

Instrukcja obsługi

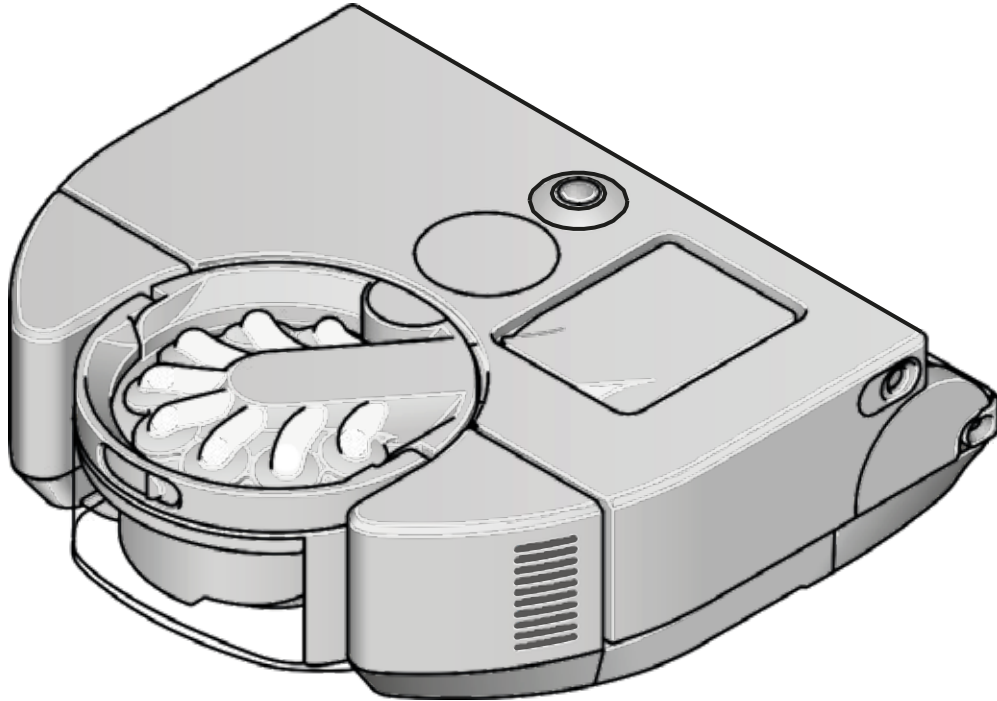

Spis treści

Pierwsze użycie

Pobieranie aplikacji MyDyson™

Podłączenie do Wi-Fi

Ustawianie stacji ładującej

Wybór języka

Przygotowanie do sprzątania

Rozpoczęcie sprzątania

Tworzenie map domu

Tworzenie stref

Harmonogram i analiza sprzątania

Pielęgnacja robota

Opróżnianie pojemnika

Mycie filtra

Konserwacja wałka szczotki

Mycie kamery i czujników

Alerty

Resetowanie i aktualizacja

oprogramowania

Pierwsze użycie

Ekran dotykowy LCD znajduje się na wierzchu robota pomiędzy pojemnikiem i podświetlanym pierścieniem LED.

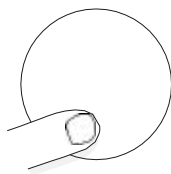

Dostosuj ustawienia robota za pomocą aplikacji MyDyson™
Dostosuj pracę robota do swoich potrzeb. Pozwól mu poznać układ domu, abyś za pomocą aplikacji MyDyson™ mógł zaplanować kiedy, gdzie i jak ma sprzątać. Jeśli jeszcze tego nie zrobiłeś, pobierz aplikację teraz.

Tryby pracy
Cztery tryby do różnych zadań.

Zbliżenie na niebieską strzałkę trybu Auto na ekranie urządzenia.



Ekran dotykowy LCD
Ekran dotykowy LCD wyświetla informacje w czasie rzeczywistym i umożliwia wybór indywidualnych trybów:

Przeglądaj menu, dotknij, aby wybrać i wciśnij, aby zatwierdzić swój wybór.

Inteligentna nawigacja
26 czujników.
Panoramyczny system wizyjny 360°.
Dzięki temu robot systematycznie nawiguje i dostosowuje się do otoczenia.

Podświetlany pierścień LED
Osiem diod LED umożliwia robotowi sprzątanie w warunkach słabego oświetlenia.



Tryb Auto
Analizuje poziom zakurzenia i automatycznie dostosowuje moc ssania.

Sprzątanie do krawędzi

Automatycznie przekierowuje moc ssania, aby zbierać zanieczyszczenia bezpośrednio przy ścianie.

Wypukły podświetlany pierścień LED znajduje się na wierzchu, z przodu urządzenia.



Zbliżenie na czerwoną strzałkę trybu Boost na ekranie urządzenia.

Tryb Boost
Zwiększa moc ssania, aby usunąć głęboko warty brud i sierść zwierząt. Dodatkowa moc, krótszy czas pracy.

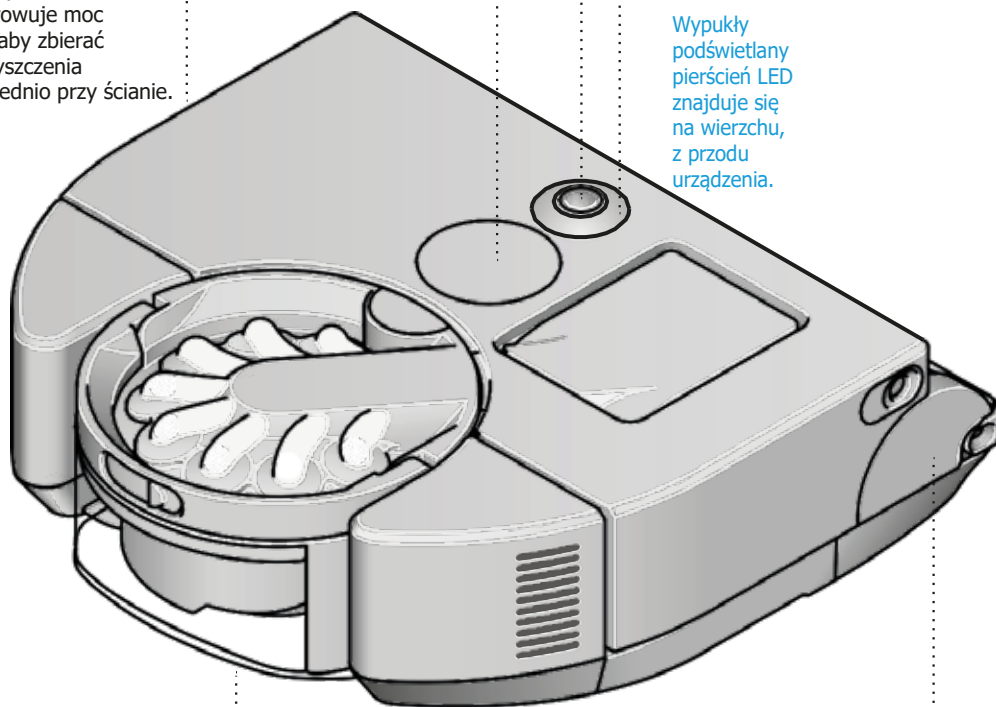

Zbliżenie na zieloną strzałkę trybu Quiet na ekranie urządzenia.

Tryb Quiet
Redukuje hałas. Cichsze sprzątanie, dłuższy czas pracy.

Walek szczotki znajduje się w obudowie z przodu robota.



Zbliżenie na pomarańczową strzałkę trybu Quick na ekranie urządzenia.

Tryb Quick
Bieżące, codziennie sprzątanie otwartych przestrzeni. Robot nie czyści dokładnie krawędzi i narożników.

Czujnik piezoelektryczny ...
Wykrywa zmiany w poziomie zakurzenia i automatycznie zwiększa moc ssania w razie potrzeby.

Szczotka o potrójnym działaniu ...
Wykorzystuje całą szerokość urządzenia, aby odkurzać od krawędzi do krawędzi. Antystatyczne włókna węglowe usuwają drobny kurz z twardych podłóg, sztywne nylonowe włosie usuwa głęboko warty w dywan brud, a miękka nylonowa tkanina zbiera duże zanieczyszczenia.

Pobieranie aplikacji MyDyson™

Steruj robotem – gdziekolwiek się znajdujesz. Możesz rozpocząć sprzątanie, sprawdzić postęp lub rozwiązać problem. Jeśli jeszcze tego nie zrobiłeś, pobierz aplikację teraz, aby uzyskać dostęp do dodatkowych funkcji i najnowszych aktualizacji.

Pobierz aplikację MyDyson™ z App Store lub Google Play. Otwórz aplikację i postępuj zgodnie z instrukcjami wyświetlanymi na ekranie, aby utworzyć nowe konto.



Apple oraz logo Apple są znakami towarowymi Apple Inc., zarejestrowanymi w Stanach Zjednoczonych oraz innych krajach i regionach. App Store jest znakiem usług Apple Inc., zarejestrowanym w Stanach Zjednoczonych oraz innych krajach i regionach. Google Play oraz logo Google Play są znakami towarowymi Google Inc.



Podłączenie do Wi-Fi

Pobierz aplikację MyDyson™

Aby podłączyć się do sieci Wi-Fi, wybierz swojego robota i postępuj zgodnie z instrukcjami w aplikacji MyDyson™.

Problemy z połączeniem

Robot ma dostęp do Dyson Cloud poprzez połączenie z domową siecią Wi-Fi. Jeśli wystąpił problem z połączeniem, robot może pomóc ponownie nawiązać połączenie.

Otwórz menu ustawień na ekranie dotykowym LCD i wybierz ikonę Wi-Fi. Robot wskaże, do której sieci Wi-Fi został podłączony oraz wyświetli moc sygnału.

Jeśli nawiązywanie połączenia się nie powiodło, wybierz opcję „Sprawdź połączenie”, aby zdiagnozować problem. Jeśli robot nie połączy się z routerem Wi-Fi lub Internetem:

Umieść robota w pobliżu routera Wi-Fi, a następnie wyłącz i włącz, aby ponownie nawiązać połączenie.

Sprawdź, czy inne urządzenia podłączone do tej samej sieci Wi-Fi mają dostęp do Internetu. Jeśli nie, wyłącz i włącz router. Jeśli problem nadal występuje, skontaktuj się ze swoim dostawcą Internetu.

Jeśli zmieniłeś ustawienia sieci Wi-Fi, może wystąpić konieczność ponownego nawiązania połączenia z robotem. Postępuj zgodnie z instrukcjami w opcji „Zmień lub dodaj sieć Wi-Fi”, aby ponownie nawiązać połączenie.

Jeśli robot nie ma dostępu do Dyson Cloud, po chwili spróbuj ponownie nawiązać połączenie.

Zmianie lub dodawanie sieci Wi-Fi

Otwórz menu ustawień w aplikacji MyDyson™ i znajdź opcję „Dodaj sieć Wi-Fi”.

Postępuj zgodnie z instrukcjami wyświetlanymi na ekranie, aby dodać nową sieć Wi-Fi.

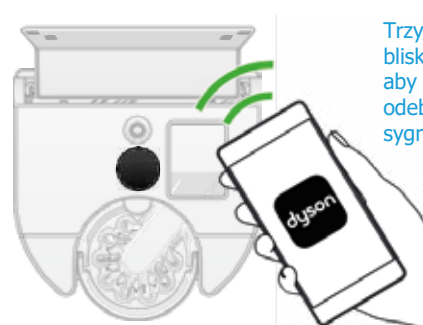

Trzymaj telefon blisko robota, aby umożliwić odebranie sygnału.

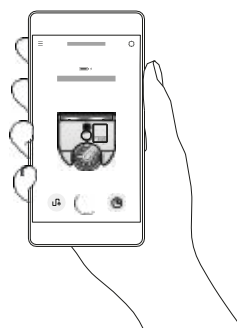

Ustawianie stacji ładującej

Wybór miejsca

Należy starannie umiejscowić stację ładującą, aby umożliwić łatwy dostęp robota.

Stację ładującą należy umieścić przy ścianie, na płaskiej powierzchni, blisko gniazda elektrycznego. Upewnij się, że stacja nie jest narażona na światło słoneczne, ani że nie znajduje się w zaciemnionym miejscu, takim jak pod stołem i innymi meblami.

Stacja ładująca musi również posiadać przynajmniej 50 cm wolnej przestrzeni po bokach oraz przynajmniej 1 m z przodu.

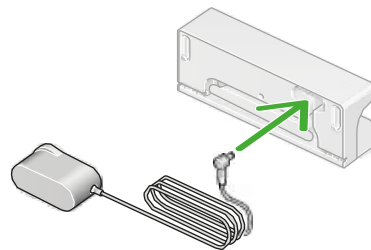

Kabel zasilający powinien być podłączony do gniazda, znajdującego się z tyłu stacji ładującej, na górze, po prawej stronie.

Montaż stacji ładującej

Włóż złącze ładowarki do tylnego panelu stacji ładującej i podłącz do gniazda elektrycznego. Gdy nastąpi podłączenie do zasilania, zaświeci się niebieska dioda LED.

Zwiń nadmiar kabla i włóż go do schowka znajdującego się z tyłu stacji ładującej.

Wyrównaj tylny panel stacji ładującej z częścią podłogową i naciskaj do momentu zaskoczenia na swoje miejsce. W przypadku konieczności demontażu stacji ładującej, tylny panel można również usunąć.

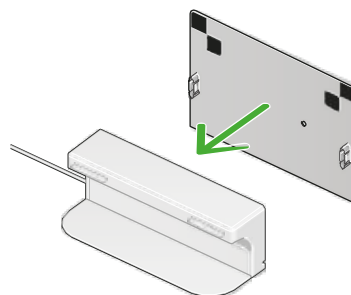

Podłączenie i ładowanie

Umieść robota w stacji ładującej. Nastąpi włączenie robota oraz zapalenie ekranu dotykowego LCD.

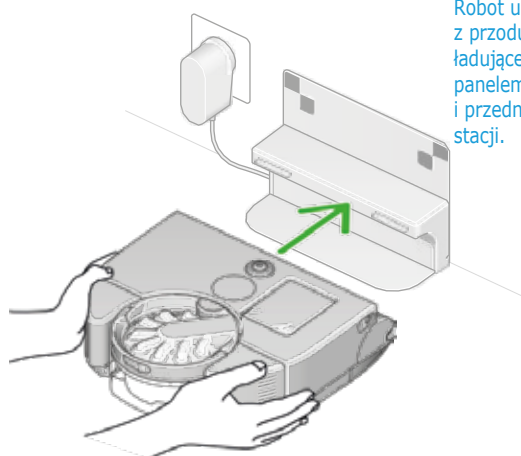

Robot umieszczany jest z przodu stacji ładującej, pomiędzy panelem podłogowym i przednią krawędzią stacji.

Pobór mocy w trybie czuwania

Aby zmniejszyć pobór mocy w trakcie ładowania, robot przejdzie w tryb czuwania, a ekran dotykowy LCD się przyciemni.

Możesz uruchomić robota poprzez dotknięcie ekranu dotykowego LCD, aplikację lub sterowanie głosem.

Wyłączanie zasilania

Jeśli chcesz wyłączyć zasilanie robota, odsuń go od stacji ładującej. Dotknij i przytrzymaj ekran do momentu pojawienia się na ekranie menu wyłączenia. Zatwierdź wybór na ekranie dotykowym LCD.

Umieść robota w stacji ładującej, aby ponownie włączyć zasilanie.

Wybór języka

Dokonując pierwszych ustawień urządzenia, konieczny jest wybór języka.

Przeglądaj dostępne języki przewijając listę w górę i w dół.

Gdy podświetli się język, którego szukasz, zatwierdź wybór na ekranie dotykowym LCD.

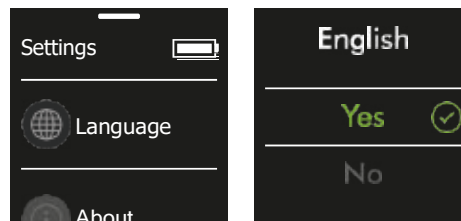

Przygotowanie do sprzątania

Pielęgnacja podłóg

Sprawdź, czy spód robota jest czysty i nie posiada elementów, które mogą spowodować uszkodzenia czyszczonej powierzchni.

Przed odkurzaniem podłóg, dywanów i wykładzin należy zapoznać się z zaleceniami producenta dotyczącymi czyszczenia tych powierzchni.

Walek szczotki w urządzeniu może uszkodzić niektóre rodzaje dywanów i podłóg. Włosie niektórych dywanów może ulec zniszczeniu na skutek działania obracającego się wálka szczotki.

Zalecamy zablokowanie dostępu lub stworzenie strefy „Odkurzanie bez wálka szczotki” w aplikacji MyDyson™.

Przygotowanie domu

Zwiń cienkie dywany i pozbieraj leżące na podłodze przedmioty, które robot może zassać. Pozbieraj małe przedmioty, takie jak sznurówki czy cienkie kable, których robot nie wykryje, i które mogą zaplątać się w walek szczotki.

Zetrzyj rozlane płyny i pozbieraj ostre przedmioty, które mogą uszkodzić urządzenie.

Otwórz wszystkie drzwi oraz podnieś meble i elementy wyposażenia, które nie są na stałe umocowane, aby umożliwić robotowi dotarcie do wszystkich zakamarków domu.

Pozbądź się przeszkód ze wszelkiego rodzaju stopni i spadów.



Rozpoczęcie sprzątanía

Rozpocznij sprzątanía za pomocą aplikacji MyDyson™ lub ekranu dotykowego LCD. Możesz uruchomić robota, gdy znajduje się w stacji ładowującej lub przenieść go ręcznie w wybrane miejsce.

Uruchomienie robota w stacji ładowującej za pomocą aplikacji MyDyson™ lub poprzez sterowanie głosem
Rozpocznij sprzątanía za pomocą aplikacji MyDyson™ lub poprzez ustawioną wcześniej funkcję sterowania głosem.

Dostosuj sprzątanía poprzez dokonanie wyboru, czy robot ma sprzątać konkretne pomieszczenie, grupę pomieszczeń czy całą dostępną przestrzeń. Robot będzie pracował wedle utworzonych w aplikacji MyDyson™ map i stref oraz pominie obszary wykluczone.



Uruchomienie robota w stacji ładowującej

Wybierz tryb pracy robota i rozpocznij sprzątanía za pomocą ekranu dotykowego LCD lub aplikacji. Robot wysprząta wszystkie dostępne przestrzenie.

Gdy poziom naładowania będzie niski, robot wróci do stacji ładowującej.

Po naładowaniu robot automatycznie wznowi sprzątanía.

Uruchomienie robota poza stacją ładowującą

Aby posprzątać konkretną przestrzeń lub inne piętro, uruchom robota z dala od stacji ładowującej.

Robot wysprząta wszystkie dostępne przestrzenie, do których zdoła dotrzeć bez ponownego ładowania.

Gdy poziom naładowania będzie niski, robot nie wróci do stacji ładowującej, a do miejsca rozpoczęcia pracy.

Rozpoczęcie sprzątanía za pomocą aplikacji MyDyson™ nie będzie możliwe, a robot nie uwzględni granic pomieszczeń i wykluczonych obszarów.



Tworzenie map domu

Odblokuj inteligentne funkcje za pomocą aplikacji MyDyson™
Robot jest zsynchronizowany z aplikacją MyDyson™, aby inteligentnie nawigować i dokładnie czyścić Twój dom. Połącz się z aplikacją, aby zobaczyć, gdzie robot już posprzątał, stworzyć strefy i dostosować pracę robota.

Tworzenie map domu za pomocą aplikacji MyDyson™ umożliwia robotowi poznanie układu domu. Dzięki temu otrzymasz większą kontrolę nad tym gdzie i jak robot sprząta przestrzeń w Twoim domu.



Przygotowanie do utworzenia mapy domu

Przed rozpoczęciem tworzenia map należy pozbić leżące na podłodze przedmioty, otworzyć drzwi wewnętrzne oraz usunąć wszystkie przedmioty, których położenie może się zmieniać. Umieść robota w stacji ładowującej i rozpocznij tworzenie map.

W zależności od wielkości domu, stworzenie kompletnej mapy może zająć dużo czasu (stworzenie mapy na powierzchni 100 m² może zająć ok. 90 minut). Nie należy przerywać pracy robota. Po skończeniu czynności, robot samodzielnie wróci do stacji ładowującej.



Tworzenie mapy

Robot podąża trasą optymalną do systematycznego sprzątnięcia domu. Aby skrócić czas tworzenia mapy, wałek szczotki oraz ssanie pozostaną wyłączone. Dla uzyskania najlepszego efektu, staraj się nie przerywać pracy robota.

Robot potrzebuje kompletnej i dokładnej mapy Twojego domu, więc jeśli podczas tworzenia mapy wystąpiły jakieś problemy, zalecamy rozpoczęcie czynności jeszcze raz.

Piętra

Jeśli w Twoim domu jest więcej niż jedno piętro, możesz stworzyć oddzielną mapę dla każdego piętra.

Aby rozpocząć sprzątnięcie kolejnego piętra domu, należy przenieść stację ładowającą na dane piętro i rozpocząć tworzenie mapy z pozycji stacji ładowującej. Odwiedź stronę internetową www.dyson.pl, jeśli jesteś zainteresowany zakupem dodatkowych stacji ładowających.

Tworzenie stref

Po utworzeniu mapy domu, postępuj zgodnie z instrukcjami wyświetlanymi w aplikacji MyDyson™, aby utworzyć strefy.

Podziel mapę na strefy. Po utworzeniu różnych stref możesz wybierać kiedy i jak ma być sprządana każda ze stref.

Kliknij w mapę, aby dodać granice stref.

Możliwe jest dodanie granic pomieszczeń, aby dostosować sprzątanie do każdego z nich.



Widok z góry na strefy z uwzględnieniem mebli i granic.

Dostosowywanie sprzątanania

Wybierz strefę lub grupę stref, które robot ma posprzątać.

Wybierz tryb pracy dla wybranej strefy.

Robot posprząta strefy w takiej kolejności, która umożliwi skrócenie jego czasu pracy.

Wykluczanie obszarów

Za pomocą aplikacji MyDyson™ możesz wybrać przestrzenie, które robot ma pominąć, w których wyłączy wałek szczotki lub nie będzie pokonywał stopni.

Omijanie przestrzeni

Możesz wybrać przestrzenie na mapie, które robot ma omijać. Mogą to być miejsca z rozrzuconymi kablami, ubraniami czy zabawkami, które mogłyby doprowadzić do zablokowania robota. Możesz również wybrać omijanie całych pomieszczeń, takich jak łazienka.



Wyłączenie wałka szczotki

Robot będzie sprzątał przestrzeń z wyłączonym wałkiem szczotki. Funkcja może być przydatna podczas sprzątanania delikatnych podłóg czy dywanów z długim włosiem.

Wyłączenie funkcji pokonywania stopni

Robot nie będzie pokonywał stopni w przestrzeniach, w których mogłyby dojść do zablokowania robota przez przedmioty, takie jak podpory mebli czy inne nisko położone przedmioty.

Harmonogram i analiza sprzątania

Ustalanie harmonogramu sprzątania

Użyj aplikacji MyDyson™, aby zaplanować sprzątanie w czasie, gdy jesteś poza domem lub często użytkowanych przestrzeni.

Analiza sprzątania

Za pomocą aplikacji MyDyson™ możesz zobaczyć, gdzie robot już posprzątał.

Robot dokonuje aktualizacji mapy na koniec sprzątania i okresowo w trakcie sprzątania.

Użyj mapy, aby zobaczyć, w którym miejscu doszło do zablokowania robota podczas sprzątania, a następnie potraktuj tę informację jako wskazówkę do dodania obszaru wykluczenia.

Na mapie zobaczysz wykryte poziomy zakurzenia w różnych przestrzeniach, dzięki czemu dowiesz się, które przestrzenie wymagają częstszego sprzątania.



Pielęgnacja robota

Aby zapewnić optymalną wydajność urządzenia, czyść robota regularnie oraz sprawdzaj, czy nie doszło do zablokowania.

Pielęgnacja robota

Jeśli robot jest zakurzony, przetrzyj go suchą, niestrzępiącą się szmatką.

Nie używaj detergentów i środków do polerowania do czyszczenia robota.

Regularnie aktualizuj oprogramowanie robota w aplikacji MyDyson™.

Mycie filtra

Regularnie myj filtr i pozostawiaj do całkowitego wyschnięcia.

Sprawdzanie zablokowania wlotów powietrza

Regularnie sprawdzaj, czy wlot powietrza nie jest zablokowany. Wyjmij pojemnik i sprawdź, czy zanieczyszczenia nie zablokowały wlotu powietrza.

Sprawdzanie zablokowania wałka szczotki

Regularnie sprawdzaj wałek szczotki i usuwaj nici, włosy i inne zanieczyszczenia, które mogą doprowadzić do zablokowania.

Sprawdzanie zablokowania kółek

Obróć robota i połóż go na miękkiej powierzchni, aby nie doprowadzić do uszkodzenia kamery. Sprawdź, czy przy kółkach nie znajdują się nici, włosy i inne zanieczyszczenia, które mogą doprowadzić do zablokowania.

Sprawdzanie zablokowania układu optycznego

Regularnie sprawdzaj, czy kamera i czujniki są czyste. Aby wyczyścić elementy układu optycznego, użyj miękkiej, suchej, niestrzępiącej się szmatki.

Pielęgnacja akumulatora

Urządzenie nie będzie działać ani ładować się, jeśli temperatura otoczenia będzie wynosiła mniej niż 5°C (41°F). Ma to na celu ochronę zarówno silnika, jak i akumulatora.

Rejestrowanie robota

Numer seryjny urządzenia znajduje się za pojemnikiem na zanieczyszczenia.

Aby uzyskać więcej informacji oraz zapoznać się z filmami dotyczącymi Twojego urządzenia, odwiedź stronę internetową: www.dyson.pl.



Po wyjęciu pojemnika, po lewej stronie korpusu urządzenia znajdziesz wlot powietrza.

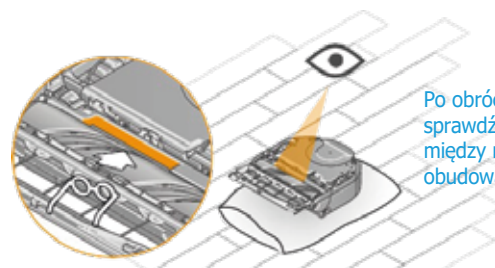

Po obrocie robota sprawdź szczelinę między rolką i obudową.

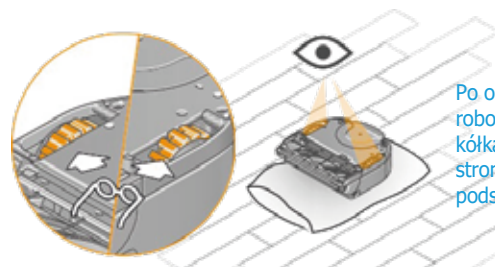

Po obrocie robota sprawdź kółka po obu stronach jego podstawy.

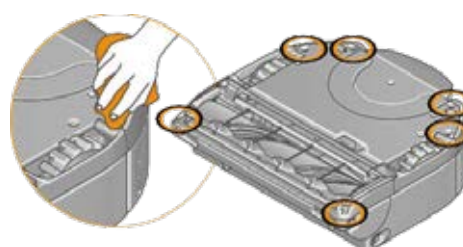

Po obrocie robota, po obu stronach podstawy zobaczysz czujniki. Czujniki znajdują się na rogach przedniej krawędzi, a także przy pojemniku, gdzie ulokowane są dwie pary.

Opróżnianie pojemnika

Opróżnij pojemnik, gdy tylko zebrane zanieczyszczenia osiągną poziom znacznika MAX.

Wymowanie pojemnika

Wciśnij zatrzask zabezpieczający na wierzchu robota i wyjmij pojemnik. Użyj uchwytu do przenoszenia pojemnika.

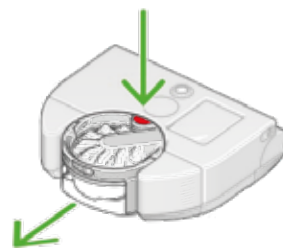

Zatrzask pojemnika znajduje się za ekranem, na wierzchu robota. Po wciśnięciu zatrzasku nastąpi wysunięcie pojemnika z korpusu robota.

Opróżnianie pojemnika

Przytrzymaj skierowany w dół pojemnik nad koszem na śmieci.

Wciśnij przycisk zwalniający, znajdujący się na uchwycie.

Pojemnik wysunie się, nastąpi otwarcie dna pojemnika i wyrzucenie zanieczyszczeń.

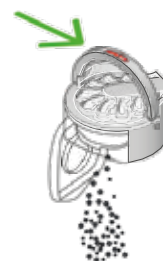

Po uniesieniu uchwytu, na jego środku znajdziesz przycisk zwalniający.

Minimalizowanie kontaktu z kurzem

Podczas opróżniania pojemnika, szczelnie zakryj go workiem przeciwkurzowym. Ostrożnie wyjmij pojemnik, szczelnie zamknij worek i wyrzuć go.

Zamykanie pojemnika

Dociskaj dno pojemnika w górę, aż zatrzśnie się w odpowiednim miejscu.

Włóż pojemnik z powrotem do urządzenia, upewniając się, że solidnie zaskoczył na swoje miejsce.

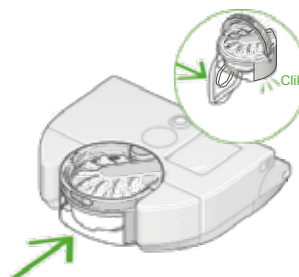

Włóż pojemnik z powrotem do urządzenia (w miejsce z tyłu robota) i dociskaj, aż usłyszysz kliknięcie.

Czyszczenie pojemnika

Pojemnika nie można myć w zmywarce ani przy użyciu detergentów, nie zaleca się stosowania do jego mycia środków do polerowania ani odświeżaczy powietrza, ponieważ mogą one spowodować uszkodzenie urządzenia.

Opróżnij pojemnik i wciśnij zatrzask zabezpieczający, znajdujący się pod cyklonem, na prowadnicy pojemnika.

Wsuń pojemnik z prowadnicy i odłóż cyklon. Do czyszczenia pojemnika używaj wyłącznie wilgotnej, niestrzępiącej się szmatki.

Przed ponownym włożeniem pojemnika, upewnij się, że pojemnik i uszczelki są całkowicie suche.

Mycie filtra

Aby zachować optymalną wydajność mocy ssania, filtr należy myć co najmniej raz w miesiącu.

Uwaga: zanim włożysz filtr z powrotem do urządzenia, upewnij się, że jest całkowicie suchy. W przeciwnym razie może dojść do uszkodzenia urządzenia.

Aby usunąć kurz i zanieczyszczenia z obudowy wyjmowanego filtra należy używać wilgotnej, niestrzępiącej się szmatki.

Aby uzyskać więcej informacji oraz zapoznać się z filmami dotyczącymi Twojego urządzenia, odwiedź stronę internetową: www.dyson.pl

Wymywanie filtra

Filtr wyskoczy po wciśnięciu obudowy filtra znajdującej się na wierzchu robota. Podnieś obudowę i wyciągnij filtr.

Wyrzucanie kurzu

Zanim umyjesz filtr, przytrzymaj go nad koszem na śmieci i delikatnie postukaj, aby pozbyć się kurzu i zanieczyszczeń.

Mycie zewnętrznej części

Wnętrze filtra należy myć pod ciepłą, bieżącą wodą. Filtra nie należy myć w zmywarce oraz pralce, ani przy użyciu detergentów.

Położ filtr na dłoni.

Wypełnij filtr ciepłą, bieżącą wodą.

Położ drugą dłoń na drugiej stronie filtra i potrząśnij mocno, aby pozbyć się kurzu i zanieczyszczeń.

Powtarzaj czynność do momentu, aż wypływająca woda będzie czysta.

Mycie zewnętrznej części

Zewnętrzną stronę filtra należy myć pod ciepłą, bieżącą wodą. Pocieraj filtr palcami, aby pozbyć się brudu.

Powtarzaj czynność do momentu, aż wypływająca woda będzie czysta.

Pozbywanie się nadmiaru wody

Wylej wodę z filtra i potrząśnij mocno, aby pozbyć się nadmiaru wody.

Potrząśnij filtrem w górę i w dół.

Potrząśnij filtrem do momentu, aż z filtra przestanie wypływać woda.

Suszenie filtra

Położ filtr na jego boku i pozostaw do wyschnięcia na co najmniej 24 godziny w dobrze wentylowanym, ciepłym pomieszczeniu.

Nie należy suszyć filtra w suszarce bębnowej, kuchence mikrofalowej, ani w pobliżu otwartego ognia.

Uwaga: zanim włożysz filtr z powrotem do urządzenia, upewnij się, że jest całkowicie suchy. W przeciwnym razie może dojść do uszkodzenia urządzenia.

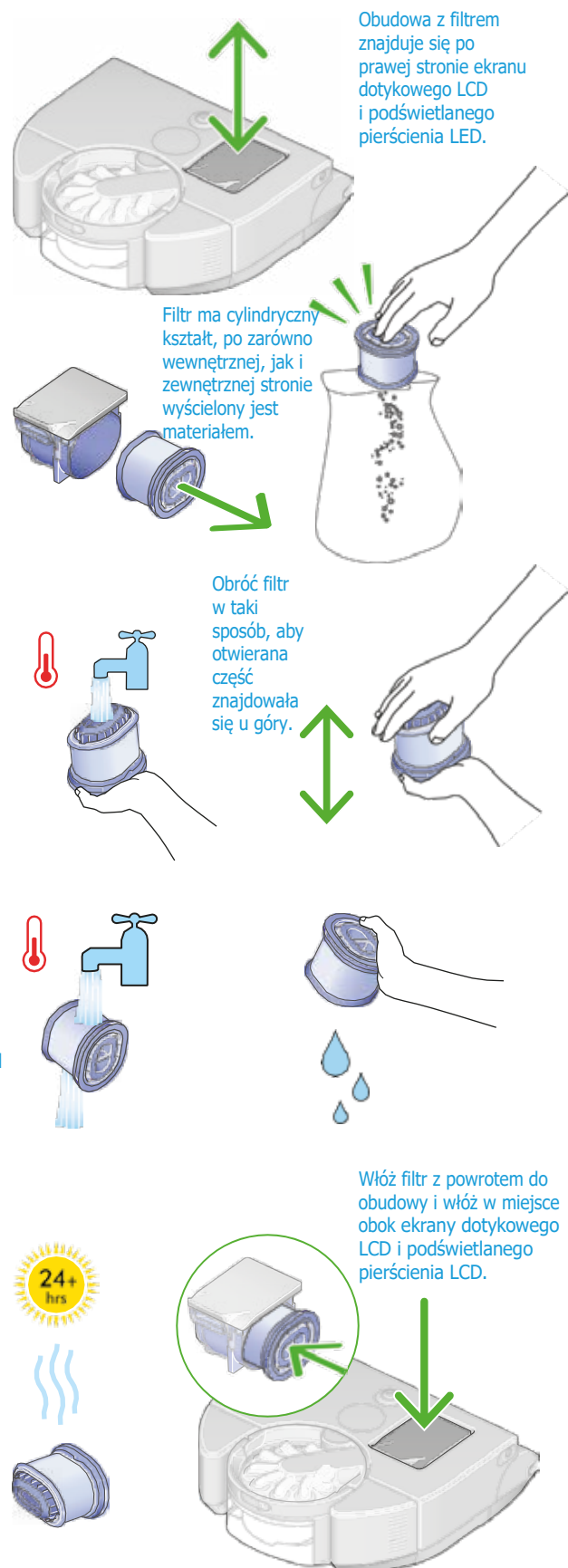

Konserwacja wałka szczotki

Aby zachować optymalną wydajność urządzenia, co najmniej raz w miesiącu sprawdzaj i usuwaj włosy i zanieczyszczenia z wałka szczotki.

Dźwignia wałka szczotki znajduje się u podstawy robota, niedaleko jego środka, nad wałkiem szczotki.



Wymywanie wałka szczotki

Żadnej części urządzenia nie należy myć w zmywarce, ani przy użyciu detergentów, środków do polerowania i odświeżaczy powietrza.

Obróć robota i połóż go na miękkiej powierzchni.

Unieś czerwoną dźwignię obudowy wałka szczotki, znajdującą się u podstawy robota, a następnie wciśnij czerwony przycisk zwalniający wałek szczotki.



Wysuń wałek szczotki z robota i usuń owinięte wokół niego nici. Usuń zanieczyszczenia z wnętrza wałka szczotki, zwracając uwagę na nici owinięte wokół obrotowych części.

Wysuń i unieś jeden koniec wałka szczotki, a następnie go wyciągnij.

Pociągnij za srebrną zatyczkę na końcu wałka szczotki i usuń nici z wnętrza. Nie należy myć srebrnej zatyczki.



Mycie i suszenie wałka szczotki

W przypadku konieczności umycia wałka szczotki, trzymaj go pod bieżącą wodą i delikatnie pocieraj, aby pozbyć się zanieczyszczeń i kłaczek.

Pozbądź się nadmiaru wody. Przesuń dłonią wzdłuż wałka szczotki, aby wycisnąć jak najwięcej wody.

Postaw wałek szczotki w pozycji pionowej. Pozostaw go do wyschnięcia na co najmniej 24 godziny.



Wkładanie wałka szczotki

Przed ponownym włożeniem, upewnij się, że wałek szczotki jest całkowicie suchy.

Wciśnij srebrną zatyczkę na wałek szczotki. Wsuń wałek szczotki z powrotem do robota i naciskaj do momentu, aż przycisk zwalniający zaskoczy na swoje miejsce.

Zamknij obudowę wałka szczotki i zasuń dźwignię, aby zabezpieczyć obudowę.

Mycie kamery i czujników

Aby zachować optymalną wydajność urządzenia, regularnie sprawdzaj i usuwaj kurz i zanieczyszczenia z czujników.

Zalecamy sprawdzanie i mycie czujników robota co najmniej raz w miesiącu.

Aby wyczyścić górne czujniki i kamerę należy użyć miękkiej, suchej, niestrzępiącej się szmatki. Nie należy używać płynów ani sprayów do czyszczenia. Obróć robota i połóż go na miękkiej powierzchni. Aby wyczyścić czujniki znajdujące się u podstawy robota, należy zastosować te same zalecenia.

Aby uzyskać więcej informacji oraz zapoznać się z filmami dotyczącymi Twojego urządzenia, odwiedź stronę internetową: www.dyson.pl

Położenie siedmiu czujników. Pierwsza para czujników znajduje się po bokach robota, blisko jego przedniej i wierzchniej części. Druga para znajduje się na przodzie robota, po obu stronach wałka szczotki. Trzecia para znajduje się naprzeciwko drugiej pary. Ostatni czujnik to podświetlany pierścień LED wraz z kamerą na wierzchu robota, przed ekranem dotykowym LCD.

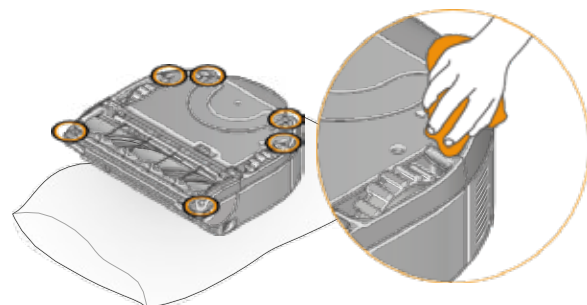
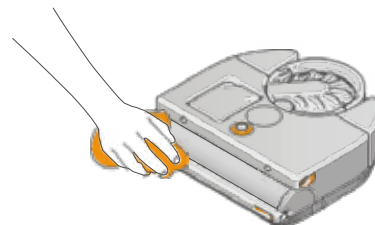
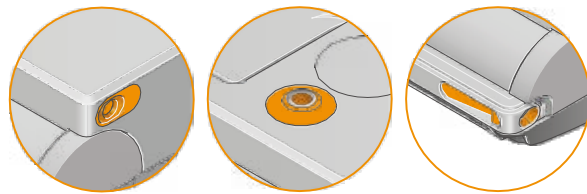

Położenie siedmiu czujników u podstawy robota. Dwa czujniki znajdują się po obu stronach i skierowane są do tyłu. Kolejne dwa czujniki znajdują się na przednich rogach urządzenia. Jeden czujnik znajduje się we wnęce, przed prawym kółkiem.

Alerty

Ikony wyświetlające się na ekranie dotykowym LCD oraz w aplikacji MyDyson™ mają na celu powiadomienie Cię o konieczności wykonania określonej czynności. Postępuj zgodnie z instrukcjami wyświetlanymi w aplikacji MyDyson™, aby usunąć alerty.

Jeśli nie jesteś w stanie usunąć alertu, skontaktuj się z Dyson Helpline.

Zablokowanie wlotu powietrza

Robot wykrył zator we wlocie powietrza, co może oznaczać konieczność opróżnienia pojemnika.

Opróżnij pojemnik postępując zgodnie z instrukcjami w sekcji „Opróżnianie pojemnika”.

Aby usunąć zator, postępuj zgodnie z instrukcjami w sekcji „Pielęgnacja robota”.

Zbyt niska temperatura otoczenia

Temperatura wewnątrz robota jest zbyt niska, aby mógł poprawnie działać. Umieść robota z powrotem w stacji ładującej i rozpocznij sprzątanie, gdy temperatura będzie wyższa.

Niski poziom naładowania. Umieść robota w stacji ładującej.

Umieść robota w stacji ładującej i rozpocznij ładowanie.

Nie wykryto akumulatora

Sprawdź, czy akumulator jest poprawnie zamontowany.

Nie wykryto pojemnika

Sprawdź, czy pojemnik jest poprawnie zamontowany. Robot nie rozpocznie pracy, jeśli nie wykryje pojemnika lub jeśli pojemnik nie będzie poprawnie zamontowany.

Zablokowanie wałka szczotki

Wałek szczotki przestał się obracać. Podnieś robota i sprawdź, czy w wałek nie zaplątały się przedmioty blokujące jego pracę. Postępuj zgodnie z instrukcjami w sekcji „Konserwacja wałka szczotki”, aby wyjąć wałek szczotki.

Dodaj obszar wykluczenia w aplikacji MyDyson™, jeśli alert będzie się stale pojawiał w danej części domu.

Sprawdź poziom zanieczyszczeń w pojemniku

Sprawdź, czy czujniki nie są zakurzone i zabrudzone. Wyczyść czujniki postępując zgodnie z instrukcjami w sekcji „Mycie kamery i czujników”.

Zaciemnione czujniki spadów

Sprawdź, czy czujniki spadów nie są zakurzone i zabrudzone. Wyczyść czujniki postępując zgodnie z instrukcjami w sekcji „Mycie kamery i czujników”.

Zablokowanie odkurzania krawędziowego

Sprawdź, czy krawędzie odkurzacza nie są zakurzone i zabrudzone. Usuń element blokujący i wznów sprzątanie dotykając ekranu dotykowego LCD.

Dodaj obszar wykluczenia w aplikacji MyDyson™, jeśli alert będzie się stale pojawiał w danej części domu.

Nie wykryto filtra

Sprawdź, czy filtr jest poprawnie zamontowany. Robot nie rozpocznie pracy, jeśli nie wykryje filtra lub jeśli filtr nie będzie poprawnie zamontowany.

Zaciemnione elementy układu optycznego

Sprawdź, czy na kamerze i czujnikach robota nie ma kurzu, zanieczyszczeń i odcisków palców. Postępuj zgodnie z instrukcjami w sekcji „Mycie kamery i czujników”.

Umieść robota w stacji ładującej

Robot napotkał problem. Umieść robota w stacji ładującej.

Otwórz Ustawienia w aplikacji MyDyson™. Sprawdź, czy oprogramowanie robota zostało zaktualizowane oraz czy włączona jest funkcja automatycznych aktualizacji.

Robot został podniesiony

Robot wykrył, że został podniesiony lub nie potrafi pokonać spadu. Umieść robota na podłodze, z dala od spadu i wznów sprzątanie dotykając ekranu dotykowego LCD.

Dodaj obszar wykluczenia w aplikacji MyDyson™, jeśli alert będzie się stale pojawiał w danej części domu.

Robot został przeniesiony

Robot wykrył, że został przeniesiony. Umieść robota na podłodze, z dala od spadu i wznów sprzątanie dotykając ekranu dotykowego LCD.

Zablokowanie robota

Jeśli robot nie jest w stanie się poruszać, podnieś go i przenieś z dala od elementu blokującego. Wznów sprzątanie dotykając ekranu dotykowego LCD.

Dodaj obszar wykluczenia w aplikacji MyDyson™, jeśli alert będzie się stale pojawiał w danej części domu.

Zbyt wysoka temperatura robota

Temperatura wewnątrz robota jest zbyt wysoka, aby mógł poprawnie działać. Umieść robota z powrotem w stacji ładującej i rozpocznij sprzątanie, gdy temperatura będzie niższa.

Rutynowa kontrola

Konieczna jest rutynowa kontrola układów robota.

Sprawdź, czy na kamerze i czujnikach robota nie ma kurzu, zanieczyszczeń i odcisków palców. Postępuj zgodnie z instrukcjami w sekcji „Mycie kamery i czujników”.

Podnieś robota i sprawdź, czy wokół wałka szczotki nie ma owiniętych elementów blokujących.

Postępuj zgodnie z instrukcjami w sekcji „Konserwacja wałka szczotki”, aby wyjąć wałek szczotki.

Wykryto błąd systemu

Robot wykrył błąd systemu.

Aby wyłączyć robota, przytrzymaj ekran dotykowy LCD do momentu, aż wyświetli się menu ustawień. Zatwierdź wybór na ekranie dotykowym LCD.

Umieść robota w stacji ładującej, aby ponownie go włączyć.

Otwórz Ustawienia w aplikacji MyDyson™. Sprawdź, czy oprogramowanie robota zostało zaktualizowane oraz czy włączona jest funkcja automatycznych aktualizacji.

Umyj filtr

Robot wykrył zator we wlocie powietrza, co może oznaczać konieczność umycia filtra.

Opróżnij pojemnik postępując zgodnie z instrukcjami w sekcji „Opróżnianie pojemnika”.

Aby usunąć zator, postępuj zgodnie z instrukcjami w sekcji „Pielęgnacja robota”.

Jeśli nie udało się rozwiązać problemu, postępuj zgodnie z instrukcjami w sekcji „Mycie filtra”.

Zablokowanie kółek

Podnieś robota i sprawdź, czy wokół kółek robota nie zaplątały się elementy blokujące.

Aby usunąć elementy blokujące, postępuj zgodnie z instrukcjami w sekcji „Pielęgnacja robota”.

Dodaj obszar wykluczenia w aplikacji MyDyson™, jeśli alert będzie się stale pojawiał w danej części domu.

Robot nie może wrócić do stacji ładującej

Robot nie ma możliwości wrócić do stacji ładującej.

Robot mógł zostać zablokowany przez otaczające przedmioty. Upewnij się, że droga do stacji ładującej jest pozbawiona przeszkód.

Sprawdź, czy na czujnikach robota nie ma kurzu i zanieczyszczeń. Postępuj zgodnie z instrukcjami w sekcji „Mycie kamery i czujników”.

Robot posiada własny system oświetlenia, który może okazać się niewystarczający w warunkach bardzo słabego oświetlenia. Włącz światło w pomieszczeniach, w których robot sprząta.

Otwórz Ustawienia w aplikacji MyDyson™. Sprawdź, czy oprogramowanie robota zostało zaktualizowane oraz czy włączona jest funkcja automatycznych aktualizacji.

Błąd połączenia ze stacją ładującą

Robot nie może połączyć się ze stacją ładującą.

Sprawdź, czy stacja ładująca jest poprawnie ustawiona. Postępuj zgodnie z instrukcjami w sekcji „Ustawianie stacji ładującej”.

Resetowanie i aktualizacja oprogramowania

Zmiana właściciela

W trakcie dokonywania pierwszego połączenia robota z aplikacją MyDyson™, automatycznie stajesz się jego właścicielem. Twoje dane osobowe, takie jak ustawienia Wi-Fi, harmonogramy sprzątanía i mapy domu są powiązane z Twoim kontem.

Jeśli chcesz dodać kolejnego użytkownika, poleć mu pobranie aplikacji oraz postępowanie zgodnie z instrukcjami. Nowy użytkownik będzie musiał wybrać status użytkownika lub właściciela.

Właściciel – posiada pełną kontrolę nad danymi i użytkownikami.

Użytkownik – posiada wyłącznie dostęp do funkcji w aplikacji i robocie.

Jeśli chcesz zmienić właściciela lub przekazać status właściciela nowemu użytkownikowi, robot zostanie usunięty z konta pierwszego właściciela.

Pierwszy właściciel otrzyma powiadomienie o zmianie właściciela.

Usuwanie i resetowanie

Aby usunąć robota z aplikacji oraz dane osobowe, takie jak mapy domu z MyDyson™ Cloud, otwórz w aplikacji menu ustawień i usuń robota.

Aby usunąć dane z robota, otwórz Ustawienia na ekranie dotykowym LCD, wybierz „Usuń dane” oraz zatwierdź wybór. Z robota zostaną usunięte dane osobowe, takie jak hasła Wi-Fi.

Aktualizacja oprogramowania

Aby w pełni cieszyć się możliwościami robota i otrzymać dostęp do jego najnowszych funkcji, należy upewnić się, że oprogramowanie zostało zaktualizowane.

Zalecamy korzystanie z funkcji Automatycznych aktualizacji.

Automatyczne aktualizacje

Otwórz menu ustawień w aplikacji MyDyson™ i przewiń w dół, aby znaleźć opcję „Oprogramowanie”. Przełącz opcję „Automatyczne aktualizacje” na „Włączone”.

Jeśli pojawi się aktualizacja oprogramowania dla Twojego robota, wówczas pobierze się ona automatycznie i zainstaluje przy najbliższej okazji (gdy robot nie będzie pracował oraz będzie podłączony do stacji ładującej i sieci Wi-Fi).

Na robocie wyświetli się ekran aktualizacji. Nie należy przerywać aktualizacji do momentu jej zakończenia. Wyjmowanie akumulatora w trakcie aktualizacji może spowodować nieodwracalne uszkodzenia. Zalecamy, aby nie dotykać ekranu w trakcie aktualizacji.

Gdy aktualizacja zostanie ukończona, na ekranie dotykowym LCD wyświetli się ekran włączania. Robot będzie ponownie gotowy do pracy.

Ręczna aktualizacja przez nośnik USB

Aktualizacja oprogramowania może być wykonana za pomocą nośnika USB w przypadku, gdy nie ma dostępu do sieci Wi-Fi.

Do wykonania tego typu aktualizacji potrzebny będzie nośnik USB w formacie FAT32 o pojemności co najmniej 1 GB.

Najnowsza wersja oprogramowania oraz informacje o wersji znajdują się na stronie internetowej www.dyson.pl

Na nośniku USB powinien znajdować się wyłącznie plik z aktualizacją oprogramowania.

Niektóre przeglądarki mogą wyświetlać plik zamiast umożliwić jego pobranie. Postępuj zgodnie z instrukcjami przeglądarki, aby zapisać plik na nośniku USB.

Wyjmij pojemnik i włóż nośnik USB do portu za pojemnikiem. Włóż pojemnik z powrotem do robota, upewnij się, że robot znajduje się w stacji ładującej i jest włączony. Otwórz menu ustawień na ekranie dotykowym LCD i wybierz „Aktualizuj przez USB”.

Wyjmij pojemnik i włóż nośnik USB do portu za pojemnikiem. Z menu na ekranie dotykowym LCD wybierz „Aktualizuj”.