

# SHARP

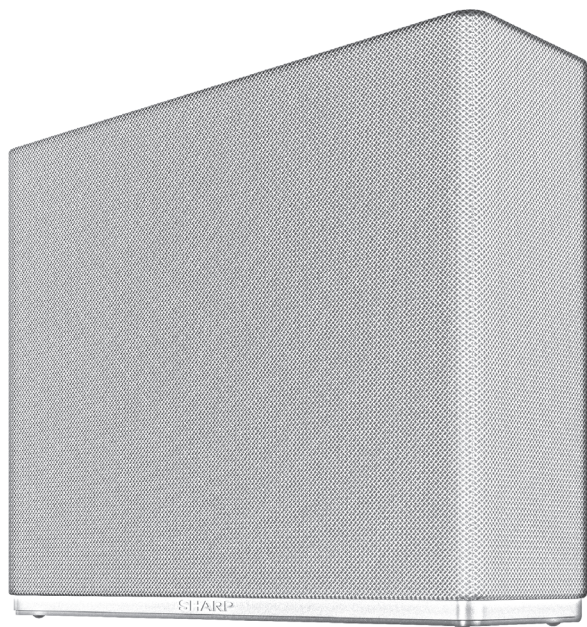

## Quick start guide

CP-AWS0101

Aquos Wireless Surround: Subwoofer

EN

BG

CS

DA

DE

EL

ES

ET

FI

FR

HR

HU

IT

LT

LV

NL

NO

PL

PT

RO

SK

SL

SR

SV

UA

Product images are for illustration purposes only. Actual product may vary.

---

**Trademarks:**

Dolby, Dolby Atmos, and the double-D symbol are registered trademarks of Dolby Laboratories Licensing Corporation. Manufactured under license from Dolby Laboratories. Confidential unpublished works. Copyright c 2012-2020 Dolby Laboratories. All rights reserved.



Enjoy cinema-style audio in the comfort of your own home with Aquos Wireless Surround.

For more information, please scan the QR code or visit [www.sharpconsumer.com/aws](http://www.sharpconsumer.com/aws)

1

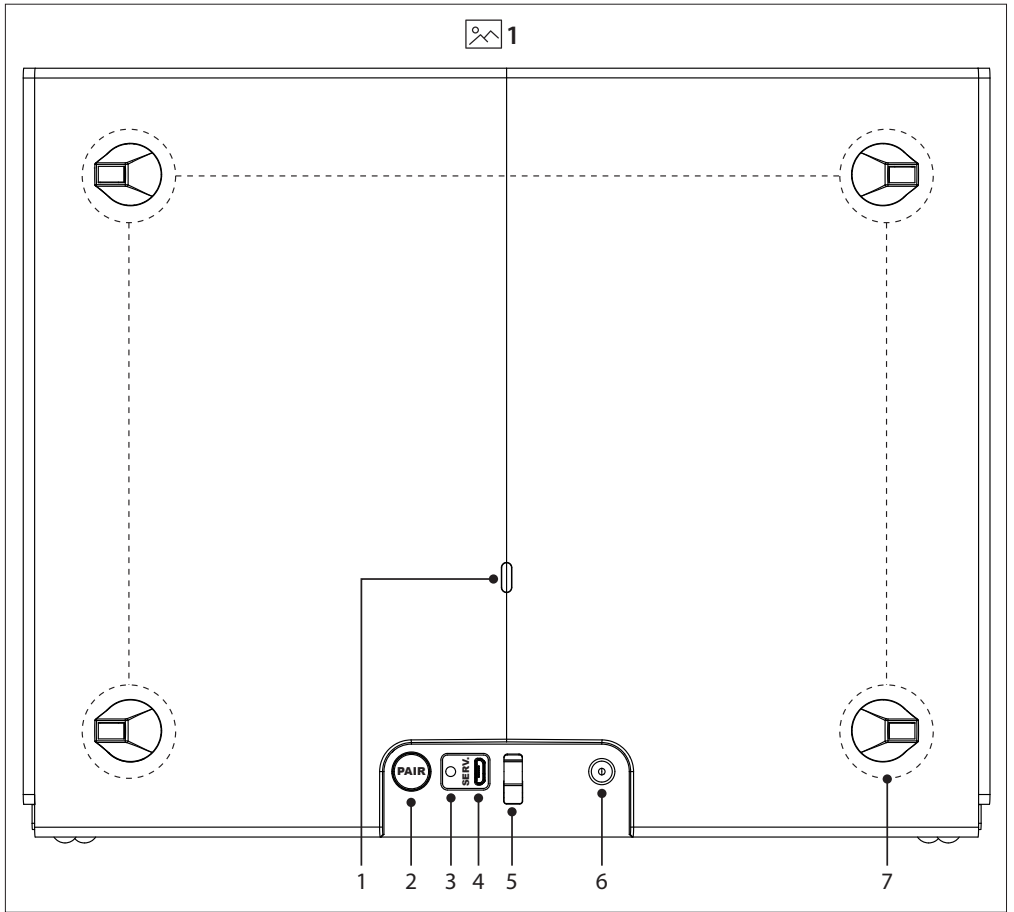

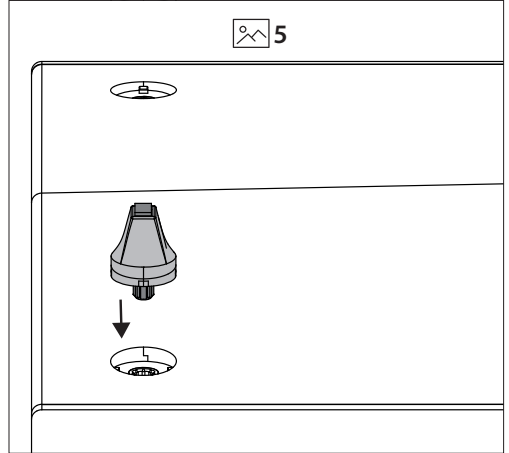
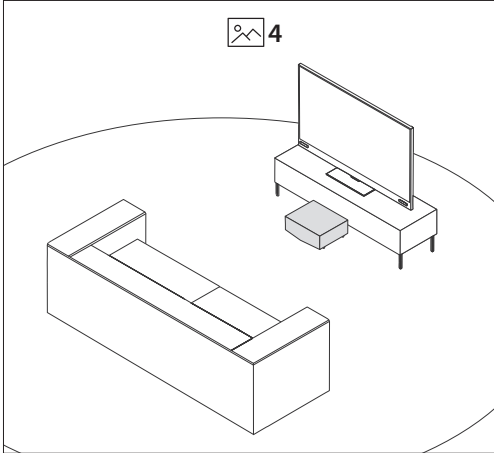
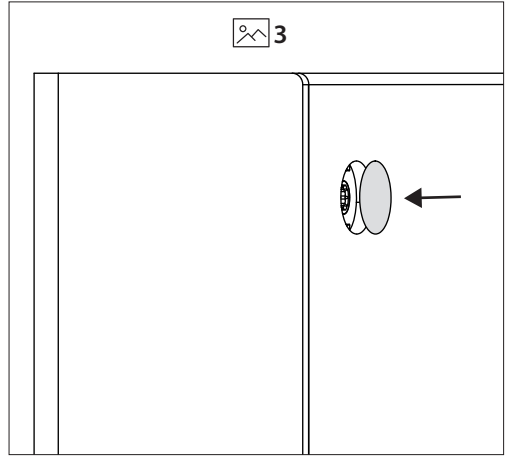
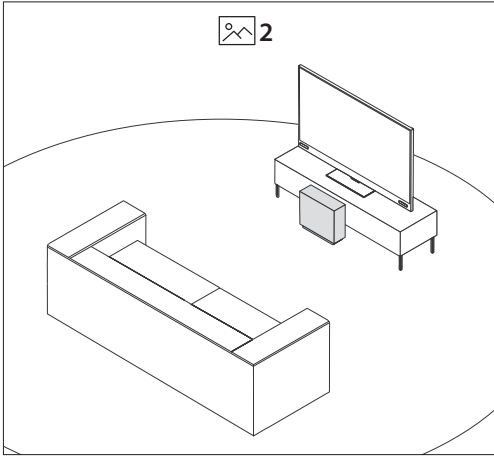

## ENGLISH

### Important safety instructions

#### Please follow all safety instructions and heed all warnings.

#### Keep this manual for future reference.



This symbol instructs the user to consult the user manual for further safety, operational and maintenance related information.



Refers to class II equipment. This symbol indicates that this product has a double insulation system and does not require a safety connection to electrical earth (ground).



Refers to alternating current (AC). This symbol indicates that the rated voltage marked with the symbol is AC voltage.



Refers to direct current (DC). This symbol indicates that the rated voltage marked with the symbol is DC voltage.



For indoor use only



Energy efficiency marking with level VI

Polarity of d.c. power connector

- Only use the supplied mains adaptor as failure to do this may result in a safety risk and/or damage to the unit.

#### Child safety

- Always follow basic safety precautions when using this product, especially when children are present.

#### Location

- When in use this product should be placed on a flat, stable surface with no part of the main unit overhanging an edge.

#### Ventilation

- Slots and openings in the cabinet are provided for ventilation. These openings must not be blocked or covered.

#### Heat and operating temperature

- Do not install near any heat sources. Avoid exposure to direct sunlight.

#### Naked flames

- To prevent the risk of fire, keep candles or open flames away from this product.

#### Water, moisture, and liquid entry

- To prevent the risk of fire or electric shock, do not expose this product to water or moisture.

#### Storms and lightning

- Storms are dangerous for all electric products. You should disconnect all the cables and connectors of the product before a storm.

#### Maintenance

- Unplug the power cable from the power source before cleaning the product. Use a soft and clean cloth to clean the outside of the unit.
- Never clean it with chemicals or detergent.

#### Service and repair

- This product does not contain any parts that are serviceable by the user. Exposing the internal parts inside the device may endanger your life. In case of a fault, contact the manufacturer or authorised service department. The manufacturers guarantee does not extend to faults caused by repairs carried out by unauthorised third parties.

### Precautions

#### Damage

Please inspect the unit for damage after unpacking. If it is damaged in any way do not operate the unit and consult your dealer.



To prevent the risk of electric shock, do not remove back cover or open the power adaptor. No user serviceable parts inside; please refer servicing to qualified service personnel.

#### Power connection and accessibility

- Do not handle the power cord with wet hands. Switch off the unit completely before unplugging. Ensure that the power plug is always easily accessible.

#### Power source

- Ensure that the unit is plugged into an AC 100-240V 50/60Hz power outlet.

#### Fused moulded power plug (Non rewirable) - UK, Malta, Cyprus and Ireland only.

- The power lead on this equipment is supplied with a moulded plug incorporating a 3 Amp fuse. The value of the fuse is indicated on the pin face of the plug and if it requires replacing, a fuse approved to BS1362 of the same rating must be used.

#### Power cord protection

- Do not damage the power cord. If the power cord is damaged, it must be replaced by the manufacturer, a service agent or similarly qualified persons.

#### Power Adapter

- If the unit will not be used for a period of time it is recommended to switch the unit off and remove the AC power adapter from the mains outlet.

### Disposal of this equipment

Information for users on collection and disposal of old equipment.



This symbol on a product means that the product is covered by European Directive 2012/19/EU and must not be disposed of or dumped with your other household waste.



This symbol means that the product is designed and manufactured so that it can be recycled and reused.

These symbols on the products, packaging, and/or accompanying documents mean that used electrical and electronic products and batteries should not be mixed with general household waste. Household users should contact either the retailer where they purchased this product, or their local government office, for details of where and how they can take these items for environmentally safe recycling.

## CE and UKCA statement:

- Hereby, Sharp Consumer Electronics Poland sp. z o.o. declares that this audio device is in compliance with the essential requirements and other relevant provisions of RED Directive 2014/53/EU and UK Radio Equipment Regulations 2017.
- The full CE text and UKCA declaration of conformity are available at [sharpconsumer.eu](http://sharpconsumer.eu) and then entering download section of your model and choosing "Declaration of Conformity".

## Compatibility warning

### TV compatibility

- These speakers work exclusively with AQUOS Wireless Surround (AWS) enabled SHARP TV's only. Please check you have the correct model of SHARP TV. To find compatible models, scan the QR code at the beginning of this user guide.

### Wireless signal

- You will need to be connected to a 5GHz Wi-Fi network for the best wireless speaker performance. If a 5G Wi-Fi network is not available, a 2.4GHz network can be used.

A 2.4GHz network is more prone to interference and may impact wireless speaker performance.

The 5 GHz WLAN function of this equipment may only be operated indoors.

WLAN max transmitter power:

100 mW at 2,400 GHz – 2,4835 GHz

100 mW at 5,150 GHz – 5,250 GHz

100 mW at 5,250 GHz – 5,350 GHz

100 mW at 5,470 GHz – 5,730 GHz

100 mW at 5,735 GHz – 5,835 GHz

BT max transmitter power: 10 mW at 2,402 GHz – 2,480 GHz.

## What is included in the box:

- CP-AWS0101 Subwoofer
- Power adapter with type C (EU 2 pin) and type G (UK 3 pin) cables
- Raised feet x4
- User documentation

## Inputs/outputs

(Refer to  1 on page 3).

### 1. LED Indicator

- Standby / Disconnected - Red
- Firmware update failed - Red (flashing)
- Pairing - Green (flashing)
- Connected - Green
- Firmware update in progress - Yellow

### 2. Pair button

- Short press to enter pairing mode.
- Long press (>5 seconds) to reset

### 3. Upgrade Button

(For firmware upgrade use only)

### 4. Micro USB

(For firmware upgrade use only)

### 5. Power cable clip

### 6. DC IN socket





Socket for connecting power adapter (DC 18V/2.5A)

### 7. Rubber foot/screw hole cover locations (x4). These are numbered 1 - 4.

## Initial set up

### Placement of the subwoofer

To enjoy enhanced bass from your Sharp AWS enabled TV, you can place the subwoofer anywhere on the floor of the room with the TV, but here are some general locations:

1. Place the subwoofer upright on the floor close to your TV (Refer to  2 on page 4). If you choose to place the subwoofer like this, ensure the x4 rubber screw hole covers are in place (Refer to  3 on page 4). Each rubber cover is numbered. Ensure you match the correct number on the rubber cover to the number seen on the subwoofer.
2. Place the subwoofer on the floor under some furniture like a sofa (Refer to  4 on page 4). If you choose to place the subwoofer like this, ensure the x4 rubber feet are correctly installed (Refer to  5 on page 4). Each rubber foot is numbered. Ensure you match the correct number on the rubber foot to the number seen on the subwoofer.

### Connect to power

Risk of product damage! Ensure that the power supply voltage corresponds to the voltage printed on the back or the underside of the unit.

Connect the power adapter to the DC IN socket of the unit and then into a mains socket.

## Connecting to your AQUOS Wireless Surround enabled SHARP TV

Before you can add the wireless subwoofer to your TV, your TV will need to be connected to online services via Wi-Fi or LAN/ethernet cable. To do this, follow the network instructions for your model of TV.

- To begin the pairing process, press  on the TV remote control to open the settings menu. Navigate to <Sound> and then <Wireless Speaker>.
- In the Wireless Speaker menu, turn <Wireless Speaker> to "On". The TV will perform a network check.

**NOTE:** You will need to be connected to a 5GHz Wi-Fi network for the best wireless speaker performance. If a 5G Wi-Fi network is not available, a 2.4GHz network can be used. A 2.4GHz network is more prone to interference and may impact wireless speaker performance.

- In the television's Wireless Speaker menu, select <Add new subwoofer>. The TV will prompt you to confirm the subwoofer is connected to a power supply and located in its final position. Select <OK> to begin the pairing process.
- Short press the  button on the back of the subwoofer. The subwoofer will begin pairing with the TV. To confirm pairing mode, the LED on the rear of the subwoofer will flash green.
- On-screen prompts will appear one after the other on the TV which will require your input:

### a. Invitation to connect.

Select <Accept> to proceed with the pairing. The TV will confirm pairing in the bottom right corner of the display.

**NOTE:** Once the subwoofer is paired to the TV, a firmware upgrade may be detected. If this occurs, please allow the subwoofer to upgrade.

### b. Optimise wireless connection

Select <Continue> to begin the connection optimisation process.

### c. Adjust listening position

You will be invited to enter distance values between your listening position and elements of the sound system.

This balances each speakers output to create the optimal sound stage.

After selecting the distance values, select <Continue>.

**NOTE:** This balance only affects the speakers whilst using the AWS system.

- Select <Finish> to complete the pairing process.

### NOTE:

- During the pairing process, the speakers may perform an over-the-air update. Please allow this process to finish.
- Some of the functions and features described in this document may change. For the latest information, please refer to the online TV manual. You can find the online TV manual by selecting the SHARP from the TV's home screen.

### Remove

Disconnect the paired speaker from the TV.

### Restart

Restarts the speaker.

### Version

Displays the current firmware version of the speaker.

## Using Dolby Atmos

To listen to Dolby Atmos audio through your AQUOS Wireless Surround system, you will need Dolby Atmos content delivered to your AWS SHARP TV and DAP (Dolby Audio Processing) set to ON in the TV sound menu.

Dolby Atmos content is available via some broadcast services, streaming services or via external devices connected by HDMI e.g. a Dolby Atmos compatible games console or Blu-ray player.

For more information on Dolby Atmos content availability visit [dolby.com](http://dolby.com).

AQUOS Wireless Surround will also offer an enhanced audio experience for other audio source types such as Dolby Digital, DTS and PCM. With DAP enabled, Dolby Audio Processing will render even 2.0 channel audio and utilise the available speakers connected.

**NOTE:** A Dolby Atmos signal cannot be transmitted via an optical or analogue connection e.g. AUX, from an external device.

## Firmware upgrade

Check if a firmware upgrade is available.

In the televisions Wireless Speaker menu, select <Firmware upgrade> to check if an update is available.

If the TV is connected to the internet, the speakers will perform an over-the-air update.

### NOTE:

- If the update process begins, do not disconnect power to the TV or turn the TV into standby mode.
- Ensure your TV is connected to the internet during the update process.

## Setting speaker properties

Whilst in the Wireless Speaker menu, select <Subwoofer property>. Choose from:

### Name

Allows you to change the name of the speaker.

### Set Location

Edit the location of the speaker in relation to your television and your preferred listening position.

## БЪЛГАРСКИ

### Важни указания относно безопасността

**Моля, спазвайте инструкциите за безопасност и вземете под внимание всички предупреждения. Запазете ръководството за бъдещи справки.**



Този символ указва на потребителя да потърси в ръководството допълнителна информация, свързана с безопасността, начина на работа и поддръжката на уреда.



Оборудване клас II. Този символ показва, че продуктът разполага с двойна система на изолация и не е необходимо да бъде осигурено обезопасено електрическо свързване (заземяване).



Променлив ток (AC). Номиналното напрежение, маркирано с този символ, е променливо захранващо напрежение.



Постоянен ток (DC). Номиналното напрежение, маркирано с този символ, е постоянно захранващо напрежение.



Предназначен ЕДИНСТВЕНО за употреба на закрито



Маркировка за енергийна ефективност ниво VI

 Поляритет на захранващия конектор за постоянен ток

### Предпазни мерки

#### Повреди

След като разопакувате устройството, го огледайте за видими повреди. Ако забележите дори и дребни неизправности, не го включвайте. Свържете се с търговския представител.



За да предотвратите опасността от възникване на токов удар, никога не сваляйте задния капак и не отваряйте адаптера за захранване. Във вътрешността на уреда не се съдържат части, които подлежат на обслужване от потребителя. Действията по отстраняване на повреди трябва да бъдат изпълнявани единствено от упълномощени лица.

#### Свързване към електрическата мрежа и достъпност

- Не хващайте захранващия кабел с мокри ръце. Изключвайте уреда напълно преди да извадите щепсела от контакта. Уверете се, че електрическият контакт, в който е включен уредът, е лесно достъпен.

#### Захранване

- Уверете се, че се използва променливотоково захранване (AC) 100-240 V 50/60 Hz.

**Неразглюбяем щепсел с предпазител (без възможност за повторно свързване) – само за Великобритания, Малта, Кипър и Ирландия.**

- Захранващият кабел на това устройство разполага с неразглюбяем щепсел с предпазител от 3 ампера. Номиналният ток в амперите е посочен върху челната страна на щепсела. В случай на необходимост от замяна на предпазителя, следва да бъде

използван такъв, одобрен от ASTA по BS1362 със същите характеристики като оригиналния.

#### Обезопасяване на захранващия кабел

- Пазете захранващия кабел от повреди. В случай че захранващият кабел бъде повреден, същият трябва да бъде заменен от производителя, упълномощен сервиз или лице с необходимата квалификация.

#### Адаптер за захранване

- В случай че продуктът няма да бъде използван за продължителен период, е препоръчително да го изключите и да извадите адаптера за захранване от електрическия контакт.
- Използвайте единствено адаптера за захранване, предоставен от производителя. В противен случай съществува риск за безопасността и/или повреда на саундбар системата.

#### Безопасност за деца

- При използване на продукта е необходимо да бъдат спазвани основни правила за безопасност, особено в присъствието на деца.

#### Местоположение

- Когато продуктът се използва, следва да бъде разположен върху стабилна равна повърхност, като никоя част от него не трябва да провисва от ръба на поставката.

#### Вентилация

- Гнездата и отворите в корпуса са предназначени за вентилация. Вентилационните отвори не трябва да бъдат покривани.

#### Източници на топлина и оптимална работна температура

- Не разполагайте този продукт в близост до източници на топлина. Избягвайте излагане на пряка слънчева светлина.

#### Източници на открит огън

- С цел предотвратяване на опасността от възникване на пожар, винаги дръжте свещи или други източници на открит огън далеч от този продукт.

#### Вода, влага и проникване на течности

- За да ограничите риска от пожар или токов удар, се погрижете продуктът да не бъде излаган на вода или влага.

#### Гръмотевични бури

- Гръмотевичните бури представляват опасност за всички електроуреди. Преди настъпване на буря трябва да изключите всички кабели и конектори от продукта.

#### Профилактика и поддръжка

- Преди почистване изключвайте захранващия кабел от електрическата мрежа. При почистване на външната част на аудио системата използвайте мека и чиста кърпа.
- Никога не употребявайте разяждащи химикали или абразивни препарати.

#### Обслужване и ремонтни дейности

- Този продукт не съдържа части, които биха могли да бъдат обслужвани от потребителя. Допирът до определени части, намиращи се във вътрешността на аудио системата може да бъде опасен за живота Ви. В случай на повреда се свържете с производителя или с упълномощен сервизен център. Гаранцията на производителя не е валидна в случай на повреди вследствие на ремонти, извършвани от неупълномощени трети страни.

### Извеждане на уреда от експлоатация

Информация за потребителите относно извеждането на стари и неупотребявани уреди от експлоатация.





Наличието на този символ върху продукт означава, че същият попада в обхвата на Европейска директива 2012/19/ЕС и не трябва да бъде изхвърлян заедно с общите битови отпадъци.



Този символ показва, че продуктът е разработен и произведен по начин, позволяващ рециклиране и повторна употреба.

Наличието на тези символи върху продукт, опаковка и/или придружаващи документи означава, че употребяваните електрически и електронни компоненти и батерии не бива да бъдат смесвани с общите битови отпадъци. Домашните потребители трябва да се свържат или с търговеца, от когото са закупили продукта, или с местните власти за подробности относно това къде и как могат да занесат тези продукти за безопасно рециклиране.

## Декларации за съответствие СЕ и UKCA:

- С настоящото Sharp Consumer Electronics Poland sp. z o.o. декларира, че това аудио устройство е в съответствие със съществените изисквания и другите приложими разпоредби на Директива 2014/53/ЕС и Наредбите за радиосъоръженията във Великобритания от 2017 г.
- Можете да намерите пълния текст на СЕ и декларацията за съответствие UKCA на [sharpconsumer.eu](http://sharpconsumer.eu). За целта влезте в раздела за изтегляне на точния модел и изберете „Декларация за съответствие“.

## Предупреждение относно съвместимостта

### Съвместимост с телевизори

- Тези говорители работят единствено с телевизори SHARP със системата AQUOS Wireless Surround (AWS). Моля, проверете дали Вашият телевизор SHARP разполага с нея. За да откриете съвместими модели, сканирайте QR кода в началото на настоящото ръководство на потребителя.

### Безжично свързване

- За най-добра ефективност на възпроизвеждане от безжичните говорители е необходимо да бъдете свързани към безжична мрежа с честота 5 GHz. В случай че безжична мрежа с честота 5 GHz не е на разположение, може да бъде използвана и такава от 2,4 GHz.

Безжичните мрежи с честота 2,4 GHz са по-податливи на смущения и могат да окажат влияние върху качеството на възпроизвеждане на безжичните говорители.

Функцията за свързване чрез 5 GHz WLAN на това устройство може да бъде използвана единствено на закрито.

Максимална мощност на предаване чрез WLAN мрежа:

100 mW при 2,400 GHz – 2,4835 GHz

100 mW при 5 150 GHz – 5 250 GHz

100 mW при 5 250 GHz – 5 350 GHz

100 mW при 5 470 GHz – 5 730 GHz

100 mW при 5 735 GHz – 5 835 GHz

Максимална мощност на предаване чрез Bluetooth: 10 mW при 2,402 GHz – 2,480 GHz.

## Съдържание на пакета:

- Събууфер CP-AWS0101
- Адаптер за захранване с гнезда тип С (с 2 контактни щифта, стандарт ЕС) и тип G (с 3 контактни щифта, стандарт Великобритания)
- 4 бр. повдигачи крачета
- Потребителски документи

## Входове/Изходи за свързване

(Вж.  1 на стр. 3).

### 1. Светлинни индикации

- Режим на готовност/Прекъсване на връзката – червено
- Неуспешна актуализация на фърмуера – червено (с премигване)
- Сдвояване – зелено (с премигване)
- Успешно свързване – зелено
- В ход е актуализация на фърмуера – жълто

### 2. Бутон за сдвояване

- Кратко натискане за влизане в режим на сдвояване.
- Натискане и задържане (в продължение на 5 секунди) за нулиране

### 3. Бутон за надстройване

(използва се единствено за надстройване на фърмуера)

### 4. Micro USB

(използва се единствено за надстройване на фърмуера)

### 5. Щипка за захранващ кабел

### 6. Гнездо DC IN



Използва се за включване на адаптер за захранване (DC 18V/2.5A).

7. Разположение на гумените крачета/капачета на отворите за стенен монтаж (4 бр.). Същите са с номера от 1 до 4.

## Първоначална настройка

### Позициониране на събууфера

Вече можете да се наслаждавате на аудио с усилен ниски честоти от Вашия телевизор Sharp с AWS. За целта е необходимо да поставите събууфера на пода в помещението. Можете да използвате някои от следните места:

1. Поставете събууфера на пода в изправено положение в близост до телевизора (вж.  2 на стр. 4). В случай че изберете да разположите събууфера по този начин, е необходимо да се уверите, че гумените капачета на монтажните отвори са поставени на място (вж.  3 на стр. 4). Всяко от гумените капачета има номер. При тяхното поставяне е необходимо номерата на капачетата да съвпадат с тези на монтажните отвори на събууфера.
2. Събууферът може да бъде разположен и на пода под някоя мебел, напр. диван (вж.  4 на стр. 4). В случай че изберете да разположите събууфера по този начин, е необходимо да се уверите, че четирите гумени крачета са монтирани надлежно (вж.  5 на стр. 4). Всяко от гумените крачета има номер. При тяхното поставяне е необходимо номерата на крачетата да съвпадат с тези на монтажните отвори на събууфера.

### Свързване към захранване

Съществува риск от увреждане на продукта! Уверете се, че входното напрежение съответства на напрежението, посочено върху етикетата

от задната или долната страна на аудио системата. Свържете адаптера за захранване към гнездо DC IN на саундбар системата, след което включете щепсела в електрическата мрежа.

## Свързване към телевизор SHARP със системата AQUOS Wireless Surround

Преди да пристъпите към добавяне на събуфера към телевизора се уверете, че същият е свързан към онлайн услуги посредством безжична мрежа или LAN/Ethernet кабел. За целта последвайте указанията за мрежово свързване на телевизора.

1. За да стартирате процеса на сдвояване, отворете меню настройки на телевизора като натиснете бутон  на дистанционното управление. Преминете към <Sound> (Звук) и изберете <Wireless Speaker> (Безжичен говорител).
2. В меню Безжичен говорител, изберете „Вкл.“ за опция <Wireless Speaker>. Телевизорът ще изпълни проверка на мрежата.

**ЗАБЕЛЕЖКА:** За най-добра ефективност на възпроизвеждане от безжичните говорители е необходимо е да бъдат свързани към безжична мрежа с честота 5 GHz. В случай че безжична мрежа с честота 5 GHz не е на разположение, може да бъде използвана и такава от 2,4 GHz. Безжичните мрежи с честота 2,4 GHz са по-податливи на смущения и могат да окажат влияние върху качеството на възпроизвеждане на безжичните говорители.

3. В меню Безжични говорители на телевизора изберете <Add new subwoofer> (Добавяне на нов събуфер). Ще бъдете подканени да потвърдите, че събуферът е свързан към източник на захранване и разположен на място, от което няма да бъде местен. Изберете <OK>, за да стартирате процеса на сдвояване.
4. Натиснете без да задържате бутон  на гърба на събуфера. Събуферът ще започне сдвояване с телевизора. В потвърждение на стартирания процес на сдвояване, светлинният индикатор от задната страна на събуфера ще започне да премигва в зелен цвят.
5. Върху екрана на телевизора в последователен ред ще бъдат показани подканвания, след които ще е необходимо да предприемете действия:
  - a. **Покана за свързване.**  
Изберете <Accept> (Приемам), за да продължите с процеса на сдвояване. Успешното сдвояване ще бъде потвърдено върху долния десен ъгъл на екрана.

**ЗАБЕЛЕЖКА:** След като събуферът бъде сдвоен с телевизора, може да бъде установена необходимост от надграждане на фърмуера. Ако това се случи, моля позволете на събуфера да изпълни надграждане.

- b. **Оптимизиране на безжичното свързване**  
Изберете <Continue> (Продължаване), за да стартирате процеса по оптимизиране на свързването.
  - c. **Коригиране на позицията на слушане**  
Ще бъдете подканени да въведете стойности на разстояние между позицията на слушане и елементите на озвучителната система.  
Исходният сигнал от всеки от говорителите ще бъде балансиран за създаване на оптимално звуково усещане. След като стойностите на разстояние бъдат избрани, натиснете <Continue>.
- ЗАБЕЛЕЖКА:** Този баланс се използва от говорителите единствено при системата AWS.
7. Изберете <Finish> (Завършване), за да финализирате процеса на сдвояване.

### ЗАБЕЛЕЖКА:

– По време на процеса на сдвояване, говорителите могат да изпълнят актуализация посредством технологията за въздушно програмиране. Моля, изчакайте, докато процесът бъде завършен.

– Някои от функциите и характеристиките, описани тук, могат да бъдат променени. За най-актуалната информация, вж. онлайн ръководство на потребителя за конкретния модел телевизор. Можете да намерите онлайн ръководство на потребителя като изберете SHARP от началния екран на телевизора.

## Задаване на характеристики на говорителите

В меню Безжичен говорител изберете <Subwoofer property> (Характеристики на събуфера). Можете да изберете следните характеристики:

### Име

Възможност за промяна на името на говорителя.

### Задаване на местоположение

Корекция на местоположението на говорителя спрямо телевизора и предпочитаната позиция на слушане.

### Премахване

Прекъсване на свързването на сдвоен говорител с телевизора.

### Повторно стартиране

Повторно стартиране на говорителя.

### Версия

Показване на текущата версия на фърмуера на говорителя.

## Употреба на Dolby Atmos

За възпроизвеждане в аудио формат Dolby Atmos посредством системата за безжичен съраунд AQUOS, е необходимо съдържание във формат Dolby Atmos да бъде доставено към телевизора SHARP със система AWS и функция DAP (Dolby Audio обработка) да бъде активирана в меню Звук на телевизора.  
Съдържание във формат Dolby Atmos е достъпно чрез някои услуги за излъчване, поточно предаване или посредством външни устройства, свързани чрез HDMI, напр. игрални конзоли, съвместими с Dolby Atmos или Blu-ray плейър.  
Повече информация относно достъпното Dolby Atmos съдържание можете да намерите на [dolby.com](http://dolby.com).  
Системата за безжичен съраунд AQUOS предлага и подобро аудио усещане и за други източници на аудио сигнал, като Dolby Digital, DTS и PCM. Ако функция DAP е активирана, обработката на Dolby Audio ще позволи възпроизвеждане и на аудио сигнал в канална конфигурация 2.0, използвайки наличните свързани говорители.

**ЗАБЕЛЕЖКА:** Dolby Atmos сигнал не може да бъде предаван посредством оптично или аналогово свързване (напр. AUX) от външно устройство.

## Надстройване на фърмуера

Проверете дали има налична опция за надстройване на фърмуера. В меню Безжичен говорител на телевизора изберете <Firmware upgrade> (Надстройване на фърмуера) за проверка за налични актуализации.  
Ако телевизорът е свързан към Интернет, говорителите ще изпълнят актуализация посредством технологията за въздушно програмиране.

### ЗАБЕЛЕЖКА:

- Ако процесът по актуализация е стартирал, не прекъсвайте захранването на телевизора и не го поставяйте в режим на готовност.
- Телевизорът трябва да има постоянна връзка с Интернет, докато процесът по актуализация бъде завършен.

## Důležité bezpečnostní pokyny

### Dodržujte všechny bezpečnostní pokyny a dbejte všech varování. Tento návod si uschovejte pro budoucí použití.



Tento symbol upozorňuje uživatele, že další informace týkající se bezpečnosti, provozu a údržby nalezne v uživatelské příručce.



Vztahuje se na zařízení třídy II.

Tento symbol označuje, že tento výrobek má dvojitý izolační systém a nevyžaduje bezpečnostní připojení k elektrické zemi (uzemnění).



Vztahuje se na střídavý proud (AC).

Tento symbol označuje, že jmenovité napětí označené tímto symbolem je střídavé napětí.



Vztahuje se na stejnosměrný proud (DC).

Tento symbol označuje, že jmenovité napětí označené tímto symbolem je stejnosměrné napětí.



Pouze pro použití v interiéru



Označení energetické účinnosti stupněm VI

⚡⚡ Polarita konektoru stejnosměrného proudu

## Opatření

### Poškození

Po rozbalení zkontrolujte, zda není výrobek poškozen. Pokud je jakkoli poškozen, neprovazujte ho a poraďte se se svým dealerem.



Abyste předešli riziku zásahu elektrickým proudem, neodstraňujte zadní kryt a neotvírejte napájecí adaptér. Uvnitř se nenachází žádné součásti, jejichž servis může provádět uživatel. Využijte služeb kvalifikovaného servisního pracovníka.

### Zapojení do napájení a přístupnost

- S napájecím kabelem nemanipulujte mokřima rukama. Před odpojením ze zásuvky jednotku zcela vypněte. Ujistěte se, že zásuvka napájení je vždy snadno přístupná.

### Zdroj napájení

- Ujistěte se, že je zařízení zapojeno do zásuvky AC 100–240 V 50/60 Hz.

### Lisovaná zástrčka s pojistkou (bez možnosti připojení jiného drátu) – pouze Spojené království, Malta, Kypr a Irsko.

- Napájecí kabel tohoto zařízení je vybaven lisovanou zástrčkou se zabudovanou 3Amp pojistkou. Hodnota pojistky je uvedena na straně zástrčky s kolíky a pokud bude vyžadovat výměnu, musí se použít pojistka se schválením BS1362 se stejným jmenovitým výkonem.

### Ochrana napájecího kabelu

- Nepoškoďte napájecí kabel. Je-li napájecí kabel poškozený, musí být vyměněn výrobcem, jeho servisním zástupcem nebo podobně kvalifikovanými osobami.

### Napájecí adaptér

- Pokud nebudete produkt po určitou dobu používat, doporučujeme ho vypnout a vytáhnout adaptér pro střídavý proud z elektrické zásuvky.
- Použijte pouze dodaný napájecí adaptér, v opačném případě může dojít k ohrožení bezpečnosti a/nebo poškození zařízení.

### Bezpečnost dětí

- Při používání tohoto produktu vždy dodržujte základní bezpečnostní opatření, obzvlášť v přítomnosti dětí.

### Umístění

- Při používání by měl být tento produkt umístěn na plochem stabilním povrchu tak, aby žádná součást hlavní jednotky nepřesahovala přes okraj.

### Ventilace

- Zdířky a otvory v plášti jsou určeny pro ventilaci. Tyto otvory se nesmí blokovat ani zakrývat.

### Teplota a provozní teplota

- Neinstalujte produkt poblíž zdrojů tepla. Předcházejte vystavení produktu přímému slunečnímu záření.

### Otevřený oheň

- Abyste předešli riziku požáru, udržujte otevřený oheň mimo dosah produktu.

### Vniknutí vody, vlhkosti a tekutin

- Abyste předešli riziku zásahu elektrickým proudem, nevystavujte tento produkt vodě nebo vlhkosti.

### Bouře a blesk

- Bouřky jsou nebezpečné pro všechny elektrické spotřebiče. Před bouřkou musíte odpojit všechny kabely a konektory produktu.

### Údržba

- Před čištěním produktu odpojte napájecí kabel od zdroje napájení. K vyčištění vnější části spotřebiče použijte měkký a čistý hadřík.
- Nikdy ho nečistěte chemickými látkami nebo čistícími přípravky.

### Servis a opravy

- Tento produkt neobsahuje žádné části, jejichž servis by mohl provést uživatel. Otevření vnitřních částí v zařízení může ohrozit váš život. V případě závady kontaktujte výrobce nebo autorizovaný servis. Záruka výrobce se nevztahuje na závady způsobené opravami provedenými neautorizovanými třetími stranami.

## Likvidace zařízení

Uživatelské informace o sběru a odkládání starých zařízení.



Tento symbol na produktu znamená, že se na produkt vztahuje směrnice EU 2012/19/EU a nelze je odložit do běžného komunálního odpadu.



Tento symbol znamená, že produkt je navržen a vyroben tak, aby mohl být recyklován a opětovně použit.

Tyto symboly na produktech, obalech anebo doprovodných dokumentech znamenají, že se použité elektrické a elektronické produkty a baterie nesmí míchat s všeobecným komunálním odpadem. Uživatelé používající produkt v domácnosti by měli kontaktovat buď maloobchod, kde produkt zakoupili, nebo místní odbor pro životní prostředí, kde jim sdělí podrobnosti, jak tyto položky odevzdat k ekologicky bezpečné likvidaci.

## Vyjádření CE a UKCA:

- Společnost Sharp Consumer Electronics Poland sp. z o. o. tímto prohlašuje, že toto audio zařízení odpovídá základním požadavkům a ostatním relevantním ustanovením směrnice RED 2014/53/EU a nařízení Spojeného království z roku 2017 o rádiovém vybavení.
- Úplný text EK a prohlášení UKCA o souladu jsou dostupné na stránkách sharpconsumer.eu – vstupte do sekce materiálů ke stažení u vašeho modelu a zvolte možnost „Prohlášení o shodě“.

## Co obsahuje balení:

- Basový reproduktor CP-AWS0101
- Napájecí adaptér s kabely typu C (2kolíková EU zástrčka) a typu G (3kolíková zástrčka pro Spojené království)
- Vyvýšené nožičky 4x
- Uživatelská dokumentace

## Vstupy/Výstupy

(Viz  1 na str. 3).

### 1. Kontrolka LED

- Pohotovostní režim / Odpojeno – červená
- Aktualizace firmwaru se nezdařila – červená (blikající)
- Párování – zelená (blikající)
- Připojeno – zelená
- Probíhá aktualizace firmwaru – žlutá

### 2. Tlačítko párování

- Krátkým stisknutím přejdete do režimu párování.
- Dlouhým stisknutím (>5 sekund) provedete reset

### 3. Tlačítko pro aktualizaci

(Pouze pro aktualizaci firmwaru)

### 4. Micro USB

(Pouze pro aktualizaci firmwaru)

### 5. Klip pro napájecí kabel

### 6. Zásuvka DC IN

Port zapojení napájecího adaptéru (DC 18V/2,5A).

7. Umístění gumových nožiček / krytu zdípek pro šroubky (4x). Jsou značeny čísly 1–4.

## Upozornění ke kompatibilitě

### Kompatibilita s televizí

- Tyto reproduktory fungují výhradně s bezdrátovým systémem AQUOS (AWS – AQUOS Wireless Surround), který je povolen pouze na televizích SHARP. Zkontrolujte, zda máte správný model televize SHARP. Pokud chcete zjistit, které modely jsou kompatibilní, naskenujte QR kód na začátku této uživatelské příručky.

### Bezdrátový signál

- Aby byl zajištěn co nejlepší výkon bezdrátového reproduktoru, bude třeba, abyste byli napojeni na Wi-Fi síť 5 GHz. Pokud není k dispozici Wi-Fi síť 5G, můžete použít síť 2,4 GHz.

Síť 2,4 GHz je náchylnější k rušení a může ovlivnit výkon bezdrátového reproduktoru.

Funkce 5 GHz WLAN tohoto zařízení lze provozovat pouze v interiéru

Maximální přenosový výkon WLAN:

100 mW při 2,400 GHz – 2,4835 GHz

100 mW při 5,150 GHz – 5,250 GHz

100 mW při 5,250 GHz – 5,350 GHz

100 mW při 5,470 GHz – 5,730 GHz





100 mW při 5,735 GHz – 5,835 GHz

Maximální přenosový výkon BT: 10 mW při 2,402 GHz – 2,480 GHz.

## První nastavení

### Umístění basového reproduktoru

Abyste si mohli vychutnat vylepšené basy z televize Sharp umožňující AWS, můžete basový reproduktor umístit kamkoli na podlahu místnosti, kde se nachází televize. Zde přinášíme obvyklá umístění:

1. Umístěte basový reproduktor nastojato na podlahu poblíž televize (Viz  5 na str. 4). Pokud se rozhodnete umístit basový reproduktor takto, nezapomeňte správně použít 4 gumové kryty otvorů pro šroubky (Viz  3 na str. 4). Každý gumový kryt má číslo. Dejte pozor, aby číslo na gumovém krytu odpovídalo číslu, které vidíte na basovém reproduktoru.
2. Umístěte basový reproduktor na podlahu pod nábytek, jako je pohovka (Viz  4 na str. 4). Pokud se rozhodnete umístit basový reproduktor takto, dejte pozor, abyste správně umístili 4 gumové nožičky (Viz  5 na str. 4). Každá gumová nožička má číslo. Dbejte, aby číslo na gumové nožičce odpovídalo číslu, které vidíte na basovém reproduktoru.

### Připojení k napájení

Nebezpečí poškození produktu! Ujistěte se, že napájecí napětí odpovídá napětí vytištěnému na zadní nebo spodní části spotřebiče.

Napájecí adaptér zapojte do portu DC IN a potom ho zapojte do napájecí zásuvky.

## Propojení s vaší televizí SHARP podporující bezdrátový surround systém AQUOS

Než ke své televizi přidáte bezdrátový basový reproduktor, musí být televize napojena na on-line služby pomocí Wi-Fi nebo kabelu LAN/ethernet. Postupujte při tom podle síťových pokynů pro váš model televize.

1. Proces párování zahajete stisknutím  na dálkovém ovladači televize. Po stisknutí se vám otevře menu Nastavení. Přejděte na položku <Zvuk> a pak na <Bezdrátový reproduktor>.

2. V nabídce Bezdrátový reproduktor přepněte <Bezdrátový reproduktor> na „Zapnuto“. Televize provede kontrolu sítě.

**POZNÁMKA:** Aby byl zajištěn co nejlepší výkon bezdrátového reproduktoru, bude třeba, abyste byli napojeni na Wi-Fi síť 5 GHz. Pokud není k dispozici Wi-Fi síť 5G, můžete použít síť 2,4 GHz. Síť 2,4 GHz je náchylnější k rušení a může ovlivnit výkon bezdrátového reproduktoru.

3. V menu televize pro Bezdrátový reproduktor vyberte <Přidat nový basový reproduktor>. Televize vás vyzve, abyste potvrdili, že basový reproduktor je připojený ke zdroji napájení a umístěný ve finální pozici. Výběrem položky <OK> spustíte proces párování.

4. Krátce stiskněte tlačítko  na zadní straně basového reproduktoru. Basový reproduktor se začne párovat s televizí. Režim párování potvrzuje LED na zadní straně basového reproduktoru, která bude blikat zeleně.

5. Na obrazovce se postupně budou objevovat pobídky vyžadující vaši reakci:

### a. Pozvání k propojení.

Výběrem <Přijmout> potvrďte, že párování může pokračovat. V pravém dolním rohu televize se objeví potvrzení o párování.

**POZNÁMKA:** Až bude basový reproduktor spárován s televizí, je možné, že dojde k detekci aktualizace firmwaru. Pokud k tomu dojde, nechejte proběhnout aktualizaci basového reproduktoru.

### b. Optimalizace bezdrátového propojení

Výběrem položky <Pokračovat> zahajete proces optimalizace propojení.

### c. Nastavení pozice poslechu

Budete vyzváni, abyste zadali vzdálenost mezi vaší poslechovou pozicí a prvky zvukového systému.

Tím se vyrovná výstup každého z reproduktorů a vytvoří se optimální zvukové prostředí.

Poté, co zadáte vzdálenost, zvolte položku <Pokračovat>.

**POZNÁMKA:** Tato rovnováha má na reproduktory vliv pouze při používání systému AWS.

7. Výběrem položky <Dokončit> se dokončí proces párování.

### POZNÁMKA:

- Během procesu párování mohou reproduktory provést aktualizaci OTA. Nechejte je dokončit tento proces.
- Některé funkce a vlastnosti popsané v tomto dokumentu se mohou změnit. Nejnovější informace najdete v on-line manuálu k televizi. On-line televizní manuál můžete vyhledat zvolením SHARP na hlavní obrazovce televize.

## Nastavení vlastností reproduktoru

Přejděte do menu Bezdrátový reproduktor a vyberte položku <Vlastnosti basového reproduktoru>. Vyberte některou z těchto položek:

### Název

Umožní vám změnit název reproduktoru.

### Nastavení polohy

Upravte polohu reproduktoru ve vztahu k vaší televizi a vaší pozici při poslechu.

### Odstranit

Odpojte spárované reproduktory od televize.

### Restart

Restart reproduktoru.

### Verze

Zobrazí aktuální verzi firmwaru reproduktoru.

## Používání Dolby Atmos

Abyste prostřednictvím svého bezdrátového surround systému AQUOS mohli poslouchat Dolby Atmos, musí být do vaší televize SHARP AWS doručen obsah Dolby Atmos a v menu televize musíte nastavit DAP (Zpracování Dolby Audio) nastavit na „Zapnuto“.

Obsah Dolby Atmos je přístupný prostřednictvím vysílacích služeb, streamovacích služeb nebo přes externí zařízení napojená prostřednictvím HDMI, např. herní konzole nebo Blu-ray přehrávač kompatibilní s Dolby Atmos.

Více informací o dostupnosti obsahu Dolby Atmos najdete na [dolby.com](http://dolby.com).

Bezdrátový surround systém AQUOS bude nabízet také lepší zvukový zážitek z dalších typů audio zdrojů, jako je Dolby Digital, DTS a PCM.

Když je povoleno DAP, zpracování Dolby Audio bude renderovat i audio kanálu 2.0 a využije dostupné připojené reproduktory.

**POZNÁMKA:** Signál Dolby Atmos nelze přenášet prostřednictvím optického nebo analogového připojení (např. AUX) z externího zařízení.

## Aktualizace firmwaru

Zkontrolujte, zda je k dispozici aktualizace firmwaru.

V televizním menu Bezdrátový reproduktor vyberte položku <Aktualizace firmwaru>. To vám umožní zkontrolovat, zda je k dispozici aktualizace.

Pokud je televize připojená k internetu, provedou reproduktory aktualizaci OTA.

### POZNÁMKA:

- Když se spustí proces aktualizace, neodpojujte televizi ze zdroje napájení ani ji nepřepínejte do pohotovostního režimu.
- Zkontrolujte, zda je televize během procesu aktualizace připojena k internetu.

## DANSK

## Vigtige sikkerhedsanvisninger

## Følg alle sikkerhedsanvisninger, og agt på alle advarsler.

## Opbevar denne brugervejledning til senere brug.



Dette symbol angiver, at brugeren skal læse brugervejledningen for yderligere oplysninger om sikkerhed, betjening og vedligeholdelse.



Refererer til klasse II-udstyr.

Dette symbol angiver, at dette produkt har et dobbeltisoleret system og ikke kræver en sikkerhedsforbindelse til elektrisk jord (stel).



Refererer til vekselstrøm (AC).

Dette symbol angiver, at den nominelle spænding, der er markeret med symbolet, er vekselspænding.



Refererer til jævnstrøm (DC).

Dette symbol angiver, at den nominelle spænding, der er markeret med symbolet, er jævnspænding.



Kun til indendørs brug



Energieffektivitet med mærkning på niveau VI

Jævnstrømsstikkets polaritet

## Forholdsregler

## Skader

Kontroller enheden for skader efter udpakning. Hvis enheden på nogen måde er beskadiget, må du ikke betjene den. Tag kontakt til din forhandler.



For at undgå risiko for elektrisk stød må du ikke fjerne bagdækslet eller åbne strømadapteren. Ingen dele indvendigt, der kan serviceres af brugeren. Henvis service til kvalificeret servicepersonale.

## Strømtilslutning og tilgængelighed

- Du må håndtere netledningen med våde hænder. Sluk enheden helt, før du frakobler den. Sørg for, at stikket altid er let tilgængeligt.

## Strømkilde

- Sørg for, at apparatet er tilsluttet en stikkontakt med 100-240 V vekselstrøm og 50/60 Hz.

## Støbt strømstik med sikring (kan ikke omkables) - kun Storbritannien, Malta, Cypern og Irland.

- Netledningen på dette udstyr leveres med et støbt stik med en 3 Ampere-sikring. Værdien for sikringen er angivet på stikkets stikbensflade, og hvis den skal udskiftes, skal der anvendes en sikring, der er godkendt til B51362 af samme størrelse.

## Beskyttelse af netledningen

- Undgå at beskadige netledningen. Hvis netledningen er beskadiget, skal den udskiftes af producenten, en servicetekniker eller tilsvarende kvalificerede fagfolk.

## Strømadapter

- Hvis enheden ikke skal bruges i et stykke tid, anbefales det at slukke for enheden og tage strømstikket ud af stikkontakten.
- Brug kun den medfølgende netadapter, da undladelse heraf kan medføre en sikkerhedsrisiko og/eller beskadigelse af enheden.

## Sikkerhed for børn

- Følg altid de grundlæggende sikkerhedsforanstaltninger, når du bruger dette produkt, især, når børn er til stede.

## Lokalitet

- Når produktet er i brug, skal det placeres på en flad, stabil overflade, uden at nogen del af hovedenheden hænger ud over en kant.

## Ventilation

- Der er åbninger og åbninger i kabinettet til ventilation. Disse åbninger må ikke blokeres eller tildækkes.

## Varme og driftstemperatur

- Installer ikke i nærheden af varmekilder. Undgå at enheden bliver udsat for direkte sollys.

## Åben ild

- Undgå brandfare ved at holde stearinlys eller åben ild væk fra dette produkt.

## Vand-, fugt- og væskeindtrængen

- Udsæt ikke produktet for regn, vand eller fugt for at undgå risiko for brand eller elektrisk stød.

## Uvejr og lyn

- Uvejr er farligt for alle elektriske apparater. Tag alle apparatets kabler og forbindelser ud før et uvejr.

## Vedligeholdelse

- Fjern netledningen fra stikkontakten før apparatet rengøres. Brug en blød og ren klud til rengøring af apparatets yderside.
- Brug aldrig kemikalier eller rengøringsmidler.

## Service og reparation

- Dette apparat indeholder ingen dele, der kan repareres af brugeren. Blotlægning af visse dele inden i apparatet kan bringe dit liv i fare. I tilfælde af en fejl skal du kontakte producenten eller et autoriseret serviceværksted. Producentens garanti omfatter ikke fejl forårsaget af reparationer, der er udført af uautoriserede tredjeparter.

## Bortskaffelse af apparatet

Oplysninger til brugerne om indsamling og bortskaffelse af gammelt udstyr.



Dette symbol på et produkt betyder, at produktet er omfattet af EU-direktiv 2012/19/EU og ikke må bortskaffes eller smides væk sammen med andet husholdningsaffald.



Dette symbol betyder, at produktet er designet og fremstillet, så det kan genbruges og genanvendes.

Disse symboler på produkterne, emballagen og/eller de medfølgende dokumenterne betyder, at brugte elektriske og elektroniske produkter ikke må blandes med almindeligt husholdningsaffald. Husstandens brugere skal enten kontakte den forhandler, hvor de købte produktet, eller deres lokale, offentlige kontor for at få oplysninger om, hvor og hvordan de kan tage disse produkter med til miljørigtig genbrug.

## CE- og UKCA-erklæring:

- Sharp Consumer Electronics Poland sp. z o.o. erklærer herved, at dette lydapparat er i overensstemmelse med de væsentlige krav og andre relevante bestemmelser i RED-direktiv 2014/53/EU og UK Radio Equipment Regulations 2017.
- Den fulde CE-tekst og UKCA-overensstemmelseserklæringen findes på sharpconsumer.eu. Indtast downloadsektionen på din model, og vælg "Overensstemmelseserklæring".

## Advarsel om kompatibilitet

### TV-kompatibilitet

- Disse højttalere fungerer udelukkende med AQUOS Wireless Surround (AWS) aktiverede SHARP TV-apparater. Kontroller, om du har den korrekte model af SHARP TV. For at finde kompatible modeller skal du scanne QR-koden i begyndelsen af denne brugervejledning.

### Trådløst signal

- Du skal være tilsluttet et 5 GHz Wi-Fi-netværk for at opnå den bedste trådløse højttalerydeevne. Hvis et 5G Wi-Fi-netværk ikke er tilgængeligt, kan et 2,4 GHz-netværk bruges.

Et 2,4 GHz-netværk er mere udsat for interferens og kan påvirke den trådløse højttalerydeevne.

Dette udstyr 5 GHz WLAN-funktion er muligvis kun fungerer indendørs.

WLAN maksimal sendestyrke:

100 mW ved 2,400 GHz – 2,4835 GHz

100 mW ved 5,150 GHz – 5,250 GHz

100 mW ved 5,250 GHz – 5,350 GHz

100 mW ved 5,470 GHz – 5,730 GHz

100 mW ved 5,735 GHz – 5,835 GHz

BT maksimal sendestyrke: 10 mW ved 2,402 GHz – 2,480 GHz.

## Hvad er inkluderet i kassen:

- CP-AWS0101 Subwoofer
- Strømadapter med type C (EU 2 ben) og G (UK 3 ben) kabler
- Hævede fødder x 4
- Brugerdokumentation

## Ind-/udgange

(Se  1 på side 3).

### 1. Lysdiodeindikator

- Standby/Frakoblet - Rød
- Firmwareopdatering mislykkedes - Rød (blinker)
- Parring - Grøn (blinker)
- Tilkoblet - Grøn
- Firmwareopdatering pågår - Gul

### 2. PARRINGSKNAP

- Et kort tryk for at starte parringstilstand.
- Et langt tryk (> 5 sekunder) for at nulstille

### 3. Opgraderingsknap

(Bruges kun til opgradering af firmware)

### 4. Mikro-USB

(Bruges kun til opgradering af firmware)

### 5. Klemme til netledning

### 6. JÆVNSTRØM IND-STIK





Stik til tilslutning af strømadapter (DC 18 V/2,5 A).

### 7. Placering af gummifod/skruehul (x 4). Disse er nummereret 1 - 4

## Første opsætning

### Placering af subwooferen

Hvis du vil nyde forbedret bas fra dit Sharp AWS-aktiverede TV, kan du placere subwooferen hvor som helst på gulvet i rummet med TV'et, men her er nogle generelle placeringer:

1. Placer subwooferen lodret på gulvet tæt på TV'et (se  2 på side 4). Hvis du vælger at placere subwooferen på denne måde, skal du sikre dig, at dækslet til de x 4 gummiskruehuller er på plads (se  3 på side 4). Hvert gummidæksel er nummereret. Sørg for, at det korrekte nummer på gummidækslet svarer til det nummer, der vises på subwooferen.
2. Placer subwooferen på gulvet under et møbel f. eks. en sofa (se  4 på side 4). Hvis du vælger at placere subwooferen på denne måde, skal du sikre dig, at de x 4 gummifødder er korrekt påsat (se  5 på side 4). Hver gummifod er nummereret. Sørg for, at det korrekte nummer på gummifoden svarer til det nummer, der vises på subwooferen.

### Tilslut strømforstyrning

Risiko for at beskadige produktet. Kontrollér, at forsyningsspændingen svarer til den spænding, der står trykt på bagsiden eller undersiden af apparatet.

Forbind strømadapteren til DC-IN-stikket på enheden og derefter til en stikkontakt.

## Sådan tilsluttes dit AQUOS Wireless Surround-aktiverede SHARP TV

Før du kan føje den trådløse subwoofer til dit TV, skal dit TV være tilsluttet onlinetjenester via Wi-Fi- eller LAN/ethernet-kabel. For at gøre dette skal du følge netværksinstruktionerne for din TV-model.

1. For at starte parringsprocessen skal du trykke på  på TV'ets fjernbetjening for at åbne indstillingsmenuen. Naviger til <Lyd> og derefter <Trådløs højttaler>.
2. I menuen Trådløs højttaler skal du dreje <Trådløs højttaler> til "On" (tændt). TV'et udfører en kontrol af netværket.

**BEMÆRK:** Du skal være tilsluttet et 5 GHz Wi-Fi-netværk for at opnå den bedste trådløse højttalerydeevne. Hvis et 5 GHz Wi-Fi-netværk ikke er tilgængeligt, kan et 2,4 GHz-netværk bruges. Et 2,4 GHz-netværk er mere udsat for interferens og kan påvirke den trådløse højttalerydeevne.

3. I TV'ets Wireless Speaker (trådløs højttaler) menu skal du vælge <Tilføj ny subwoofer>. TV'et beder dig om at bekræfte, at subwooferen er tilsluttet en strømforsyning og placeret i sin endelige position. Vælg <OK> for at begynde parringsprocessen.
4. Et kortvarigt tryk på  knappen på bagsiden af subwoofer. Subwooferen begynder parringen med TV'et. Som bekræftelse på parringstilstanden blinker LED'en grønt på bagsiden af subwooferen.
5. På skærmen vises den ene efter den anden meddelelse på TV'et, som kræver indtastning fra dig:

### a. Invitation til at tilslutte.

Vælg <Accept> for at fortsætte parringen. TV'et vil bekræfte parringen i nederste, højre hjørne af skærmen.

**BEMÆRK:** Når subwooferen er parret med TV'et, dukker muligvis en firmware-opdatering op. Hvis dette sker, skal du tillade subwooferen at opgradere.

### b. Optimering af den trådløse forbindelse

Vælg <Fortsæt> for at begynde forbindelsens optimeringsproces.

### c. Justering af lyttepositionen

Du vil blive bedt om at indtaste afstandsværdier mellem lytteposition og elementer i lydsystemet.

Dette balancerer hver højttalerrudgang for at skabe den optimale lydscene.

Når du har valgt afstandsværdierne, skal du vælge <Fortsæt>.

**BEMÆRK:** Denne balance påvirker kun højttalerne, når AWS-systemet anvendes.

7. Vælg <Afslut> for at afslutte parringsprocessen.

### BEMÆRK:

- Under parringsprocessen kan højttalerne udføre en over-the-air-opdatering. Tillad denne proces at blive færdig.
- Visse af funktionerne, der er beskrevet i dette dokument, kan blive ændret. Du kan finde de seneste oplysninger i online-tv-manualen. Du kan finde online-TV-manualen ved at vælge SHARP-appen på TV'ets startskærm.

## Indstilling af højttaleregenskaber

Når du er i menuen Wireless Speaker (trådløs højttaler), skal du vælge <Subwoofer egenskab>. Vælg mellem:

### Navn

Lader dig skifte navn på højttaleren.

### Indstil position

Rediger højttalerens placering i forhold til dit tv og din foretrukne lytteposition.

### Fjern

Kobl den parrede højttaler fra TV'et.

### Genstart

Genstarter højttaleren.

### Version

Viser højttalerens aktuelle firmwareversion.

## Brug af Dolby Atmos

Hvis du vil lytte til Dolby Atmos-lyd via dit AQUOS Wireless Surround-system, skal du have Dolby Atmos-indhold leveret til dit AWS SHARP TV og DAP (Dolby Audio Processing) indstillet til ON (tændt) i TV-lydmenuen.

Dolby Atmos-indhold er tilgængeligt via nogle broadcast-tjenester, streamingtjenester eller via eksterne enheder, der er tilsluttet via HDMI, f.eks. en Dolby Atmos-kompatibel spilkonsol eller Blu-ray-afspiller.

Du kan finde flere oplysninger om tilgængelighed af Dolby Atmos-indhold på [dolby.com](http://dolby.com).

AQUOS Wireless Surround vil også tilbyde en forbedret lydoplevelse for andre lydtilslutninger som Dolby Digital, DTS og PCM. Når DAP er aktiveret, gengiver Dolby Audio Processing selv 2.0-kanals lyd og udnytter de tilgængelige højttalere, der er tilsluttet.

**BEMÆRK:** Et Dolby Atmos-signal kan ikke sendes via en optisk eller analog forbindelse, f.eks. AUX, fra en ekstern enhed.

## Firmwareopgradering

Kontroller, om der er en firmwareopgradering tilgængelig.

I TV'ets Trådløs højttaler-menu skal du vælge <Firmwareopgradering> for at finde ud af, om der er en opdatering tilgængelig.

Hvis TV'et er sluttet til Internettet, vil højttalerne udføre en over-the-air-opdatering.

### BEMÆRK:

- Hvis opdateringsprocessen begynder, må du ikke afbryde strømmen til TV'et eller sætte TV'et i standbytilstand.
- Sørg for, at dit TV er tilsluttet internettet under hele opdateringsprocessen.



## DEUTSCH

### Wichtige Sicherheitsanweisungen

**Bitte befolgen Sie alle Sicherheitshinweise und beachten Sie alle Warnungen. Bewahren dieses Handbuch zum Nachschlagen zu einem späteren Zeitpunkt auf.**



Dieses Symbol verweist den Benutzer darauf, das Benutzerhandbuch für zusätzliche Informationen bezüglich Sicherheit, Betrieb und Wartung zu lesen.



Bezieht sich auf ein Gerät der Klasse II. Dieses Symbol kennzeichnet, dass es sich um ein Produkt mit doppelter Isolierung handelt, das keine sichere Verbindung zur elektrischen Masse benötigt (Erdung).



Bezieht sich auf Wechselstrom (AC). Dieses Symbol kennzeichnet, dass es sich bei der mit dem Symbol gekennzeichneten Nennspannung um Wechselspannung handelt.



Bezieht sich auf Gleichstrom (DC). Dieses Symbol kennzeichnet, dass es sich bei der mit dem Symbol gekennzeichneten Nennspannung um Gleichstrom (DC) handelt.



Nur für den Innenbereich



Energieeffizienzkennzeichnung mit Stufe VI



Polarität des Gleichstromsteckers

### Vorsichtsmaßnahmen

#### Schäden

Bitte überprüfen Sie das Gerät nach dem Auspacken auf Schäden. Ist das Produkt in irgendeiner Weise beschädigt, bedienen Sie das Gerät nicht – wenden Sie sich an Ihren Händler.



Um das Risiko eines Stromschlags auszuschließen, entfernen Sie nicht die Abdeckung auf der Rückseite und öffnen Sie nicht den Netzadapter. In diesem Gerät gibt es keine Teile, die vom Benutzer gewartet werden können. Bitte überlassen Sie die Wartung qualifiziertem Fachpersonal.

#### Stromanschluss und Zugänglichkeit

- Vermeiden Sie es, das Stromkabel mit nassen Händen anzufassen. Ehe Sie das Gerät ausstecken, schalten Sie es bitte vollständig aus. Stellen Sie sicher, dass der Netzstecker immer leicht zugänglich ist.

#### Spannungsversorgung

- Stellen Sie sicher, dass das Gerät an eine Steckdose mit AC 100-240V 50/60Hz angeschlossen wird.

#### Spritzgussstecker (nicht neu verdrahtbar) – nur Großbritannien, Malta, Zypern und Irland.

- Das Stromkabel dieses Geräts ist mit einem Spritzgussstecker mit einer 3-Ampere-Sicherung ausgestattet. Der Sicherungswert wird auf der Stiftfläche des Steckers angegeben. Sollte ein Austausch erforderlich sein, muss eine nach BS1362 zugelassene Sicherung der gleichen Nennleistung eingesetzt werden.

#### Netzkabelschutz

- Achten Sie darauf, das Netzkabel nicht zu beschädigen. Wenn das Netzkabel beschädigt ist, muss es vom Hersteller, einem

Service-Techniker oder einer ähnlich qualifizierten Person ausgetauscht werden.

#### Netzadapter

- Sollte das Gerät über einen längeren Zeitraum nicht benutzt werden, empfiehlt es sich, das Gerät auszuschalten und den Netzadapter aus der Steckdose zu ziehen.
- Benutzen Sie nur den mitgelieferten Netzadapter, andernfalls kann es zu einem Sicherheitsrisiko/einer Beschädigung des Gerätes kommen.

#### Kindersicherheit

- Halten Sie sich bei der Verwendung dieses Produkts immer an die grundlegenden Sicherheitsvorkehrungen, vor allem, wenn Kinder anwesend sind.

#### Ort

- Bei Einsatz sollten Sie dieses Produkt auf eine ebene, stabile Oberfläche stellen und dabei darf kein Teil der Haupteinheit eine Kante überragen.

#### Belüftung

- Die Schlitz- und Öffnungen im Gehäuse dienen der Belüftung. Diese Öffnungen dürfen nicht blockiert oder abgedeckt werden.

#### Wärme und Betriebstemperatur

- Nicht in der Nähe von Wärmequellen aufstellen. Vermeiden Sie direkte Sonneneinstrahlung.

#### Offene Flammen

- Halten Sie Kerzen oder offene Flammen von diesem Produkt fern, um eine Brandgefahr zu vermeiden.

#### Eindringen von Wasser, Feuchtigkeit und Flüssigkeiten

- Dieses Produkt darf weder Wasser noch Feuchtigkeit ausgesetzt werden, um das Risiko von Feuer oder Stromschlägen zu vermeiden.

#### Gewitter und Blitze

- Gewitter sind für alle elektrischen Produkte gefährlich. Bei einem herannahenden Gewitter sollten Sie alle Kabel und Stecker des Geräts ausstecken.

#### Wartung

- Trennen Sie vor dem Reinigen des Produkts das Stromkabel von der Stromquelle. Verwenden Sie einen weichen und sauberen Lappen, um die Außenflächen des Geräts zu reinigen.
- Verwenden Sie beim Reinigen niemals Chemikalien oder Reinigungsmittel.

#### Service und Reparatur

- Dieses Produkt enthält keine Teile, die vom Benutzer gewartet werden können. Teile aus dem Inneren des Geräts freizulegen kann lebensgefährlich sein. Setzen Sie sich im Fall eines Defekts mit dem Hersteller oder der autorisierten Kundenabteilung in Verbindung. Die Garantie der Hersteller gilt nicht für Defekte, die durch von nicht autorisierten Dritten durchgeführte Reparaturen entstehen.

## Entsorgung dieses Geräts

Informationen für Benutzer hinsichtlich der Sammlung und Entsorgung von Altgeräten.



Dieses Symbol auf einem Produkt bedeutet, dass das Produkt unter die Europäische Richtlinie 2012/19/EU fällt und nicht zusammen mit dem übrigen Hausmüll entsorgt oder deponiert werden darf.



Dieses Symbol bedeutet, dass die Herstellung des Produkts so konzipiert ist, dass es recycelt und wiederverwendet werden kann.

Diese Symbole auf den Produkten, Verpackungen und/oder Begleitdokumenten bedeuten, dass gebrauchte elektrische und elektronische Produkte und Batterien nicht mit dem allgemeinen Hausmüll vermischt werden dürfen. Haushaltskunden sollten sich bezüglich Informationen, wie sie diese Gegenstände einem umweltverträglichen Recycling zuführen können, entweder an den Händler wenden, bei dem sie dieses Produkt gekauft haben, oder an ein lokales Regierungsamt.

## CE- und UKCA-Erklärung:

- Sharp Consumer Electronics Poland Sp. z o.o. erklärt hiermit, dass dieses Audiogerät den wesentlichen Anforderungen und weiteren entsprechenden Vorschriften der RED-Verordnung 2014/53/EU und der britischen Funkgeräteverordnung von 2017 entspricht.
- Der vollständige Text der UKCA-Konformitätserklärung ist unter folgendem Link verfügbar: [www.sharpconsumer.com](http://www.sharpconsumer.com), und anschließend öffnen Sie den Download-Abschnitt Ihres Modells und wählen „Konformitätserklärung“.

## Kompatibilitätswarnung

### TV-Kompatibilität

- Diese Lautsprecher funktionieren ausschließlich mit AQUOS Wireless Surround (AWS)-fähigen SHARP-Fernsehern. Bitte überprüfen Sie, ob Sie das richtige SHARP-Fernsehmodell besitzen. Sie finden die kompatiblen Modelle, indem Sie den QR-Code am Anfang dieses Benutzerhandbuchs scannen.

### Drahtlos-Signal

- Um die beste Leistung des kabellosen Lautsprechers zu erzielen, müssen Sie ihn mit einem WLAN-Netzwerk mit 5 GHz verbinden. Sollten kein 5G-WLAN-Netzwerk zur Verfügung stehen, können Sie ein Netzwerk mit 2,4 GHz verwenden.

Ein 2,4-GHz-Netz ist störungsanfälliger und kann die Leistung der drahtlosen Lautsprecher beeinträchtigen.

Die 5-GHz-WLAN-Funktion dieses Geräts darf nur in Innenräumen verwendet werden.

Max. WLAN-Sendeleistung:

100 mW bei 2.400 GHz - 2.4835 GHz

100 mW bei 5.150 GHz - 5.250 GHz

100 mW bei 5.250 GHz - 5.350 GHz

100 mW bei 5.470 GHz - 5.730 GHz

100 mW bei 5.735 GHz - 5.835 GHz

Max. BT-Sendeleistung: 10 mW bei 2.402 GHz - 2.480 GHz.

## Was befindet sich im Karton:

- Subwoofer CP-AWS010
- Netzadapter mit Kabeln Typ C (EU 2-Pin) und Typ G (UK 3-Pin)
- Erhöhte Füße x4
- Benutzerdokumentation

## Eingänge / Ausgänge

(Beziehen Sie sich auf  1 auf Seite 3).

1. **LED-Anzeige**
  - Stand-by / Getrennt – Rot
  - Firmware-Update fehlgeschlagen – Rot (blinkt)
  - Pairing – Grün (blinkt)
  - Verbunden – Grün
  - Firmware-Update läuft – Gelb
2. **PAUSE-Verbindungstaste**
  - Kurz drücken, um den Kopplungsmodus aufzurufen.
  - Lange drücken (>5 Sekunden) zum Zurücksetzen
3. **Aktualisierungstaste**

(Nur für Aktualisierungen der Firmware)
4. **Micro-USB**





(Nur für Aktualisierungen der Firmware)
5. **Stromkabel-Clip**
6. **Anschluss DC IN**

Anschluss für die Verbindung eines Netzadapters (Gleichstrom 18V/2,5 A)
7. Positionen der Gummifuß-/Schraubenlochabdeckung (x4). Diese sind mit 1 - 4 nummeriert.

## Ersteinrichtung

### Aufstellung des Subwoofers

Um in den Genuss der verstärkten Bässe Ihres Sharp AWS-fähigen Fernsehers zu kommen, können Sie den Subwoofer überall auf dem Boden des Raumes aufstellen, in dem sich der Fernseher befindet, aber hier sind einige allgemeine Tipps:

1. Stellen Sie den Subwoofer in der Nähe Ihres Fernsehers aufrecht auf den Boden (Beziehen Sie sich auf  2 auf Seite 4). Wenn Sie den Subwoofer so positionieren möchten, vergewissern Sie sich, dass die 4 Schraubloch-Gummiabdeckung richtig sitzen (Beziehen Sie sich auf  3 auf Seite 4). Jede Gummiabdeckung ist nummeriert. Vergewissern Sie sich, dass die Nummer auf der Gummiabdeckung mit der Nummer auf dem Subwoofer übereinstimmt.
2. Stellen Sie den Subwoofer auf den Boden wie z. B. unter ein Sofa (Beziehen Sie sich auf  4 auf Seite 4). Wenn Sie den Subwoofer so positionieren möchten, vergewissern Sie sich, dass die 4 Gummifuße richtig angebracht sind (Beziehen Sie sich auf  5 auf Seite 4). Jeder Gummifuß ist nummeriert. Vergewissern Sie sich, dass die Nummer auf dem Gummifuß mit der Nummer auf dem Subwoofer übereinstimmt.

### An eine Stromquelle anschließen

Risiko von Geräteschäden! Stellen Sie sicher, dass die Stromversorgungsspannung der auf der Rückseite oder Unterseite der Einheit angegebenen Spannung entspricht. Schließen Sie den Stromadapter an den Anschluss „DC IN“ des Gerätes und anschließend an einen Netzstecker an.

## Anschluss an Ihren AQUOS Wireless Surround-fähigen SHARP-TV

Ehe Sie den drahtlosen Subwoofer mit Ihrem Fernseher verbinden können, muss Ihr Fernseher über WLAN oder LAN oder Ethernet-Kabel mit Online-Diensten verbunden sein. Befolgen Sie diesbezüglich die Netzwerkanweisungen für Ihr TV-Modell.

- Um den Kopplungsprozess (Pairing) zu beginnen, drücken Sie  auf der TV-Fernbedienung, um das Einstellungs Menü zu öffnen. Navigieren Sie zu **<Sound>** (Ton) und dann zu **<Wireless Speaker>** (Drahtlos-Lautsprecher).
- Im „Wireless Speaker“-Menü (Drahtlos-Lautsprecher-Menü) schalten Sie **<Wireless Speaker>** (Drahtlos-Lautsprecher) auf „On“ (Ein). Der Fernseher nimmt eine Prüfung des Netzwerks vor.

**HINWEIS:** Um die beste Leistung des kabellosen Lautsprechers zu erzielen, müssen Sie ihn mit einem WLAN-Netzwerk mit 5 GHz verbinden. Sollten kein 5G-WLAN-Netzwerk zur Verfügung stehen, können Sie ein Netzwerk mit 2,4 GHz verwenden. Ein 2,4-GHz-Netz ist störungsanfälliger und kann die Leistung der drahtlosen Lautsprecher beeinträchtigen.

- Im Menü „Wireless Speaker“ (Drahtlos-Lautsprecher) des Fernsehers wählen Sie **<Add new subwoofer>** (Neuen Subwoofer hinzufügen). Bestätigen Sie dem Fernsehgerät, dass der Subwoofer mit einer Stromversorgung verbunden ist und sich an seiner endgültigen Position befindet. Wählen Sie **<OK>** (Okay), um mit dem Pairing zu beginnen.
- Drücken Sie kurz auf die Taste  auf der Rückseite des Subwoofers. Der Subwoofer koppelt sich nun mit dem Fernsehgerät. Die LED auf der Rückseite des Subwoofers blinkt grün, um den Kopplungsmodus (Pairing) zu bestätigen.
- Nacheinander erscheinen auf dem Bildschirm des Fernsehers Aufforderungen, die Ihre Eingabe erfordern:

### a. Verbindungsaufforderung.

Wählen Sie **<Accept>** (Annehmen), um mit dem Pairing fortzufahren. Der Fernseher bestätigt das Pairing unten rechts auf dem Display.

**HINWEIS:** Wenn Sie den Subwoofer mit dem Fernseher gekoppelt haben, wird möglicherweise ein Firmware-Upgrade erkannt. Erlauben Sie dem Subwoofer in diesem Fall bitte eine Aktualisierung.

### b. Optimierung der Drahtlos-Verbindung

Wählen Sie **<Continue>** (Weiter), um den Vorgang der Optimierung der Verbindung zu starten.

### c. Einstellen der Hörposition

Jetzt werden Sie dazu aufgefordert, den Abstand zwischen Ihrer Hörposition und den Komponenten des Sound-Systems einzugeben.

Dies sorgt für eine ausgewogene Wiedergabe jedes Lautsprechers und damit für eine optimale Tonbühne.

Nach dem Auswählen der Entfernungswerte drücken Sie **<Continue>** (Weiter).

**HINWEIS:** Diese Balance beeinflusst die Lautsprecher nur während der Verwendung des AWS-Systems.

- Wählen Sie **<Finish>** (Abschließen), um den Kopplungsvorgang abzuschließen.

### HINWEIS:

- Während des Kopplungsvorgangs werden die Lautsprecher möglicherweise ein Over-the-Air-Update durchführen. Bitte erlauben Sie den Abschluss dieses Vorgangs.
- Einige der Funktionen und Merkmale, die in diesem Dokument beschrieben werden, können sich ändern. Die neuesten Informationen

finden Sie im Online-Handbuch des Fernsehers. Sie finden das Online-Handbuch des Fernsehers, indem Sie SHARP auf dem Startbildschirm des Fernsehers auswählen.

## Einstellung der Lautsprechereigenschaften

Im „Wireless Speaker“-Menü (Drahtlos-Lautsprecher-Menü) drücken Sie **<Subwoofer property>** (Subwoofer-Eigenschaften). Wählen Sie dieses:

### Name

Hier können Sie den Namen des Lautsprechers ändern.

### Position einstellen

Ändern Sie die Position des Lautsprechers im Verhältnis zu Ihrem Fernseher und Ihrer bevorzugten Hörposition.

### Entfernen

Trennt den gekoppelten Lautsprecher vom Fernsehgerät.

### Neustart

Startet den Lautsprecher neu.

### Version

Zeigt die aktuelle Firmware-Version des Lautsprechers an.

## Dolby Atmos nutzen

Wenn Sie Dolby Atmos Audio über Ihr AQUOS Wireless Surround System hören möchten, müssen Sie Ihren AWS SHARP TV mit Dolby Atmos-Inhalten versorgen und DAP (Dolby Audio Processing) im Sound-Menü des Fernsehers auf „ON“ (Ein) stellen.

Dolby Atmos-Inhalte sind über bestimmte Rundfunkdienste, Streaming-Dienste oder über externe, über HDMI verbundene Geräte verfügbar, z. B. eine Dolby Atmos-kompatible Spielkonsole oder einen Blu-ray-Player. Weitere Informationen zur Verfügbarkeit von Dolby Atmos-Inhalten finden Sie unter [dolby.com](http://dolby.com).

AQUOS Wireless Surround ermöglicht auch ein verbessertes Audioerlebnis für andere Audioquellen wie Dolby Digital, DTS und PCM. Wenn DAP aktiviert ist, verarbeitet das „Dolby Audio Processing“ sogar ein 2.0-Kanal-Tonsignal und spielt es über die verbundenen Lautsprecher ab.

**HINWEIS:** Ein Dolby-Atmos-Signal kann nicht über eine optische oder analoge Verbindung, z. B. AUX, von einem externen Gerät übertragen werden.

## Firmware-Aktualisierung

Prüfen Sie, ob eine Firmware-Aktualisierung verfügbar ist.

Wenn Sie im „Wireless Speaker“-Menü (Drahtlos-Lautsprecher-Menü) des Fernsehers **<Firmware upgrade>** (Firmware-Aktualisierung) wählen, sehen Sie, ob eine Aktualisierung verfügbar ist. Wenn das Fernsehgerät mit dem Internet verbunden ist, nehmen die Lautsprecher ein Over-the-Air-Update vor.

### HINWEIS:

- Sobald der Aktualisierungsvorgang begonnen hat, dürfen Sie das Fernsehgerät nicht von der Stromversorgung trennen und nicht in den Stand-by-Modus schalten.
- Vergewissern Sie sich, dass Ihr Fernsehgerät während der Aktualisierung mit dem Internet verbunden ist.

## Σημαντικές οδηγίες ασφάλειας

**Ακολουθήστε όλες τις οδηγίες ασφάλειας και δώστε προσοχή σε όλες τις προειδοποιήσεις. Φυλάξτε αυτό το εγχειρίδιο για μελλοντική αναφορά.**



Αυτό το σύμβολο υποδεικνύει στον χρήστη να συμβουλευτεί το εγχειρίδιο χρήστη για περαιτέρω πληροφορίες σχετικά με θέματα ασφάλειας, λειτουργίας και συντήρησης.



Αναφέρεται σε εξοπλισμό κλάσης II.

Αυτό το σύμβολο υποδεικνύει πως το προϊόν διαθέτει σύστημα διπλής μόνωσης και δεν απαιτεί σύνδεση ασφάλειας σε ηλεκτρική γείωση.



Αναφέρεται σε εναλλασσόμενο ρεύμα (AC).

Από το σύμβολο υποδεικνύει πως η ονομαστική τάση που επισμαίνεται με το σύμβολο είναι τάση εναλλασσόμενου ρεύματος (AC).



Αναφέρεται σε συνεχές ρεύμα (DC).

Από το σύμβολο υποδεικνύει πως η ονομαστική τάση που επισμαίνεται με το σύμβολο είναι τάση εναλλασσόμενου ρεύματος (DC).



Μόνο για εσωτερική χρήση



Σήμανση ενεργειακής απόδοσης επιπέδου VI

⚡⚡ Πολικότητα συνδέσμου ισχύος συνεχούς ρεύματος

## Προφυλάξεις

### Ζημιά

Επιθεωρήστε τη μονάδα για τυχόν ζημιά αφού την αφαιρέσετε από τον κατασκευαστή. Αν έχει υποστεί ζημιά με οποιονδήποτε τρόπο, μη λειτουργείτε τη μονάδα και συμβουλευτείτε τον εμπορικό σας αντιπρόσωπο.



Για την αποφυγή κινδύνου ηλεκτροπληξίας, μην αφαιρείτε την πλάτη και μην ανοίγετε τον μετασχηματιστή. Δεν περιέχονται εξαρτήματα που μπορούν να επισκευαστούν από τον χρήστη. Για ζητήματα σέρβις απευθυνθείτε σε εξουσιοδοτημένο προσωπικό σέρβις.

### Κατανάλωση ισχύος και προσβασιμότητα

- Μην χειρίζεστε το καλώδιο τροφοδοσίας με βρεγμένα χέρια. Απενεργοποιείτε πλήρως τη μονάδα πριν την αποσυνδέσετε. Βεβαιώνετε πως η πρόσβαση στην πρίζα παροχής δεν παρεμποδίζεται.

### Πηγή ρεύματος

- Βεβαιώνετε πως η μονάδα έχει συνδεθεί σε ηλεκτρική πρίζα εναλλασσόμενου ρεύματος 100-240V 50/60Hz.

### Χυτός ρευματολήπτης με ασφάλεια (δεν ανασυνδέεται με καλώδια) - Μόνο για Η.Β., Μάλτα, Κύπρο και Ιρλανδία.

- Ο αγωγός ρεύματος σε αυτόν τον εξοπλισμό παρέχεται με χυτό ρευματολήπτη με ενσωματωμένη ασφάλεια 3 Amp. Η τιμή της ασφάλειας υποδεικνύεται στη μετόπη των ακίδων του βύσματος και αν απαιτείται αντικατάσταση, πρέπει να χρησιμοποιηθεί ασφάλεια με έγκριση κατά το πρότυπο BS 1362 ίδιας ονομαστικής τιμής.

### Προστασία καλώδιου ρεύματος

- Μη φθείρετε το καλώδιο ρεύματος. Αν το καλώδιο ρεύματος παρουσιάζει φθορά, πρέπει να αντικατασταθεί από τον κατασκευαστή, έναν αντιπρόσωπο σέρβις ή άτομα με παρόμοια προσόντα.

### Μετασχηματιστής

- Αν η μονάδα δεν πρόκειται να χρησιμοποιηθεί για ένα χρονικό διάστημα, συστήνεται να απενεργοποιείτε τη μονάδα και να αφαιρείτε τον μετασχηματιστή εναλλασσόμενου ρεύματος από την πρίζα.
- Χρησιμοποιήστε τον παρεχόμενο μετασχηματιστή ρεύματος μόνο γιατί σε διαφορετική περίπτωση μπορεί να έχει ως αποτέλεσμα κίνδυνο για την ασφάλεια και/ή βλάβης της μονάδας.

### Ασφάλεια παιδιών

- Ακολουθείτε πάντοτε τις βασικές προφυλάξεις ασφάλειας όταν χρησιμοποιείτε αυτό το προϊόν, ειδικά στην παρουσία παιδιών.

### Τοποθεσία

- Κατά τη χρήση του προϊόντος, αυτό θα πρέπει να είναι τοποθετημένο σε επίπεδη, σταθερή επιφάνεια έτσι ώστε κανένα τμήμα της κύριας μονάδας να μην προεξέχει.

### Αερισμός

- Οι σχισμές και τα ανοίγματα του περιβλήματος παρέχονται για αερισμό. Αυτά τα ανοίγματα δεν πρέπει να φράσσονται ή να καλύπτονται.

### Θερμότητα και θερμοκρασία λειτουργίας

- Μην το εγκαθιστάτε κοντά σε πηγές θερμότητας. Αποφεύγετε την έκθεση σε άμεσο ηλιακό φως.

### Γυμνές φλόγες

- Για την αποφυγή κινδύνου φωτιάς, απομακρύνετε κεριά ή γυμνές φλόγες από το προϊόν.

### Διείσδυση νερού, υγρασίας και υγρών

- Για την αποφυγή κινδύνου ηλεκτροπληξίας, μην εκθέτετε το προϊόν σε νερό ή υγρασία.

### Καταιγίδες και κεραυνοί

- Οι καταιγίδες είναι επικίνδυνες για όλα τα ηλεκτρικά προϊόντα. Θα πρέπει να αποσυνδέετε όλα τα καλώδια και τα βύσματα από το προϊόν πριν από μια καταιγίδα.

### Συντήρηση

- Αποσυνδέστε το καλώδιο τροφοδοσίας από την πρίζα πριν τον καθαρισμό του προϊόντος. Χρησιμοποιείτε ένα μαλακό και καθαρό πανί για τον καθαρισμό του εξωτερικού της μονάδας.
- Ποτέ μην την καθαρίζετε με χημικά ή καθαριστικά.

### Σέρβις και επισκευή

- Το προϊόν αυτό δεν περιέχει τμήματα που μπορούν να επισκευαστούν από τον χρήστη. Η έκθεση στα εσωτερικά τμήματα εντός της συσκευής μπορεί να φέρει σε κίνδυνο τη ζωή σας. Σε περίπτωση βλάβης, επικοινωνήστε με τον κατασκευαστή ή το εξουσιοδοτημένο τμήμα σέρβις. Η εγγύηση κατασκευαστή δεν καλύπτει βλάβες που προκαλούνται από επισκευές που έχουν πραγματοποιηθεί από μη εξουσιοδοτημένα τρίτα μέρη.

## Απόρριψη του εξοπλισμού

Πληροφορίες για χρήστες σχετικά με τη συλλογή και απόρριψη παλαιού εξοπλισμού.



Αυτό το σύμβολο σε ένα προϊόν σημαίνει πως το προϊόν εμπίπτει στην Ευρωπαϊκή Οδηγία 2012/19/ΕΕ και δεν πρέπει να απορρίπτεται με τα οικιακά απορρίμματα ή να περιλαμβάνεται σε αυτά.



Αυτό το σύμβολο σημαίνει πως το προϊόν έχει σχεδιαστεί και κατασκευαστεί έτσι ώστε να είναι δυνατή η ανακύκλωση και επανάχρησή του.

Αυτά τα σύμβολα στα προϊόντα, τη συσκευασία, ή/και στα συνοδευτικά έγγραφα σημαίνουν πως τα χρησιμοποιούμενα προϊόντα ηλεκτρικού και ηλεκτρονικού εξοπλισμού και οι μπαταρίες δεν θα πρέπει να αναμειγνύονται με γενικά οικιακά απορρίμματα. Οι οικιακοί χρήστες θα πρέπει να επικοινωνούν είτε με τον εμπορικό αντιπρόσωπο από τον οποίο αγόρασαν το προϊόν, ή με την αρμόδια κρατική υπηρεσία, για λεπτομέρειες σχετικά με τον τόπο και τρόπο απόρριψης αυτών των αντικειμένων για περιβαλλοντικά ασφαλή ανακύκλωση.

## Δήλωση CE και UKCA:

- Με το παρόν, η Sharp Consumer Electronics Poland sp. z o.o. δηλώνει πως αυτή η συσκευή ήχου συμμορφώνεται με τις ουσιαστικές απαιτήσεις και άλλες σχετικές διατάξεις της Οδηγίας Ραδιοεξοπλισμού 2014/53/ΕΕ και τους Κανονισμούς Ραδιοεξοπλισμού ΗΒ 2017.
- Το πλήρες κείμενο της δήλωσης CE και UKCA είναι διαθέσιμο στον ιστότοπο [www.sharpconsumer.eu](http://www.sharpconsumer.eu) και αφού μεταβείτε στην ενότητα λήψευ του μοντέλου σας και επιλέξετε "Δήλωση συμμόρφωσης".

## Προειδοποίηση συμβατότητας

### Συμβατότητα τηλεόρασης

- Αυτά τα ηχεία λειτουργούν αποκλειστικά και μόνο με τηλεοράσεις SHARP που έχουν ενεργοποιημένη τη δυνατότητα AQUOS Wireless Surround (AWS). Ελέγξτε αν έχετε το σωστό μοντέλο τηλεόρασης SHARP. Για να βρείτε τα συμβατά μοντέλα, σαρώστε τον κώδικα QR στην αρχή αυτού του οδηγού χρήστη.

### Ασύρματο σήμα

- Θα πρέπει να έχετε σύνδεση σε δίκτυο Wi-Fi 5 GHz για τη βέλτιστη απόδοση των ασύρματων ηχείων. Αν δεν υπάρχει διαθέσιμο δίκτυο Wi-Fi 5G, μπορείτε να χρησιμοποιηθεί δίκτυο 2,4 GHz. Ένα δίκτυο 2,4 GHz είναι πιο επιρρεπές σε παρεμβολές και μπορεί να επηρεάσει αρνητικά την απόδοση των ασύρματων ηχείων. Η λειτουργία WLAN 5 GHz αυτού του εξοπλισμού μπορεί να χρησιμοποιηθεί μόνο σε εσωτερικό χώρο.  
Μέγ. ισχύς μετάδοσης WLAN:  
100 mW στα 2,400 GHz – 2,4835 GHz  
100 mW στα 5,150 GHz – 5,250 GHz  
100 mW στα 5,250 GHz – 5,350 GHz  
100 mW στα 5,470 GHz – 5,730 GHz  
100 mW στα 5,735 GHz – 5,835 GHz  
Μέγ. ισχύς μετάδοσης BT: 10 mW στα 2,402 GHz – 2,480 GHz.

## Τι περιλαμβάνεται στο κουτί:

- Subwoofer CP-AWS0101
- Μετασχηματιστής με καλώδια τύπου C (EE 2 πόλων) και τύπου G (HB 3 πόλων)
- Πόδια ανύψωσης x4
- Τεκμηρίωση χρήστη

## Είσοδοι/Εξοδοί

(Ανατρέξτε στην ενότητα [\[2<\]](#) 1 στη σελίδα 3).

### 1. Ένδειξη LED

- Αναμονή / Σε απουσία - Κόκκινο
- Αποτυχία ενημέρωσης firmware - Κόκκινο (αναβοσβήνει)
- Ζεύξη - Πράσινο (αναβοσβήνει)
- Σε σύνδεση - Πράσινο
- Ενημέρωση firmware σε εξέλιξη - Κίτρινο

### 2. **(PWR)** Κουμπί Ζεύξης

- Σύντομο πάτημα για μετάβαση στη λειτουργία ζεύξης.
- Παρατεταμένο πάτημα (>5 δευτερόλεπτα) για επαναφορά

### 3. Κουμπί αναβάθμισης

(Μόνο για αναβάθμιση firmware)

### 4. Micro USB

(Μόνο για αναβάθμιση firmware)

### 5. Συγκράτηση καλωδίου ρεύματος

### 6. Υποδοχή DC IN

Υποδοχή για σύνδεση μετασχηματιστή (DC 18V/2,5A)

- Θέσεις λαστιχίων ποδιών/καλυμμάτων οπής βίδας (x4). Αυτά είναι αριθμημένα 1 - 4.

## Αρχική ρύθμιση

### Τοποθέτηση του subwoofer

Για να απολαμβάνετε ενισχυμένα μπάσα από την τηλεόρασή σας Sharp με λειτουργία AWS, μπορείτε να τοποθετήσετε το subwoofer οπουδήποτε στο δάπεδο του χώρου με την τηλεόραση, αλλά αυτές είναι μερικές γενικές θέσεις:

- Τοποθετήστε το subwoofer **όρθιο** στο δάπεδο κοντά στην τηλεόραση (Ανατρέξτε στην [\[2<\]](#) 2 στη σελίδα 4). Αν επιλέξετε αυτή την τοποθέτηση του subwoofer, βεβαιωθείτε πως τα λαστιχένια καλύμματα οπών βίδας x4 είναι στη θέση τους (Ανατρέξτε στην [\[2<\]](#) 3 στη σελίδα 4). Κάθε λαστιχένιο κάλυμμα είναι αριθμημένο. Βεβαιωθείτε πως ταιριάζετε τον σωστό αριθμό στο λαστιχένιο κάλυμμα με τον αριθμό που φαίνεται στο subwoofer.
- Τοποθετήστε το subwoofer στο δάπεδο κάτω από κάποιο έπιπλο όπως καναπέ (Ανατρέξτε στην [\[2<\]](#) 4 στη σελίδα 4). Αν επιλέξετε αυτή την τοποθέτηση του subwoofer, βεβαιωθείτε ότι τα λαστιχένια πόδια x4 έχουν εγκατασταθεί σωστά (Ανατρέξτε στην [\[2<\]](#) 5 στη σελίδα 4). Κάθε λαστιχένιο πόδι είναι αριθμημένο. Βεβαιωθείτε πως ταιριάζετε τον σωστό αριθμό στο λαστιχένιο πόδι με τον αριθμό που φαίνεται στο subwoofer.

### Σύνδεση στο ρεύμα

Κίνδυνος πρόκλησης ζημιάς στο προϊόν! Βεβαιωθείτε ότι η τάση τροφοδοσίας αντιστοιχεί στην τάση που αναγράφεται στο πίσω ή κάτω μέρος της μονάδας.

Συνδέστε τον μετασχηματιστή στην υποδοχή DC IN της μονάδας και στη συνέχεια σε πρίζα ρεύματος.

## Σύνδεση της τηλεόρασης SHARP με AQUOS Wireless Surround

Πριν μπορέσετε να προσθέσετε το ασύρματο subwoofer στην τηλεόρασή σας, θα πρέπει να συνδέσετε την τηλεόραση σε ηλεκτρονικές υπηρεσίες μέσω Wi-Fi ή LAN/καλώδιο ethernet. Για να το κάνετε αυτό, ακολουθήστε τις οδηγίες δικτύου για το μοντέλο της τηλεόρασής σας.

1. Για να αρχίσετε τη διαδικασία ζεύξης, πατήστε  στο τηλεχειριστήριο της τηλεόρασης για να ανοίξετε το μενού ρυθμίσεων. Πλοηγηθείτε στο μενού <Sound> (Ήχος) και στη συνέχεια <Wireless Speaker> (Ασύρματο ηχείο).
2. Στο μενού Wireless Speaker, θέστε την επιλογή <Wireless Speaker> στην τιμή "On". Η τηλεόραση θα πραγματοποιήσει έλεγχο δικτύου.

**ΣΗΜΕΙΩΣΗ:** Θα πρέπει να έχετε σύνδεση σε δίκτυο Wi-Fi 5 GHz για τη βέλτιστη απόδοση των ασύρματων ηχείων. Αν δεν υπάρχει διαθέσιμο δίκτυο Wi-Fi 5 G, μπορεί να χρησιμοποιηθεί δίκτυο 2,4 GHz. Ένα δίκτυο 2,4 GHz είναι πιο επιρρεπές σε παρεμβολές και μπορεί να επηρεάσει αρνητικά την απόδοση των ασύρματων ηχείων.

3. Στο μενού Wireless Speaker της τηλεόρασης, επιλέξτε <Add new subwoofer> (Προσθήκη νέου subwoofer). Η τηλεόραση θα σας ζητήσει να επιβεβαιώσετε ότι το subwoofer έχει συνδεθεί σε παροχή ρεύματος και βρίσκεται στην οριστική του θέση. Επιλέξτε <OK> για να αρχίσει η διαδικασία ζεύξης.
4. Πατήστε σύντομα το κουμπί  στην πλάτη του subwoofer. Το subwoofer θα αρχίσει τη ζεύξη με την τηλεόραση. Για επιβεβαίωση της διαδικασίας ζεύξης, η λυχνία LED στο subwoofer αναβοσβήνει πράσινη.
5. Στην οθόνη της τηλεόρασης εμφανίζονται μηνύματα το ένα μετά το άλλο, στα οποία πρέπει να ανταποκριθείτε:
  - a. **Πρόσκληση για σύνδεση.**  
Επιλέξτε <Accept> (Αποδοχή) για να προχωρήσετε με τη ζεύξη. Η τηλεόραση επιβεβαιώνει τη ζεύξη στην κάτω δεξιά γωνία της οθόνης.

**ΣΗΜΕΙΩΣΗ:** Εφόσον πραγματοποιηθεί η ζεύξη του subwoofer στην τηλεόραση, μπορεί να εντοπιστεί μια αναβάθμιση firmware. Αν συμβεί αυτό, επιτρέψτε την αναβάθμιση του subwoofer.

**b. Βελτιστοποίηση ασύρματης σύνδεσης**  
Επιλέξτε <Continue> για να αρχίσει η διαδικασία βελτιστοποίησης σύνδεσης.

**c. Προσαρμογή θέσης ακρόασης**  
Καλέστε να εισαγάγετε τις τιμές απόστασης μεταξύ της θέσης ακρόασής σας και των στοιχείων του συστήματος ήχου. Έτσι εξισορροπείται η έξοδος κάθε ηχείου για να δημιουργηθεί το βέλτιστο ηχητικό σκηνικό.  
Αφού επιλέξετε τις τιμές απόστασης, επιλέξτε <Continue>.

**ΣΗΜΕΙΩΣΗ:** Αυτή η εξισορρόπηση επηρεάζει μόνο τα ηχεία κατά τη χρήση του συστήματος AWS.

7. Επιλέξτε <Finish> για ολοκλήρωση της διαδικασίας ζεύξης.

### ΣΗΜΕΙΩΣΗ:

- Κατά τη διάρκεια της διαδικασίας ζεύξης, τα ηχεία μπορεί να πραγματοποιήσουν ασύρματη ενημέρωση. Αφήστε αυτή τη διαδικασία να ολοκληρωθεί.
- Ορισμένες από τις λειτουργίες και τα χαρακτηριστικά που περιγράφονται σε αυτό το έγγραφο μπορεί να αλλάξουν. Για τις πιο πρόσφατες πληροφορίες, ανατρέξτε στο ηλεκτρονικό εγχειρίδιο της τηλεόρασης. Μπορείτε να βρείτε το ηλεκτρονικό εγχειρίδιο της τηλεόρασης επιλέγοντας την εφαρμογή SHARP από την αρχική οθόνη της τηλεόρασης.

## Ρύθμιση ιδιοτήτων ηχείων

Ενώ βρίσκεστε στο μενού Wireless Speaker (Ασύρματο ηχείο), επιλέξτε <Subwoofer property> (Ιδιότητες subwoofer). Επιλέξτε από τα εξής:

### Name (Όνομα)

Επιτρέπεται την αλλαγή του ονόματος του ηχείου.

### Set location (Ορισμός τοποθεσίας):

Επεξεργασία της θέσης του ηχείου σε σχέση με την τηλεόραση και την προτιμώμενη θέση ακρόασής σας.

### Remove (Αφαίρεση)

Αποσύνδεση του ηχείου για το οποίο έχει ολοκληρωθεί ζεύξη με την τηλεόραση.

### Restart (Επανεκκίνηση)

Επανεκκινεί το ηχείο.

### Έκδοση

Εμφανίζει την τρέχουσα έκδοση firmware του ηχείου.

## Χρήση Dolby Atmos

Για να απολαμβάνετε ήχο Dolby Atmos μέσω του συστήματος AQUOS Wireless Surround, χρειάζεται η μετάδοση περιεχομένου Dolby Atmos στην τηλεόραση AWS SHARP και να τεθεί η επιλογή DAP (Επεξεργασία ήχου Dolby Dolby Audio Processing) στη θέση ON στο μενού ήχου της τηλεόρασης.

Διατίθεται περιεχόμενο Dolby Atmos μέσω μερικών υπηρεσιών εκπομπής, υπηρεσιών μετάδοσης ροής ή μέσω εξωτερικών συσκευών που έχουν συνδεθεί με HDMI π.χ. παιχνιδιομηχανή ή συσκευή αναπαραγωγής Blu-ray συμβατή με Dolby Atmos.

Για περισσότερες πληροφορίες σχετικά με τη διαθεσιμότητα περιεχομένου Dolby Atmos επισκεφτείτε τον ιστότοπο [dolby.com](http://dolby.com). Το σύστημα AQUOS Wireless Surround προσφέρει επίσης ενισχυμένη ηχητική εμπειρία για άλλους τύπους συσκευών ήχου, όπως Dolby Digital, DTS και PCM. Με ενεργοποιημένη την επιλογή DAP, η επεξεργασία ήχου Dolby αποδίδει ομοιόμορφο ήχο καναλιών 2.0 και χρησιμοποιεί τα διαθέσιμα ηχεία που έχουν συνδεθεί.

**ΣΗΜΕΙΩΣΗ:** Ενα σήμα Dolby Atmos δεν μπορεί να μεταδοθεί μέσω οπτικής ή αναλογικής σύνδεσης, π.χ. AUX, από εξωτερική συσκευή.

## Αναβάθμιση firmware

Ελέγξτε αν υπάρχει διαθέσιμη αναβάθμιση firmware.

Στο μενού Wireless Speaker (Ασύρματο ηχείο) της τηλεόρασης, επιλέξτε <Firmware upgrade> (Αναβάθμιση firmware) για να ελέγξετε αν υπάρχει διαθέσιμη ενημέρωση.

Αν η τηλεόραση έχει συνδεθεί στο ίντερνετ, τα ηχεία θα πραγματοποιήσουν ασύρματη ενημέρωση.

### ΣΗΜΕΙΩΣΗ:

- Αν αρχίσει η διαδικασία ενημέρωσης, μην αποσυνδέσετε από το ρεύμα την τηλεόραση και μην την θέσετε σε κατάσταση αναμονής.
- Βεβαιωθείτε ότι η τηλεόραση είναι συνδεδεμένη στο ίντερνετ κατά τη διάρκεια της διαδικασίας ενημέρωσης.

## ESPAÑOL

### Instrucciones de seguridad importantes

**Siga todas las instrucciones de seguridad y preste atención a todas las advertencias. Conserve el manual para futuras consultas.**



Este símbolo indica al usuario que consulte el manual de instrucciones para cuestiones relacionadas con la seguridad, el uso y la información de mantenimiento.



Se refiere a equipos de clase II.

Este símbolo indica que el producto incorpora un sistema de aislamiento doble y no requiere una conexión segura a masa (tierra).



Hace referencia a corriente alterna (CA).

El símbolo indica que la tensión nominal marcada con el símbolo es tensión de CA.



Hace referencia a corriente continua (CC).

El símbolo indica que la tensión nominal marcada con el símbolo es tensión de CC.



Solo para uso en interiores



Etiquetado de eficiencia energética de nivel VI



Polaridad del conector de corriente continua

### Precauciones

#### Daños

Inspeccione la unidad tras desembalarla para buscar posibles daños. Si el producto presenta algún daño, no lo utilice y consulte al establecimiento en el que lo adquirió.



Para evitar el riesgo de descarga eléctrica, no retire la tapa posterior ni abra el adaptador de alimentación. El producto no incluye piezas reparables por el usuario. Diríjase a personal cualificado para realizar reparaciones.

#### Conexión eléctrica y accesibilidad

- No manipule el cable de alimentación con las manos mojadas. Apague completamente la unidad antes de desconectarla. Asegúrese de que el enchufe de alimentación resulta siempre de fácil acceso.

#### Fuente de alimentación

- Asegúrese de que la unidad está conectada a una toma de corriente de CA de 100-240 V y 50/60 Hz.

#### Enchufe moldeado con fusible (no reemplazable) - Solo Reino Unido, Malta, Chipre e Irlanda.

- El cable de alimentación de este equipo se suministra con un enchufe moldeado que incorpora un fusible de 3 amp. El valor de este fusible se indica en la parte de las clavijas del enchufe y, si fuera necesario sustituirlo, se debe utilizar un fusible del mismo valor nominal homologado conforme al estándar BS1362.

#### Protección del cable de alimentación

- No dañe el cable de alimentación. Si el cable de alimentación presenta algún daño, deberá ser sustituido por el fabricante, un servicio técnico o personas con una cualificación similar.

#### Adaptador de corriente

- Si no se va a utilizar la unidad durante cierto tiempo, se recomienda apagarla y retirar el adaptador de alimentación de CA de la toma de alimentación.
- Utilice únicamente el adaptador de red suministrado, de lo contrario podrían producirse riesgos para la seguridad o daños en la unidad.

#### Seguridad infantil

- Respete siempre las precauciones básicas de seguridad cuando utilice este producto, especialmente si hay niños presentes.

#### Ubicación

- Use este producto sobre una superficie plana y estable sin que ninguna de sus partes sobresalga de los bordes.

#### Ventilación

- Los orificios y las aperturas de la carcasa del producto se proporcionan para fines de ventilación. Estas aperturas no deben bloquearse ni cubrirse.

#### Calor y temperatura de funcionamiento

- No instale el aparato cerca de una fuente de calor. Evite la exposición directa al sol.

#### Llamas descubiertas

- Para evitar el riesgo de incendio, mantenga las velas y llamas descubiertas lejos del producto.

#### Entrada de agua, humedad y líquidos

- Para evitar el riesgo de incendio o de descarga eléctrica, no exponga este producto a agua ni humedad.

#### Tormentas y rayos

- Las tormentas son peligrosas para todos los productos eléctricos. Deben desconectarse todos los cables y conectores del aparato antes de una tormenta.

#### Mantenimiento

- Desenchufe el cable de alimentación de la toma de corriente antes de limpiar el producto. Utilice un paño suave y limpio para limpiar la parte exterior de la unidad.
- No utilice nunca productos químicos ni detergentes.

#### Servicio y reparación

- Este producto no contiene ninguna pieza que pueda ser reparada por el usuario. La exposición de ciertas partes internas del dispositivo puede poner en peligro su vida. En caso de avería, póngase en contacto con el fabricante o el servicio técnico autorizado. La garantía del fabricante no cubre las averías resultantes de reparaciones llevadas a cabo por terceros.



## Eliminación de este equipo

Información dirigida a los usuarios relativa a la recogida y eliminación de equipos antiguos.



Este símbolo indica que el producto está previsto en la Directiva Europea 2012/19/UE y que no debe eliminarse con la basura doméstica normal.



Este símbolo indica que el producto se ha diseñado y fabricado para poder reciclarse y reutilizarse.

Estos símbolos incluidos en los productos, los embalajes o los documentos acompañantes indican que los productos eléctricos y electrónicos, y las baterías o pilas no deben mezclarse con la basura doméstica general. Los usuarios deben ponerse en contacto con el establecimiento comercial en el que compraron el producto o en las oficinas públicas locales para obtener detalles sobre dónde y cómo puede reciclar estos artículos de forma respetuosa con el medio ambiente.

## Declaración de CE y de CA del Reino Unido:

- Por la presente, Sharp Consumer Electronics Poland sp. z o.o. declara que este equipo cumple los requisitos esenciales y otras disposiciones pertinentes de la Directiva RED 2014/53/UE y los reglamentos sobre equipos de radio del Reino Unido de 2017.
- El texto completo de la CE y la declaración de conformidad de la UKCA están disponible en [sharpconsumer.eu](http://sharpconsumer.eu). Una vez en la página, entre en la sección de descarga de su modelo y seleccione "Declaración de conformidad".

## Aviso de compatibilidad

### Compatibilidad para televisores

- Estos altavoces funcionan exclusivamente con televisores de SHARP compatibles con AQUOS Wireless Surround (AWS). Verifique que tiene el modelo correcto de televisor de SHARP. Para encontrar modelos compatibles, escanee el código QR que aparece al principio de esta guía del usuario.

### Señal inalámbrica

- Necesitará estar conectado a una red Wi-Fi de 5 GHz para obtener el mejor rendimiento del altavoz inalámbrico. Si no hay disponible una red Wi-Fi 5G, puede utilizarse una red de 2,4 GHz.

Una red de 2,4 GHz es más propensa a las interferencias, lo que puede afectar al rendimiento del altavoz inalámbrico.

La función WLAN de 5 GHz de este equipo solo puede utilizarse en interiores.

Potencia máxima de transmisión WLAN:

- 100 mW a 2400 GHz – 2,4835 GHz
- 100 mW a 5150 GHz – 5250 GHz
- 100 mW a 5250 GHz – 5350 GHz
- 100 mW a 5470 GHz – 5730 GHz

100 mW a 5735 GHz – 5835 GHz  
Potencia máxima de transmisión BT: 10 mW a 2402 GHz – 2480 GHz.

## Contenido de la caja

- Altavoz envoltivo CP-AWS0101
- Adaptador de corriente con cables de tipo C (UE de dos patillas) y G (Reino Unido de tres patillas)
- Pies elevados (4 unidades)
- Documentación de usuario

## Entradas/salidas

(Consulte  1 en la página 3).

- Indicador LED**
  - En espera/desconectado - Rojo
  - Error al actualizar el firmware - Rojo (parpadeante)
  - Emparejamiento - Verde (parpadeante)
  - Conectado - Verde
  - Actualización de firmware en curso - Amarillo
- Botón de emparejamiento**
  - Pulse para entrar en el modo de emparejamiento.
  - Mantenga pulsado (más de 5 segundos) para restablecer
- Botón de actualización**

(solo para actualizar el firmware)
- Micro USB**





(solo para actualizar el firmware)
- Pinza para el cable de alimentación**
- Toma de entrada de CC**

Toma para el adaptador de potencia de conexión (CC 18 V/2,5 A).
- Emplazamiento de los pies de goma/tapa de los orificios para tornillos (cuatro unidades). Estas se numeran de 1 - 4.

## Configuración inicial

### Colocación del altavoz envoltivo

Para disfrutar de unos graves mejorados con su televisor Sharp compatible con AWS, puede colocar el altavoz envoltivo en cualquier lugar del suelo de la sala donde se encuentre el televisor. A continuación se indican algunas ubicaciones generales:

- Coloque el altavoz envoltivo en posición vertical en el suelo, cerca del televisor. (Consulte  2 en la página 4). Si decide colocar el altavoz envoltivo de esta manera, asegúrese de que las cuatro tapas de goma del orificio del tornillo estén en su lugar (consulte  3 en la página 4). Cada tapa de goma está numerada. Asegúrese de que el número correcto de la tapa de goma coincide con el número que aparece en el altavoz envoltivo.
- Coloque el altavoz envoltivo en el suelo debajo de algún mueble como un sofá (consulte  4 en la página 4). Si decide colocar el altavoz envoltivo de esta manera, asegúrese de que las cuatro patas de goma estén correctamente instaladas (consulte  5 en la página 4). Cada pie de goma está numerado. Asegúrese de que el número correcto del pie de goma coincide con el número que aparece en el altavoz envoltivo.

### Conexión a la corriente

Riesgo de daños en el producto. Asegúrese de que la tensión de alimentación se corresponde con la tensión indicada en la parte



posterior o inferior de la unidad.  
Conecte el adaptador de corriente a la toma DC IN de la unidad y, a continuación, a una toma de corriente.

## Conexión a un televisor de SHARP compatible con AQUOS Wireless Surround

Para poder incorporar el altavoz envolvente inalámbrico al televisor, este deberá estar conectado a un servicio en línea mediante Wi-Fi o cable LAN/ethernet. Para ello, siga las instrucciones de conexión a red de su modelo de televisor.

1. Para iniciar el proceso de emparejamiento, pulse  en el mando a distancia del televisor con el fin de abrir el menú de ajustes. Navegue hasta <Sound> y, a continuación, hasta <Wireless Speaker>.
2. En el menú Wireless Speaker, ponga <Wireless Speaker> en "On". El televisor realizará una comprobación de red.

**NOTA:** Necesitará estar conectado a una red Wi-Fi de 5 GHz para obtener el mejor rendimiento del altavoz inalámbrico. Si no hay disponible una red Wi-Fi 5G, puede utilizarse una red de 2,4 GHz. Una red de 2,4 GHz es más propensa a las interferencias, lo que puede afectar al rendimiento del altavoz inalámbrico.

3. En el menú Wireless Speaker, seleccione <Add new subwoofer>. El televisor le pedirá que confirme que el altavoz envolvente está conectado a una fuente de alimentación y situado en su posición definitiva. Seleccione <OK> para iniciar el proceso de emparejamiento.
4. Pulse el botón  en la parte posterior de uno del altavoz envolvente. El altavoz envolvente comenzará a emparejarse con el televisor. Para confirmar el modo de emparejamiento, el LED de la parte posterior del altavoz envolvente parpadeará en verde.
5. En el televisor irán apareciendo sucesivamente indicaciones en pantalla que requerirán su seguimiento:
  - a. **Invitación a conectar.**  
Seleccione <Accept> para proceder al emparejamiento. El televisor confirmará el emparejamiento en la esquina inferior derecha de la pantalla.  
**NOTA:** Una vez emparejado con el televisor, es posible que se detecte una actualización del firmware. Si esto ocurre, permita que el altavoz envolvente se actualice.
  - b. **Optimización de la conexión inalámbrica**  
Seleccione <Continue> para iniciar el proceso de optimización.
  - c. **Ajuste de la posición de escucha**  
Se le pedirá que introduzca los valores de distancia entre su posición de escucha y los elementos del sistema de sonido. Esto equilibra la salida de cada altavoz para crear un escenario sonoro óptimo.  
Una vez seleccionados los valores de distancia, seleccione <Continue>.

**NOTA:** Este control de balance solo afecta a los altavoces mientras se utiliza el sistema AWS.

7. Seleccione <Finish> para completar el proceso de emparejamiento.

### NOTA:

- Durante el proceso de emparejamiento, los altavoces pueden realizar una actualización inalámbrica. Deje que finalice este proceso.
- Algunas de las funciones y características descritas en este documento pueden cambiar. Para obtener la información más reciente, consulte el manual del televisor en línea. Puedes encontrar el manual en línea del televisor seleccionando la aplicación SHARP en la pantalla de inicio del televisor.

## Ajuste de las propiedades del altavoz

En el menú Wireless Speaker, seleccione <Subwoofer property>. Seleccione:

### Name

Permite cambiar el nombre del altavoz.

### Set Location

Permite editar la ubicación del altavoz en relación con el televisor y la posición de escucha preferida.

### Remove

Permite desconectar el altavoz emparejado del televisor.

### Restart

Permite reiniciar el altavoz.

### Version

Muestra la versión actual del firmware del altavoz.

## Uso de Dolby Atmos

Para escuchar audio Dolby Atmos a través de su sistema AQUOS Wireless Surround, necesitará contenido Dolby Atmos enviado a su televisor AWS SHARP y ajustar DAP (Dolby Audio Processing) a ON en el menú de sonido del televisor.

El contenido Dolby Atmos está disponible a través de algunos servicios de emisión, servicios de streaming o dispositivos externos conectados por HDMI, por ejemplo, una videoconsola o un reproductor Blu-ray compatible con Dolby Atmos.

Para obtener más información sobre la disponibilidad de contenidos Dolby Atmos, visite [dolby.com](http://dolby.com).

AQUOS Wireless Surround también ofrecerá una experiencia de audio mejorada para otros tipos de fuentes de audio como Dolby Digital, DTS y PCM. Con DAP activado, el procesamiento de Dolby Audio reproducirá incluso audio de 2.0 canales y utilizará los altavoces disponibles conectados.

**NOTA:** No se puede transmitir una señal Dolby Atmos a través de una conexión óptica o analógica, por ejemplo AUX, desde un dispositivo externo.

## Actualización de firmware

Compruebe si hay disponible una actualización del firmware.

En menú Wireless Speaker del televisor, seleccione <Firmware upgrade> para comprobar si hay una actualización disponible.

Si el televisor está conectado a Internet, los altavoces realizarán una actualización inalámbrica.

### NOTA:

- Si se inicia el proceso de actualización, no desconecte la alimentación del televisor ni lo ponga en modo en espera.
- Asegúrese de que el televisor está conectado a Internet durante el proceso de actualización.

## Olulised ohutusjuhised

### Järgige kõiki ettevaatusabinõusid ja arvestage kõigi hoiatustega. Hoidke juhend võimalikuks hilisemaks uuesti läbivaatamiseks alles.



See sümbol soovib kasutajal tutvuda kasutusjuhendis toodud täiendava ohutust, kasutamist ja hooldamist puudutava teabega.



Tähistab klass II seadet. See sümbol näitab, et antud tootel on kahekordne isolatsioonisüsteemi ja seda pole vaja ohutuse huvides maandusega ühendada.



Tähistab vahelduvvoolu (AC). See sümbol näitab, et selle sümboliga tähistatud nimipingepuhul on tegemist vahelduvvooluga.



Tähistab alalisvoolu (DC). See sümbol näitab, et selle sümboliga tähistatud nimipingepuhul on tegemist alalisvooluga.



Ainult siseruumides kasutamiseks



Energiaühikute märgistus tasemega VI



Alalisvoolu ühenduse polaarvus

## Ettevaatusabinõud

### Kahjustus

Kontrollige seadet pärast lahtipakkimist võimalike kahjustuste suhtes. Kahjustuste korral ärge seadet mitte mingil moel kasutage ja pidage nõu oma edasimüüjaga.



Elektrisökiohu vältimiseks ärge eemaldage tagakatet ega avage toiteadapterit. Seadmes pole kasutaja hooldatavaid osi; jätkke hooldustööd kvalifitseeritud tehnikute hooleks.

### Toiteühendus ja juurdepääsetavus

Ärge käsitage toitejuhet märgade kätega. Lülitage seade enne vooluvõrgust lahutamist täielikult välja. Veenduge, et toitejuhe on alati lihtsalt juurdepääsetav.

### Toiteallikas

Veenduge, et seade on ühendatud 110-240 V 50/60 Hz vahelduvvooluvõrgu pistikupesasse.

### Valatud toitepistik (juhete pole võimalik uuesti ühendada) – ainult ÜK, Malta, Küpros ja lirimaa.

Seadmega on kaasas toitejuhe, mille valatud toitepistikus on 3 A kaitses. Kaitsme väärtus on märgitud ära pistiku kontaktipoolsel küljel. Kui tekib vajadus kaitses uue vastu vahetada, tuleb selleks kasutada sama väärtusega ja standardile BS1362 vastavat kaitses.

### Toitejuhtme kaitsmine

Ärge toitejuhet kahjustage. Toitejuhtme kahjustuse korral peab selle vahetama välja tootja, teenindusesindaja või sarnase kvalifikatsiooniga isik.

### Toiteadapter

Kui seadet ei plaanita pikema aja vältel kasutada, on soovitatav seade välja lülitada ja eemaldada toiteadapter pistikupesast.

Kasutage ainult komplekti kuuluvat võrguvoolu adapterit, kuna vastasel juhul võib tulemuseks olla turvarisk ja/või seadme kahjustumine.

### Laste ohutus

Toote kasutamisel järgige alati põhilisi ettevaatusabinõusid, seda eriti siis, kui läheduses on lapsed.

### Asukoht

Toode peab asuma kasutamise ajal tasasel ja kindlal pinnal nii, et põhiseadme ükski osa ei asuks üle ääre.

### Ventilatsioon

Seadme korpuses on ventilatsiooni jaoks avad ja pilud. Selliseid avasid ei tohi mitte mingil juhul kinni katta ega blokeerida.

### Kuumus ja kasutustemperatuur

Ärge paigaldage kuumusallikate lähedale. Vältige otsese päikesevalgusega kokkupuutumist.

### Lahtine leek

Süttimisohu vältimiseks hoidke küünlad ja lahtine leek tootest eemal.

### Vesi, niiskus ja vedeliku sissepääs

Süttimis- või elektrilöögiohu vältimiseks ärge laske tootel puutuda kokku vee ega niiskusega.

### Tormid ja äike

Äikesetormid on kõikidele elektritoodetele ohtlikud. Enne äikesetormi algust tuleb kõik toitejuhtmed ja pistikud lahti ühendada.

### Hooldamine

Enne toote puhastamist tuleb toitejuhe vooluallikast lahti ühendada. Kasutage seadme välispinna puhastamiseks puhast ja pehmet lappi. Ärge kasutage puhastamiseks kemikaale ega pesuvahendeid.

### Teenindus ja remont

See toode ei sisalda osi, mis oleksid kasutaja poolt teenindatavad. Seadme sees asuvate osade paljastamine võib seada ohtu teie elu. Võimalike rikete korral pöörduge seadme tootja või ametliku teenindusosakonna poole. Tootjate garantii ei hõlma rikkeid, millised on põhjustatud selleks volitamata kolmandate poolte poolt teostatud remonttööd.

## Antud seadme äraviskamine

Teave kasutajatele vanade seadmete kogumise ja utiliseerimise kohta.



See tootel asuv sümbol tähendab, et tootele kehtib Euroopa direktiiv 2012/19/EL ja seda ei tohi utiliseerida ega ära visata koos muu tavapärase olmeprügiga.



See sümbol tähendab, et toode on loodud ja valmistatud selliselt, et seda oleks võimalik ümber töödelda ja taaskasutada.

Need tootel, pakendil ja/või kaasas olevatel dokumentidel toodud sümbolid tähendavad, et kasutatud elektri- ja elektroonikatooteid ega patareid ei tohi utiliseerida koos tavalise olmeprügiga. Kodused kasutajad peaksid toote keskkonnasõbraliku utiliseerimise võimaluste teada saamiseks pöörduma kas kaupluse poole, kust nad toote ostsid, või kohaliku omavalitsuse poole.

## CE ja UKCA avaldus

- Sharp Consumer Electronics Poland sp. z o.o. avaldab käesolevaga, et see seade on kooskõlas RED-direktiivi 2014/53/EL ja ÜK raadioseadmete regulatsioonid 2017 põhinõuete ja teiste asjakohaste sätetega.
- Täielik CE tekst ja UKCA vastavusdeklaratsioon on saadaval aadressil sharpconsumer.eu; avage oma mudeli allalaadimisjaotis ja valige „Declaration of Conformity“ (Vastavusdeklaratsioon).

## Sobivushoiatus

### Teleri sobivus

- Need kõlarid töötavad ainult SHARPI teleritega, millel on AQUOS Wireless Surround (AWS). Kontrollige, kas teil on õige SHARPI telerimudel. Sobivate mudelite leidmiseks skannige käesoleva kasutajaprofiili alguses olevat QR-koodi.

### Raadiosignaal

- Juhtmevaba kõlari parimaks toimimiseks tuleb teil ühenduda 5 GHz Wi-Fi-võrku. Kui 5 G Wi-Fi-võrku ei ole, võib kasutada ka 2,4 GHz võrku. 2,4 GHz võrk on kergemini segatav ja see võib avaldada mõju juhtmeta kõlari esitusele.

Selle seadme 5 GHz WLAN-funktsiooni võib kasutada viis siseruumides.

WLANi max saatevõimsus:

100 mW sagedusel 2 400 GHz – 2 4835 GHz

100 mW sagedusel 5 150 GHz – 5 250 GHz

100 mW sagedusel 5 250 GHz – 5 350 GHz

100 mW sagedusel 5 470 GHz – 5 730 GHz

100 mW sagedusel 5 735 GHz – 5 835 GHz

Bluetoothi max saatevõimsus: 10 mW sagedusel 2 402 GHz – 2 480 GHz

## Mida sisaldab toote karp

- Bassikõlar CP-AWS0101
- Tüüp-C (EL 2-kontaktiline) ja tüüp-G (ÜK 3-kontaktiline) kaabliga toiteadapterid
- Tugijalad x4
- Kasutaja dokumentatsioon

## Sisendid/väljundid

(Vt , lk 3).

### 1. LED-näidik

- Ootel / katkestatud – punane
- Püsivara värskendamine on ebaõnnestunud – punane (vilgub)
- Sidumine – roheline (vilgub)
- Ühendatud – roheline
- Toimub püsivara värskendamine – kollane

### 2. Sidumisnupp

- Lühike vajutus avab sidumisrežiimi.
- Pikk vajutus (>5 sekundit) lähtestab seadme

### 3. Täiendamisnupp

(Ainult püsivara täiendamiseks)

### 4. Micro USB

(Ainult püsivara täiendamiseks)

### 5. Toitejuhtme klamber

### 6. DC IN pesa





Pesa vooluadapteri ühendamiseks (alalisvool 18 V / 2,5 A).

- 7. Kummijala / kruviava katte asukohad (x4). Need on nummerdatud numbritega 1–4.

## Esimene seadistamine

### Bassikõlari asukoht

AWSi võimekusega Sharpi teleriga võimsama bassiheli nautimiseks võite asetada bassikõlari ükskõik kuhu pörandale teleriga samas toas, kuid mõned üldised asukohad on järgmised.

1. Paigutage bassikõlar püstises asendis pörandale teleri lähedale (vt  2 lk 4). Kui otsustate bassikõlari sellisel paigutada, veenduge, et x4 kummist kruviavakatet on oma kohale kinnitatud (vt  3 lk 4). Iga kummikate on nummerdatud. Jälgige, et kummikattel olev number langeks kokku bassikõlaril näidatud numbriga.
2. Paigutage passikõlar pörandale mõne mööblieseme, näiteks diivani alla (vt  4 lk 4). Kui otsustate bassikõlari sellisel paigutada, veenduge, et x4 kummijalga on korralikult oma kohale kinnitatud (vt  5 lk 4). Iga kummijalg on nummerdatud. Jälgige, et kummijalal olev number langeks kokku bassikõlaril näidatud numbriga.



### Vooluvõrku ühendamine

Toote kahjustamise oht! Veenduge, et toitepinge vastab seadme taha või alla trükitud toitepingele.

Ühendage vooluadapter seadme DC IN-pesasse ja seejärel vooluvõrgu seinakontakti.

## Ühendamine SHARPI teleriga, millel on AQUOS Wireless Surround

Enne kui saate juhtmeta bassikõlari teleriga ühendada, tuleb teler ühendada Wi-Fi või LAN-/ethernet-kaabli abil veebiteenusega. Selleks järgige teie telerimudeli vastavaid võrguühenduseid.

1. Sidumisprotsessi alustamiseks avage seadetemenüü, vajutades teleri juhtpuldil  Liikuge kohta <Sound> (Heli) ja seejärel <Wireless Speaker> (Juhtmeta kõlar).
  2. Valige menüüs Wireless Speaker (Juhtmeta kõlar) valiku <Wireless Speaker> seadeks „On“ (Sees). Teler viib läbi võrgukontrolli.
- MÄRKUS.** JUHTMEVABA KÕLARI PARIMAKS TOIMIMISEKS TULEB TEIL ÜHENDADA 5 GHZ WI-FI-VÕRKU. KUI 5 G WI-FI-VÕRKU EI OLE, VÕIB KASUTADA KA 2,4 GHZ VÕRKU. 2,4 GHZ VÕRK ON KERGEMINI SEGATAV JA SEE VÕIB AVALDADA MÕJU JUHTMETA KÕLARI ESITUSELE.
3. Valige teleri menüüs Wireless Speaker (Juhtmeta kõlar) <Add new subwoofer> (Uue bassikõlari lisamine). Teler palub teil kinnitada, et bassikõlar on vooluvõrku ühendatud ja asub oma lõpliku asukohas. Sidumise alustamiseks valige <OK>.
  4. Vajutage bassikõlari tagaküljel korra nuppu  Bassikõlar alustab teleriga sidumist. Sidumisrežiimi kinnitamiseks hakkab bassikõlari tagaküljel asuv LED roheliselt vilkuma.
  5. Üksteise järel ilmuvad teleriekraanile ekraaniviivad, mis nõuavad teie sisestust:
    - a. **Invitation to connect (Kutse luua ühendus).**  
Sidumise alustamiseks vajutage <Accept> (Nõus). Teler kinnitab ekraani all parempoolses nurgas sidumise.

**MÄRKUS.** KUI BASSIKÕLAR ON TELERIGA ÜHENDATUD, VÕIDAKSE TUVASTADA PÜSIVARA TÄIENDAMISE VÕIMALUS. PEAKS NII JUHTUMA, LUBAGE BASSIKÕLARIL TÄIENDAMINE LÕPULE VIIA.

### b. Optimize wireless connection (Juhtmeta ühenduse optimeerimine)

Ühenduse optimeerimise alustamiseks valige <Continue> (Jätka).

### c. Adjust listening position (Kuulamiskoha kohandamine)

Teil palutakse sisestada kuulamiskoha ja helisüsteemi elementide vahelised vahekaugused.

See viib iga kõlari helitugevuse õigele suurusle ja loob nii optimaalse helimaastiku.

Pärast vahemaade sisestamist valige <Continue> (Jätka).

**MÄRKUS.** SELLINE BALANS MÕJUTAB KÕLAREID VAID AWS-SÜSTEEMI KASUTAMISE AJAL.

7. Sidumisprotsessi lõpuleviimiseks valige <Finish> (Lõpp).

### MÄRKUS.

- Sidumise ajal võivad kõlarid teostada üle-õhu värskendamise. Laske sel rahulikult lõpuni jõuda.
- Osad käesolevas dokumendis kirjeldatud funktsioonid ja omadused võivad muutuda. Uusima teabe saamiseks vt teleri veebjuhendit. Teleri veebjuhendi leiate, kui valite teleri avakult SHARP.

## Kõlari omaduste seadistamine

Valige menüüs Wireless Speaker (Juhtmeta kõlar) <Subwoofer property> (Bassikõlari atribuudid). Valige:

### Name (Nimi)

Lubab teil muuta kõlari nime.

### Set location (Asukoha määramine)

Muutke kõlari asukohta teleri ja teie lemmikasukoha suhtes.

### Remove (Eemalda)

Katkestage seotud kõlari ühendus teleriga.

### Restart (Taaskäivita)

Taaskäivita kõlari.

### Version (Versioon)

Kuvab kõlari olemasoleva püsivara versiooni.

## Dolby Atmos kasutamine

Dolby Atmos heli läbi AQUOS Wireless Surroundi süsteemi kuulamiseks on vaja Dolby Atmos sisu edastamist AWS SHARPI telerisse ning teleri helimenüüs DAP (Dolby Audio Processing) lülitamist valikule „ON“ (Sees).

Dolby Atmos sisu on saadaval läbi osade leviedastusteenuste, voogesitusteenuste või HDMIga ühendatud väliste seadmete, näiteks Dolby Atmosega ühilduv mängukonsool või Blu-ray mängija.

Lisateavet Dolby Atmos sisu saadavuse kohta leiate saidilt dolby.com. AQUOS Wireless Surround pakub täiustatud helielamust ka teistele heliallikatüüpidele, nagu Dolby Digital, DTS ja PCM. Kui DAP on sisse lülitatud, pakub Dolby Audio Processing isegi 2.0-kanalilist heli ja kasutab olemasolevaid ühendatud kõlareid.

**MÄRKUS.** DOLBY ATMOS SIGNAALI POLE VÕIMALIK EDASTADA OPTILISE EGA ANALOOGÜHENDUSE KAUDU, NÄITEKS LÄBI VÄLISE SEADME AUX-PESA.

## Püsivara täiendamine

Kontrollige, kas saadaval on püsivara täiendus.

Valige teleri menüüs Wireless Speaker (Juhtmeta kõlar) <Firmware upgrade> (Püsivara täiendamine), et kontrollida värskenduste olemasolu.

Kui teler on ühendatud interneti, teostavad kõlari üle-õhu värskendamise.

### MÄRKUS.

- Värskendamise alates ärge katkestage teleri vooluvärustust ega lülitage telerit ooterežiimi.
- Veenduge, et teler on värskendusprotsessi ajal ühendatud internetiga.

## SUOMI

### Tärkeitä turvallisuusohjeita

#### Noudata turvallisuusohjeita ja huomioi varoitukset.

##### Säilytä nämä käyttöohjeet tulevaa käyttöä varten.



Tämä symboli ohjaa käyttäjää tutustumaan käyttöohjeeseen saadakseen lisätietoa turvallisuudesta, käytöstä ja huollosta.



Viittaa luokan II laitteeseen.

Tämä symboli kertoo, että tuotteessa on kaksinkertainen eristys eikä se tarvitse sähköjen maadoitusta.



Viittaa vaihtovirtaan (AC).

Tämä symboli kertoo, että symbolilla merkitty virran teho on vaihtovirtaa.



Viittaa tasavirtaan (DC).

Tämä symboli kertoo, että Symbolilla merkitty virran teho on tasavirtaa.



Vain sisäkäyttöön



Tason VI energiatehokkuusmerkintä

🔌🔌 Tasavirtaliittimen napaisuus

### Varotoimet

#### Vaurioit

Tarkista laite vaurioiden varalta pakkauksesta purkamisen jälkeen. Jos laite on vaurioitunut jollain tavalla, älä käytä sitä ja ota yhteyttä jälleenmyyjään.



Estääksesi sähköiskun vaaran älä poista takakannta tai avaa virta-adaptoria. Tämä tuote ei sisällä käyttäjän huollettavia osia. Ota yhteys huoltohenkilökuntaan.

#### Sähköliitäntä ja käsittely

- Älä käsittele virtajohtoa märin käsin. Sammuta laite kokonaan ennen virtajohdon irrottamista pistorasiasta. Varmista, että pistorasia on aina helposti saavutettavissa.

#### Virtalähde

- Varmista, että laite on kytketty AC 100 - 240 V 50/60 Hz -pistorasiaan.

#### Sulakkeellinen valettu pistoke (ei uudelleenkytkettävissä) - vain Iso-Britannia, Malta, Kypros ja Irlanti.

- Tämän laitteen virtajohto toimitetaan valetulla pistokkeella, jossa on 3 ampeerin sulake. Sulakkeen arvo on merkitty pistokkeen nastapintaan, ja jos se on vaihdettava, on käytettävä BS1362-standardin mukaisesti hyväksytyä sulaketta, jolla on sama nimellisarvo.

#### Virtajohdon suojaus

- Älä vahingoita virtajohtoa. Jos virtajohto on vaurioitunut, valmistajan, sen huoltoedustajan tai vastaavan pätevä henkilön on vaihdettava se.

#### Verkkosovitin

- Jos laitetta ei käytetä vähään aikaan, on suositeltavaa sammuttaa se ja irrottaa verkkosovitin pistorasiasta.
- Käytä vain mukana toimitettua verkkosovitinta. Tämän noudattamatta jättäminen saattaa johtaa turvallisuusrisikkiin ja/tai laitteen vahingoittumiseen.

#### Lapsiturvallisuus

- Noudata aina perusvarotoimenpiteitä käyttäessäsi tätä laitetta, erityisesti lasten läsnä ollessa.

#### Sijoituspaikka

- Kun tämä tuote on käytössä, se on sijoitettava tasaiselle, vakaalle pinnalle siten, ettei mikään laitteen osa roiku reunan yli.

#### Ilmastointi

- Kotolossa sijaitsevat aukot on tarkoitettu ilmanvaihtoa varten. Aukkoja ei saa tukkia tai peittää.

#### Kuumuus ja käyttölämpötilat

- Älä asenna lämmönlähteiden lähelle. Vältä altistamista suoralle auringonvalolle.

#### Avotuli

- Pidä kynttilät tai avotuli poissa tämän tuotteen ulottuvilta estääksesi tulipalovaaran.

#### Veden, kosteuden ja nesteiden sisään pääsy

- Estääksesi tulipalon tai sähköiskun vaaran, älä altista tätä tuotetta vedelle tai kosteudelle.

#### Myrskyt ja salamointi

- Myrskyt ovat vaarallisia kaikille sähkölaitteille. Kaikki laitteen kaapelit ja liittimet pitäisi irrottaa ennen myrskyä.

#### Huolto

- Irrota virtajohto virtalähteestä ennen laitteen puhdistusta. Käytä pehmeää ja puhdasta liinaa puhdistaksesi laitteen ulkopinnan.
- Älä koskaan puhdistu sitä kemikaaleilla tai pesuaineilla.

#### Huolto ja korjaus

- Tämä tuote ei sisällä mitään osia, joita käyttäjä voisi korjata. Laitteen sisäisten osien paljastaminen saattaa vaarantaa henkesi. Jos laitteessa esiintyy toimintahäiriö, ota yhteyttä valmistajaan tai valtuutettuun huoltoliikkeeseen. Valmistajan takuu ei kata valtuuttamattomien kolmansien osapuolten suorittamista korjauksista aiheutuneita vahinkoja.

### Tämän laitteen hävittäminen

Tietoa käyttäjille vanhojen laitteiden keräämisestä ja hävittämisestä.



Tämä symboli tuotteessa tarkoittaa, että tuote kuuluu EU-direktiivin 2012/19/EU soveltamisalaan, eikä sitä saa hävittää tai heittää pois muun kotitalousjätteen mukana.



Tämä symboli tarkoittaa, että tuote on suunniteltu ja valmistettu siten, että se voidaan kierrättää ja käyttää uudelleen.

Nämä symbolit tuotteissa, pakkauksessa ja/tai mukana tulevissa asiakirjoissa tarkoittavat, ettei käytettyjä sähkö- ja elektroniikkalaitteita ja akkuja saa käsitellä talousjätteiden kanssa. Kotitalouskäyttäjien on otettava yhteyttä joko jälleenmyyjään, jolta he ovat ostaneet tämän tuotteen, tai paikalliseen hallintovirastoon saadakseen lisätietoja siitä, minne ja miten he voivat viedä nämä tuotteet ympäristön kannalta turvallisesti kierrätykseen.

## CE- ja UKCA-lausunto:

- Sharp Consumer Electronics Poland sp. z o.o. ilmoittaa, että tämä äänilaite vastaa radio- ja telepätelaitteista annetun 2014/53/EY-direktiivin ja Yhdistyneen kuningaskunnan 2017 radiolaitesäännön olennaisia vaatimuksia ja muita asiaan liittyviä ehtoja.
- Täydellinen CE-teksti ja UKCA-vaatimustenmukaisuusvakuutus ovat saatavilla osoitteessa sharpconsumer.eu. Siirry mallisi latausosiin ja valitse "Vaatimustenmukaisuusvakuutus".

## Yhteensopivuusvaroitus

### TV-yhteensopivuus

- Nämä kaiuttimet toimivat ainoastaan AQUOS Wireless Surround (AWS) -yhteensopivien SHARP-televisioiden kanssa. Tarkista, että sinulla on oikea SHARP TV -malli. Löydät yhteensopivat mallit skannaamalla QR-koodin tämän oppaan alusta.

### Langaton signaali

- Sinun on oltava yhteydessä 5 GHz Wi-Fi -verkkoon, jotta langaton kaiutin toimii parhaiten. Jos 5G Wi-Fi -verkko ei ole käytettävissä, voidaan käyttää 2,4 GHz verkkoa.

2,4 GHz verkko on alttiimpi häiriöille ja voi vaikuttaa langattoman kaiuttimen suorituskykyyn.

Tämän laitteen 5 GHz WLAN -toimintoa voidaan käyttää vain sisätiloissa.

WLANin maksimilähetysteho:

100 mW taajuudella 2,400 GHz–2,4835 GHz

100 mW taajuudella 5,150 GHz–2,4835 GHz

100 mW taajuudella 5,250 GHz–2,4835 GHz

100 mW taajuudella 5,470 GHz–2,4835 GHz

100 mW taajuudella 5,735 GHz–2,4835 GHz

BT:n maksimilähetysteho: 10 mW taajuudella 2,402 GHz–2,480 GHz.

## Pakkauksen sisältö:

- CP-AWS0101 Subwoofer
- Virtalähde, jossa on C-tyypin (EU 2-nastainen) ja G-tyypin (UK 3-nastainen) kaapelit
- Korotettu jalka x4
- Käyttöohjeet

## Tulot / lähdöt

(Katso  1 sivulla 3).

### 1. LED-merkkivalo

- Valmiustila / Katkaistu - punainen
- Laiteohjelmistopäivitys epäonnistui - punainen (vilkkuu)
- Pariliitoksen muodostus - vihreä (vilkkuu)
- Yhdistetty - vihreä
- Laiteohjelmistopäivitys käynnissä - keltainen

### 2. Pariliitospainike

- Paina lyhyesti siirtyäksesi pariliitostilaan.
- Pitkä painallus (>5 sekuntia) nollausta varten

### 3. Päivityspainike

(Vain laiteohjelmistopäivitystä varten)

### 4. Micro-USB

(Vain laiteohjelmistopäivitystä varten)

### 5. Virtajohdon kiinnike

### 6. DC IN-PISTOKE





Pistoke verkkosovittimen (DC 18V/2,2 A) kytkemiseksi.

### 7. Kumijalka-/ruuvireikäsuojuksen paikat (x4). Nämä on numeroitu 1–4.

## Ensimmäinen käyttökerta

### Subwooferin sijoittaminen

Jos haluat nauttia tehostetusta bassotoistosta Sharp AWS -yhteensopivasta televisioistasi, voit sijoittaa subwooferin mihin tahansa huoneen lattialle television kanssa, mutta tässä on joitakin yleisiä sijainteja:

1. Aseta subwoofer pystyasentoon lattialle lähelle televisiota (katso  2 sivulla 4). Jos sijoitat subwooferin näin, varmista, että 4 kumista ruuvireikäsuojusta ovat paikallaan (katso  3 sivulla 4). Kukin kumisuojaus on numeroitu. Varmista, että kumisuojuksen numero vastaa subwooferissa näkyvää oikeaa numeroa.
2. Aseta subwoofer lattialle huonekalun, esim. sohvän alle (katso  4 sivulla 4). Jos sijoitat subwooferin näin, varmista, että 4 kumista ruuvireikäsuojusta ovat paikallaan (katso  5 sivulla 4). Kukin kumisuojaus on numeroitu. Varmista, että kumisuojuksen numero vastaa subwooferissa näkyvää oikeaa numeroa.

### Liittäminen virransyöttöön

Tuotteen vahingoittumisriski! Varmista, että syöttöjännite vastaa laitteen taakse tai alapuolelle painettua jännitettä.

Yhdistä verkkosovitin laitteen DC IN-liitäntään ja sitten pistorasiaan.

## Yhteyden muodostaminen AQUOS Wireless Surround -yhteensopivaan SHARP TV:hen

Ennen kuin voit lisätä langattoman subwooferin televisioosi, televisio on yhdistettävä verkkopalveluihin Wi-Fi:n tai LAN/ethernet-kaapelin kautta. Tee näin noudattamalla TV-mallisi verkko-ohjeita.

1. Aloita pariliitos painamalla TV:n kaukosäätimestä  avataksesi asetusvalikon. Siirry kohtaan <Ääni> ja <Langaton kaiutin>.
2. Langaton kaiutin -valikossa kytke <Langaton kaiutin> "päälle". TV suorittaa verkkotarkastuksen.

**HUOMAUTUS:** *Sinun on oltava yhteydessä 5 GHz Wi-Fi -verkkoon, jotta langaton kaiutin toimii parhaiten. Jos 5G Wi-Fi -verkko ei ole käytettävissä, voidaan käyttää 2,4 GHz verkkoa. 2,4 GHz verkko on alttiimpi häiriöille ja voi vaikuttaa langattoman kaiuttimen suorituskykyyn.*

3. Valitse television Langaton kaiutin -valikossa <Lisää uusi subwoofer>. TV pyytää sinua vahvistamaan, että subwoofer on kytketty virtalähteeseen ja sijaitsee lopullisessa paikassaan. Valitse <OK> aloittaaksesi pariliitoksen muodostuksen.
4. Paina lyhyesti -painiketta subwooferin takana. Subwoofer aloittaa pariliitoksen muodostuksen TV:n kanssa. Pariliitoksen vahvistamiseksi subwooferin takana sijaitseva LED välähtää vihreänä.
5. Television näyttöön ilmestyy peräkkäin kehoitteita, jotka vaativat syötteesi:

### a. Pyyntö yhdistää.

Valitse <Hyväksy> jatkaaksesi pariliitoksen muodostamista. TV vahvistaa pariliitoksen näytön oikeassa alakulmassa.

**HUOMAUTUS:** *Kun subwooferin ja TV:n välille on muodostettu pariliitos, laiteohjelmistopäivitys saatetaan havaita. Jos näin tapahtuu, anna subwooferin päivittyä.*

### b. Optimoilangaton yhteys

Valitse <Jatka> aloittaaksesi yhteyden optimoinnin.

### c. Säädä kuuntelupaikkaa

Sinua pyydetään syöttämään kuuntelupaikkasi ja äänentoistojärjestelmän osien väliset etäisyysarvot. Tämä tasapainottaa kunkin kaiuttimen ulostulon optimaalisen äänentoiston luomiseksi.

Valittuasi etäisyysarvot, valitse <Jatka>.

**HUOMAUTUS:** *Tämä tasapaino vaikuttaa kaiuttimiin vain AWS-järjestelmää käytettäessä.*

7. Valitse <Lopeta> suorittaaksesi pariliitoksen muodostuksen valmiiksi.

### HUOMAUTUS:

- Pariliitoksen muodostuksen aikana kaiuttimet saattavat suorittaa over-the-air-päivityksen. Odota, että tämä prosessi suoritetaan loppuun.
- Jotkut tässä asiakirjassa kuvatut toiminnot ja ominaisuudet saattavat muuttua. Katso uusimmat tiedot TV:n verkkokäyttöoppaasta. Löydät TV:n verkkokäyttöoppaan valitsemalla SHARPin TV:n kotinäytöltä.

## Kaiuttimen asetusten säätö

Valitse Langaton kaiutin -valikossa <Subwooferin ominaisuudet>. Valitse:

### Nimi

Voit vaihtaa kaiuttimen nimen.

### Aseta sijainti

Muokkaa kaiuttimen sijaintia suhteessa televisioon ja haluamaasi kuuntelupaikkaan.

### Poista

Katkaise kaiuttimen ja TV:n välinen pariliitos.

### Käynnistä uudelleen

Käynnistää kaiuttimen uudelleen.

### Versio

Näyttää kaiuttimen tämänhetkisen laiteohjelmistoversion.

## Dolby Atmosin käyttö

Kuunnellaksesi Dolby Atmos -ääntä AQUOS Wireless Surround -järjestelmän kautta, sinun on toimitettava Dolby Atmos -sisältö AWS SHARP TV:hen ja DAP (Dolby Audio Processing) -asetuksen on oltava päällä television äänivalikossa.

Dolby Atmos -sisältöä on saatavilla joidenkin lähetysohjelmien, suoratoistopalveluiden tai HDMI-liitännällä liitettyjen ulkoisten laitteiden, kuten Dolby Atmos -yhteensopivan pelikonsolin tai Blu-ray-soittimen, kautta.

Saat lisätietoja Dolby Atmos -sisällön saatavuudesta osoitteesta [dolby.com](http://dolby.com).

AQUOS Wireless Surround parantaa myös muiden äänilähdeyyppien, kuten Dolby Digital, DTS ja PCM, äänikokemusta. Kun DAP on käytössä, Dolby Audio Processing tuottaa jopa 2.0-kanavaisen äänen ja hyödyntää liitettyjä kaiuttimia.

**HUOMAUTUS:** *Dolby Atmos -signaalia ei voi lähettää ulkoisesta laitteesta optisen tai analogisen liitännän, esim. AUX, kautta.*

## Laiteohjelmistopäivitys

Tarkista, onko laiteohjelmistopäivitys saatavilla.

Valitse television Langaton kaiutin -valikossa <Laiteohjelmistopäivitys> tarkistaaksesi, onko päivitys saatavilla.

Jos TV on yhdistetty internetiin, kaiuttimet suorittavat over-the-air-päivityksen.

### HUOMAUTUS:

- Jos päivitys alkaa, älä katkaise TV:n virtaa tai kytke sitä valmiustilaan.
- Varmista, että TV on yhdistetty internetiin päivityksen aikana.

## FRANÇAIS

### Consignes de sécurité importantes

**Veillez suivre toutes les consignes de sécurité et tenir compte de tous les avertissements. Gardez ce manuel à titre de référence.**



Ce symbole indique à l'utilisateur de consulter le manuel d'utilisation pour plus d'informations sur la sécurité, le fonctionnement et la maintenance.



Se rapporte aux équipements de classe II.

Ce symbole indique que ce produit est doté d'un système de double isolation et ne nécessite pas de connexion de sécurité à la terre (masse).



Se rapporte au courant alternatif (CA).

Ce symbole indique que la tension nominale indiquée par le symbole est une tension alternative.



Se rapporte au courant continu (CC).

Ce symbole indique que la tension nominale indiquée par le symbole est une tension continue.



Pour une utilisation en intérieur uniquement



Notation d'efficacité énergétique de niveau VI



Polarité de câble d'alimentation CC

### Précautions

#### Dégâts

Veillez inspecter l'appareil après le déballage. S'il est endommagé de quelque manière que ce soit, n'utilisez pas l'appareil et consultez votre revendeur.



Pour éviter tout risque de choc électrique, ne pas retirer le couvercle arrière et ne pas ouvrir l'adaptateur d'alimentation. Aucune pièce interne ne peut être réparée par l'utilisateur ; veuillez confier la réparation à un personnel qualifié.

#### Connexion électrique et accessibilité

- Ne manipulez pas le cordon d'alimentation avec des mains mouillées. Éteignez complètement l'appareil avant de le débrancher. Assurez-vous que la fiche d'alimentation est toujours facilement accessible.

#### Alimentation électrique

- Assurez-vous que l'appareil est bien branché dans une prise électrique 100-240 V CA 50-60 Hz.

#### Fiche d'alimentation moulée à fusible (non recâblable) - Royaume-Uni, Malte, Chypre et Irlande uniquement.

- Le câble d'alimentation de cet équipement est fourni avec une fiche moulée comprenant un fusible de 3 ampères. La valeur du fusible est indiquée sur la face de la fiche et, s'il doit être remplacé, un fusible approuvé selon la norme BS1362 de même valeur doit être utilisé.

#### Protection du cordon d'alimentation

- N'endommagez pas le cordon d'alimentation. Si le cordon d'alimentation est endommagé, il doit être remplacé par le fabricant, un agent du service après-vente ou des personnes autrement qualifiées.

#### Adaptateur électrique

- Si vous ne prévoyez pas d'utiliser l'appareil pendant un certain temps, il est recommandé d'éteindre l'appareil et de retirer l'adaptateur d'alimentation de la prise secteur.
- N'utilisez que l'adaptateur secteur fourni, faute de quoi cela pourrait entraîner un risque pour la sécurité et/ou endommager l'appareil.

#### Sécurité enfant

- Respectez toujours les mesures de sécurité de base lors de l'utilisation de ce produit, surtout en présence d'enfants.

#### Emplacement

- Lors de son utilisation, ce produit doit être placé sur une surface plane et stable, sans qu'aucune partie de l'unité principale ne dépasse d'un bord.

#### Ventilation

- Des fentes et des ouvertures dans le boîtier sont prévues pour la ventilation. Ces ouvertures ne doivent pas être obstruées ou bloquées.

#### Chaleur et température de fonctionnement

- N'installez pas l'appareil à proximité d'une source de chaleur. Évitez l'exposition directe au soleil.

#### Flammes nues

- Pour éviter tout risque d'incendie, éloignez les bougies ou les flammes nues de ce produit.

#### Entrée d'eau, d'humidité et de liquide

- Pour éviter les risques d'incendie ou de choc électrique, n'exposez pas ce produit à l'eau ou à l'humidité.

#### Orages et éclairs

- Les orages sont dangereux pour tous les appareils électriques. Vous devez débrancher tous les câbles et connecteurs du produit avant un orage.

#### Entretien

- Débranchez le câble d'alimentation de la source de courant avant de nettoyer le produit. Utilisez un chiffon doux et propre pour nettoyer l'extérieur de l'appareil.
- Ne nettoyez jamais l'appareil avec des produits chimiques ou détergents.

#### Entretien et réparations

- Ce produit ne contient aucune pièce réparable par l'utilisateur. L'exposition aux pièces internes situées à l'intérieur de l'appareil peut mettre votre vie en danger. En cas de défaut, contactez le fabricant ou le département de service après-vente autorisé. La garantie du fabricant ne couvre pas les défauts provoqués par des réparations effectuées par des tiers non autorisés.



## Mise au rebut de ce matériel

Informations pour les utilisateurs sur la collecte et l'élimination des anciens équipements.



Ce symbole sur un produit signifie que le produit est couvert par la directive européenne 2012/19/UE et ne doit pas être jeté avec vos autres déchets ménagers.



Ce symbole signifie que le produit est conçu et fabriqué de manière à pouvoir être recyclé et réutilisé.

Ces symboles sur les produits, l'emballage et/ou les documents d'accompagnement signifient que les produits électriques et électroniques usagés ne doivent pas être mélangés avec les ordures ménagères. Les ménages sont invités à contacter le magasin où le produit a été acheté, ou les autorités locales, pour connaître où et comment procéder au recyclage des composants de façon à respecter l'environnement.

## Déclaration CE et UKCA :

- Par la présente, Sharp Consumer Electronics Poland sp. z o.o. déclare que cet équipement est conforme aux exigences essentielles et aux autres dispositions pertinentes de la directive RED 2014/53/UE et de la réglementation sur l'équipement radio du Royaume-Uni.
- Le texte complet des déclarations de conformité CE et UKCA est disponible sur [sharpconsumer.eu](http://sharpconsumer.eu) et en entrant ensuite dans la section de téléchargement de votre modèle et en choisissant « Declaration of Conformity ».

## Avertissement de compatibilité

### Compatibilité TV

- Ces haut-parleurs fonctionnent exclusivement avec les téléviseurs SHARP AQUOS Wireless Surround (AWS). Vérifiez que vous avez le bon modèle de téléviseur SHARP. Pour trouver les modèles compatibles, scannez le code QR au début de ce guide de l'utilisateur.

### Signal sans fil

- Vous devez être connecté à un réseau Wi-Fi 5 GHz pour obtenir les meilleures performances du haut-parleur sans fil. Si un réseau Wi-Fi 5 GHz n'est pas disponible, un réseau 2,4 GHz peut être utilisé. Un réseau 2,4 GHz est plus sujet aux interférences et peut avoir un impact sur les performances du haut-parleur sans fil.

La fonction WLAN 5 GHz de cet appareil ne peut être utilisée qu'en intérieur.

Puissance maximale de l'émetteur WLAN :

100 mW à 2,400 GHz - 2,4835 GHz

100 mW à 5,150 GHz - 5 250 GHz

100 mW à 5,250 GHz - 5 350 GHz

100 mW à 5,470 GHz - 5 730 GHz

100 mW à 5,735 GHz - 5 835 GHz

Puissance maximale de l'émetteur BT : 10 mW à 2,402 GHz - 2,480 GHz.

## Ce qui est inclus dans la boîte :

- Caisson de basse CP-AWS0101
- Adaptateur avec câbles de type C (UE 2 broches) et G (R-U 3 broches)
- Pieds surélevés x4
- Documentation utilisateur

## Entrées/Sorties

(Voir 1 en page 3).

- Voyant DEL**
  - Veille/Déconnecté - Rouge
  - Échec de la mise à jour du micrologiciel - Rouge (clignotant)
  - Appariement - Vert (clignotant)
  - Connecté - Vert
  - Mise à jour du micrologiciel en cours - Jaune
- FAIR Bouton d'appariement**
  - Appuyez brièvement pour passer en mode d'appariement.
  - Appuyez longuement (>5 secondes) pour réinitialiser
- Bouton de mise à niveau**

(uniquement pour la mise à niveau du micrologiciel)
- Micro USB**

(uniquement pour la mise à niveau du micrologiciel)
- Attache de câble d'alimentation**
- Prise CC IN**

Prise de raccordement pour adaptateur d'alimentation (18 V CC/2,5 A).
- Emplacements des pieds en caoutchouc/couvercles de trou de vis (x4). Ils sont numérotés de 1 à 4.

## Configuration initiale

### Placement du caisson de basse

Pour profiter des basses de votre téléviseur Sharp AWS, vous pouvez placer le caisson de basse n'importe où sur le sol de la pièce où se trouve le téléviseur, mais voici quelques indications générales :

- Placez le caisson de basse à la verticale sur le sol, près de votre téléviseur (Voir 2 à la page 4). Si vous choisissez de placer le caisson de basse de cette façon, assurez-vous que les 4 couvercles des trous de vis en caoutchouc sont en place (Voir 3 à la page 4). Chaque couvercle en caoutchouc est numéroté. Veillez à faire correspondre le numéro du couvercle en caoutchouc au numéro figurant sur le caisson de basse.
- Placez le caisson de basse sur le sol sous un meuble, comme un canapé (Voir 4 à la page 4). Si vous choisissez de placer le caisson de basse de cette manière, assurez-vous que les 4 pieds en caoutchouc sont correctement installés (Voir 5 à la page 4). Chaque pied en caoutchouc est numéroté. Veillez à ce que le numéro du pied en caoutchouc corresponde au numéro indiqué sur le caisson de basse.

### Raccordement à l'alimentation électrique

Risque d'endommagement du produit ! Assurez-vous que la tension d'alimentation électrique corresponde à la tension imprimée à l'arrière ou en dessous de l'appareil  
Connectez l'adaptateur électrique à la prise DC IN de l'appareil, puis dans une prise de courant.

## Connexion à votre téléviseur SHARP compatible avec AQUOS Wireless Surround

Avant de pouvoir ajouter le caisson de basse sans fil à votre téléviseur, celui-ci doit être connecté aux services en ligne via le Wi-Fi ou un câble LAN/Ethernet. Pour ce faire, suivez les instructions du réseau pour votre modèle de téléviseur.

1. Pour commencer le processus d'appariement, appuyez sur  sur la télécommande du téléviseur pour ouvrir le menu des paramètres. Accédez à <Son>, puis <Haut-parleur sans fil>.

2. Dans le menu Haut-parleur sans fil, activez <Haut-parleur sans fil>. Le téléviseur effectue une vérification du réseau.

**REMARQUE :** Vous devez être connecté à un réseau Wi-Fi 5 GHz pour obtenir les meilleures performances du haut-parleur sans fil. Si un réseau Wi-Fi 5 GHz n'est pas disponible, un réseau 2,4 GHz peut être utilisé. Un réseau 2,4 GHz est plus sujet aux interférences et peut avoir un impact sur les performances du haut-parleur sans fil.

3. Dans le menu Haut-parleur sans fil du téléviseur, sélectionnez <Ajouter un nouveau caisson de basse>. Le téléviseur vous demande de confirmer que le caisson de basse est connecté à une source d'alimentation et qu'il se trouve dans sa position finale. Sélectionnez <OK> pour commencer le processus d'appariement.
4. Appuyez brièvement sur le bouton  à l'arrière du caisson de basse. Le caisson de basse commence à s'apparier au téléviseur. Pour confirmer le mode d'appariement, le voyant à l'arrière du caisson de basse clignote en vert.
5. Des invites à l'écran s'affichent successivement sur le téléviseur et vous demandent d'intervenir :
  - a. **Invitation à se connecter.**  
Sélectionnez <Accepter> pour procéder à l'appariement. Le téléviseur confirme l'appariement dans le coin inférieur droit de l'écran.  
**REMARQUE :** Une fois le caisson de basse apparié au téléviseur, une mise à niveau du micrologiciel peut être détectée. Si cela se produit, laissez le caisson de basse se mettre à niveau.
  - b. **Optimiser la connexion sans fil**  
Sélectionnez <Continuer> pour lancer le processus d'optimisation de la connexion.
  - c. **Ajuster la position d'écoute**  
Vous serez invité à entrer des valeurs de distance entre votre position d'écoute et des éléments du système sonore. Cela permet d'équilibrer la sortie de chaque haut-parleur afin de créer une scène sonore optimale.  
Après avoir sélectionné les valeurs de distance, sélectionnez <Continuer>.  
**REMARQUE :** Cette balance n'affecte les haut-parleurs que lors de l'utilisation du système AWS.
7. Sélectionnez <Terminer> pour terminer le processus d'appariement.

### REMARQUE :

- Au cours du processus d'appariement, les haut-parleurs peuvent effectuer une mise à jour OTA. Laissez ce processus se terminer.
- Certaines des fonctions et caractéristiques décrites dans ce document peuvent être modifiées. Pour obtenir les informations les plus récentes, veuillez consulter le manuel en ligne du téléviseur. Vous trouverez le manuel en ligne du téléviseur en sélectionnant SHARP à partir de l'écran d'accueil du téléviseur.

## Réglage des propriétés du haut-parleur

Dans le menu Haut-parleur sans fil, sélectionnez <Propriété du caisson de basse>. Choisissez parmi :

### Nom

Vous permet de modifier le nom du haut-parleur.

### Définir l'emplacement

Modifiez l'emplacement du haut-parleur par rapport à votre téléviseur et à votre position d'écoute préférée.

### Retirer

Déconnectez le haut-parleur apparié du téléviseur.

### Redémarrer

Redémarre le haut-parleur.

### Version

Affiche la version actuelle du micrologiciel du haut-parleur.

## Utilisation de Dolby Atmos

Pour écouter le son Dolby Atmos via votre système AQUOS Wireless Surround, vous devez avoir du contenu Dolby Atmos remis à votre téléviseur AWS SHARP et DAP (Dolby Audio Processing) réglé sur ON dans le menu de son du téléviseur.

Le contenu Dolby Atmos est disponible via certains services de diffusion ou de streaming, ou via des appareils externes connectés par HDMI, par exemple une console de jeux ou un lecteur Blu-ray compatible Dolby Atmos.

Pour plus d'informations sur la disponibilité du contenu Dolby Atmos, visitez le site [dolby.com](http://dolby.com).

AQUOS Wireless Surround offrira également une expérience audio améliorée pour d'autres types de sources audio, comme Dolby Digital, DTS et PCM. Lorsque DAP est activé, le traitement audio Dolby restitue même le son 2.0 canaux et utilise les haut-parleurs disponibles connectés.

**REMARQUE :** Une signal Dolby Atmos ne peut pas être transmis par une connexion optique ou analogique, par exemple AUX, à partir d'un appareil externe.

## Mise à niveau du micrologiciel

Vérifiez si une mise à niveau du micrologiciel est disponible.

Dans le menu du haut-parleur sans fil du téléviseur, sélectionnez <Mise à niveau du micrologiciel> pour vérifier si une mise à jour est disponible.

Si le téléviseur est connecté à Internet, les haut-parleurs effectueront une mise à jour OTA.

### REMARQUE :

- Si le processus de mise à jour commence, ne coupez pas l'alimentation du téléviseur et ne le mettez pas en mode veille.
- Assurez-vous que votre téléviseur est connecté à Internet pendant le processus de mise à jour.

## HRVATSKI

## Važne sigurnosne upute

## Primijenite sve sigurnosne upute i poštujte sva

## upozorenja. Čuvajte ovaj priručnik za slučaj potrebe.



Ovaj simbol upućuje korisnika da u priručniku potraži ostale informacije o sigurnosti, upotrebi i održavanju.



Odnosi se na opremu klase II. Ovaj simbol znači da je ovaj proizvod dvostruko izoliran te ne zahtijeva sigurnosni priključak uzemljenja.



Odnosi se na izmjeničnu struju (AC). Ovaj simbol znači da se uređaj napaja izmjeničnom strujom.



Odnosi se na istosmjernu struju (DC). Ovaj simbol znači da se uređaj napaja istosmjernom strujom.



Samo za upotrebu u zatvorenom prostoru



Oznaka energetske učinkovitosti - razina VI



Polaritet priključka istosmjerne struje

## Mjere opreza

## Oštećenja

Provjerite je li uređaj oštećen nakon što ga izvadite iz ambalaže. Ako je uređaj oštećen na bilo koji način, nemojte ga upotrebljavati i obratite se dobavljaču.



Da biste izbjegli rizik od strujnog udara, nemojte uklanjati stražnji poklopac ili otvarati prilagodnik napajanja. Uređaj ne sadrži dijelove koje bi korisnik mogao sam popraviti. Sve popravke i servisiranje prepustite stručnim osobama.

## Priključivanje napajanja i pristupačnost

- Kabel napajanja nemojte upakčati ni iskopčati mokrim rukama. Potpuno isključite uređaj prije nego što ga iskopčate iz napajanja. Utikač napajanja uvijek mora biti lako dostupan.

## Izvor napajanja

- Provjerite je li uređaj priključen u strujnu utičnicu sljedećih specifikacija: AC 100-240 V 50/60 Hz.

## Utikač napajanja s osiguračem u zalivenom kućištu (ne može se popravljati) - samo UK, Malta, Cipar i Irska.

- Kabel napajanja ovog uređaja opremljen je utikačem u zalivenom kućištu koje obuhvaća osigurač od 3 A. Nazivna vrijednost osigurača naznačena je na utikaču na strani na kojoj se nalaze priključne igle. Ako ga je potrebno zamijeniti, upotrijebite osigurač odobren prema smjernici B51362.

## Zaštita kabela napajanja

- Pazite da se kabel napajanja ne ošteti. Ako se kabel napajanja ošteti, treba ga zamijeniti proizvođač, ovlašten servis ili stručna osoba kako bi se izbjegle opasnosti.

## Prilagodnik napajanja

- Ako uređaj ne namjeravate upotrebljavati dulje vrijeme, isključite ga i iskopčajte utikač napajanja iz strujne utičnice.
- Koristite samo isporučeni prilagodnik napajanja. U suprotnom može doći do ozljeda i/ili oštećenja uređaja.

## Dječja sigurnost

- Uvijek primjenjujte osnovne mjere opreza prilikom upotrebe ovog proizvoda, osobito ako su prisutna djeca.

## Lokacija

- Ovaj proizvod treba biti postavljen na ravnoj i stabilnoj površini tako da ni jedan dio glavne jedinice ne visi preko ruba stola ili sl.

## Prozračivanje

- Otvori i utori na kućištu služe za prozračivanje. Pazite da se ti otvori ne začepe i nemojte ih prekrivati.

## Vrućina i radna temperatura

- Nemojte postavljati blizu izvora topline. Izbjegavajte izlaganje izravnom sunčevom svjetlu.

## Otvoreni plamen

- Da biste spriječili požar, svijeće i druge izvore otvorenog plamena držite podalje od uređaja.

## Prodiranje vode, vlage i tekućina

- Da biste izbjegli rizik od strujnog udara, ovaj uređaj nemojte izlagati vodi ni vlazi.

## Oluje i grmljavina

- Oluje su opasne za sve električne uređaje. Prije oluje odspojite sve kabele i priključke uređaja.

## Održavanje

- Prije čišćenja uređaja iskopčajte kabel napajanja iz utičnice. Za čišćenje vanjskog dijela uređaja upotrijebite meku i čistu krpu.
- Za čišćenje ne koristite kemikalije ili deterdžente.

## Servisiranje i popravak

- Ovaj uređaj ne sadrži nikakve dijelove koje bi korisnik mogao sam popraviti. Izlaganje unutarnjim dijelovima uređaja može biti opasno po život. U slučaju kvara, obratite se proizvođaču ili ovlaštenom servisnom predstavniku. Jamstvo ne vrijedi za kvarove uzrokovane popravcima neovlaštenih trećih strana.

## Odlaganje opreme

Informacije o prikupljanju i odlaganju rabljene opreme



Ovaj simbol znači da je proizvod obuhvaćen europskom smjernicom 2012/19/EU te se ne smije odlagati ili bacati s uobičajenim kućanskim otpadom.



Ovaj simbol znači da je proizvod osmišljen i proizveden tako da se može reciklirati i ponovo upotrijebiti.

Ovi simboli na proizvodima, ambalaži i/ili popratnoj dokumentaciji znači da se rabljeni električni i elektronički uređaji te baterije ne smiju miješati s nesortiranim kućanskim otpadom. Za pojedinih i/ili mjesta i načinima ekološkog odlaganja ovih proizvoda možete se obratiti dobavljaču od kojeg ste kupili proizvod.

## CE i UKCA izjava:

- Sharp Consumer Electronics Poland sp. z o.o. ovim putem izjavljuje da je ova oprema usklađena s osnovnim zahtjevima i drugim relevantnim odredbama RED smjernice 2014/53/EU i propisima o radijskoj opremi u UK iz 2017.
- Puni CE tekst i UKCA izjava o sukladnosti dostupni su na stranici [sharpconsumer.eu](http://sharpconsumer.eu). U odjeljku za preuzimanje unesite svoj model i odaberite stavku „Declaration of Conformity“ (Izjava o sukladnosti).

## Upozorenje o kompatibilnosti

### TV kompatibilnost

- Ovi zvučnici rade isključivo uz televizore tvrtke SHARP koji podržavaju AQUOS Wireless Surround (AWS). Provjerite imate li odgovarajući model SHARP televizora. Da biste pronašli kompatibilne modele, skenirajte QR kôd na početku ovog korisničkog priručnika.

### Bežični signal

- Za najbolju učinkovitost bežičnog zvučnika morate biti povezani s Wi-Fi mrežom od 5 GHz. Ako Wi-Fi mreža od 5 GHz nije dostupna, možete upotrijebiti mrežu od 2,4 GHz.

Mreža od 2,4 GHz podložnija je smetnjama, što može utjecati na učinkovitost bežičnog zvučnika.

WLAN funkcija od 5 GHz ovog uređaja može se upotrebljavati samo u zatvorenom prostoru.

Maks. snaga WLAN predajnika

100 mW na 2,400 GHz – 2,4835 GHz

100 mW na 5,150 GHz – 5,250 GHz

100 mW na 5,250 GHz – 5,350 GHz

100 mW na 5,470 GHz – 5,730 GHz

100 mW na 5,735 GHz – 5,835 GHz

Maks. snaga BT predajnika: 10 mW na 2,402 GHz – 2,480 GHz.

## Što se nalazi u kutiji:

- Subwoofer CP-AWS0101
- Prilagodnik napajanja s kabelima tipa C (EU 2 pina) i G (UK 3 pina)
- Podignuti nogari x4
- Korisnička dokumentacija

## Ulazi / izlazi

(Pregledajte  1 na str. 3).

### 1. LED indikator

- Stanje pripravnosti / Odsposjeno - crveno
- Nije uspjelo ažuriranje softvera - crveno (treperi)
- Uparivanje - zeleno (treperi)
- Povezano - zeleno
- Ažuriranje softvera u tijeku - žuto

### 2. Tipka za uparivanje

- Kratko pritisnite za odabir načina rada za uparivanje.
- Držite pritisnuto (>5 sekundi) za resetiranje

### 3. Tipka za nadogradnju

(Samo za nadogradnju softvera)

### 4. Micro USB

(Samo za nadogradnju softvera)

### 5. Kopča kabela napajanja

### 6. Utičnica DC IN





Utičnica za priključivanje prilagodnika napajanja (DC 18 V / 2,5 A).

### 7. Položaji gumenih nogara / poklopca otvora vijka (x4). Označeni su brojevima 1 - 4.

## Inicijalno podešavanje

### Položaj subwoofera

Da biste uživali u poboljšanom zvuku basa svog Sharp AWS televizora, subwoofer možete postaviti bilo gdje na pod prostorije s televizorom. Preporučena mjesta:

1. Postavite subwoofer ispravno na pod blizu televizora (*pregledajte  2 na stranici 4*). Ako odlučite postaviti subwoofer na ovaj način, provjerite jesu li postavljena 4 gumena poklopca otvora za vijke (*pregledajte  3 na str. 4*). Svaki gumeni poklopac označen je brojem. Provjerite odgovaraju li brojevi na gumenim poklopcima brojevima na subwooferu.
2. Postavite subwoofer na pod ispod nekog namještaja kao što je sjedeća garnitura (*pregledajte  4 na str. 4*). Ako subwoofer odlučite postaviti na ovaj način, provjerite jesu li 4 gumena nogara pravilno postavljena (*pregledajte  5 na str. 4*). Svaki gumeni nogar označen je brojem. Provjerite odgovaraju li brojevi na gumenim nogarima brojevima na subwooferu.

### Priključivanje na napajanje

Rizik od oštećenja proizvoda! Provjerite odgovara li napon napajanja naponu naznačenom na poleđini ili s donje strane uređaja. Priključite kabel napajanja na DC IN utičnicu uređaja, a zatim u zidnu utičnicu.

## Povezivanje sa SHARP televizorom koji podržava AQUOS Wireless Surround

Da biste mogli dodati bežični subwoofer svom televizoru, on mora biti povezan s online uslugama putem Wi-Fi mreže ili LAN/ethernet kabela. Da biste to učinili, slijedite upute za povezivanje svog televizora s mrežom.

1. Za početak postupka uparivanja pritisnite  na daljinskom upravljaču televizora kako biste otvorili izbornik postavki. U odjeljku <Zvuk> odaberite <Bežični zvučnik>.

2. U izborniku Bežični zvučnik postavite <Bežični zvučnik> na „Uključeno“. Televizor će obaviti provjeru mreže.

**NAPOMENA:** Za najbolju učinkovitost bežičnog zvučnika morate biti povezani s Wi-Fi mrežom od 5 GHz. Ako Wi-Fi mreža od 5 GHz nije dostupna, možete upotrijebiti mrežu od 2,4 GHz. Mreža od 2,4 GHz podložnija je smetnjama, što može utjecati na učinkovitost bežičnog zvučnika.

3. U izborniku Bežični zvučnik na televizoru odaberite <Dodaj novi subwoofer>. Televizor će zatražiti da provjerite je li subwoofer priključen na napajanje i postavljen u svoj konačni položaj. Odaberite <U redu> kako biste pokrenuli postupak uparivanja.

4. Kratko pritisnite tipku  sa stražnje strane subwoofera. Subwoofer će započeti uparivanje s televizorom. Treperit će lampica sa stražnje strane subwoofera, što znači da je aktiviran način rada za uparivanje.

5. Na zaslonu će se jedna za drugom prikazivati poruke koje zahtijevaju vašu reakciju:

### a. Poziv za povezivanje.

Odaberite <Prihvaćam> kako biste nastavili s uparivanjem. Televizor će potvrditi uparivanje u donjem desnom kutu zaslona.

**NAPOMENA:** Nakon uparivanja subwoofera s televizorom uređaj će možda pronaći ažuriranje softvera. U tom slučaju dopustite nadogradnju subwoofera.

### b. Optimiziranje bežične veze

Odaberite <Nastavi> kako biste pokrenuli postupak optimiziranja veze.

### c. Prilagođavanje položaja slušanja

Morat ćete unijeti udaljenost između položaja slušanja i elemenata zvučnog sustava.

Time se uravnotežuje zvuk svakog zvučnika za optimalan doživljaj zvuka.

Nakon odabira udaljenosti odaberite <Nastavi>.

**NAPOMENA:** Ovo uravnoteženje utječe na zvučnike samo tijekom upotrebe sustava AWS.

7. Odaberite <Završi> kako biste dovršili postupak uparivanja.

### NAPOMENA:

- Tijekom postupka uparivanja zvučnici mogu obaviti ažuriranje putem mreže. Pričekajte dok se taj postupak ne dovrši.
- Neke funkcije i značajke opisane u ovom dokumentu mogu se promijeniti. Najnovije informacije potražite u online priručniku televizora. Online priručnik televizora možete pronaći tako da odaberete SHARP na početnom zaslonu televizora.

## Podешavanje svojstava zvučnika

U izborniku Bežični zvučnik odaberite <Svojstva subwoofera>. Odaberite:

### Naziv

Omogućuje promjenu naziva zvučnika.

### Podesite položaj

Uredite položaj zvučnika u odnosu na preferirani položaj slušanja.

### Ukloni

Odspojite upareni zvučnik od televizora.

### Ponovo pokreni

Ponovo pokreće zvučnik.

### Verzija

Prikazuje trenutnu verziju softvera zvučnika.

## Upotreba Dolby Atmos zvuka

Za reprodukciju Dolby Atmos zvuka putem sustava AQUOS Wireless Surround potreban vam je Dolby Atmos sadržaj dostupan za vaš AWS SHARP TV i DAP (Dolby Audio Processing) opcija postavljena na Uključeno u izborniku zvuka televizora.

Dolby Atmos sadržaj dostupan je putem nekih operatera, usluga streaminga ili vanjskih uređaja priključenih na HDMI, kao što su igraće konzole koje podržavaju Dolby Atmos ili Blu-ray reproduktor.

Za više informacija o dostupnosti Dolby Atmos sadržaja posjetite [dolby.com](http://dolby.com).

AQUOS Wireless Surround također pruža poboljšani doživljaj zvuka za druge izvore zvuka kao što su Dolby Digital, DTS i PCM. Kada je omogućen DAP, Dolby Audio Processing pruža ravnomjeran 2.0 kanalni zvuk i koristi dostupne povezane zvučnike.

**NAPOMENA:** Dolby Atmos signal ne može se prenositi putem optičke ili analogne veze kao što je AUX s vanjskog uređaja.

## Nadogradnja softvera

Provjerite je li dostupna nadogradnja softvera.

U izborniku Bežični zvučnik na televizoru odaberite <Nadogradnja softvera> kako biste provjerili je li dostupno ažuriranje.

Ako je televizor povezan s internetom, zvučnici će obaviti ažuriranje putem mreže.

### NAPOMENA:

- Ako postupak ažuriranja započne, nemojte isključivati napajanje televizora ni prebacivati televizor u stanje pripravnosti.
- Pobrinite se da televizor bude povezan s internetom tijekom postupka ažuriranja.

## Fontos biztonsági utasítások

**Kérjük, tartsa be az összes biztonsági utasítást, és vegye figyelembe az összes figyelmeztetést. Őrizze meg ezt a használati útmutatót a későbbi tájékozódáshoz.**



Ez a szimbólum arra utasítja a felhasználót, hogy további biztonsági, üzemeltetési és karbantartási információkért olvassa el a használati útmutatót.



II. osztályú eszközre vonatkozik.

Ez a szimbólum azt jelzi, hogy ez a termék kettős szigetelési rendszerrel rendelkezik, és nem igényel biztonsági csatlakozást az elektromos hálózat földeléséhez (földelés).



Váltakozó áram (AC) jelzés.

Ez a szimbólum azt jelzi, hogy a szimbólummal jelölt névleges feszültség váltakozó feszültség.



Egyenáram (DC) jelzés.

Ez a szimbólum azt jelzi, hogy a szimbólummal jelölt névleges feszültség egyenfeszültség.



Kizárólag beltéri használatra



Energiahatékonysági jelölés VI. szinttel



Egyenáramú tápcsatlakozó polaritása

## Övintézkedések

### Sérülések

Kérjük, kicsomagolás után vizsgálja meg a készüléket, hogy vannak-e rajta sérülések. Ha bármilyen módon megsérült, ne működtesse a készüléket, és forduljon a kereskedőhöz.



Az áramütés veszélyének elkerülése érdekében ne távolítsa el a hátlapot, és ne nyissa fel a tápadaptert. Nincsenek benne felhasználó által javítható alkatrészek; kérjük, javítás szükségése esetén forduljon szakképzett szervizhez.

### Tápcsatlakozás és hozzáférhetőség

- Nedves kézzel ne dugja be és ne húzza ki a hálózati csatlakozó dugóját. Kapcsolja ki teljesen a készüléket, mielőtt a dugót kihúzza a konnektorból. Ügyeljen rá, hogy a hálózati csatlakozó mindig könnyen hozzáférhető legyen.

### Tápellátás

- A készüléket csak váltóáramú, 100–240 V-os 50/60 Hz-es tápcsatlakozóhoz csatlakoztatható.

### Biztosítékos, öntött elektromos hálózati dugó (nem újrazetetékezhető) – kizárólag UK, Málta, Ciprus és Írország.

- Ennek a berendezésnek az elektromos vezetéke 3 amperes biztosítékkal ellátott, öntött dugóban végződik. A biztosíték értékét a dugó érintkezős részén jelzik, és ha cseréni kell, a BS1362 szabvány szerint jóváhagyott, azonos ellenállású biztosítékot használjon.

### A tápkábel védelme

- Ne sértsse fel a tápkábelt. Ha a tápkábel sérült, ki kell cseréltetnie a gyártóval, egy szerviz szakemberrel vagy más, hasonló képzettségű szakemberrel.

### Hálózati adapter

- Ha a készüléket hosszabb ideig nem használja, ajánlott kikapcsolni, és kihúzni a hálózati tápadaptert a konnektorból.
- Csak a mellékelt adaptert használja. Ennek elmulasztása biztonsági kockázatot jelent és/vagy az egység károsodását okozhatja.

### Gyermekek biztonsága

- A termék használatakor mindig tartsa be az alapvető biztonsági óvintézkedéseket, különösen gyermekek jelenlétében.

### Elhelyezés

- Használat közben a terméket sík, stabil felületre kell helyezni, úgy, hogy a főegység egyetlen része se lógjon le egy esetleges peremről.

### Szellőzés

- A készülékházon nyílások találhatóak a megfelelő szellőzés biztosításához. Ezeket a nyílásokat ne zárja vagy takarja el.

### Hő és működési hőmérséklet

- A készüléket ne telepítse hőforrások közelébe. Ne tegye ki közvetlen napfény hatásának.

### Nyílt láng

- Tűzveszély megelőzése érdekében ne helyezzen gyertyákat vagy nyílt lángot a termék közelébe.

### Víz, nedvesség vagy folyadék bejutása

- A tűz vagy áramütés elkerülése érdekében ne tegye ki a terméket víznek vagy nedvességnek.

### Viharos időjárás

- A viharok veszélyt jelentenek minden elektromos készülékre. Vihar esetén húzza ki a készülék minden kábelét és csatlakozóját.

### Karbantartás

- A készülék tisztítása előtt húzza ki a csatlakozódugót a konnektorból. Puha és tiszta törlőkendő használjon a készülék külsejének tisztításához.
- Soha ne használjon vegyszereket vagy mosószert a készülék tisztításához.

### Szerviz és javítás

- A termék nem rendelkezik a felhasználó által javítható részeszettekkel. A készülék belsejében található alkatrészekhez történő hozzáférés életveszélyes! Meghibásodás esetén forduljon a gyártóhoz, vagy a hivatalos márkaszervizhez. A gyártói jótállás nem terjed ki a jogosulatlan harmadik felek által végzett szervizelésekből eredő hibákra.

## A készülék ártalmatlanítása

A régi berendezések hulladékként való gyűjtésére és elhelyezésére vonatkozó információk.



Ez a terméken található szimbólum azt jelenti, hogy a termék a 2012/19/EU európai irányelv hatálya alá tartozik, és nem szabad a többi háztartási hulladékkal együtt ártalmatlanítani vagy lerakni.



Ez a szimbólum azt jelenti, hogy a termék tervezése és gyártása során figyelembe vettük, hogy újrahasznosítható és újra felhasználható legyen.

Ezek a szimbólumok a termékeken, a csomagoláson és/vagy a kísérő dokumentumokon azt jelentik, hogy a használt elektromos és

elektronikus termékeket és akkumulátorokat nem szabad az általános háztartási hulladékkal keverni. A felhasználóknak kapcsolatba kell lépniük azzal a kiskereskedővel, ahol ezt a terméket vásárolták, vagy a helyi önkormányzati hivatalukkal, hogy tájékozódjanak arról, hogy howá és hogyan vihetik el ezeket a termékeket a környezetbarát újrahazsnoztás céljából.

## CE és UKCA nyilatkozat:

- Az alábbiakban a Sharp Consumer Electronics Poland sp. z o.o. kijelenti, hogy ez az audio készülék megfelel a RED, azaz 2014/53/EU irányelv alapvető követelményeinek és egyéb vonatkozó előírásainak, továbbá a UK Radio Equipment Regulations 2017 előírásainak.
- A teljes CE szöveg és az UKCA megfelelőségi nyilatkozat elérhető a sharpconsumer.eu oldalon, ahol az adott modell letöltési oldalára kell lépnie, majd kiválasztania a „Declaration of Conformity” (Megfelelőségi nyilatkozat) menüpontot.

## Kompatibilitási figyelmeztetés

### TV kompatibilitása

- Ezek a hangszórók kizárólag AQUOS vezeték nélküli térhangzás (AWS) funkcióval rendelkező SHARP TV-kkel működnek. Ellenőrizze, hogy a megfelelő SHARP TV modellel rendelkezik-e. A kompatibilis modellek megkereséséhez olvassa be a jelen használati útmutató elején található QR-kódot.

### Vezeték nélküli jel

- A vezeték nélküli hangszóró legjobb teljesítményének eléréséhez a hangszórót 5 GHz-es Wi-Fi-hálózathoz kell csatlakoznia. Ha nem érhető el 5 GHz-es hálózat, használhat 2,4 GHz-es hálózatot is. A 2,4 GHz-es hálózat jobban ki van téve interferenciának, ami befolyásolhatja a vezeték nélküli hangszóró teljesítményét.

A készülék 5 GHz-es WLAN funkciója csak beltérben használható.

A WLAN maximális adóteljesítménye:

100 mW 2,400 GHz – 2,4835 GHz

100 mW 5,150 GHz – 5,250 GHz

100 mW 5,250 GHz – 5,350 GHz

100 mW 5,470 GHz – 5,730 GHz

100 mW 5,735 GHz – 5,835 GHz

A BT maximális adóteljesítménye: 10 mW 2,402 GHz – 2,480 GHz.

## A doboz tartalma:

- CP-AWS0101 mélynyomó
- Tápadapter Type C (EU 2-érintkezős) és Type G (UK 3 érintkezős) kábelekkel
- Kiemelt láb x4
- Felhasználói dokumentáció

## Bemenetek/Kimenetek

(Lásd  1., a 3. oldalon).

### 1. LED-es kijelző

- Készletlét / Ieválasztva – piros
- Sikertelen firmware-frissítés – piros (villog)
- Párosítás – zöld (villog)
- Csatlakoztatva – zöld
- Firmware-frissítés folyamatban – sárga

### 2. Párosítás gomb

- Nyomja meg röviden a párosítási módba lépéshez.
- Nyomja meg hosszan (>5 másodperc) a visszaállításhoz.

### 3. Frissítés gomb

(Csak firmware-frissítéshez)

### 4. Micro USB

(Csak firmware-frissítéshez)

### 5. Tápkábelcsipesz

### 6. DC IN aljzat





A hálózati adapter csatlakoztatására szolgáló aljzat (DC 18 V/2,5 A).

### 7. Gumiláb/csavarfurat dugójának helyei (x4). Ezek 1–4-ig számozottak.

## Először használat

### A mélynyomó elhelyezése

A Sharp AWS funkcióval rendelkező tévé kiemelt basszus hangjának élvezéséhez a mélynyomót bárhol elhelyezheti a szoba padlóján, ahol a tévé van, de van néhány általánosan ajánlott hely:

- Helyezze a mélynyomót felállítva a padlóra a tévé közelébe (lásd  2., a 4. oldalon). Ha a mélynyomó elhelyezésének ezt a módját választja, győződjön meg róla, hogy a csavarfurat x4 gumidugója a helyén van (lásd  3., a 4. oldalon). A gumidugók számozottak. Párosítsa a gumidugókon látható számot a mélynyomón látható számmal.
- Helyezze a mélynyomót a padlóra egy bútor, például kanapé alá (lásd  4., a 4. oldalon). Ha a mélynyomó elhelyezésének ezt a módját választja, győződjön meg róla, hogy a x4 gumiláb megfelelően fel van szerelve (lásd  5., a 4. oldalon). A gumilábak számozottak. Párosítsa a gumilábakon látható számot a mélynyomón látható számmal.

### Tápellátás csatlakoztatása

A termék károsodásának veszélye! Győződjön meg arról, hogy a tápfeszültség megfelel a készülék hátoldalán vagy alján feltüntetett feszültségnek.

Csatlakoztassa a hálózati adaptert a készülék DC IN bementi aljzatához, majd egy konnektorhoz.

## Az AQUOS vezeték nélküli térhangzású funkcióval rendelkező SHARP TV csatlakoztatása

A vezeték nélküli mélynyomó tévéhez csatlakoztatása előtt a tévét online szolgáltatásokhoz kell csatlakoztatni Wi-Fi-vel vagy LAN-/Ethernet-kábellel. Ehhez kövesse a tévémodellhez kapott hálózati csatlakozási utasításokat.

1. A párosítási folyamat elindításához nyomja meg a  gombot a tévé távirányítóján a beállítások menü megnyitásához. Lépjen a <Hang>, majd a <Vezeték nélküli hangszóró> menübe.
2. A Vezeték nélküli hangszóró menüben kapcsolja „BE” állásba a <Vezeték nélküli hangszóró> beállítását. A tévé végrehajtja a hálózat ellenőrzését.

**MEGJEGYZÉS:** A vezeték nélküli hangszóró legjobb teljesítményének eléréséhez a hangszórót 5 GHz-es Wi-Fi-hálózathoz kell csatlakoznia. Ha nem érhető el 5 GHz-es hálózat, használhat 2,4 GHz-es hálózatot is. A 2,4 GHz-es hálózat jobban ki van téve interferenciának, ami befolyásolhatja a vezeték nélküli hangszóró teljesítményét.

3. A televízió Vezeték nélküli hangszóró menüjében válassza az <Új mélynyomó csatlakoztatás> lehetőséget. A tévé kéri fogja annak megerősítését, hogy a mélynyomó csatlakoztatva van áramforráshoz, és a végső helyére került. A párosítási folyamat indításához válassza az <OK> lehetőséget.
4. Nyomja meg röviden a  gombot a mélynyomó hátulján. Megkezdődik a mélynyomó párosítása a tévével. A párosítási mód megerősítéséhez a mélynyomó hátulján található LED zöld fénnel villog.
5. A tévén, egymás után, jóváhagyást igénylő kérések fognak megjelenni:

### a. Csatlakozás kérése.

A párosítás folytatásához válassza az <Elfogadás> gombot. A tévé párosítását jelző üzenet a képernyő jobb alsó sarkában jelenik meg.

**MEGJEGYZÉS:** A mélynyomó tévével való párosítása után a készülék észlelheti, hogy firmware-frissítés szükséges. Ha ez történik, kérjük, engedélyezze a mélynyomó frissítését.

### b. Vezeték nélküli kapcsolat optimalizálása

A kapcsolatoptimalizálási folyamat megkezdéséhez válassza a <Folytatás> gombot.

### c. Hallgatási helyzet beállítása

A tévé kéri fogja a hallgatás helye és a hangrendszer elemei közötti távolság értékeinek megadását.

Ezzel kiegyensúlyozza az egyes hangszórók kimeneti teljesítményét az optimális hangtér létrehozásához.

A távolsági értékek kiválasztása után válassza a <Folytatás> lehetőséget.

**MEGJEGYZÉS:** Ez az egyensúly a hangszórók teljesítményét csak akkor befolyásolja, ha az AWS rendszert használja.

7. A párosítási folyamat befejezéséhez válassza a <Befejezés> lehetőséget.

### MEGJEGYZÉS:

- A párosítási folyamat során a hangszórók frissítése is megtörténhet vezeték nélküli átvitelrel. Kérjük, ezt a folyamatot ne szakítsa meg.
- A dokumentumban ismertetett bizonyos funkciók és szolgáltatások megváltozhatnak. A legújabb információkat a tévé online útmutatójában találja. A tévé online útmutatóját a SHARP kiválasztásával találja meg a tévé kezdőképernyőjén.

## A hangszóró tulajdonságainak beállítása

A Vezeték nélküli hangszóró menüben válassza a <Mélynyomó tulajdonságai> lehetőséget. Válasszon az alábbiak közül:

### Név

Lehetőség van a hangszóró nevének módosítását.

### Hely beállítása

Megadhatja a hangszóró televízióhoz és a kedvenc hallgatási helyéhez viszonyított helyét.

### Eltávolítás

A párosított hangszóró leválasztása a tévéről.

### Újraindítás

A hangszóró újraindítása.

### Verzió

A hangszóró aktuális firmware-verziójának megjelenítése.

## Dolby Atmos használata

Dolby Atmos hang AQUOS vezeték nélküli rendszeren való hallgatásához Dolby Atmos tartalomszolgáltatásra van szüksége az AWS SHARP TV-jén, és a DAP-ot (Dolby Audio hangfeldolgozást) BE értékre kell állítania a tévé hangmenüjében.

Dolby Atmos tartalom elérhető néhány műsorszóró szolgáltatásnál, streamelési szolgáltatásban vagy HDMI-kábellel csatlakoztatott külső készülékeken, pl. Dolby Atmos kompatibilis játékkonzolon vagy Blu-ray lejátszón.

Dolby Atmos tartalom elérhetőségére vonatkozó további információért látogasson el a [dolby.com](http://dolby.com) webhelyre.

Az AQUOS vezeték nélküli térhangzás más típusú audioforrások, például Dolby Digital, DTS vagy PCM esetén is kiváló minőségű hangélményt nyújt. Ha a DAP engedélyezve van, a Dolby Audio hangfeldolgozás még a 2.0 csatornás hangot is megszólatatja, és kihasználja a csatlakoztatott hangszórók nyújtotta lehetőségeket.

**MEGJEGYZÉS:** Dolby Atmos jel nem vihető át optikai vagy analóg csatlakozásról, pl. egy külső készülék AUX csatlakozójáról.

## Firmware-frissítés

Ellenőrizze, hogy elérhető-e firmware-frissítés.

A frissítés elérhetőségének ellenőrzéséhez a televízió Vezeték nélküli hangszóró menüjében válassza a <Firmware-frissítés> lehetőséget. Ha a tévé csatlakoztatva az internethez, a hangszórók frissítést végeznek vezeték nélküli átvitelrel.

### MEGJEGYZÉS:

- Ha megkezdődik a frissítési folyamat, ne válassza le a tévét és ne kapcsolja készenléti módba.
- A frissítési folyamat közben a tévének az internethez kell csatlakoztatva lennie.



## ITALIANO

## Importanti istruzioni di sicurezza

### Seguire tutte le istruzioni di sicurezza e fare attenzione a tutte le avvertenze. Conservare il manuale per consultazioni future.



Questo simbolo indica all'utente di consultare il manuale utente per ulteriori informazioni relative a sicurezza, utilizzo e manutenzione.



Si riferisce all'apparecchiatura di Classe II. Questo simbolo indica che questo prodotto ha un doppio sistema di isolamento e non richiede una connessione di sicurezza alla messa a terra elettrica.



Si riferisce alla corrente alternata (CA)

Questo simbolo indica che il voltaggio nominale contrassegnato con il simbolo è voltaggio CA.



Si riferisce alla corrente diretta (CC)

Questo simbolo indica che il voltaggio nominale contrassegnato con il simbolo è voltaggio CC.



Solo per uso interno



Classificazione di efficienza energetica livello VI

Polarità del connettore di corrente CC

## Precauzioni

### Danni

Controllare che l'unità non abbia riportato danni dopo aver aperto la confezione. Se è danneggiata in qualsiasi modo, non utilizzare l'unità e consultare il rivenditore.



Per prevenire il rischio di scosse elettriche, non rimuovere il coperchio posteriore né aprire l'adattatore di alimentazione. All'interno non sono presenti parti riparabili dagli utenti; consultare il personale qualificato per avere assistenza.

### Connessione dell'alimentazione e accessibilità

- Non manipolare il cavo di alimentazione con le mani bagnate. Spegnerla completamente l'unità prima di staccare la spina. Assicurarsi che la presa di corrente sia sempre facilmente accessibile.

### Sorgente di alimentazione

- Assicurarsi che l'unità sia connessa a una presa di corrente CA 1100-240 V 50/60 Hz.

### Spina con fusibile (non smontabile) - solo Regno Unito, Malta, Cipro e Irlanda.

- Il cavo di alimentazione di questo apparecchio è dotato di spina pressofusa che incorpora un fusibile da 3 Amp. Il valore del fusibile è indicato sul lato della spina con gli spinotti e richiede di essere sostituito con un fusibile approvato per B51362 con lo stesso valore nominale.

### Protezione del cavo di alimentazione

- Non danneggiare il cavo di alimentazione. Se il cavo di alimentazione è danneggiato, deve essere sostituito dal produttore, da un agente di assistenza o da persone altrettanto qualificate.

### Adattatore di corrente

- Se l'unità non verrà usata per un certo periodo di tempo, si raccomanda di spegnerla e rimuovere l'adattatore di alimentazione CA dalla presa.
- Usare solo l'adattatore in dotazione perché non fare ciò potrebbe mettere a rischio la sicurezza e/o danneggiare l'unità.

### Sicurezza per i bambini

- Seguire sempre le precauzioni di sicurezza di base quando si usa il prodotto, soprattutto quando sono presenti i bambini.

### Posizione

- Quando si utilizza questo prodotto, esso dovrebbe essere posto su una superficie piana e stabile, senza che alcuna parte dell'unità principale sporga da un bordo.

### Ventilazione

- Fessure e aperture nell'alloggiamento sono previste per la ventilazione. Queste aperture non devono essere ostruite o coperte

### Calore e temperatura di funzionamento

- Non installare accanto a fonti di calore. Evitare l'esposizione alla luce diretta del sole.

### Fiamme scoperte

- Per prevenire il rischio di incendio, tenere candele o fiamme scoperte lontane da questo prodotto.

### Acqua, umidità e infiltrazioni di liquidi

- Per prevenire il rischio di incendio o scossa elettrica, non esporre questo prodotto ad acqua o umidità.

### Temporali e fulmini

- I temporali sono pericolosi per i prodotti elettronici. È opportuno scollegare tutti i cavi e i connettori del prodotto prima di un temporale.

### Manutenzione

- Scollegare il cavo di alimentazione dalla presa elettrica prima di pulire il prodotto. Usare un panno morbido e pulito per pulire l'esterno dell'unità.
- Non pulire con agenti chimici e detergenti.

### Assistenza e riparazione

- Questo prodotto non ha componenti che possano essere riparate dall'utente. Esporre le parti interne al dispositivo può comportare un pericolo di vita. In caso di guasto, contattare il produttore o l'agente di servizio autorizzato. La garanzia non copre danni causati da riparazioni effettuate da terze parti non autorizzate.

## Smaltimento di questa apparecchiatura

Informazioni per gli utenti su raccolta e smaltimento di vecchi apparecchi.



Questo simbolo indica che il prodotto è coperto dalla Direttiva europea 2012/19/UE che decreta che non può essere smaltito o gettato con i normali rifiuti domestici.



Questo simbolo indica che il prodotto è progettato e fabbricato in modo da essere riciclato e riutilizzato.

Questi simboli sul prodotto, sulla confezione e/o sui documenti che lo accompagnano indicano che i prodotti elettrici ed elettronici usati e le batterie usate non vanno mischiate con i rifiuti domestici generici. Gli

utenti in contesti domestici dovrebbero contattare il rivenditore presso cui hanno acquistato il prodotto oppure un ufficio governativo locale per ricevere dettagli su dove e come portare questi oggetti per un riciclaggio che rispetti l'ambiente.

## Dichiarazione CE e UKCA:

- Con il presente, Sharp Consumer Electronics Poland sp. z o.o. dichiara che questo dispositivo audio soddisfa i requisiti essenziali e le altre disposizioni rilevanti della direttiva RED 2014/53/UE e delle Normative sulle apparecchiature radio del Regno Unito del 2017.
- Il testo completo CE e la dichiarazione di conformità UKCA sono disponibili su [sharpconsumer.eu](http://sharpconsumer.eu), accedendo alla sezione di download del modello, quindi selezionando "Dichiarazioni di conformità".

## Avvertenza sulla compatibilità

### Compatibilità della TV

- Questi altoparlanti funzionano solo con AQUOS Wireless Surround (AWS) abilitato su SHARP TV. Controllare di avere il modello corretto di SHARP TV. Per trovare i modelli compatibili, scansionare il codice QR all'inizio della guida utente

### Segnale wireless

- È necessario essere collegati a una rete 5 GHz Wi-Fi per le migliori prestazioni degli altoparlanti wireless. Se una rete 5 G Wi-Fi non è disponibile, si può usare una rete 2,4 GHz.

Una rete 2,4 GHz si presta maggiormente alle interferenze che potrebbero influenzare le prestazioni degli altoparlanti wireless.

La funzione 5 GHz WLAN può essere utilizzata solo all'interno.

Potenza max del trasmettitore WLAN:

100 mW a 2.400 GHz – 2.4835 GHz

100 mW a 5.150 GHz – 5.250 GHz

100 mW a 5.250 GHz – 5.350 GHz

100 mW a 5.470 GHz – 5.730 GHz

100 mW a 5.735 GHz – 5.835 GHz

Potenza max del trasmettitore BT: 10 mW a 2.402 GHz – 2.480 GHz.

## Contenuto della confezione

- Subwoofer CP-AWS0101
- Adattatore di alimentazione con cavi di tipo C (UE a 2 pin) e tipo G (GB a 3 pin)
- Piedini di sollevamento x4
- Documentazione utente

## Ingressi / Uscite

(Consultare  1 a pagina 3).

### 1. Indicatore LED

- Stand-by / Disconnesso - Rosso
- Aggiornamento firmware non riuscito - Rosso (lampeggiante)
- Accoppiamento - Verde (lampeggiante)
- Connesso - Verde
- Aggiornamento firmware in corso - Giallo

### 2. Pulsante di accoppiamento

- Pressione breve per entrare in modalità di accoppiamento
- Pressione lunga (>5 secondi) per reimpostare

### 3. Pulsante di aggiornamento

(Da usare solo per l'aggiornamento del firmware)

### 4. Micro USB

(Da usare solo per l'aggiornamento del firmware)

### 5. Morsetto cavo di alimentazione

### 6. Presa ingresso CC





Preso per connettere l'adattatore di corrente (DC 18V/2.5A)

7. Posizioni copertura in gomma piedini/foro per la vite (x4). Sono numerati 1 - 4.

## Configurazione iniziale

### Posizionamento del subwoofer

Per godere degli bassi migliorati della Sharp TV con abilitazione AWS, è possibile mettere il subwoofer ovunque nella stanza della TV, ma di seguito alcune posizioni generali:

1. Mettere il subwoofer in verticale sul pavimento visino alla TV (Consultare  2 a pagina 4). Se si sceglie di mettere il subwoofer in questo modo, assicurare che le coperture in gomma del foro per la vite siano in posizione (Vedere  3 a pagina 4). Ogni copertura in gomma è numerata. Assicurare di far corrispondere il numero sulla copertura in gomma con il numero che si vede sul subwoofer.
2. Mettere il subwoofer sul pavimento sotto mobili come un divano (Vedere  4 a pagina 4). Se si sceglie di mettere il subwoofer in questo modo, assicurare che i 4 piedini in gomma siano correttamente installati (Vedere  5 a pagina 4). Ogni piedino in gomma è numerato. Assicurare di far corrispondere il numero sul piedino in gomma con il numero che si vede sul subwoofer.

### Connessione all'alimentazione

C'è il rischio di danneggiare il prodotto! Assicurarsi che il voltaggio della rete elettrica corrisponda al voltaggio stampato sul retro o sul fondo dell'unità.

Connettere l'adattatore di corrente alla presa di ingresso CC dell'unità e poi alla presa di corrente.

## Connessione della SHARP TV con abilitazione AQUOS Wireless Surround

Prima di poter aggiungere il subwoofer wireless alla TV, la TV deve essere collegata ai servizi online mediante Wi-Fi o cavo LAN/ethernet. Per farlo, seguire le istruzioni di rete secondo il modello della TV.

1. Per avviare il processo di accoppiamento, premere  sul telecomando della TV per aprire il menu con le impostazioni. Navigare fino a **<Audio>** e poi **<Altoparlante Wireless>**.

2. Nel menu dell'altoparlante wireless, portare **<Altoparlante Wireless>** su "On". La TV effettua un controllo di rete.

**NOTA:** È necessario essere collegati a una rete 5 GHz Wi-Fi per le migliori prestazioni degli altoparlanti wireless. Se una rete 5 G Wi-Fi non è disponibile, si può usare una rete 2,4 GHz. Una rete 2,4 GHz si presta maggiormente alle interferenze che potrebbero influenzare le prestazioni degli altoparlanti wireless.

3. Nel menu dell'altoparlante wireless della televisione, selezionare **<Aggiungi nuovo subwoofer>**. La TV chiede di confermare che il subwoofer è collegato all'alimentazione e che si trova nella posizione definitiva. Selezionare **<OK>** per iniziare il processo di accoppiamento.

4. Premere brevemente il pulsante  sul retro del subwoofer. Il subwoofer avvia l'accoppiamento con la TV. Per confermare la modalità di accoppiamento, il LED sul retro del subwoofer lampeggia verde.

5. Compaiono comandi sullo schermo uno dopo l'altro che richiedono l'intervento dell'utente:

### a. Invito al collegamento.

Selezionare **<Accetta>** per continuare con l'accoppiamento. La TV conferma l'accoppiamento nell'angolo in basso a destra del display.

**NOTA:** Quando il subwoofer è accoppiato alla TV, può essere rilevato un aggiornamento del firmware. In questo caso, lasciare che il subwoofer si aggiorni.

### b. Ottimizzare la connessione wireless

Selezionare **<Continua>** per avviare il processo di ottimizzazione della connessione.

### c. Regolare la posizione di ascolto

L'utente viene invitato a inserire i valori della distanza tra la posizione di ascolto e gli elementi del sistema audio. Questo dona equilibrio all'uscita degli altoparlanti in modo da creare una fase audio ottimale.

Dopo aver selezionato i valori della distanza, selezionare **<Continua>**.

**NOTA:** Questo bilanciamento influenza sugli altoparlanti solo durante l'uso del sistema AWS.

7. Selezionare **<Fine>** per completare il processo di accoppiamento.

### NOTA:

- Durante il processo di accoppiamento gli altoparlanti possono eseguire un aggiornamento over-the-air. Consentire a questo processo di essere completato.
- Alcune delle funzioni e delle caratteristiche descritte in questo documento possono cambiare. Per le ultime informazioni, vedere il manuale online della TV. Si può trovare il manuale online della TV selezionando SHARP dalla schermata iniziale della TV.

## Impostazione delle proprietà dell'altoparlante

Mentre si è nel menu dell'altoparlante wireless, selezionare **<Proprietà subwoofer>**. Scegliere tra:

### Nome

Consente di cambiare il nome dell'altoparlante.

### Imposta località

Modificare la località dell'altoparlante in relazione alla televisione e alla posizione di ascolto preferita.

### Rimuovi

Disconnettere l'altoparlante accoppiato dalla TV.

### Riavvia

Riavvia l'altoparlante.

### Versione

Mostra la versione corrente del firmware dell'altoparlante.

## Uso di Dolby Atmos

Per ascoltare l'audio Dolby Atmos mediante il sistema AQUOS Wireless Surround, il contenuto Dolby Atmos deve essere erogato a AWS SHARP TV e DAP (Dolby Audio Processing) impostati su ON nel menu audio della TV

Il contenuto Dolby Atmos è disponibile mediante alcuni servizi broadcast, servizi di streaming e mediante dispositivi esterni collegati con HDMI, ad esempio, console giochi con compatibilità Dolby Atmos o lettore Blu-ray.

Per maggiori informazioni sulla disponibilità del contenuto Dolby Atmos, visitare [dolby.com](http://dolby.com).

AQUOS Wireless Surround offre anche una esperienza audio migliorata per altri tipi di sorgente audio come Dolby Digital, DTS e PCM. Con DAP abilitato, Dolby Audio Processing migliora l'audio del canale 2.0 e utilizza gli altoparlanti disponibili collegati.

**NOTA:** Un segnale Dolby Atmos non può essere trasmesso mediante collegamento ottico o analogico, ad es. AUX, da un dispositivo esterno.

## Aggiornamento del firmware

Controllare se è disponibile un aggiornamento del firmware.

Nel menu dell'altoparlante wireless della televisione, selezionare **<Aggiornamento firmware>** per controllare se è disponibile un aggiornamento.

Se la TV è collegata a internet, gli altoparlanti possono eseguire un aggiornamento over-the-air.

### NOTA:

- Se il processo di aggiornamento inizia, non scollegare l'alimentazione dalla TV o portare la TV in modalità Stand-by.
- Assicurare che la TV sia collegata a internet durante il processo di aggiornamento.

## LIETUVIŲ

## Svarbūs saugos nurodymai

## Laikykites visų saugos nurodymų ir visų įspėjimų.

## Saugokite šį vadovą, kad galėtumėte juo pasinaudoti ateityje.



Šis simbolis nurodo naudotojui, kad jis ieškotų papildomos su sauga, naudojimu ir technine priežiūra susijusios informacijos naudotojo vadove.



Nurodo II klasės įrangą.

Šis simbolis rodo, kad šis gaminys turi dvigubą izoliacijos sistemą ir jam nereikia saugos jungties prie elektros įžeminimo (žemės).



Nurodo kintamąją srovę (KS).

Šis simbolis nurodo, kad vardinė įtampa, pažymėta simboliu, yra kintamoji įtampa.



Nurodo nuolatinę srovę (NS).

Šis simbolis nurodo, kad vardinė įtampa, pažymėta simboliu, yra nuolatinė įtampa.



Skirtas naudoti tik viduje



VI lygio energijos efektyvumo ženklavimas

Nuolatinės srovės jungties poliariškumas

## Atsargumo priemonės

## Pažeidimai

Išpakavę prietaisą, apžiūrėkite, ar jis nėra pažeistas. Pastebėję bet kokių pažeidimų, nenaudokite prietaiso ir susisiekiate su pardavėju.



Norėdami išvengti elektros smūgio rizikos, galinio dangtelio nenuimkite ir neatidarykite maitinimo adapterio. Viduje nėra dalių, kurių priežiūrą gali atlikti pats naudotojas; kreipkitės į kvalifikuotus techninės priežiūros specialistus.

## Jungimas į maitinimo tinklą

• Maitinimo laido nelieskite šlapiomis rankomis. Prieš išjungdami įrenginį iš maitinimo tinklo, jį išjunkite. Pasirūpinkite, kad maitinimo lizdas visada būtų lengvai prieinamas.

## Maitinimo šaltinis

• Įsitikinkite, kad prietaisas būtų įjungtas į KS 100-240 V 50/60 Hz maitinimo lizdą.

## Suformuotas maitinimo laido kištukas su saugikliu (nekeičiamu laidu) – tik Jungtinėje Karalystėje, Maltoje, Kipre ir Airijoje.

• Šios įrangos maitinimo laidas turi suformuotą kištuką su 3 amperų saugikliu. Šio saugiklio reikšmė nurodyta ant kištuko kontakto paviršiaus. Jei reikia jį pakeisti, būtina naudoti tokios pačios reikšmės BS1362 patvirtintą saugiklį.

## Maitinimo laido apsauga

• Nepažeiskite maitinimo laido. Pažeistą prietaiso maitinimo laidą turi pakeisti gamintojas, techninės priežiūros centro darbuotojas arba lygiavertės kvalifikacijos specialistas.

## Maitinimo adapteris

• Jeigu prietaisas nenaudojamas kurį laiką, rekomenduojama jį išjungti ir ištraukti maitinimo adapterį iš kintamosios srovės tinklo lizdo.

• Naudokite tik rinkinyje esantį adapterį jungti į maitinimo tinklą, kadangi, nesilaikant šios nuostatos, galima rizika dėl saugumo ir (arba) įrenginio pažeidimai.

## Vaikų sauga

• Naudodami gaminį visada vadovaukitės elementariais atsargumo principais – ypač netoliese esant vaikams.

## Vieta

• Naudojamas prietaisas turi būti pastatytas ant plokščio, stabilaus paviršiaus, kad jokia prietaiso dalis neliktų išsikišusi kabėti ore.

## Vėdinimas

• Korpusė esančios angos yra skirtos vėdinti įrenginį. Stenkitės, kad šios angos nebūtų užblokuotos ar uždengtos.

## Šilumos šaltiniai ir eksploatavimo temperatūra

• Nemontuokite šalia šilumos šaltinių. Venkite tiesioginių saulės spindulių.

## Atvira liepsna

• Kad išvengtumėte gaisro rizikos, žvakes ir kitus atviros liepsnos šaltinius laikykite atokiai nuo šio gaminio.

## Vanduo, drėgmė, skysčių patekimas

• Kad išvengtumėte elektros smūgio rizikos, nepalikite šio gaminio, kur jį veiktų vanduo ar drėgmė.

## Audros ir žaibavimas

• Audros pavojingos visiems elektriniams prietaisams. Prieš audrą patartina ištraukti laidus ir antenos jungtis iš gaminio.

## Priežiūra

• Prieš valydami gaminį, ištraukite maitinimo laidą iš maitinimo tinklo. Prietaiso išorę valykite minkšta ir švaria šluoste.

• Jokių būdu nevalykite išorės cheminėmis medžiagomis ar plovikliais.

## Techninis aptarnavimas ir remontas

• Šiame prietaise nėra tokių dalių, kurias galėtų remontuoti pats naudotojas. Liesti vidines prietaiso dalis gali būti pavojinga gyvybei. Pastebėję gedimą, susisiekiate su gamintoju arba įgaliotų techninės priežiūros skyriumi. Gamintojo garantija netaikoma tų gedimų atveju, kai remontą atliko neįgalioti tretieji asmenys.

## Įrangos utilizavimas

Informacija naudotojams apie senos įrangos surinkimą ir utilizavimą.



Šis simbolis ant gaminio reiškia, kad gaminiui taikoma Europos direktyva 2012/19/ES ir jo negalima išmesti su buitinėmis atliekomis.



Šis simbolis reiškia, kad gaminys suprojektuotas ir pagamintas taip, kad jį būtų galima perdirbti ir naudoti pakartotinai.

Šie simboliai ant gaminių, pakuotės ir (arba) lydinčiuose dokumentuose reiškia, kad panaudotų elektros ir elektroninių gaminių bei akumuliatorių negalima maišyti su įprastomis buitinėmis atliekomis. Įrenginio naudotojai būityje turi susisiekti su mažmeninės prekybos vieta, kur jį įsigijo, arba į vietos savivaldos instituciją dėl informacijos, kur ir kaip gali nugabenti tokius daiktus perdirbirimui.

## Pareiškimas dėl CE ir UKCA sertifikavimo:

- „Sharp Consumer Electronics Poland sp. z. o. o.“ pareiškia, kad šis garso įrangos prietaisas atitinka būtinus reikalavimus ir kitas svarbias radijo ir telekomunikacijų įrangos direktyvos 2014/53/ES ir 2017 m. JK Radijo įrangos taisyklių nuostatas.
- Visą CE tekstą ir UKCA atitikties deklaraciją galima rasti svetainėje [sharpconsumer.eu](http://sharpconsumer.eu), susiarius atsiunčiamų failų savo modeliui skiltį ir pasirinkus „Declaration of Conformity“ (atitikties deklaracija).

## Įspėjimas dėl suderinamumo

### Suderinamumas su televizoriais

- Šie garsiakalbiai veikia tik su SHARP televizoriais, kurie palaiko „AQUOS Wireless Surround“ (AWS). Pasitikrinkite savo SHARP televizoriaus modelį. Peržiūrėti suderinamus modelius galite nuskenavę šio naudojimo vadovo pradžioje pateiktą QR kodą.

### Belaidis signalas

- Siekdami geriausio šio belaidžių garsiakalbių veikimo rezultato, turite prisijungti prie 5 GHz „Wi-Fi“ tinklo. Jei nėra prieinamo 5G „Wi-Fi“ tinklo, galima naudoti 2,4 GHz tinklą.

2,4 GHz tinklas labiau linkęs į trikdžius ir gali paveikti belaidžių garsiakalbių veikimą.

5 GHz WLAN funkcija su šia įranga gali būti naudojama tik vidaus patalpose.

WLAN didžiausia siųstuvo galia:

100 mW esant 2,400 GHz – 2,4835 GHz

100 mW esant 5,150 GHz – 5,250 GHz

100 mW esant 5,250 GHz – 5,350 GHz

100 mW esant 5,470 GHz – 5,730 GHz

100 mW esant 5,735 GHz – 5,835 GHz

BT didžiausia siųstuvo galia: 10 mW esant 2,402 GHz – 2,480 GHz

## Kas yra dėžė:

- Žemų dažnių garsiakalbis CP-AWS0101
- Maitinimo adapteris su C tipo (2 kontaktų europietišku) ir G tipo (3 kontaktų D. Britanijos) laidais
- Pakėlimo kojelės, 4 vnt.
- Naudotojo dokumentai

## Įvestys / išvestys

(Žr.  1 punktą 3 psl.).

### 1. LED indikatorius

- Parengties režimas / neprisijungta – raudona
- Programinės aparatinės įrangos naujinimas nepavyko – raudona (mirkčioja)
- Susiejama – žalia (mirkčioja)
- Prisijungta – žalia
- Vyksta programinės aparatinės įrangos naujinimas – geltona

### 2. Susiejimo mygtukas

- Trumpai paspauskite, kad įjungtumėte susiejimo režimą.
- Ilgai paspauskite (5 sekundes ar ilgiau), kad atstatytumėte iš naujo.

### 3. Atnaujinimo mygtukas

(Naudoti tik programinei aparatinei įrangai atnaujinti)

### 4. „Micro USB“ jungtis

(Naudoti tik programinei aparatinei įrangai atnaujinti)

### 5. Maitinimo laido spaustukas

### 6. NS įvado lizdas





Maitinimo adapterio jungimo lizdas (NS 18V / 2,5A)

- ### 7. Guminės kojelės / varžto skylės dangtelio vietos (4). Jos sunumeruotos nuo 1 iki 4.

## Pirminiai nustatymai

### Žemų dažnių garsiakalbio vietos parinkimas

Norėdami mėgautis aukšto lygio žemų dažnių garsu iš televizoriaus, kuris palaiko „Sharp AWS“, galite pastatyti žemų dažnių garsiakalbį bet kur ant grindų kambaryje su televizoriumi, tačiau pateikiame kelis patiesinančius pavyzdžius:

- Pastatykite žemų dažnių garsiakalbį vertikaliai ant grindų šalia televizoriaus (žr.  2 punktą 4 puslapyje). Jei pasirinksite pastatyti žemų dažnių garsiakalbį tokiu būdu, pasirinkite, kad 4 guminiai varžtų skylių dangteliai būtų įstatyti (žr.  3 punktą 4 puslapyje). Kiekvienas guminis dangtelis turi savo numerį. Būtinai suderinkite numerį ant guminio dangtelio su numeriu ant žemų dažnių garsiakalbio.
- Pastatykite žemų dažnių garsiakalbį ant grindų po koku nors baldu, pavyzdžiui, po sofa (žr.  4 punktą 4 puslapyje). Jei pasirinksite pastatyti žemų dažnių garsiakalbį tokiu būdu, pasirinkite, kad 4 guminės kojelės būtų tinkamai įstatytos (žr.  5 punktą 4 puslapyje). Kiekviena guminė kojelė turi savo numerį. Būtinai suderinkite numerį ant guminės kojelės su numeriu ant žemų dažnių garsiakalbio.

### Jungimas į maitinimo tinklą

Gaminio pažeidimo rizika! Įsitikinkite, kad maitinimo tinklo įtampa atitiktų ant etiketės prietaiso apatinėje dalyje nurodytą įtampą.

Junkite maitinimo adapterį į NS lizdą prietaise, o tada į maitinimo tinklo lizdą.

## Jungimas prie jūsų SHARP televizoriaus, kuris palaiko „AQUOS Wireless Surround“

Prieš prijungdami žemų dažnių garsiakalbį prie savo televizoriaus, televizoriuje turite įjungti internetines paslaugas per „Wi-Fi“ ar LAN/eterneto laidą. Norėdami tą padaryti vadovaukitės savo televizoriaus modelio naudojimo vadovu.

1. Kad pradėtumėte susiejimą televizoriaus nuotolinio valdymo pulte paspauskite  atverti nustatymų meniu. Eikite į <b>Sound</b> (garsas), o tada <b>Wireless Speaker</b> (belaidis garsiakalbis).
2. Belaidžio garsiakalbio meniu nustatykite, kad <b>Wireless Speaker</b> (belaidis garsiakalbis) būtų „On“ (įjungta) padėtyje. Televizorius atliks tinklo patikrinimą.

**PASTABA:** Siekdami geriausio šių belaidžių garsiakalbį veikimo rezultato, turite prisijungti prie 5 GHz „Wi-Fi“ tinklo. Jei nėra prieinamo 5G „Wi-Fi“ tinklo, galima naudoti 2,4 GHz tinklą. 2,4 GHz tinklas labiau linkęs į trikdžius ir gali paveikti belaidžių garsiakalbį veikimą.

3. Belaidžio garsiakalbio meniu televizoriuje pasirinkite <b>Add new subwoofer</b> (pridėti naują žemų dažnių garsiakalbį). Televizorius prašys patvirtinti, kad žemų dažnių garsiakalbis yra įjungtas į maitinimo tinklą ir pastatytas į savo galutinę padėtį. Pasirinkite <b>OK</b> (gerai), kad pradėtumėte susiejimą.
4. Žemų dažnių garsiakalbio galinėje pusėje trumpai spustelėkite mygtuką . Žemų dažnių garsiakalbis bus pradėdamas sieti su televizoriumi. Susiejimo režimą rodo žemų dažnių garsiakalbio galinėje pusėje esantis mirkčiojantis žalos spalvos LED indikatorius.
5. Televizoriaus ekrane bus prašoma atlikti vieną po kito veiksmus:
  - a. „**Invitation to connect**“ (kvietimas prijungti). Pasirinkite <b>Accept</b> (sutikti), kad tęstumėte susiejimą. Televizoriaus apatiniame dešiniąjame kampe rodomas patvirtinimas apie susiejimą.
 

**PASTABA:** susiejus žemų dažnių garsiakalbį su televizoriumi, gali būti aptinkamas programinės aparatinės įrangos naujinys. Jei taip nutinka, leiskite, kad žemų dažnių garsiakalbio programinė aparatinė įranga būtų atnaujinta.
  - b. „**Optimise wireless connection**“ (optimizuoti belaidį ryšį) Pasirinkite <b>Continue</b> (tęsti), kad pradėtumėte ryšio optimizavimą.
  - c. „**Adjust listening position**“ (nustatyti klausymosi padėtį) Jūsų bus prašoma įvesti atstumą nuo vietos, iš kurios klausotės, iki garso sistemos elementų. Taip subalansuojamas kiekvieno garsiakalbio garsas, kad būtų sukurta optimali garso patirtis. Nustatę atstumą, pasirinkite <b>Continue</b> (tęsti).
 

**PASTABA:** šis balansas turį įtakos garsiakalbiams tikrai naudojant AWS sistemą.
7. Pasirinkite <b>Finish</b> (užbaigti), kad užbaigtumėte susiejimą.

### PASTABA:

- susiejimo procese garsiakalbiai gali atlikti naujinimą belaidžiu ryšiu. Leiskite šį procesą iki galo.
- Kai kurios šiose dokumente aprašytos funkcijos ir ypatybės gali keistis. Naujausios informacijos ieškote televizoriaus internetinėje naudojimo vadovo versijoje. Televizoriaus internetinę naudojimo vadovo versiją rasite per SHARP programėlę televizoriaus pagrindiniame lange.

## Garsiakalbį ypatybių nustatymas

Meniu lange „Wireless Speaker“ (belaidis garsiakalbis) pasirinkite <b>Subwoofer property</b> (žemų dažnių garsiakalbio ypatybės). Galimos parinktys:

### „Name“ (pavadinimas)

Galima pakeisti garsiakalbio pavadinimą.

### „Set location“ (nustatyti vietovę)

Redaguokite duomenis apie garsiakalbio padėtį nuo televizoriaus ir jūsų norimos klausymosi vietos.

### „Remove“ (šalinti)

Atjungti susietą garsiakalbį nuo televizoriaus.

### „Restart“ (paleisti iš naujo)

Garsiakalbis paleidžiamas iš naujo.

### Versija

Rodoma esama garsiakalbio programinės aparatinės įrangos versija.

## „Dolby Atmos“ naudojimas

Kad galėtumėte klausytis „Dolby Atmos“ garso per savo „AQUOS Wireless Surround“ sistemą, reikia, kad „Dolby Atmos“ turinys būtų transliuojamas į jūsų SHARP televizorių, kuris palaiko AWS, ir kad televizoriaus garso meniu būtų įjungta DAP („Dolby Audio Processing“) funkcija.

„Dolby Atmos“ turinys prieinamas per kai kurias transliuojamas paslaugas, srautinio perdavimo paslaugas ar iš HDMI sąsaja prijungtų išorinių įrenginių, pvz., „Dolby Atmos“ palaikančios žaidimų konsolės ar „Blu-Ray“ grotuvo.

Daugiau informacijos apie prieinamą „Dolby Atmos“ turinį rasite svetainėje [dolby.com](http://dolby.com).

„AQUOS Wireless Surround“ sistema taip pat užtikrins aukšto lygio audialinį patyrimą naudojant kitus garso šaltinius, tokius kaip „Dolby Digital“, DTS ir PCM. Įjungus DAP funkciją, „Dolby Audio Processing“ technologija perleiks net ir 2.0 kanalų garšą, panaudodama prijungtus garsiakalbius.

**PASTABA:** „Dolby Atmos“ signalas neperduodamas optine ar analogine jungtimi, pvz. AUX, iš išorinio įrenginio.

## Programinės aparatinės įrangos atnaujinimas

Patikrinkite, ar yra programinės aparatinės įrangos naujinys.

Televizoriaus meniu punkte „Wireless Speaker“ (belaidis garsiakalbis) pasirinkite <b>Firmware upgrade</b> (programinės aparatinės įrangos atnaujinimas) patikrinti, ar yra naujinys.

Turį televizorius prijungtas prie interneto, garsiakalbiai atnaujinami belaidžiu ryšiu.

### PASTABA:

- Jei pradėdamas atnaujinimo procesas, neišjunkite televizoriaus maitinimo ir nejunkite jo į parengties režimą.
- Atnaujinimo proceso metu įsitinkinkite, kad televizorius būtų prijungtas prie interneto.

## LATVISKI

## Svarīgi norādījumi par drošību

## Ņemiet vērā visus drošības norādījumus un ievērojiet visus brīdinājumus. Saglabājiet šo rokasgrāmatu izmantošanai nākotnē.



Šis simbols norāda lietotājam skatīt lietotāja rokasgrāmatu, lai uzzinātu ar drošību, izmantošanu un ar apkopi saistīto informāciju.



Attiecas uz II klases aprīkojumu.

Šis simbols norāda, ka šim izstrādājumam ir dubultās izolācijas sistēma un nav nepieciešams drošības savienojums ar elektrisko saņēmēju.



Attiecas uz maiņstrāvu (AC).

Šis simbols norāda, ka nominālais spriegums, kas atzīmēts ar šo simbolu, ir maiņstrāvas spriegums.



Attiecas uz līdzstrāvu (DC).

Šis simbols norāda, ka nominālais spriegums, kas atzīmēts ar šo simbolu, ir līdzstrāvas spriegums.



Lietošanai tikai telpās



VI līmeņa energoefektivitātes marķējums

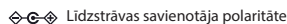

Līdzstrāvas savienotāja polaritāte

## Piesardzības pasākumi

## Bojājums

Pēc izsaiņošanas pārbaudiet, vai ierīce nav bojāta. Ja tā jeb kādā veidā ir bojāta, nelietojiet ierīci un sazinieties ar izplatītāju.



Lai novērstu elektriskās strāvas triecienu, nenoņemiet aizmugurējo pārsegu vai atveriet barošanas adapteri. Iekšpusē nav detaļu, kuru apkopi var veikt lietotājs; apkopi veiciet pie kvalificēta personāla.

## Strāvas savienojums un piekļuve

- Nepieskarieties strāvas vadam ar mitrām rokām. Pirms atvienošanas, pilnībā izslēdziet ierīci. Nodrošiniet, ka vienmēr var piekļūt strāvas kontakt dakšai.

## Barošanas avots

- Pārliedzinieties, vai ierīce ir pievienota AC 100–240 V 50/60 Hz kontaktligzdai.

## Kausēta, formēta kontaktdakša ar drošinātāju (nav maināms vads) — tikai AK, Malta Kipra un Irīja.

- Šī aprīkojuma strāvas vads ir piegādāts ar kausētu, formētu kontaktdakšu ar 3 A drošinātāju. Drošinātāja vērtība ir norādīta uz kontaktdakšas kontaktu pusēs un, ja nepieciešama nomaīņa, jāizmanto BS1362 apstiprināts šāda paša izmēra drošinātājs.

## Strāvas vada aizsardzība

- Nebojājiet strāvas vadu. Ja komplektācijā iekļautais strāvas vads ir bojāts, tas ir jānomaina ražotājam, tirdzniecības pārstāvim vai līdzvērtīgi kvalificētam personam.

## Strāvas adapteris

- Ja ierīce ilgāku laiku periodu netiek lietota, ieteicams ierīci izslēgt un atvienot maiņstrāvas adapteri no sienas kontaktligzdas.

- Lietojiet tikai komplektācijā iekļauto tikla adapteri, pretējā gadījumā var rasties drošības risks un/vai ierīces bojājumi.

## Bērnu drošība

- Vienmēr, kad lietojat šo izstrādājumu, it īpaši, kad tuvumā ir bērni, ievērojiet piesardzības pasākumus.

## Atraššanās vieta

- Izmantojot šo izstrādājumu, tas jānovieto uz gludas, stabilas virsmas tādā veidā, ka neviena izstrādājuma daļa nekarājas pāri malām.

## Ventilācija

- Korpusa rievas un atveres ir paredzētas ventilācijai. Šīs atveres nedrīkst aizsprostot un aizsegt.

## Karstums un darba temperatūra

- Neuzstādi karstuma avotu tuvumā. Izvairieties no pakļaušanas tiešiem saules stariem.

## Atklāta liesma

- Lai novērstu aizdegšanās risku, sveces un cita veida atklātu liesmu vienmēr turiet tālāk no ierīces.

## Ūdens, mitruma un šķidruma iekļuve

- Lai novērstu aizdegšanās risku un elektriskās strāvas triecienu, nepakļaujiet izstrādājumu ūdens un mitruma iedarbībai.

## Negaiss un zibens

- Negaiss ir bīstams visa veida elektriskajām ierīcēm. Pirms negaisa ir jāatvieno visi ierīces vadi un savienotāji.

## Apkope

- Pirms ierīces tīrīšanas atvienojiet strāvas vadu no barošanas avota. Lai notīrītu ierīces ārpusi, lietojiet mīkstu un tīru drānu.
- Nekad netīriet, izmantojot ķīmiskos tīrīšanas līdzekļus un šķidrumus.

## Apkope un remonts

- Šim izstrādājumam nav nevienas detaļas, kuru varētu remontēt lietotājs. Saskare ar iekšpusē esošām detaļām var apdraudēt dzīvību. Bojājuma gadījumā sazinieties ar ražotāju vai pilnvarotu tehniskās apkalpes dienesta pārstāvi. Ražotāja garantija nesedz bojājumus, kas radušies, nepilnvarotai personai veicot remontdarbus.

## Šī aprīkojuma likvidēšana

Informācija lietotājam par nolietotā aprīkojuma savākšanu un likvidēšanu.



Simbols uz izstrādājuma nozīmē, ka izstrādājums atbilst Eiropas Savienības Direktīvas 2012/19/ES prasībām un to nedrīkst likvidēt un izmest kopā ar mājāsaimniecības atkritumiem.



Šis simbols nozīmē, ka izstrādājums ir paredzēts un izgatavots tādā veidā, ka to var pārstrādāt uz izmantot atkārtoti.

Šis simbols uz izstrādājuma, iepakojuma un/vai saistītie dokumenti nozīmē, ka nolietotos elektriskos un elektroniskos izstrādājumus un baterijas nedrīkst jaukt ar mājāsaimniecības atkritumiem. Mājāsaimniecības lietotājiem ir jāsaņemas ar izplatītāju, kur iegādājāties izstrādājumu vai vietējo pašvaldību, lai saņemtu informāciju par to, kur un kā videi draudzīgā veidā izmest šos priekšmetus.

## CE un UKCA paziņojums

- Ar šo Sharp Consumer Electronics Poland sp. z o.o. paziņo, ka audio ierīce atbilst Direktīvas 2014/53/ES un 2017. gada Apvienotās Karalistes Radio aprīkojuma noteikumu pamatprasībām un citiem piemērojamiem nosacījumiem.
- Pilns CE teksts un UKCA atbilstības deklarācija ir pieejami vietnē: sharpconsumer.eu. Atveriet sava modeļa lejupielāžu sadaļu un izvēlieties "Atbilstības deklarācija".

## Brīdinājums par saderību

### Saderība ar televizoru

- Šie skaļruņi darbojas tikai ar AQUOS bezvadu telpisko skaņu sistēmu (AWS) iespējotiem SHARP televizoriem. Pārbaudiet, vai jums ir atbilstošs SHARP televizora modelis. Lai atrastu saderīgos modeļus, šī lietotāja ceļveža sākumā skenējiet QR kodu.

### Bezvadu signāls

- Nepieciešams izveidot savienojumu ar 5 GHz Wi-Fi tīklu, lai nodrošinātu labāko bezvadu skaļruņa veiktspēju. Ja 5 GHz Wi-Fi tīkls nav pieejams, var izmantot 2,4 GHz tīklu.

2,4 GHz tīkls ir vairāk pakļauts traucējumiem un var ietekmēt bezvadu skaļruņa veiktspēju.

Šī aprīkojuma 5 GHz WLAN funkciju var izmantot tikai iekšējās.

WLAN raidītāja maksimālā jauda:  
 100 mW pie 2400 GHz–2,4835 GHz  
 100 mW pie 5150 GHz–5250 GHz  
 100 mW pie 5250 GHz–5350 GHz  
 100 mW pie 5470 GHz–5730 GHz  
 100 mW pie 5735 GHz–5835 GHz  
 BT raidītāja maksimālā jauda: 10 mW pie 2402 GHz–2480 GHz.

## Iepakojuma saturs

- CP-AWS0101 zemo frekvenču skaļrunis
- Barošanas kabelis ar C veida (EU 2 kontaktu) un G veida (AK 3 kontaktu) kabeļiem
- Paceltā kāja x4
- Lietotāja dokumentācija

## Ievades/izvades

(Skatiet 1.  3. lpp.).

### 1. Gaismas diožu indikators

- Gaidstāve/atvienots — sarkans
- Aparātprogrammatūras atjauninājums neizdevās — sarkans (mirgo)
- Notiek savienojuma pāri izveide — zaļa (mirgo)
- Savienots — zaļa
- Notiek aparātprogrammatūras atjaunināšana — dzeltena

### 2. Savienojuma pāri poga

- Īsi nospiediet, lai ieslēgtu savienojuma pāri režīmu.
- Nospiediet un turiet nospiesti (vismaz 5 sekundes), lai atiestatītu

### 3. Jaunināšanas poga

(Tikai aparātprogrammatūras jaunināšanai)

### 4. Mikro USB

(Tikai aparātprogrammatūras jaunināšanai)

### 5. Strāvas vada skava

### 6. LĪDZSTRĀVAS IEVADE





Līdzda strāvas adaptera pievienošanai (līdzstrāva 18 V/2,5 A).

- Gumijas kāja/skrūves atveres pārsega atrašanās vieta (x4). Tās ir numurētas 1–4.

## Sākotnējā iestatīšana

### Zemo frekvenču skaļruņa novietojums

Lai baudītu uzlabotu zemo frekvenču skaņu savā Sharp AWS iespējotā televizorā, varat novietot zemo frekvenču skaļruņi jebkurā vietā telpā uz grīdas, kur atrodas televizors, bet tālāk minēti dažas svarīgas atrašanās vietas.

- Novietojiet zemo frekvenču skaļruņi vertikāli televizora tuvumā (4. lpp. skatiet 2. attēlu ). Ja izvēlaties zemo frekvenču skaļruņi novietot šādā veidā, pārliecinieties, vai 4 gumijas skrūvju atveru pārsegi ir novietoti vietā (4. lpp. skatiet 3. attēlu ). Katrs gumijas pārsegs ir numurēts. Pārliecinieties, vai gumijas pārsega numurs atbilst numuram uz zemo frekvenču skaļruņa.
- Novietojiet zemo frekvenču skaļruņi zem kādas mēbeles, piemēram, divāna (4. lpp. skatiet 4. attēlu ). Ja izvēlaties zemo frekvenču skaļruņi novietot šādā veidā, pārliecinieties, vai 4 gumijas kājas ir pareizi uzstādītas (4. lpp. skatiet 5. attēlu ). Katra gumijas kāja ir numurēta. Pārliecinieties, vai kājas numurs atbilst numuram uz zemo frekvenču skaļruņa.

### Strāvas pievienošana

Izstrādājuma bojājumu risks! Pārliecinieties, vai strāvas padeves spriegums atbilst spriegumam, kas norādīts ierīces apakšā vai aizmugurē. Pievienojiet strāvas adapteri DC IN ligzdai un pēc tam kontaktligzdai.



## Savienojuma izveide ar AQUOS bezvadu telpiskās skaņas iespējotu SHARP televizoru

Pirms varat izveidot bezvadu zemo frekvenču un televizora savienojumu, televizorā ir jāizveido tīkla savienojums, izmantojot Wi-Fi vai LAN/ ethernet kabeli. Lai to paveiktu, izpildiet televizora modelim atbilstošos norādījumus.

1. Lai uzsāktu savienojuma pāri procesu, nospiediet tālvadības pults pogu  lai atvērtu iestatījumu izvēlni. Atveriet <Sound> (Skaņa) <Wireless Speaker> (Bezvadu skaļrunis).

2. Bezvadu skaļruņa izvēlnē iestatījumu <Wireless Speaker> (Bezvadu skaļrunis) pārslēdziet uz "On" (Ieslēgts). Televizorā tiks veikta tīkla pārbaude.

**PIEZĪME.** Nepieciešams izveidot savienojumu ar 5 GHz Wi-Fi tīklu, lai nodrošinātu labāko bezvadu skaļruņa veiktspēju. Ja 5 GHz Wi-Fi tīkls nav pieejams, var izmantot 2,4 GHz tīklu. 2,4 GHz tīkls ir vairāk pakļauts traucējumiem un var ietekmēt bezvadu skaļruņa veiktspēju.

3. Televizora bezvadu skaļruņa izvēlnē atlasiet <Add new subwoofer> (Pievienot jaunu zemo frekvenču skaļruni). Televizorā redzams vaicājums apstiprināt, ka zemo frekvenču skaļrunis ir pievienots pie strāvas padeves un atrodas tā gaisa pozīcijā. Atlasiet <OK> (Labi), lai uzsāktu sapārošanas procesu.

4. Īsi nospiediet pogu  viena zemo frekvenču skaļruņa aizmugurē. Zemo frekvenču skaļruni tiek uzsākts savienojums pāri ar televizoru. Lai apstiprinātu savienojuma pāri režīmu, gaismas diode zemo frekvenču skaļruņa aizmugurē mirgo zaļā krāsā.

5. Televizora ekrānā viena pēc otras redzama uzvedne, kurā nepieciešams ievadīt tālāk norādīto.

### a. Uzaicinājums izveidot savienojumu

Atlasiet <Accept> (Apstiprināt), lai turpinātu ar savienojumu pāri. Televizorā apakšējā labajā stūrī redzams savienojuma pāri apstiprinājums.

**PIEZĪME.** Tiklīdz zemo frekvenču skaļrunis ir savienots pāri ar televizoru, var noteikt jauninājumu. Ja tā notiek, ļaujiet pabeigt zemo frekvenču skaļruņa jaunināšanu.

### b. Bezvadu savienojuma optimizēšana

Atlasiet <Continue> (Turpināt), lai sāktu savienojuma optimizācijas procesu.

### c. Klausīšanās pozīcijas pielāgošana

Tiks piedāvāts ievadīt attāluma vērtību starp jūsu klausīšanās pozīciju un skaņu sistēmas elementiem.

Tādējādi tiek balansēta katra skaļruņa izvide, lai izveidotu optimālu skaņas posmu.

Pēc attāluma vērtības atlasas, nospiediet <Continue> (Turpināt).

**PIEZĪME.** Tādējādi balansē ietekmē tikai skaļruņu AWS sistēmas izmantošanas laikā.

7. Atlasiet <Finish> (Pabeigt), lai pabeigtu savienojuma pāri procedūru.

### PIEZĪME.

- Savienojuma pāri procesa laikā skaļruņiem veikt atjaunināšanu, izmantojot signālu pa gaisu. Uzgaidiet, līdz process tiek pabeigts.
- Dažas šajā rokasgrāmatā aprakstītās funkcijas un opcijas var mainīties. Jaunāko informāciju skatiet televizora tiešsaistes rokasgrāmatā. Televizora tiešsaistes rokasgrāmatu varat atrast televizora sākuma ekrānā atlasot SHARP.

## Skaļruņa ipašību iestatīšana

Bezvadu skaļruņa izvēlnē atlasiet <Subwoofer property> (Zemo frekvenču skaļruņa ipašības). Atlasiet no tālāk norādīta.

### Name (Nosaukums)

Var mainīt skaļruņa nosaukumu

### Set location (Iestatīt atrašanās vietu)

Redīgē skaļruņa atrašanās vietu saistībā ar televizoru un vēlamo klausīšanās pozīciju.

### Remove (Noņemt)

Atvienojiet pāri savienoto skaļruni no televizora.

### Restart (Restartēt)

Restartē skaļruni.

### Version (Versija)

Redzama skaļruņa pašreizējā aparātprogrammatūras versija.

## Dolby Atmos sistēmas izmantošana

Lai klausītos Dolby Atmos audio, izmantojot AQUOS bezvadu telpiskās skaņas sistēmu, nepieciešams Dolby Atmos saturs, kas piegādāts no AWS SHARP televizora un televizora skaņas izvēlnē opciju DAP (Dolby Audio Processing) iestatīt uz "ON" (Ieslēgts).

Dolby Atmos saturs ir pieejams dažos apraides pakalpojumos, straumēšanas pakalpojumos vai ārējās ierīcēs, kas pievienotas, izmantojot HDMI, piemēram, Dolby Atmos saderīga spēļu konsole vai Blu-ray atskaņotājs.

Lai saņemtu detalizētāku informāciju par Dolby Atmos saturu, skatiet vietni dolby.com.

AQUOS bezvadu telpiskā skaņa nodrošina arī cita veida avotu, piemēram, Dolby Digital, DTS un PCM uzlabotu audio pieredzi. Ar iespējotu DAP, Dolby audio apstrāde veido 2.0 kanālu audio un izmanto pievienotos pieejamos skaļruņus.

**PIEZĪME.** Dolby Atmos signālu nevar pārsūtīt, izmantojot optisko vai analogo savienojumu, piemēram, AUX, no ārējās ierīces.

## Aparātprogrammatūras jaunināšana

Pārbaudiet, vai ir pieejams aparātprogrammatūras jauninājums.

Televizora bezvadu skaļruņa izvēlnē atlasiet <Firmware upgrade> (Aparātprogrammatūras jaunināšana), lai pārbaudītu, vai ir pieejams atjauninājums.

Ja ir izveidots televizora savienojums ar internetu, skaļruņos tiek veikta atjaunināšana, izmantojot signālu pa gaisu.

### PIEZĪME.

- Ja tiek uzsākts atjaunināšanas process, neatvienojiet televizora strāvas padevi un nepārslēdziet televizoru gaidstāves režīmā.
- Parlēcīnieties, vai atjaunināšanas laikā skaļruņā ir izveidots interneta savienojums.

## Belangrijke veiligheidsinstructies

### Volg alle veiligheidsinstructies op en neem alle waarschuwingen in acht. Bewaar deze handleiding voor toekomstig gebruik.



Dit symbool wijst de gebruiker erop de gebruikershandleiding te raadplegen voor verdere informatie over veiligheid, bediening en onderhoud.



Verwijst naar apparatuur van klasse II. Dit symbool geeft aan dat dit product een dubbel isolatiesysteem heeft en geen veiligheidsverbinding met de elektrische aarde (aarding) nodig heeft.



Verwijst naar wisselstroom (AC). Dit symbool geeft aan dat de met het symbool gemarkeerde nominale spanning wisselstroom is.



Verwijst naar gelijkstroom (DC). Dit symbool geeft aan dat de met het symbool gemarkeerde nominale spanning gelijkstroom is.



Uitsluitend voor gebruik binnenshuis



Energie-efficiëntieklasse niveau VI



Polariteit van DC-voedingsstekker

## Vorzorgsmaatregelen

### Schade

Controleer het product na het uitpakken direct op beschadigingen. Als het product op enigerlei wijze beschadigd is, dan mag u dit niet gebruiken. Neemt contact op met uw dealer.



Om het risico van elektrische schokken te voorkomen, mag u de achterkant niet verwijderen en de stroomadapter niet openen. Er zijn geen door de gebruiker te repareren onderdelen in het apparaat. Laat onderhoud over aan gekwalificeerd onderhoudspersoneel.

### Stroomaansluiting en toegankelijkheid

- Pak het netsnoer niet met natte handen vast. Schakel het apparaat volledig uit alvorens u de stekker uit het stopcontact haalt. Zorg ervoor dat de netstekker altijd goed bereikbaar is.

### Voeding

- Zorg ervoor dat het apparaat op een stopcontact van AC 100-240 V, 50/60 Hz is aangesloten.

### Gegoten stekker met zekering (niet-herdraadbaar) - alleen in het VK, Malta, Cyprus en Ierland.

- Het netsnoer van deze apparatuur is voorzien van een gegoten stekker met een 3A-zekering. De waarde van de zekering is aangegeven aan pinzijde van de stekker. Als deze vervangen moet worden, gebruik dan een zekering die is goedgekeurd volgens BS1362 van dezelfde classificering.

### Bescherming van het netsnoer

- Let op dat u het netsnoer niet beschadigt. Indien het voedings snoer beschadigd is, moet deze worden vervangen door de fabrikant, een onderhoudsdealer of een gelijkwaardig gekwalificeerd persoon.

### Vermogensadapter

- Als u het apparaat gedurende een bepaalde tijd niet gebruikt, dan raden we aan om het apparaat uit te schakelen en de AC-stroomadapter uit het stopcontact te trekken.
- Gebruik uitsluitend de meegeleverde adapter. Als u dit niet doet, kan dit leiden tot veiligheidsrisico's en/of schade aan het apparaat.

### Veiligheid voor kinderen

- Neem altijd de basisveiligheidsmaatregelen in acht bij het gebruik van dit product, met name als er kinderen bij zijn.

### Locatie

- Wanneer dit product in gebruik is, dan moet het op een vlakke, stabiele ondergrond worden geplaatst. Geen enkel deel van het hoofdaparaat over een rand uitsteken.

### Ventilatie

- De behuizing is voorzien van sleuven en openingen voor ventilatie. Deze openingen mogen niet geblokkeerd of afgedekt worden.

### Warmte en bedrijfstemperatuur

- Plaats het product niet in de buurt van warmtebronnen. Vermijd blootstelling aan direct zonlicht.

### Open vlammen

- Om brandgevaar te voorkomen, dient u kaarsen of open vlammen uit de buurt van dit product te houden.

### Water, vocht en vloeistoffen

- Om brandgevaar of het risico op elektrische schokken te voorkomen, mag dit product niet aan water of vocht blootgesteld worden.

### Storm en bliksem

- Storm is gevaarlijk voor alle elektrische producten. U moet alle kabels en aansluitingen verwijderen van het apparaat voor een storm.

### Onderhoud

- Trek de stekker uit het stopcontact voordat u het product schoonmaakt. Gebruik een zachte en schone doek om de buitenkant van het apparaat schoon te maken.
- Reinig het apparaat nooit met chemicaliën of reinigingsmiddel.

### Service en reparaties

- Dit product bevat geen onderdelen die door de gebruiker kunnen worden gerepareerd. Het blootleggen van de interne onderdelen in het apparaat kan uw leven in gevaar brengen. Neem in het geval van een defect contact op met de fabrikant of een geautoriseerde onderhoudsafdeling. Onder de fabrieksgarantie vallen geen fouten door reparaties uitgevoerd door ongeautoriseerde derden.

## Verwijdering van dit apparaat

Informatie voor gebruikers over de inzameling en verwijdering van oude apparatuur.



Dit symbool betekent dat dit product onder de Europese Richtlijn 2012/19/EU valt en niet weggegooid of gedumpt mag worden met ander huishoudelijk afval.



Dit symbool betekent dat het product zodanig ontworpen en vervaardigd is dat dit gerecycled en hergebruikt kan worden.

Deze symbolen op de producten, verpakkingen en/of begeleidende documenten betekenen dat u gebruikte elektrische en elektronische

producten en batterijen niet met het gewone huishoudelijke afval mag weggoeien. Voor bijzonderheden over waar en hoe zij deze artikelen kunnen inleveren voor een milieuvriendelijke recycling kunnen huishoudelijke gebruikers contact opnemen met de detailhandelaar waar zij dit product hebben gekocht of met hun plaatselijke overheidskantoor.

## CE- en UKCA-verklaring:

- Hierbij verklaart Sharp Consumer Electronics Poland sp. z o.o. dat dit audioapparaat voldoet aan de essentiële vereisten en andere relevante bepalingen van de RED richtlijn 2014/53/EU en de Britse voorschriften voor radioapparatuur uit 2017.
- De volledige tekst van de CE- en UKCA-conformiteitsverklaring is beschikbaar op [sharpconsumer.eu](http://sharpconsumer.eu). Ga vervolgens naar de downloadsectie van uw model en selecteer "Declaration of Conformity" (conformiteitsverklaring).

## Compatibiliteitswaarschuwing

### Tv-compatibiliteit

- Deze luidsprekers werken uitsluitend met SHARP-tv's met AQUOS Wireless Surround (AWS). Controleer of u het juiste model SHARP-tv hebt. Om compatibele modellen te vinden, scant u de QR-code aan het begin van deze handleiding.

### Draadloos signaal

- Voor de beste prestaties dient de draadloze luidspreker verbonden te zijn met een wifi-netwerk van 5 GHz. Als er geen wifi-netwerk van 5 GHz, dan kunt u een netwerk van 2,4 GHz gebruiken.

Een netwerk van 2,4 GHz is echter vatbaarder voor interferentie en dat kan de prestaties van de draadloze luidspreker beïnvloeden.

U mag de 5 GHz WLAN-functie van dit apparaat uitsluitend binnenshuis gebruiken.

WLAN max. zendvermogen:

100 mW bij 2,400 GHz – 2,4835 GHz

100 mW bij 5,150 GHz – 5,250 GHz

100 mW bij 5,250 GHz – 5,350 GHz

100 mW bij 5,470 GHz – 5,730 GHz

100 mW bij 5,735 GHz – 5,835 GHz

BT max. zendvermogen: 10 mW bij 2,402 GHz – 2,480 GHz.

## Inhoud van de doos:

- Subwoofer CP-AWS0101
- Vermogensadapter met kabels van type C (EU 2 pinnen) en G (UK 3 pinnen)
- Verhoogde poten x4
- Gebruikersdocumentatie

## Ingangen/uitgangen

(Zie  1 op pag. 3).

### 1. Ledindicatielampjes

- Stand-by/onkoppeld - rood
- Firmware-update mislukt - rood (knipperend)
- Koppeling tot stand brengen - groen (knipperend)
- Verbonden - groen
- Firmware-update bezig - geel

### 2. Koppelsknop

- Kort indrukken om de koppelmodus te openen.
- Lang indrukken (>5 seconden) om te resetten

### 3. Upgradeknop

(Alleen te gebruiken voor de firmware-upgrade)

### 4. Micro-USB

(Alleen te gebruiken voor de firmware-upgrade)

### 5. Voedingskabelclip

### 6. DC IN-aansluiting





Aansluiting voor de vermogensadapter (DC 18V/2,5 A).

- Locatie rubberen voet/schroefgatafdekking (x4). Deze zijn genummerd van 1 tot 4.

## Eerste instellingen

### De subwoofer plaatsen

Om te genieten van een verbeterde bas van uw Sharp AWS-tv, kunt u de subwoofer in de kamer waar de tv staat, overal op de vloer plaatsen. Dit zijn enkele algemene locaties:

- Plaats de subwoofer rechtop op de vloer in de buurt van uw tv (zie  2 op pag. 4). Als u ervoor kiest de subwoofer op deze manier te plaatsen, zorg er dan voor dat de 4 rubberen afdekkingen van de Schroefgaten op hun plaats zitten (zie  3 op pag. 4). Elke rubberen afdekking is genummerd. Zorg dat het nummer van de rubberen afdekking overeenkomt met het nummer op de subwoofer.
- Plaats de subwoofer op de vloer onder meubilair zoals een bank (zie  4 op pag. 4). Als u ervoor kiest de subwoofer op deze manier te plaatsen, zorg er dan voor dat de 4 rubberen poten correct geïnstalleerd zijn (zie  5 op pag. 4). Elke rubberen poot is genummerd. Zorg dat het nummer van de rubberen poot overeenkomt met het nummer op de subwoofer.

### Aansluiten op stroomvoorziening

Risico op schade aan het product! Zorg ervoor dat de voedingsspanning overeenkomt met de spanning die op de achterkant of de onderkant van het apparaat staat.

Sluit de vermogensadapter aan op de DC IN-aansluiting van het apparaat en vervolgens op een stopcontact.

## Verbinding tot stand brengen met uw SHARP-tv met AQUOS Wireless Surround

Alvorens u de draadloze subwoofer aan uw tv kunt toevoegen, dient uw tv verbonden te zijn met online diensten via wifi of via een LAN-/ethernetkabel. Volg hiertoe de netwerkinstructies van uw tv.

1. Om het koppelp proces te starten, drukt u op  op de afstandsbediening van de tv om het instellingenmenu te openen. Ga naar **<Geluid>** en vervolgens naar **<Draadloze luidspreker>**.
2. Zet in het menu Draadloze luidspreker **<Draadloze luidspreker>** op "Aan". De tv voert een netwerkcontrole uit.

**OPMERKING:** Voor de beste prestaties dient de draadloze luidspreker verbonden te zijn met een wifi-netwerk van 5 GHz. Als er geen wifi-netwerk van 5 GHz, dan kunt u een netwerk van 2,4 GHz gebruiken. Een netwerk van 2,4 GHz is echter vatbaarder voor interferentie en dat kan de prestaties van de draadloze luidspreker beïnvloeden.

3. Selecteer **<Nieuwe subwoofer toevoegen>** in het menu Draadloze luidspreker van de tv. De tv vraagt u om te bevestigen dat de subwoofer begint de koppeling met de tv tot stand te brengen. Om de koppelingsmodus te bevestigen, knippert de led op de achterkant van de subwoofer groen.
4. Druk kort op de knop  op de achterkant van de subwoofer. De subwoofer begint de koppeling met de tv tot stand te brengen. Om de koppelingsmodus te bevestigen, knippert de led op de achterkant van de subwoofer groen.
5. Er verschijnen verschillende prompts op tv die u dient te doorlopen:
  - a. **Uitnodiging om verbinding tot stand te brengen.**  
Selecteer **<Accepteren>** om verder te gaan met het koppelen. De tv bevestigt de koppeling rechtsonder in het scherm.  
**OPMERKING:** zodra de subwoofer aan de tv is gekoppeld, kan een firmware-upgrade gedetecteerd worden. Als dit gebeurt, voer de upgrade van de subwoofer dan uit.
  - b. **De draadloze verbinding optimaliseren**  
Selecteer **<Doorgaan>** om het optimalisatieproces van de verbinding te starten.
  - c. **De luisterpositie aanpassen**  
U krijgt de vraag om de afstand in te voeren tussen uw luisterpositie en de elementen van het geluidssysteem. Dit brengt de output van elke luidspreker in balans voor een optimaal geluid.  
Nadat u de afstanden hebt geselecteerd, selecteert u **<Doorgaan>**.

**OPMERKING:** deze balans heeft alleen invloed op de luidsprekers tijdens het gebruik van het AWS-systeem.

7. Selecteer **<Afronden>** om het koppelingsproces te voltooien.

### OPMERKING:

- Tijdens het koppelingsproces kunnen de luidsprekers een draadloze update uitvoeren. Wacht tot dit proces voltooid is.
- Sommige in dit document beschreven functies en kenmerken kunnen veranderen. Raadpleeg de online tv-handleiding voor de meest actuele informatie. U vindt de online tv-handleiding door de SHARP-app te selecteren op het startscherm van de tv.

## De luidsprekereigenschappen instellen

In het menu Draadloze luidspreker selecteert u **<Subwoofer-eigenschappen>**. U kunt kiezen uit:

### Naam

Hier kunt u de naam van de luidspreker aanpassen.

### Locatie instellen

Bewerk de locatie van de luidspreker ten opzichte van uw televisie en uw favoriete luisterpositie.

### Verwijderen

Ontkoppel de met uw tv verbonden luidsprekers

### Herstarten

Start de luidspreker opnieuw op.

### Versie

Toont de huidige firmwareversie van de luidspreker.

## Dolby Atmos gebruiken

Om Dolby Atmos-audio via uw AQUOS Wireless Surround-systeem te beluisteren, dient uw AWS SHARP-tv Dolby Atmos-content af te spelen. Ook dient DAP (Dolby Audio Processing) in het geluidsmenu van uw tv op AAN te staan.

Dolby Atmos-content is beschikbaar via sommige uitzenddiensten, streamingdiensten of via externe apparaten die zijn aangesloten via HDMI. Denk hierbij bijvoorbeeld aan een Dolby Atmos-compatibele gameconsole of Blu-rayspeler.

Ga voor meer informatie over de beschikbaarheid van Dolby Atmos-content naar [dolby.com](http://dolby.com).

AQUOS Wireless Surround biedt ook een verbeterde audio-ervaring voor andere audiobronnetypes, zoals Dolby Digital, DTS en PCM. Als de functie DAP is ingeschakeld, zal Dolby Audio Processing zelfs 2.0-kanalen audio weergeven en gebruik maken van de beschikbare verbonden luidsprekers.

**OPMERKING:** een Dolby Atmos-signaal kan niet verzonden worden via een optische of analoge aansluiting, zoals AUX, vanuit een extern apparaat.

## Firmware-upgrade

Controleer of er een firmware-upgrade beschikbaar is.

Selecteer **<Firmware-upgrade>** in het menu Draadloze luidspreker van de tv om te controleren of er een update beschikbaar is.

Als de tv verbonden is met internet, dan kunnen de luidsprekers een draadloze update uitvoeren.

### OPMERKING:

- als het updateproces van start gaat, dan mag u de stroomvoorziening van de tv niet onderbreken. Zet de tv ook niet in de stand-bymodus.
- Zorg ervoor dat de tv tijdens het updateproces verbonden is en blijft met het internet.

## NORSK

## Viktige sikkerhetsinstruksjoner

## Følg alle sikkerhetsinstruksjoner og forhold deg til alle advarsler. Ta vare på denne håndboken for fremtidig bruk.



Dette symbolet betyr at brukeren må sjekke bruksanvisningen for ytterligere informasjon relatert til sikkerhet, bruk og vedlikehold.



Henviser til utstyr i klasse II.

Dette symbolet angir at produktet har et dobbelt isolasjonssystem og ikke trenger en sikkerhetsforbindelse til elektrisk jording.



Henviser til vekselstrøm (AC).

Dette symbolet angir at nominell spenning merket med symbolet, er spenning fra vekselstrøm.



Henviser til likestrøm (DC).

Dette symbolet angir at nominell spenning merket med symbolet, er spenning fra likestrøm.



Kun til innendørsbruk



Energieffektivitetsmerket med nivå VI



Polaritet til direktestrømkontakt

## Forholdsregler

## Skader

Sjekk om det finnes skader på enheten når du pakker den ut. Hvis enheten er skadet, må du under ingen omstendigheter bruke den og kontakte forhandleren.



For å unngå elektriske støt må du ikke fjerne baksiden av dekslet eller åpne strømadapteren. Brukeren kan ikke vedlikeholde noen av de innvendige delene. Henvis vedlikehold til kvalifiserte reparatører.

## Strømforsyning og -tilgjengelighet

• Ikke ta i strømledningen med våte hender. Skru enheten helt av før du trekker ut kontakten. Pass på at strømledningen alltid er lett tilgjengelig.

## Strømkilde

• Kontroller at enheten er koblet til en stikkontakt med 100–240 V 50/60 Hz.

## Støpt strømplugg med sikring (kan ikke få ny ledning) – Kun for Storbritannia, Kypros og Irland.

• Strømledningen til dette utstyret kommer med en støpt plugg med en sikring på 3 ampere. Verdien til sikringen er indikert på pin-siden av pluggen, og hvis den må erstattes, må det brukes en sikring med samme merkeverdi som er godkjent etter BS1362.

## Beskyttelse av strømledning

• Strømledningen må ikke skades. Hvis strømledningen er skadet, må den skiftes ut av produsenten, en serviceagent eller tilsvarende kvalifisert person.

## Strømadapter

• Hvis enheten ikke skal brukes på en stund, anbefales det å slå av enheten og trekke ut adapteren fra stikkkontakten.

• Bruk kun den medfølgende strømadapteren. Brudd på dette kan føre til sikkerhetsrisiko og/eller skade på enheten.

## Sikring av barn

• Følg alltid de grunnleggende sikkerhetsreglene når du bruker dette produktet, spesielt når det brukes i nærheten av barn.

## Plassering

• Når dette produktet er i bruk, skal det plasseres på en flat, stabil overflate uten at noen del av hovedenheten henger over en kant.

## Ventilasjon

• Skapet kommer med slisser og åpninger for ventilasjon. Disse åpningene må ikke dekkes til eller blokkeres.

## Varme- og driftstemperatur

• Ikke monter i nærheten av varmekilder. Unngå å utsette produktet for direkte sollys.

## Åpen flamme

• For å unngå risiko for brann, må stearinlys og åpne flammer holdes unna dette produktet.

## Vann, fuktighet og væskeinntrengning

• For å unngå risiko for brann eller elektriske støt, må du ikke utsette produktet for vann eller fuktighet.

## Stormer og lyn

• Stormer er farlige for alle elektriske produkter. Alle kablene og kontaktene bør kobles fra produktet før en storm.

## Vedlikehold

• Trekk ut strømledningen fra strømkilden før du rengjør produktet. Bruk en myk og ren klut til å rengjøre utsiden av enheten.

• Rengjør den aldri med kjemikalier eller vaskemiddel.

## Vedlikehold og reparasjon

• Produktet inneholder ikke deler som kan vedlikeholdes av brukeren. Å avdekke de innvendige delene i enheten kan sette livet ditt i fare. Hvis en feil oppstår, ta kontakt med produsenten eller autorisert serviceverksted. Fabrikantens garanti omfatter ikke feil som forårsakes av reparasjoner som er utført av uautoriserte tredjeparter.

## Avhending av dette utstyret

Informasjon til brukere angående avhending av gammelt utstyr.



Dette symbolet på et produkt betyr at det dekkes av EU-direktiv 2012/19/EU, og at det ikke må avhendes eller dumpes sammen med annet husholdningsavfall.



Dette symbolet betyr at produktet er designet og produsert slik at det kan resirkuleres og brukes om igjen.

Disse symbolene på produkter, emballasje og/eller medfølgende dokumenter betyr at brukte elektriske og elektroniske produkter og batterier ikke skal blandes med vanlig husholdningsavfall. Husholdningsbrukere må kontakte forhandleren de kjøpte produktet fra, eller kommunen, for informasjon om hvor og når de kan resirkulere artiklene på en miljøsikker måte.

## CE- og UKCA-erklæring:

- Sharp Consumer Electronics Poland sp. z o.o. erklærer herved at dette utstyret er i samsvar med de grunnleggende kravene og andre relevante bestemmelser i RED-direktiv 2014/53/EU og UK Radio Equipment Regulations 2017.
- For å finne den fullstendige CE-teksten og UKCA-samsvarserklæringen går du til [sharpconsumer.eu](http://sharpconsumer.eu), delen for nedlasting på modellen din og velger «Samsvarserklæring».

## Advarsel om kompatibilitet

### TV-kompatibilitet

- Disse høytalerne fungerer eksklusivt med SHARP TV-er som er kompatible med AQUOS Wireless Surround (AWS). Sjekk om du har riktig modell SHARP TV. For å finne kompatible modeller kan du skanne QR-koden i starten av denne bruksanvisningen.

### Trådløst signal

- Du må være koblet til et 5 GHz Wi-Fi-nettverk for å få best mulig ytelse fra de trådløse høytalerne. Hvis du ikke har tilgang til et 5G Wi-Fi-nettverk, kan du bruke et 2,4 GHz-nettverk.

2,4 GHz-nettverk er mer utsatt for interferens og kan gi dårligere høytalerytelse.

5 GHz WLAN-funksjonen til dette utstyret kan bare brukes innendørs.

WLAN maks overføringskraft:

100 mW ved 2,400 GHz – 2,4835 GHz

100 mW ved 5,150 GHz – 5,250 GHz

100 mW ved 5,250 GHz – 5,350 GHz

100 mW ved 5,470 GHz – 5,730 GHz

100 mW ved 5,735 GHz – 5,835 GHz

BT maks overføringskraft: 10 mW ved 2,402 GHz – 2,480 GHz.

## Eskens innhold:

- CP-AWS0101 Subwoofer
- Strømadapter med type C- (EU 2-pin) og G-kabler (Storbritannia 3-pin)
- Hevede føtter x4
- Brukerdokumentasjon

## Innganger/utganger

(Se  1 på side 3).

### 1. LED-indikator

- Standby/frakoblet – Rødt
- Fastvareoppdatering mislykkes – Rødt (blinker)
- Kobler sammen – Grønt (blinker)
- Tilkoblet – Grønt
- Fastvareoppdatering pågår – Gult

### 2. Sammenkoblingsknapp

- Trykk kort for å aktivere sammenkoblingsmodus.
- Trykk lenge (> 5 sekunder) for å nullstille

### 3. Oppgraderingsknapp

(Kun for fastvareoppdateringer)

### 4. Mikro USB

(Kun for fastvareoppdateringer)

### 5. Klips til strømledning

### 6. DC INN-kontakt





Kontakt for å koble til strømadapter (DC 18V / 2,5A)

### 7. Gummiføtter / posisjon for skruerhulldeksel (x4). Disse er nummerert med 1–4.

## Førstegangsoppsett

### Plassering av subwooferen

For å få bedre bass fra den Sharp AWS-kompatible TV-en din kan du plassere subwooferen hvor som helst på rommet med TV-en, men det finnes noen generelle tips:

1. Sett subwooferen oppreise på gulvet i nærheten av TV-en (se  2 på side 4). Hvis du velger å plassere subwooferen på denne måten, må du sørge for at de fire skruerhulldekslene i gummi er satt på plass (se  3 på side 4). Hvert gummideksel er nummerert. Sørg for at nummeret på gummidekselet og nummeret du ser på subwooferen er likt.
2. Plasser subwooferen på gulvet under et møbel, f. eks. en sofa (se  4 på side 4). Hvis du velger å plassere subwooferen på denne måten, må du sørge for at de fire gummiføttene er riktig monteret (se  5 på side 4). Hver gummifot er nummerert. Sørg for at nummeret på gummifoten og nummeret du ser på subwooferen er likt.

### Koble til strøm

Fare for produktskade! Sørg for at spenningen på strømforsyningen tilsvarer spenningen som er trykt på baksiden eller undersiden av enheten.

Koble strømadapteren til DC IN-kontakten på enheten og deretter til en stikkontakt.

## Koble AQUOS Wireless Surround til en kompatibel SHARP TV

Før du kan koble den trådløse subwooferen til TV-en din, må TV-en være koblet til nettjenester via Wi-Fi eller LAN/ethernet-kabel. For å gjøre dette følger du nettverksinstruksene til TV-modellen din.

1. For å starte sammenkoblingen, trykker du på  på fjernkontrollen til TV-en for å åpne Innstillinger-menyen. Naviger til <Lyd> og deretter <Trådløs høytaler>.
2. I menyen Trådløs høytaler slår du <Trådløs høytaler> på. TV-en vil så utføre en nettverksjekk.

**MERK:** Du må være koblet til et 5 GHz Wi-Fi-nettverk for å få best mulig ytelse fra de trådløse høytalere. Hvis du ikke har tilgang til et 5G Wi-Fi-nettverk, kan du bruke et 2,4 GHz-nettverk. 2,4 GHz-nettverk er mer utsatt for interferens og kan gi dårligere høytalerytelse.

3. Fra TV-ens Trådløs høytaler-meny velger du <Legg til ny subwoofer>. TV-en ber deg om å bekrefte at subwooferen er koblet til en strømforsyning og at den er plassert der den skal stå. Velg <OK> for å starte sammenkoblingen.
4. Trykk kort på -knappen på baksiden av subwooferen. Subwooferen begynner å koble seg sammen med TV-en. For å bekrefte sammenkoblingsmodus, blinker LED-lyset på baksiden av subwooferen grønt.
5. Det vises en ledetekst på TV-skjermen som ber deg om å ta noen valg:

### a. Invitasjon til å koble til.

Velg <Godta> for å fortsette med sammenkoblingen. TV-en bekrefter så sammenkoblingen nederst til høyre på skjermen.

**MERK:** Når subwooferen er koblet sammen med TV-en, blir kanskje en fastvareoppdatering tilgjengelig. I så fall, la subwooferen oppdateres.

### b. Optimalisere den trådløse tilkoblingen

Velg <Fortsett> for å starte prosessen for å optimalisere tilkoblingen.

### c. Justere lytteposisjon

Du blir bedt om å angi avstandsverdier mellom lytteposisjoner og ulike elementer i lydsystemet.

Dette balanserer hver høytaler slik at du får det perfekte lydbildet. Når du har valgt avstander, velger du <Fortsett>.

**MERK:** Denne balansen påvirker bare høytalene når AWS-systemet er i bruk.

7. Velg <Fullfør> for å fullføre sammenkoblingen.

### MERK:

- Under sammenkoblingen, kan høytalene utføre en programvareoppdatering via trådløst nettverk (OTA). La denne prosessen fullføres.
- Noen av funksjonene som beskrives i dette dokumentet kan endres. Du finner den nyeste informasjonen i TV-manualen på nett. Du finner TV-manualen på nett ved å velge SHARP-appen fra startskjermen på TV-en.

## Stille inn egenskaper for høytalene

Velg <Subwoofer-egenskaper> fra Trådløs høytaler-menyen. Velg mellom:

### Navn

Lar deg endre høytalerens navn.

### Angi sted

Lar deg endre høytalerens posisjon i forhold til TV-en og ønsket lytteposisjon.

### Fjern

Koble den sammenkoblede høytaleren fra TV-en.

### Start på nytt

Starter høytaleren på nytt.

### Versjon

Viser høytalerens nåværende fastvareversjon.

## Bruke Dolby Atmos

For å lytte til Dolby Atmos-lyd med AQUOS Wireless Surround-systemet, må du få innhold med Dolby Atmos levert til AWS SHARP-TV-en din og slå PÅ DAP (Dolby Audio Processing) på TV-ens lydmeny.

Dolby Atmos-innhold er tilgjengelig via noen kringkastingsjenester, strømmetjenester eller via eksterne enheter koblet til med HDMI, f.eks. en Dolby Atmos-kompatibel spillkonsoll eller Blu-ray-spiller.

For å finne ut mer om Dolby Atmos-innhold kan du se [dolby.com](http://dolby.com).

AQUOS Wireless Surround tilbyr også en bedre lydopplevelse for andre lydilder, som Dolby Digital, DTS og PCM. Når DAP er aktivert, gjengir Dolby Audio Processing selv 2.0-kanalslyd, og det bruker de tilgjengelige tilkoblede høytalere.

**MERK:** Et Dolby Atmos-signal kan ikke overføres via optisk eller analog tilkobling, f.eks. AUX, fra en ekstern enhet.

## Fastvareoppgradering

Sjekk om en fastvareoppgradering er tilgjengelig.

Fra Trådløs høytaler-menyen velger du <Fastvareoppgradering> for å sjekke om det finnes en tilgjengelig oppgradering.

Hvis TV-en er koblet til internett, utfører høytalene en OTA-oppdatering (oppdatering via trådløst nettverk).

### MERK:

- Hvis oppdateringsprosessen starter, må du ikke koble TV-en fra strømforsyningen eller sette TV-en i standby-modus.
- Sørg for at TV-en er koblet til internett gjennom hele oppdateringsprosessen.

## Ważne środki ostrożności

**Należy przestrzegać wszystkich podanych środków ostrożności i ostrzeżeń. Instrukcję należy zachować na przykładzie.**



Ten symbol informuje użytkownika, aby zapoznać się z instrukcją obsługi w celu uzyskania dodatkowych informacji dotyczących bezpieczeństwa, obsługi i konserwacji.



Dotyczy sprzętu klasy II. Ten symbol wskazuje, że opisywany produkt posiada system podwójnej izolacji i nie wymaga bezpiecznego połączenia z uziemieniem.



Dotyczy prądu przemiennego (AC). Ten symbol informuje, że oznaczone nim napięcie znamionowe to napięcie prądu przemiennego.



Dotyczy prądu stałego (DC). Ten symbol informuje, że oznaczone nim napięcie znamionowe to napięcie prądu stałego.



Tylko do użytku w pomieszczeniach



Efektywność energetyczna na poziomie VI



Biegunowość zasilacza prądu stałego

## Ostrzeżenia

### Uszkodzenia

Po usunięciu opakowania należy sprawdzić, czy urządzenie nie jest uszkodzone. W przypadku jakiegokolwiek uszkodzenia nie korzystaj z urządzenia i skontaktuj się ze sprzedawcą.



Aby zapobiec ryzyku porażenia prądem, nie wolno demontować tylnej osłony ani otwierać zasilacza. Wewnątrz urządzenia nie znajdują się żadne elementy wymagające obsługi przez użytkownika; naprawy należy zlecać autoryzowanym punktom serwisowym.

### Podłączenie zasilania i dostępność

- Nie odłączaj ani nie podłączaj przewodu zasilającego mokrymi rękami. Przed odłączeniem przewodu zasilającego od gniazdka elektrycznego należy całkowicie wyłączyć zasilanie urządzenia. Dopilnuj, by wtyczka była zawsze łatwo dostępna.

### Źródło zasilania

- Upewnij się, że urządzenie zostało podłączone do gniazdka elektrycznego 100–240 V~, 50/60 Hz.

**Nierozbieralna wtyczka przewodu zasilającego z bezpiecznikiem (bez możliwości wymiany) – dotyczy wyłącznie Wielkiej Brytanii, Malty, Cypru i Irlandii.**

- Przewód zasilający w opisywanym urządzeniu wyposażony jest w nierozbieralną wtyczkę z bezpiecznikiem 3 A. Wartość bezpiecznika jest podana na obudowie wtyczki; jeśli wymaga wymiany, należy zastosować bezpiecznik zgodny z BS1362 o tych samych parametrach znamionowych.

### Zabezpieczenie przewodu zasilającego

- Należy chronić przewód zasilający przed uszkodzeniem. Jeśli przewód zasilający zostanie uszkodzony, wymianę należy powierzyć producentowi, personelowi serwisu lub innej wykwalifikowanej osobie

### Zasilacz

- Jeśli urządzenie ma pozostawać przez dłuższy czas nieużywane, zaleca się wyłączenie urządzenia i odłączenie zasilacza od gniazdka elektrycznego.
- Korzystaj wyłącznie z zasilacza dostarczonego w zestawie. Użycie innego zasilacza może spowodować zagrożenie dla bezpieczeństwa i/lub uszkodzenie urządzenia.

### Bezpieczeństwo dzieci

- Zawsze zachowuj podstawowe środki ostrożności podczas korzystania z urządzenia, w obecności dzieci.

### Lokalizacja

- Podczas użytkowania opisywane urządzenie należy ustawić na płaskiej, stabilnej powierzchni; żadna część urządzenia głównego nie powinna być wysunięta poza krawędź powierzchni, na której urządzenie zostało ustawione.

### Wentylacja

- Szczeliny i otwory w obudowie służą do wentylacji urządzenia. tych otworów nie wolno blokować ani zakrywać.

### Ciepło i temperatura podczas pracy

- Nie umieszczaj urządzenia w pobliżu źródeł ciepła. Należy unikać bezpośredniego działania promieni słonecznych.

### Źródła otwartego ognia

- Aby zapobiec powstaniu pożaru, należy trzymać świece i inne źródła otwartego ognia z dala od urządzenia.

### Wniknięcie wody, wilgoci lub cieczy

- Aby zapobiec wystąpieniu pożaru lub porażenia prądem, nie wolno narażać opisywanego urządzenia na działanie wody ani wilgoci.

### Burze i wyładowania atmosferyczne

- Burze stanowią niebezpieczeństwo dla wszystkich urządzeń elektrycznych. Przed nadejściem burzy należy odłączyć od urządzenia wszystkie przewody i złącza.

### Konserwacja

- Przed czyszczeniem urządzenia odłącz przewód zasilający od sieci elektrycznej. Do czyszczenia zewnętrznej części obudowy użyj miękkiej, czystej ściereczki.
- Nigdy nie czyść obudowy chemikaliami ani detergentami.

### Serwis i naprawy

- Niniejszy produkt nie posiada żadnych części, które może naprawiać użytkownik. Odsłanianie wewnętrznych części urządzenia może stanowić zagrożenie dla życia. W przypadku wystąpienia usterek skontaktuj się z producentem lub autoryzowanym serwisem. Gwarancja nie obejmuje usterek wywołanych naprawami wykonywanymi przez nieupoważnione strony trzecie.

## Utylizacja sprzętu

Informacje dla użytkowników dotyczące usuwania zużytych urządzeń i baterii.





Ten symbol umieszczony na urządzeniu oznacza, że produkt jest objęty Dyrektywą Europejską 2012/19/UE i nie wolno go usuwać razem z innymi odpadkami z gospodarstwa domowego.



Ten symbol oznacza, że produkt został zaprojektowany i wyprodukowany w sposób umożliwiający poddanie go recyklingowi i ponowne wykorzystanie.

Te symbole umieszczone na produktach, opakowaniach i/lub załączonych dokumentach oznaczają, że zużytych urządzeń elektrycznych i elektronicznych oraz baterii nie wolno usuwać razem z innymi odpadkami z gospodarstwa domowego. Użytkownicy z prywatnych gospodarstw domowych powinni skontaktować się ze sprzedawcą, u którego zakupili opisywane urządzenie, lub z władzami lokalnymi, aby uzyskać szczegółowe informacje dotyczące miejsca i sposobu przekazania urządzenia do bezpiecznego dla otoczenia recyklingu.

## Deklaracja zgodności CE i UKCA:

- Sharp Consumer Electronics Poland sp. z o.o. niniejszym oświadcza, że opisywane urządzenie audio jest zgodne z zasadniczymi wymaganiami oraz innymi stosownymi postanowieniami dyrektywy RED 2014/53/UE i brytyjskich przepisów dotyczących urządzeń radiowych z 2017 roku.
- Pełne teksty deklaracji zgodności CE i UKCA są dostępne pod linkiem [sharpconsumer.eu](http://sharpconsumer.eu), a następnie należy przejść do sekcji pobierania posiadanego modelu i wybrać „Declaration of Conformity” (deklaracja zgodności).

## Ostrzeżenie dotyczące kompatybilności

### Kompatybilności z telewizorem

- Opisywane głośniki współpracują wyłącznie z telewizorami firmy SHARP obsługującymi system AQUOS Wireless Surround (AWS). Sprawdź, czy posiadasz odpowiedni model telewizora firmy SHARP. Aby wyszukać kompatybilne modele, zeskanuj kod QR znajdujący się na początku niniejszej instrukcji obsługi.

### Sygnal bezprzewodowy

- Aby uzyskać najlepszą wydajność głośników bezprzewodowych, konieczne będzie połączenie z siecią Wi-Fi 5 GHz. Jeśli sieć Wi-Fi 5G nie jest dostępna, można skorzystać z sieci 2,4 GHz.

Sieć 2,4 GHz jest bardziej podatna na zakłócenia i może wpływać na wydajność głośników bezprzewodowych.

Z funkcji WLAN 5 GHz opisywanego urządzenia można korzystać wyłącznie w pomieszczeniach.

Maks. moc nadajnika WLAN:

100 mW przy częstotliwości 2,400 GHz – 2,4835 GHz

100 mW przy częstotliwości 5,150 GHz – 5 250 GHz

100 mW przy częstotliwości 5,250 GHz – 5 350 GHz

100 mW przy częstotliwości 5,470 GHz – 5 730 GHz

100 mW przy częstotliwości 5,735 GHz – 5 835 GHz

Maks. moc nadajnika BT: 10 mW przy częstotliwości 2,402 GHz – 2,480 GHz

## Zawartość opakowania:

- Subwoofer CP-AWS0101
- Zasilacz z przewodami typu C (EU 2 pin) i typu G (UK 3 pin)
- Podwyższone nóżki x4
- Dokumentacja użytkownika

## Gniazda wejściowe/wyjściowe

(Patrz  1 na stronie 3.)

### 1. Wskaźniki LED

- Tryb czuwania / urządzenie odłączone – czerwony
- Aktualizacja oprogramowania firmware zakończona niepowodzeniem – czerwony (pulsuje)
- Parowanie – zielony (pulsuje)
- Urządzenie podłączone – zielony
- Trwa aktualizacja oprogramowania firmware – żółty

### 2. Przycisk parowania

- Krótko nacisnąć, aby przejść do trybu parowania.
- Długo nacisnąć (> 5 sekund), aby zresetować

### 3. Przycisk aktualizacji

(wyłącznie do aktualizacji oprogramowania firmware)

### 4. Port Micro USB

(wyłącznie do aktualizacji oprogramowania firmware)

### 5. Zatrzaśko na przewód zasilający

### 6. Gniazdo DC IN





Gniazdo do podłączania zasilacza (18 V/2,5 A, prąd stały).

7. Rozmieszczenie gumowych nóżek / osłon otworów na śruby (x4). Ponumerowane od 1 do 4.

## Ustawienia początkowe

### Ustawienie subwoofera

Aby uzyskać rozszerzoną tonację basową z telewizora firmy SHARP obsługującego system AQUOS Wireless Surround (AWS), możesz umieścić subwoofer w dowolnym miejscu na podłodze w pomieszczeniu, w którym znajduje się telewizor. Oto kilka ogólnych lokalizacji:

1. Ustaw subwoofer pionowo na podłodze w pobliżu telewizora (patrz  2 na stronie 4). Jeśli zdecydujesz się na takie ustawienie subwoofera, upewnij się, że gumowe osłony otworów na śruby znajdują się na swoim miejscu (patrz  3 na stronie 4). Wszystkie gumowe osłony są ponumerowane. Upewnij się, że prawidłowo dopasowałeś numer na gumowej osłonie do numeru widocznego na subwooferze.
2. Umieść subwoofer na podłodze pod meblem, np. sofą (patrz  4 na stronie 4). Jeśli zdecydujesz się na takie ustawienie subwoofera, upewnij się, że cztery gumowe osłony otworów na śruby znajdują się na swoim miejscu (patrz  5 na stronie 4). Wszystkie gumowe nóżki są ponumerowane. Upewnij się, że prawidłowo dopasowałeś numer na gumowej nóżce do numeru widocznego na subwooferze.

### Podłączenie do zasilania

Ryzyko uszkodzenia produktu! Upewnij się, że napięcie źródła zasilania odpowiada napięciu wskazanemu z tyłu lub z boku urządzenia. Podłącz zasilacz do gniazda DC IN w urządzeniu, a następnie do gniazdka elektrycznego w ścianie.

## Podłączenie do telewizora firmy SHARP obsługującego system AQUOS Wireless Surround (AWS)

Przed dodaniem bezprzewodowych subwoofera do telewizora należy podłączyć telewizor do usług internetowych poprzez sieć Wi-Fi lub za pomocą przewodu LAN/Ethernet. Aby to wykonać, należy postępować zgodnie z instrukcjami sieciowymi dla posiadanego modelu telewizora.

1. Żeby rozpocząć procedurę parowania, naciśnij przycisk  na pilocie telewizora, aby otworzyć menu ustawień. Przejdź do opcji <Sound> (dźwięk), a następnie <Wireless Speaker> (**głośnik bezprzewodowy**).
2. W menu głośnika bezprzewodowego ustaw opcję <Wireless Speaker> (głośnik bezprzewodowy) na „ON” (wł.). Telewizor sprawdzi sieć.

**UWAGA:** Aby uzyskać najlepszą wydajność głośników bezprzewodowych, konieczne będzie połączenie z siecią Wi-Fi 5 GHz. Jeśli sieć Wi-Fi 5G nie jest dostępna, można skorzystać z sieci 2,4 GHz. Sieć 2,4 GHz jest bardziej podatna na zakłócenia i może wpływać na wydajność głośników bezprzewodowych.

3. W menu głośnika bezprzewodowego telewizora wybierz opcję <Add new subwoofer> (dodaj nowy subwoofer). Telewizor wyświetli komunikat z prośbą o potwierdzenie, że subwoofer został podłączony do zasilania i umieszczony w docelowym położeniu. Wybierz opcję <OK>, aby rozpocząć procedurę parowania.
4. Krótco naciśnij przycisk  znajdujący się tyłu subwoofera. Subwoofer rozpocznie parowanie z telewizorem. Aby potwierdzić tryb parowania, wskaźnik LED z tyłu subwoofera zacznie pulsować na zielono.
5. Na ekranie telewizora zaczną wyświetlać się kolejne komunikaty ekranowe wymagające działania użytkownika:

### a. Zaproszenie do połączenia.

Wybierz opcję <Accept> (akceptuj), aby przeprowadzić parowanie. Telewizor potwierdzi parowanie w prawym dolnym narożniku ekranu.

**UWAGA:** Po sparowaniu subwoofera z telewizorem może zostać wykryta aktualizacja oprogramowania firmware. W takiej sytuacji należy zezwolić na aktualizację subwoofera.

### b. Optymalizacja połączenia bezprzewodowego

Wybierz opcję <Continue> (kontynuuj), aby rozpocząć procedurę optymalizacji połączenia bezprzewodowego.

### c. Dostosowanie miejsca słuchania

Zostaniesz poproszony o wprowadzenie wartości odległości między miejscem słuchania a elementami systemu nagłaśniającego.

To równoważy moc wyjściową każdego głośnika, aby zapewnić optymalne wrażenia dźwięku przestrzennego.

Po wprowadzeniu wartości odległości, wybierz opcję <Continue> (kontynuuj).

**UWAGA:** To zrównoważenie wpływa na głośniki tylko podczas korzystania z systemu AWS.

7. Wybierz opcję <Finish> (zakończ), aby zakończyć procedurę parowania.

### UWAGA:

- Podczas procedury parowania głośniki mogą przeprowadzić aktualizację Over-the-Air. Należy zezwolić na przeprowadzenie tej procedury.
- Niektóre funkcje i właściwości opisane w niniejszej instrukcji obsługi mogą ulec zmianie. Najnowsze informacje można znaleźć w instrukcji obsługi telewizora online. Instrukcję obsługi telewizora online można wyszukać wybierając opcję SHARP w oknie głównym telewizora.

## Ustawienie właściwości głośnika

W menu głośnika bezprzewodowego wybierz opcję <Subwoofer property> (właściwości subwoofera). Dostępne opcje:

### Name (nazwa)

Umożliwia zmianę nazwy głośnika.

### Set Location (ustawienie lokalizacji)

Edycja lokalizacji głośnika względem telewizora i preferowanego miejsca słuchania.

### Remove (usuń)

Umożliwia odłączyć sparowanego głośnika od telewizora.

### Restart (ponowne uruchomienie)

Ponowne uruchomienie głośnika.

### Wersja

Wyświetla aktualną wersję oprogramowania firmware głośnika.

## Korzystanie z Dolby Atmos

Aby słuchać dźwięku Dolby Atmos za pośrednictwem systemu AQUOS Wireless Surround (AWS), konieczne jest dostarczenie treści Dolby Atmos do telewizora firmy SHARP obsługującego system AQUOS Wireless Surround (AWS) oraz ustawienie opcji DAP (Dolby Audio Processing) na „ON” (wł.) w menu dźwięku telewizora.

Treści Dolby Atmos są dostępne za pośrednictwem niektórych usług przesyłania, usług transmisyjnych strumieniowej lub urządzeń zewnętrznych podłączonych poprzez HDMI, np. konsoli do gier lub odtwarzacza Blu-ray kompatybilnego z Dolby Atmos.

Więcej informacji na temat dostępności treści Dolby Atmos można znaleźć na stronie dolby.com.

System AQUOS Wireless Surround (AWS) oferuje również lepszą jakość dźwięku w przypadku innych typów źródeł sygnału audio, np. Dolby Digital, DTS i PCM. Po włączeniu DAP procesor Dolby Audio będzie odtwarzać nawet dźwięk 2.0-kanalowy i wykorzystywać dostępne podłączone głośniki.

**UWAGA:** Sygnału Dolby Atmos nie można przesyłać za pomocą podłączenia optycznego ani analogowego, np. AUX, z urządzenia zewnętrznego.

## Aktualizacja oprogramowania firmware

Sprawdź dostępność aktualizacji oprogramowania firmware.

W menu głośnika bezprzewodowego telewizora wybierz opcję <Firmware upgrade> (aktualizacja oprogramowania firmware), aby sprawdzić dostępność aktualizacji.

Jeśli telewizor jest podłączony do internetu, głośniki przeprowadzą aktualizację Over-the-Air.

### UWAGA:

- Po rozpoczęciu procedury aktualizacji nie wolno odłączyć zasilania telewizora ani przełączać telewizora do trybu czuwania.
- Upewnij się, że telewizor jest podłączony do internetu podczas procedury aktualizacji.

## PORTUGUÊS

### Instruções de segurança importantes

#### Cumpra com todas as instruções e preste atenção a todos os avisos. Guarde este manual para referência futura.



Este símbolo indica ao utilizador para consultar o manual do utilizador por forma a obter mais informações relacionadas com a segurança, o modo de funcionamento e a manutenção.



Refere-se ao equipamento da classe II.

Este símbolo indica que o produto tem um sistema de isolamento duplo e que não exige uma ligação de segurança à terra (massa).



Refere-se a corrente alternada (AC).

Este símbolo indica que a tensão nominal marcada com o símbolo é tensão AC.



Refere-se a corrente contínua (DC).

Este símbolo indica que a tensão nominal marcada com o símbolo é tensão DC.



Apenas para uso interior



Marcação de eficiência energética com o nível VI

⚡ Polaridade do conector de alimentação DC

### Precauções

#### Danos

Depois de desembalar, verifique se a unidade tem danos. Se a unidade estiver danificada de alguma maneira, não a use e consulte o seu vendedor.



Para evitar o risco de choque elétrico, não remova a cobertura de trás nem abra o adaptador de alimentação. Não use peças reparáveis no interior; por favor, entregue a reparação a pessoal técnico qualificado.

#### Ligação à corrente e acessibilidade

• Não mexa no cabo de alimentação com as mãos molhadas. Desligue totalmente a unidade antes de desligar da corrente. Certifique-se de que a a ficha está sempre facilmente acessível.

#### Fonte de alimentação

• Certifique-se de que a unidade está ligada a uma tomada AC de 100-240V 50/60Hz.

#### Ficha de alimentação selada com fusível (fios não passíveis de substituição) - apenas Reino Unido, Malta, Chipre e Irlanda.

• O cabo de alimentação deste equipamento é fornecido com uma ficha selada que integra um fusível de 3 amperes. O valor do fusível é indicado na face do pino da ficha e se for necessária a sua substituição, deve ser usado um fusível da mesma capacidade aprovado segundo a norma BS1362.

#### Proteção do cabo de alimentação

• Não danifique o cabo de alimentação. Se o cabo de alimentação for danificado, terá de ser substituído pelo fabricante, um agente de assistência ou um técnico qualificado.

#### Adaptador de alimentação

• Se a unidade não for usada por um período de tempo, é recomendável desligá-la e remover o adaptador AC da tomada elétrica.

• Utilize apenas o adaptador elétrico incluído. O incumprimento disto pode consistir num risco para a segurança e/ou em danos na unidade.

#### Proteção das crianças

• Observe sempre as precauções básicas de segurança quando utilizar este produto, em especial, na presença de crianças.

#### Colocação

• Quando estiver a ser usado, este produto deve ser colocado numa superfície plana estável, sem nenhuma parte da unidade principal pendurada numa borda.

#### Ventilação

• A caixa está dotada com ranhuras e aberturas para ventilação. Estas aberturas não devem ser cobertas nem bloqueadas.

#### Calor e temperatura de funcionamento

• Não instale o equipamento junto de fontes de calor. Evite a exposição a luz solar direta.

#### Chamas abertas

• Para evitar o risco de incêndio, mantenha velas ou chamas abertas longe deste produto.

#### Entrada de água, humidade e líquidos

• Para evitar o risco de incêndio ou choque elétrico, não exponha o produto a água ou humidade.

#### Trovoada e relâmpagos

• As trovoadas são perigosas para todos os produtos elétricos. Deve desligar todos os cabos e conectores do produto antes de uma trovoada.

#### Manutenção

• Antes de limpar o produto desligue o cabo de alimentação da fonte de alimentação. Use um pano suave e limpo para limpar o exterior da unidade.  
• Nunca a limpe com produtos químicos ou detergentes.

#### Assistência técnica e reparação

• Este produto não contém nenhuma peças que possam ser consertadas pelo utilizador. A exposição das peças internas do aparelho pode pôr a sua vida em risco. Em caso de falha, contacte o fabricante ou o agente de serviço autorizado. A garantia do fabricante não inclui falhas provocadas por consertos levados a cabo por terceiros não autorizados.

### Eliminação deste equipamento

Informação para os utilizadores sobre a deposição e eliminação de equipamentos usados.



Este símbolo num produto significa que o produto está abrangido pela diretiva europeia 2012/19/UE e não deve ser eliminado ou abandonado com outro lixo doméstico.



Este símbolo significa que o produto foi concebido e fabricado para poder ser reciclado e reutilizado.

Estes símbolos em produtos, embalagens e/ou nos documentos que os acompanham significam que os produtos elétricos e eletrónicos usados e as suas baterias não devem ser misturados com o lixo doméstico geral. Os utilizadores domésticos devem contactar ou o revendedor onde

compraram este produto, ou as autoridades locais para obter detalhes sobre onde e como podem entregar estes objetos para uma reciclagem ambientalmente segura.

## Declaração CE e UKCA:

- Pelo presente, a Sharp Consumer Electronics Poland sp. z o.o. declara que este equipamento encontra-se em conformidade com os requisitos essenciais e outras disposições relevantes da Diretiva RED 2014/53/EU e dos Regulamentos de Equipamento de Rádio 2017 do Reino Unido.
- O texto CE e a declaração de conformidade UKCA completos encontram-se disponíveis em [sharpconsumer.eu](http://sharpconsumer.eu). Entre na secção de transferências do seu modelo e selecione "Declaração de Conformidade".

## Aviso de compatibilidade

### Compatibilidade do televisor

- Estes altifalantes funcionam exclusivamente com os televisores SHARP com a funcionalidade AQUOS Wireless Surround (AWS). Verifique se possui um modelo de televisor SHARP compatível. Para encontrar os modelos compatíveis, leia o código QR no início deste guia do utilizador.

### Sinal sem fios

- Terá que possuir ligação a uma rede Wi-Fi 5 GHz para obter o melhor desempenho do altifalante sem fios. Se a rede Wi-Fi não for 5G, pode ser utilizada uma rede 2.4 GHz.

Uma rede 2.4 GHz é mais propensa a interferências e pode prejudicar o desempenho do altifalante sem fios.

A função WLAN 5 Ghz deste equipamento só pode ser utilizada em espaços interiores.

Potência máx. do transmissor WLAN:

100 mW a 2,400 GHz – 2,4835 GHz

100 mW a 5,150 GHz – 5,250 GHz

100 mW a 5,250 GHz – 5,350 GHz

100 mW a 5,470 GHz – 5,730 GHz

100 mW a 5,735 GHz – 5,835 GHz

Potência máx. do transmissor BT: 10 mW a 2,402 GHz – 2,480 GHz.

## O que está incluído na caixa:

- Subwoofer CP-AWS0101
- Adaptador de alimentação com cabos de tipo C (UE 2 pinos) e de tipo G (UK 3 pinos)
- Pés elevados x4
- Documentação do utilizador

## Entradas/Saídas

(Consulte  1 na página 2).

### 1. Indicador LED

- Espera (standby) / Desligado - Vermelho
- Falha na atualização do firmware - Vermelho (intermitente)
- Emparelhamento - Verde (intermitente)
- Ligação estabelecida - Verde
- Atualização de firmware a decorrer - Amarelo

### 2. Botão de emparelhamento

- Carregue brevemente para entrar no modo de emparelhamento.
- Carregue continuamente (>5 segundos) para repor

### 3. Botão de atualização

(utilizado apenas para atualização do firmware)

### 4. Micro USB

(utilizado apenas para atualização do firmware)

### 5. Grampo do cabo de alimentação

### 6. Tomada de entrada DC





Tomada para ligar o adaptador de alimentação (DC 18 V/2,5 A).

7. Pés de borracha/localizações para tampa de enroscar (x4). Estes estão numerados de 1 a 4.

## Configuração inicial

### Colocação do subwoofer

Para desfrutar dos graves melhorados do seu televisor Sharp com AWS ativado, pode colocar o subwoofer em qualquer do pavimento da divisória onde está o televisor, mas há alguns locais genéricos:

1. Coloque o subwoofer vertical no pavimento junto ao seu televisor (consulte  2 na página 4). Se escolher colocar o subwoofer com esta disposição, assegure-se de que as 4 tampas de enroscar estão nos orifícios (consulte  3 na página 4). Cada tampa de borracha está numerada. Assegure-se de que faz corresponder os números das tampas com aqueles apresentados no subwoofer.
2. Coloque o subwoofer no pavimento sob mobiliário, como um sofá (consulte  4 na página 4). Se optar por colocar o subwoofer com esta disposição, assegure-se de que os 4 pés de borracha são instalados corretamente (consulte  5 na página 4). Cada pé de borracha está numerado. Assegure-se de que faz corresponder os números dos pés de borracha com aqueles apresentados no subwoofer.

### Ligar à corrente

Risco de danos no produto! Assegure-se de que a tensão de alimentação corresponde à tensão impressa na parte de trás ou de baixo da unidade. Ligue o adaptador de alimentação à tomada de entrada DC da unidade e em seguida à tomada de parede.

## Ligar com o seu televisor SHARP com AQUOS Wireless Surround ativado

Antes de adicionar o subwoofer sem fios ao seu televisor, deve ligar o seu televisor a serviços online através de Wi-Fi ou por cabo LAN/Ethernet.

Para tal, observe as instruções de rede para o seu modelo de TV.

1. Para começar o procedimento de emparelhamento, carregue em  no comando da TV para abrir o menu de definições. Navegue até <Sound> (Som) e, depois, <Wireless Speaker> (Altifalante sem fios).

2. No menu do Altifalante sem fios, marque <Wireless Speaker> como "On". O televisor irá iniciar uma verificação da rede.

**NOTA:** *Terá que possuir ligação a uma rede Wi-Fi 5 GHz para obter o melhor desempenho do altifalante sem fios. Se a rede Wi-Fi não for 5G, pode ser utilizada uma rede 2.4 GHz. Uma rede 2.4 GHz é mais propensa a interferências e pode prejudicar o desempenho do altifalante sem fios.*

3. No menu Altifalante sem fios do televisor, seleccione <Add new subwoofer> (Adicionar novo subwoofer). O televisor irá pedir-lhe para confirmar que o subwoofer está ligado a uma fonte de alimentação eléctrica e colocado na sua posição final. Seleccione <OK> para começar o procedimento de emparelhamento.

4. Carregue brevemente no botão  na parte traseira do subwoofer. O subwoofer irá iniciar o emparelhamento com o televisor. Para confirmar o modo emparelhamento, o LED na traseira do subwoofer irá cintilar a verde.

5. Suceder-se-ão mensagens de opções no ecrã do seu televisor às quais deve responder:

### a. Convide para estabelecer ligação.

Selecione <Accept> (Aceitar) para avançar com o emparelhamento. O televisor irá confirmar o emparelhamento no canto inferior direito do ecrã.

**NOTA:** *Após o subwoofer estar emparelhado com a TV, pode ser detetada uma atualização de firmware. Se isto acontecer, permita que o subwoofer faça a atualização.*

### b. Otimizar ligação sem fios

Selecione <Continue> (Continuar) para iniciar o procedimento de otimização.

### c. Ajustar a posição de audição

Ser-lhe-á pedido para introduzir os valores de distância entre a sua posição de audição e os elementos do sistema de som.

Isto permite balancear cada saída de altifalante para criar o ambiente sonoro perfeito.

Depois de seleccionar os valores de distância, seleccione <Continue> (Continuar).

**NOTA:** *Este balanço só afeta os altifalantes quando utiliza o sistema AWS.*

7. Seleccione <Finish> (Terminar) para concluir o procedimento de emparelhamento.

### NOTA:

- Durante o procedimento de emparelhamento, os altifalantes podem fazer uma atualização sem fios. Deixe que este procedimento seja concluído.
- Algumas das funcionalidades e funções descritas neste documento podem ser alteradas. Para obter as informações mais recentes, consulte o manual da TV. Pode encontrar o manual da TV online seleccionando-o na página inicial do televisor SHARP.

## Configurar as propriedades do altifalante

Dentro do menu Altifalante sem fios, seleccione <Subwoofer property> (Propriedades do subwoofer). As propriedades disponíveis são:

### Nome

Poderá mudar o nome do altifalante.

### Definir localização

Edite a localização do altifalante em relação ao seu televisor e à sua posição preferida de audição.

### Remover

Desligue o altifalante emparelhado do seu televisor.

### Reiniciar

Reinicia o altifalante.

### Versão

Apresenta a versão atual do firmware do altifalante.

## Utilizar o áudio Dolby Atmos

Para escutar o áudio Dolby Atmos através do seu sistema AQUOS

Wireless Surround, irá precisar de ter os conteúdos Dolby Atmos fornecidos à sua AWS SHARP TV e DAP (Dolby Audio Processing) definidos como ativados no menu Som da TV.

Os conteúdos Dolby Atmos estão disponíveis através de alguns serviços de difusão, serviços de streaming ou por serviços externos ligados por HDMI, por exemplo, consolas de jogos compatíveis com Dolby Atmos ou um leitor Blu-ray.

Para obter mais informações sobre os conteúdos Dolby Atmos, visite [dolby.com](http://dolby.com).

O sistema AQUOS Wireless Surround irá oferecer também uma experiência de áudio melhorada para outros tipos de fonte de áudio, tais como Dolby Digital, DTS e PCM. Com a função DAP (Dolby Audio Processing) ativada, o sistema irá reproduzir áudio estéreo uniforme e utilizar os altifalantes disponíveis ligados.

**NOTA:** *Não é possível transmitir um sinal Dolby Atmos através de uma ligação ótica ou analógica, por exemplo, a entrada AUX de um dispositivo externo.*

## Atualização de firmware

Consulte se está disponível uma atualização de firmware.

No menu Altifalante sem fios do televisor, seleccione <Firmware upgrade> (Atualização de firmware) para verificar se está disponível uma atualização.

Se o televisor estiver ligado à Internet, os altifalantes irão realizar uma atualização sem fios.

### NOTA:

- Se o processo de atualização começar, não desligue a alimentação do televisor nem o coloque no modo de espera.
- Assegure-se de que o televisor se mantém ligado à Internet durante o processo de atualização.

## Instrucțiunile importante de siguranță

**Urmați toate instrucțiunile de siguranță și respectați toate avertismentele. Păstrați acest manual pentru consultări ulterioare.**



Acest simbol indică utilizatorului să consulte manualul de utilizare pentru mai multe informații legate de siguranță, operare și întreținere.



Se referă la echipament clasa II.

Acest simbol indică faptul că acest produs are un sistem de izolare dublă și nu necesită o conexiune electrică de siguranță la pământ (împământare).



Se referă la curent alternativ (c.a.).

Acest simbol indică faptul că tensiunea nominală marcată cu acest simbol este tensiune c.a.



Se referă la curent continuu (c.c.).

Acest simbol indică faptul că tensiunea nominală marcată cu acest simbol este tensiune c.c.



Pentru utilizare exclusiv la interior



Marcaj de eficiență energetică de nivel VI



Polaritatea conectorului de alimentare de c.c.

## Măsurile de precauție

### Deteriorări

După despacketare, inspectați unitatea pentru deteriorări. Dacă este deteriorată în vreun fel, nu utilizați unitatea și consultați distribuitorul.



Pentru a preveni riscul de electrocutare, nu scoateți capacul din șterger și nu deschideți adaptorul de alimentare. Nu există piese reparabile de către utilizator în interior; adresați-vă personalului calificat pentru efectuarea operațiilor de service.

### Conexiune electrică și accesibilitate

• Nu manipulați cablul de alimentare cu mâinile ude. Opriti complet unitatea înainte de a o deconecta. Asigurați-vă că ștecherul este întotdeauna ușor accesibil.

### Sursa de alimentare electrică

• Asigurați-vă că unitatea este conectată la o priză electrică de 100-240 V c.a. 50/60Hz.

### Ștecher turnat cu siguranță (neschimbabil) - doar Regatul Unit, Malta, Cipru și Irlanda.

• Cablul de alimentare al acestui echipament este furnizat cu un ștecher turnat care încorporează o siguranță de 3 A. Valoarea siguranței este indicată pe fața cu pini a ștecherului și, dacă necesită înlocuire, trebuie utilizată o siguranță aprobată BS1362 de aceeași putere.

### Protejarea cablului de alimentare

• Nu deteriorați cablul de alimentare. În cazul în care cablul de alimentare este deteriorat, acesta trebuie înlocuit de către producător, un agent de service sau persoane cu calificare similară.

### Adaptor de alimentare

• Dacă unitatea nu va fi folosită pentru o perioadă de timp, se recomandă oprirea ei și scoaterea adaptorului de alimentare cu c.a. de la priză de perete.

• Utilizați doar adaptorul de rețea furnizat, în caz contrar, se poate provoca un risc de siguranță și/sau deteriorarea unității.

### Siguranța copiilor

• Respectați întotdeauna măsurile de siguranță de bază când utilizați acest produs, în special atunci când sunt prezenți copii.

### Amplasare

• Când este utilizat, acest produs trebuie așezat pe o suprafață orizontală și stabilă, fără ca vreă parte a unității principale să depășească marginea.

### Ventilație

• Fantele și deschiderile din carcasă sunt prevăzute pentru ventilație. Aceste deschideri nu trebuie blocate sau acoperite.

### Căldura și temperatura de funcționare

• Nu instalați în apropierea vreunei surse de căldură. Evitați expunerea la lumina directă a soarelui.

### Flăcări deschise

• Pentru a preveni riscul de incendiu, țineți întotdeauna lumânările și alte surse de flăcără deschisă departe de acest produs.

### Apă, umezeală și pătrunderea lichidelor

• Pentru a preveni riscul de incendiu sau electrocutare, nu expuneți acest produs la apă sau umezeală.

### Furtuni și trăsnete

• Furtunile sunt periculoase pentru toate aparatele electrice. Trebuie să deconectați toate cablurile și conectorii produsului înainte unei furtuni.

### Întreținere

• Deconectați cablul de alimentare de la sursa de alimentare înainte de a curăța produsul. Folosiți o cârpă moale și curată pentru a curăța exteriorul unității.

• Nu curățați niciodată cu substanțe chimice sau detergent.

### Operațiile de service și reparații

• Acest produs nu conține componente ce pot fi reparate de către utilizator. Expunerea componentelor din interiorul dispozitivului vă poate pune viața în pericol. În cazul unei defecțiuni, contactați producătorul sau departamentul de service autorizat. Garanția oferită de producător nu se extinde la defecțiuni cauzate ca urmare a reparațiilor efectuate de terți neautorizați.

## Eliminarea acestui echipament

Informații pentru utilizatori privind colectarea și eliminarea echipamentelor vechi.



Acest simbol pe un produs indică faptul că produsul face obiectul Directivei Europene 2012/19/UE și nu trebuie eliminat sau aruncat împreună cu celelalte deșeururi menajere.



Acest simbol indică faptul că produsul este proiectat și fabricat astfel încât să poată fi reciclat și reutilizat.

Aceste simboluri pe produse, ambalaje și/sau documentele însoțitoare indică faptul că produsele electrice și electronice uzate, precum și bateriile uzate, nu trebuie amestecate cu deșeurile menajere. Utilizatorii casnici trebuie să contacteze fie comerciantul de la care au achiziționat acest produs, fie biroul guvernamental local, pentru detalii despre unde și cum pot duce aceste articole pentru a fi reciclate în condiții sigure pentru mediu.

## Declarația CE și UKCA:

- Prin prezența, Sharp Consumer Electronics Poland sp. z o.o. declară că acest dispozitiv audio este în conformitate cu cerințele esențiale și cu alte prevederi relevante din Directiva 2014/53/UE privind echipamentele radio (RED) și din Reglementările privind echipamentele radio din Regatul Unit 2017.
- Textul integral al declarațiilor CE și UKCA de conformitate este disponibil la adresa [sharpconsumer.eu](http://sharpconsumer.eu), accesând secțiunea de descărcare a modelului dumneavoastră și selectând „Declarație de conformitate”.

## Atenționări privind compatibilitatea

### Compatibilitatea cu televizoarele

- Aceste boxe funcționează exclusiv cu televizoarele SHARP compatibile AQUOS Wireless Surround (AWS). Asigurați-vă că aveți modelul corespunzător de televizor SHARP. Pentru a identifica modelele compatibile, scanați codul QR de la începutul acestui ghid de utilizare.

### Semnal wireless

- Trebuie să fiți conectați la o rețea Wi-Fi de 5GHz pentru cea mai bună performanță a boxelor wireless. Dacă nu este disponibilă o rețea Wi-Fi 5G, poate fi utilizată o rețea de 2,4GHz.

Rețeaua de 2,4GHz este mai predispusă la interferențe și poate afecta performanța difuzoarelor wireless.

Funcția WLAN de 5 GHz a acestui echipament poate fi utilizată numai în interior.

Puterea maximă a transmisiatorului WLAN:

100 mW la 2,400 GHz – 2,4835 GHz

100 mW la 5,150 GHz – 5,250 GHz

100 mW la 5,250 GHz – 5,350 GHz

100 mW la 5,470 GHz – 5,730 GHz

100 mW la 5,735 GHz – 5,835 GHz

Puterea maximă a transmisiatorului Bluetooth: 10 mW la 2,402 GHz – 2,480 GHz.

## Conținutul cutiei:

- Subwoofer CP-AWS0101
- Adaptor de alimentare cu cabluri tip C (UE 2 pini ) și G (UK 3 pini)
- Piciorușe înălțătoare x4
- Documentație utilizator

## Intrări/ieșiri

(Consultați  1 la pagina 3).

### 1. Indicator LED

- Standby / Deconectat - Roșu
- Actualizare firmware eșuată - Roșu (clipind)
- Se asociază - Verde (clipind)
- Conectat - Verde
- Actualizare firmware în desfășurare - Galben

### 2. Buton asociere

- Apăsăți scurt pentru a intra în modul asociere.
- Apăsăți lung (>5 secunde) pentru resetare

### 3. Buton actualizare

(Utilizat doar pentru actualizarea firmware-ului)

### 4. Micro USB

(Utilizat doar pentru actualizarea firmware-ului)

### 5. Clemă pentru cablul de alimentare

### 6. Intrare alimentare





Mufă pentru conectarea adaptorului de alimentare (18 V c.c./2,5 A).

- 7. Picioruș de cauciuc / locațiile capacelor orificiilor pentru șurub (x4). Acestea sunt numerotate 1 - 4.

## Configurare inițială

### Amplasarea subwooferului

Pentru a vă bucura de un bas îmbunătățit de la televizorul Sharp compatibil AWS, puteți amplasa subwooferul oriunde pe podeaua camerei cu televizorul, dar există câteva locații generale:

1. Amplasați subwooferul în poziție verticală pe podea, în apropierea televizorului (Consultați  2 la pagina 4). Dacă alegeți să amplasați astfel subwooferul, asigurați-vă că cele 4 capace de cauciuc ale orificiilor pentru șurub sunt la loc (Consultați  3 la pagina 4). Fiecare capac de cauciuc este numerotat. Asigurați-vă că potrivii numărul corect de pe capacul de cauciuc cu numărul de pe subwoofer.
2. Amplasați subwooferul pe podea, sub o piesă de mobilier, precum o canapea (Consultați  4 la pagina 4). Dacă alegeți să amplasați astfel subwooferul, asigurați-vă că cele 4 piciorușe de cauciuc sunt corect instalate (Consultați  5 la pagina 4). Fiecare picioruș de cauciuc este numerotat. Asigurați-vă că potrivii numărul corect de pe piciorușul de cauciuc cu numărul de pe subwoofer.

### Conectarea la sursa de alimentare electrică

Risc de deteriorare a produsului! Asigurați-vă că tensiunea de alimentare electrică corespunde cu tensiunea imprimată pe partea din spate sau pe partea inferioară a unității.

Conectați adaptorul de alimentare la mufa DC IN (întrearea de alimentare) a unității și apoi într-o mufă de rețea.

## Conectarea la televizorul SHARP compatibil AQUOS Wireless Surround

Înainte de a adăuga subwooferul wireless la televizor, televizorul trebuie să fie conectat la serviciile online prin Wi-Fi sau cablu LAN/ethernet. Pentru a face acest lucru, urmați instrucțiunile de rețea pentru modelul de televizor.

1. Pentru a începe procesul de asociere, apăsați  pe telecomanda televizorului pentru a deschide meniul de setări. Navigați către <Sound> (sunet), iar apoi <Wireless Speaker> (boxă wireless).

2. În meniul Wireless Speaker (boxă wireless), comutați <Wireless Speaker> pe „On” (pornit). Televizorul va realiza o verificare a rețelei.

**NOTĂ:** Trebuie să fiți conectat la o rețea Wi-Fi de 5GHz pentru cea mai bună performanță a boxelor wireless. Dacă nu este disponibilă o rețea Wi-Fi 5G, poate fi utilizată o rețea de 2,4GHz. Rețeaua de 2,4GHz este mai predispusă la interferențe și poate afecta performanța difuzoarelor wireless.

3. În meniul Wireless Speaker (boxă wireless), selectați <Add new subwoofer> (adaugă o nouă boxă subwoofer). Televizorul vă va solicita să confirmați că subwooferul este conectat la o sursă de alimentare și situat în poziția lui finală. Selectați <OK> pentru a începe procesul de asociere.

4. Apăsați scurt butonul  de pe spatele subwooferului. Subwooferul va începe asocierea cu televizorul. Pentru a confirma că se află în modul asociere, indicatorul LED de pe spatele subwooferului va clipi verde.

5. Pe ecranul televizorului vor apărea solicitări una după alta, care vor necesita un răspuns:

### a. Invitația de conectare.

Selectați <Accept> pentru a continua cu asocierea. Televizorul va confirma asocierea în colțul din dreapta jos al afișajului.

**NOTĂ:** Odată ce subwooferul este asociat cu televizorul, este posibil să fie detectată o actualizare de firmware. Dacă se întâmplă acest lucru, permiteți subwooferului să facă actualizarea.

### b. Optimizarea conexiunii wireless

Selectați <Continue> (continuare) pentru a începe procesul de optimizare a conexiunii.

### c. Reglarea poziției de ascultare

Veți fi invitat să introduceți valorile ce reprezintă distanța dintre poziția dvs. de ascultare și elementele sistemului de sunet. Acest lucru echilibrează redarea sunetului din fiecare boxă pentru a crea scena sonoră optimă.

După selectarea valorilor de distanță, selectați <Continue> (continuare).

**NOTĂ:** Acest echilibru afectează boxele doar în timpul utilizării sistemului AWS.

7. Selectați <Finish> (finalizare) pentru a finaliza procesul de asociere.

### NOTĂ:

- În timpul procesului de asociere, boxele pot efectua o actualizare wireless. Permiteți finalizarea acestui proces.
- Unele funcții și caracteristici descrise în prezentul document se pot modifica. Pentru cele mai recente informații, consultați manualul online al televizorului. Puteți găsi manualul online al televizorului selectând aplicația SHARP de pe ecranul de pornire al televizorului.

## Setarea proprietăților boxei

Când sunteți în meniul Wireless Speaker (boxă wireless), selectați <Subwoofer property> (proprietăți subwoofer). Alegeți dintre:

### Name (nume)

Vă permite să modificați numele boxei.

### Set Location (setarea locației)

Modificați locația difuzorului în raport cu televizorul și cu poziția de ascultare preferată.

### Remove (îndepărtare)

Deconectați de la televizor boxa asociată.

### Restart (repornire)

Repornește difuzorul.

### Versiune

Afișează versiunea curentă de firmware a boxei.

## Folosirea Dolby Atmos

Pentru a asculta conținut audio Dolby Atmos prin sistemul AQUOS Wireless Surround, este nevoie să setați pe ON (pornit) conținutul Dolby Atmos livrat prin televizorul SHARP compatibil AWS, precum și DAP (Dolby Audio Processing), din meniul de sunet al televizorului.

Conținutul Dolby Atmos este disponibil prin unele servicii de televiziune, servicii de streaming sau prin intermediul dispozitivelor externe conectate prin HDMI, spre exemplu, o consolă de jocuri compatibilă Dolby Atmos sau un Blu-ray player.

Pentru mai multe informații privind disponibilitatea conținutului Dolby Atmos, vizitați [dolby.com](http://dolby.com).

AQUOS Wireless Surround oferă o experiență audio îmbunătățită și pentru alte tipuri de surse audio, cum ar fi Dolby Digital, DTS și PCM. Cu DAP activat, Dolby Audio Processing va reda chiar și în sistem audio 2.0 și va utiliza boxele disponibile conectate.

**NOTĂ:** Semnalul Dolby Atmos nu poate fi transmis printr-o conexiune optică sau analogică, de ex. AUX, de la un dispozitiv extern.

## Actualizare firmware

Verificați dacă este disponibilă o actualizare a firmware-ului.

În meniul Wireless Speaker (boxă wireless) al televizorului, selectați <Firmware upgrade> (actualizare firmware) pentru a verifica dacă este disponibilă o actualizare.

Dacă televizorul este conectat la internet, boxele vor efectua o actualizare wireless.

### NOTĂ:

- Dacă începe procesul de actualizare, nu deconectați alimentarea la televizor și nu comutați televizorul în modul standby.
- Asigurați-vă că televizorul este conectat la internet în timpul procesului de actualizare.



## SLOVENSKY

## Dôležité bezpečnostné pokyny

**Držte všetky bezpečnostné pokyny a dbajte na všetky upozornenia. Tento návod uchovajte pre budúce použitie.**



Tento symbol upozorňuje používateľa, aby si pre ďalšie informácie týkajúce sa bezpečnosti, prevádzky a údržby prečítal návod na používanie.



Vzťahuje sa na zariadenia triedy II.

Tento symbol označuje, že tento výrobok má dvojitý izolačný systém a nevyžaduje bezpečnostné pripojenie k elektrickému uzemneniu.



Vzťahuje sa na striedavý prúd (AC).

Tento symbol označuje, že menovité napätie označené týmto symbolom je napätie striedavého prúdu.



Vzťahuje sa na jednosmerný prúd (DC).

Tento symbol označuje, že menovité napätie označené týmto symbolom je napätie jednosmerného prúdu.



Iba na použitie v budove



Označenie energetickej účinnosti s úrovňou VI

Polarita konektora jednosmerného napájania

## Bezpečnostné opatrenia

## Poškodenie

Po vybavení skontrolujte, či zariadenie nie je poškodené. Ak je zariadenie akokoľvek poškodené, nepoužívajte ho a poraďte sa s predajcom.



Aby ste zabránili riziku úrazu elektrickým prúdom, neodstraňujte zadný kryt ani neotvárajte napájací adaptér. Vo vnútri nie sú žiadne časti, ktoré by mohol opravovať používateľ; údržbu zverte kvalifikovanému servisnému personálu.

## Elektrické pripojenie a prístupnosť

S napájacím káblom nemanipulujte s mokrymi rukami. Pred odpojením zariadenia od elektrickej siete ho úplne vypnite. Zabezpečte, aby bol k elektrickej zástrčke vždy ľahký prístup.

## Zdroj napájania

Toto zariadenie musí byť zapojené do elektrickej zásuvky so striedavým prúdom 100 až 240 V, 50/60Hz.

## Tvarovaná zástrčka s poistkou (bez možnosti opätovného zapojenia)

– len Spojené kráľovstvo, Malta, Cyprus a Írsko.

Napájací kábel tohto zariadenia sa dodáva s tvarovanou zástrčkou s 3 A poistkou. Hodnota poistky je uvedená na kolíkovej strane zástrčky a v prípade potreby jej výmenu sa musí použiť poistka schválená podľa normy BS1362 s rovnakou hodnotou.

## Ochrana napájacieho kábla

Nepoškodzuje napájací kábel. Ak je napájací kábel poškodený, musí ho vymeniť výrobca, servisný technik alebo podobne kvalifikovaná osoba.

## Sieťový adaptér

Ak sa zariadenie nebude určitý čas používať, odporúčame ho vypnúť a vytiahnuť sieťový adaptér zo zásuvky. Použite iba dodaný sieťový adaptér. V opačnom prípade môže dôjsť k bezpečnostnému riziku a/alebo k poškodeniu prístroja.

## Bezpečnosť detí

Pri prevádzkovaní tohto výrobku, obzvlášť za prítomnosti detí, vždy dodržiavajte základné bezpečnostné opatrenia.

## Lokalita

Pri používaní by mal byť tento výrobok umiestnený na rovnom, stabilnom povrchu, pričom žiadna časť hlavnej jednotky nesmie presahovať cez okraj.

## Vetranie

Na vetranie sú v skrinke k dispozícii štrbiny a otvory. Tieto otvory nesmú byť zablokované ani zakryté.

## Teplota a prevádzková teplota

Neinštalujte v blízkosti zdrojov tepla. Výrobok nevystavujte priamemu slnečnému žiareniu.

## Obnažené plamene

Aby ste zabránili nebezpečenstvu požiaru, udržiavajte sviečky alebo otvorený oheň mimo dosahu tohto výrobku.

## Vniknutie vody, vlhkosti a kvapalín

Nevystavujte tento výrobok vode ani vlhkosti, aby ste zabránili riziku požiaru alebo úrazu elektrickým prúdom.

## Búrky a blesky

Búrky sú nebezpečné pre všetky elektrické výrobky. Pred búrkou by ste mali odpojiť všetky káble a konektory výrobku.

## Údržba

Pred čistením výrobku odpojte napájací kábel od elektrickej zásuvky. Na čistenie vonkajšieho povrchu zariadenia použite mäkkú a čistú handričku. Zariadenie nikdy nečistite pomocou chemikálií alebo čistiacich prostriedkov.

## Servis a oprava

Tento výrobok neobsahuje žiadne používateľom opraviteľné diely. Vystavenie sa vnútorným dielom v tomto zariadení môže ohroziť váš život. V prípade poruchy sa obráťte na výrobcu alebo na oprávnené servisné stredisko. Záruka výrobcu sa nevzťahuje na poruchy spôsobené opravami vykonanými neoprávnenými tretími stranami.

## Likvidácia tohto zariadenia

Informácie pre používateľov o zbere a likvidácii starého zariadenia.



Tento symbol na výrobku znamená, že sa na výrobok vzťahuje európska smernica 2012/19/EU a nesmie sa likvidovať alebo vyhadzovať spolu s iným odpadom z domácnosti.



Tento symbol znamená, že výrobok je navrhnutý a vyrobený tak, aby sa dal recyklovať a opätovne použiť.

Tieto symboly na výrobkoch, obaloch a/alebo sprievodných dokumentoch znamenajú, že použité elektrické a elektronické výrobky a batérie by sa nemali miešať s bežným domovým odpadom. Používatelia v domácnostiach by sa mali obrátiť buď na predajcu, u ktorého tento

výrobok zakúpili, alebo na miestny úrad, aby im poskytol podrobné informácie o tom, kde a ako môžu tento výrobok odovzdať na ekologickú recykláciu.

## Prehlásenie CE a UKCA:

- Spoločnosť Sharp Consumer Electronics Poland sp. z o.o. týmto prehlasuje, že toto zvukové zariadenie spĺňa základné požiadavky a iné dôležité ustanovenia smernice RED č. 2014/53/EÚ a predpisy o rádiových zariadeniach v Spojenom kráľovstve z roku 2017.
- Úplný text CE a vyhlásenie o zhode UKCA sú k dispozícii na stránke [sharpconsumer.eu](http://sharpconsumer.eu) a následnom vstupe do sekcie na stiahnutie príslušného modelu a výbere „Vyhlásenie o zhode“.

## Upozornenie na kompatibilitu

### Kompatibilita s televízorom

- Tieto reproduktory fungujú výlučne s televízormi SHARP s podporou technológie AQUOS Wireless Surround (AWS). Skontrolujte, či máte správny model televízora SHARP. Ak chcete nájsť kompatibilné modely, naskenujte QR kód na začiatku tejto používateľskej príručky.

### Bezdrôtový signál

- Na dosiahnutie najlepšieho výkonu bezdrôtového reproduktora sa musíte pripojiť k 5 GHz sieti Wi-Fi. Ak nie je k dispozícii sieť Wi-Fi 5 GHz, môžete použiť sieť 2,4 GHz.

Sieť 2,4 GHz je náchylnejšia na rušenie a môže ovplyvniť výkon bezdrôtového reproduktora.

Funkcia WLAN 5 GHz tohto zariadenia sa môže prevádzkovať len v interiéri.

Maximálny výkon vysielača WLAN:

100 mW pri 2,400 GHz – 2,4835 GHz

100 mW pri 5,150 GHz – 5,250 GHz

100 mW pri 5,250 GHz – 5,350 GHz

100 mW pri 5,470 GHz – 5,730 GHz

100 mW pri 5,735 GHz – 5,835 GHz

Maximálny výkon vysielača BT: 10 mW at 2,402 GHz – 2,480 GHz.

## Čo sa nachádza v balení:

- Subwoofer CP-AWS0101
- Napájací adaptér s káblami typu C (EÚ 2-kolíkovej) a typu G (UK 3-kolíkovej)
- 4x zvýšené nohy
- Používateľská dokumentácia

## Vstupy/výstupy

(Pozrite si  1 na strane 3).

### 1. Indikátor LED

- Pohotovostný režim / odpojené – červená
- Aktualizácia firmvéru zlyhala – červená (bliká)
- Párovanie – zelená (bliká)
- Pripojené – zelená
- Prebieha aktualizácia firmvéru – žltá

### 2. Tlačidlo párovania

- Krátkym stlačením vstúpite do režimu párovania.
- Dlhým stlačením (>5 sekúnd) resetujete

### 3. Tlačidlo inovácie

(Len na inováciu firmvéru)

### 4. Mikro USB

(Len na inováciu firmvéru)

### 5. Spona napájacieho kábla

### 6. Konektor DC IN (vstup jednosmerného prúdu)





Konektor na pripojenie napájacieho adaptéra (jednosmerný prúd 18V/2,5A)

- Umiestnenie gumových nožičiek/krytiiek otvorov pre skrutky (4x). Sú očíslované 1 – 4.

## Počiatkové nastavenie

### Umiestnenie subwoofera

Ak si chcete vychutnať lepšie basy z televízora Sharp s podporou AWS, môžete subwoofer umiestniť kdekoľvek na podlahu v miestnosti s televízorom, ale tu je niekoľko všeobecných umiestnení:

- Umiestnite subwoofer vo zvislej polohe na podlahu v blízkosti televízora (pozrite si časť  2 na strane 4). Ak sa rozhodnete umiestniť subwoofer takto, uistite sa, že gumové kryty otvoru pre skrutky sú na mieste (pozrite si časť 3  na strane 4). Každý gumový kryt je očíslovaný. Uistite sa, že správne číslo na gumovom kryte zodpovedá číslu uvedenému na subwooferi.
- Umiestnite subwoofer na podlahu pod nejaký nábytok, napríklad pohovku (pozrite si časť  4 na strane 4). Ak sa rozhodnete umiestniť subwoofer takto, uistite sa, že sú gumové nožičky (4x) správne nainštalované (pozrite si časť  5 na strane 4). Každá gumová nožička je očíslovaná. Uistite sa, že správne číslo na gumovej nožičke zodpovedá číslu uvedenému na subwooferi.

### Pripojenie k zdroju napájania

Nebezpečenstvo poškodenia výrobku! Napájacie napätie musí zodpovedať napätiu, ktoré je vytačené na zadnej alebo spodnej strane zariadenia.

Napájací adaptér zapojte do konektora vstupu jednosmerného prúdu zariadenia a potom do elektrickej zásuvky.

## Pripojenie k televízoru SHARP s funkciou AQUOS Wireless Surround

Pred pridaním beždrôtového subwoofera k televízoru je potrebné, aby bol televízor pripojený k službám online prostredníctvom siete Wi-Fi alebo kábla LAN/Ethernet. Postupujte podľa sieťových pokynov pre váš model televízora.

1. Ak chcete začať proces párovania, stlačením tlačidla  na diaľkovom ovládači televízora otvorte ponuku nastavení. Prejdite na <Zvuk> a potom na <Beždrôtový reproduktor>.

2. V ponuke Beždrôtový reproduktor nastavte položku <Beždrôtový reproduktor> na „Zap.“. Televízor vykoná kontrolu siete.

**POZNÁMKA:** Na dosiahnutie najlepšieho výkonu beždrôtového reproduktora sa musíte pripojiť k 5 GHz sieti Wi-Fi. Ak nie je k dispozícii sieť Wi-Fi 5 GHz, môžete použiť sieť 2,4 GHz. Sieť 2,4 GHz je náchylnejšia na rušenie a môže ovplyvniť výkon beždrôtového reproduktora.

3. V ponuke beždrôtového reproduktora televízora vyberte položku <Pridanie nového subwoofera>. Televízor vás vyzve, aby ste potvrdili, že je subwoofer pripojený k napájaniu a umiestnený na svojej konečnej pozícii. Výberom tlačidla <OK> začnete proces párovania.

4. Krátko stlačte tlačidlo  na zadnej strane subwoofera. Subwoofer sa začne párovať s televízorom. Režim párovania potvrdíte tak, že kontrolka LED na zadnej strane subwoofera začne blikať na zeleno.

5. Na televízore sa postupne zobrazia výzvy na obrazovke, ktoré budú vyžadovať vaše zadanie:

### a. Pozvánka na pripojenie.

Ak chcete pokračovať v párovaní, vyberte položku <Prijat>. Televízor potvrdí párovanie v pravom dolnom rohu displeja.

**POZNÁMKA:** Po spárovaní subwoofera s televízorom sa môže zistiť inovácia firmvéru. Ak k tomu dôjde, umožníte subwooferu inováciu.

### b. Optimalizácia beždrôtového pripojenia

Výberom možnosti <Pokračovať> spustíte proces optimalizácie pripojenia.

### c. Nastavenie polohy počúvania

Systém vás vyzve, aby ste zadali hodnoty vzdialenosti medzi miestom počúvania a prvkami zvukového systému.

Tým sa vyváži výstup každého reproduktora a vytvorí sa optimálna zvuková scéna.

Po výbere hodnôt vzdialenosti vyberte položku <Pokračovať>.

**POZNÁMKA:** Toto vyváženie ovplyvňuje reproduktory len počas používania systému AWS.

7. Výberom tlačidla <Dokončiť> dokončíte proces párovania.

### POZNÁMKA:

- Počas procesu párovania môžu reproduktory vykonať aktualizáciu cez beždrôtovú sieť. Nechajte tento proces dokončiť.
- Niektoré funkcie a vlastnosti opísané v tomto dokumente sa môžu zmeniť. Najnovšie informácie nájdete v online príručke k televízoru. Online príručku k televízoru nájdete výberom položky SHARP na domovskej obrazovke televízora.

## Nastavenie vlastností reproduktorov

V ponuke beždrôtového reproduktora vyberte položku <Vlastnosť subwoofera>. Vyberte si z nasledujúcich možností:

### Názov

Umožňuje zmeniť názov reproduktora.

### Nastavenie lokality

Upravte umiestnenie reproduktora vzhľadom na televízor a preferovanú polohu počúvania.

### Odstrániť

Odpojte spárovaný reproduktor od televízora.

### Reštart

Reštartuje reproduktor.

### Verzia

Zobrazuje aktuálnu verziu firmvéru reproduktora.

## Používanie Dolby Atmos

Ak chcete počúvať zvuk Dolby Atmos prostredníctvom systému AQUOS Wireless Surround, potrebujete obsah Dolby Atmos doručený do televízora AWS SHARP a v ponuke zvuku televízora DAP (Spracovanie Dolby Audio) nastaviť na ZAP.

Obsah Dolby Atmos je dostupný prostredníctvom niektorých vysielacích služieb, streamovacích služieb alebo externých zariadení pripojených cez HDMI, napr. herné konzoly kompatibilnej s Dolby Atmos alebo prehrávača Blu-ray.

Viac informácií o dostupnosti obsahu Dolby Atmos nájdete na stránke [dolby.com](http://dolby.com).

AQUOS Wireless Surround ponúkne vylepšený zvukový zážitok aj pre iné typy zvukových zdrojov, ako sú Dolby Digital, DTS a PCM. Pri zapnutom DAP bude spracovanie Dolby Audio vykrieslovať aj 2.0 kanálový zvuk a využívať dostupné pripojené reproduktory.

**POZNÁMKA:** Signál Dolby Atmos nemožno z externého zariadenia prenášať cez optické alebo analógové pripojenie, napr. AUX.

## Inovácia firmvéru

Skontrolujte, či je k dispozícii inovácia firmvéru.

V ponuke televízora Beždrôtový reproduktor vyberte položku <Inovácia firmvéru> a skontrolujte, či je k dispozícii aktualizácia.

Ak je televízor pripojený k internetu, reproduktory vykonajú aktualizáciu cez internet.

### POZNÁMKA:

- Ak sa začne proces aktualizácie, neodpájajte napájanie televízora ani ho neprepínajte do pohotovostného režimu.
- Počas procesu aktualizácie sa uistite, že je televízor pripojený k internetu.

## Pomembna varnostna navodila

### Upoštevajte vsa varnostna navodila in pazite na vsa opozorila. Shranite ta priročnik za prihodnjo referenco.



Ta simbol opozarja uporabnika, da za nadaljnje informacije o varnosti, delovanju in vzdrževanju prebere uporabniški priročnik.



Se nanaša na opremo razreda II.  
Za simbol označuje, da je ima ta izdelek dvojno-izolacijski sistem in ne potrebuje varnostne ozemljitve (tla).



Se nanaša na izmenični tok (AC).  
Ta simbol označuje, da je nazivna napetost, označena s simbolom, napetost AC.



Se nanaša na enosmerni tok (DC).  
Ta simbol označuje, da je nazivna napetost, označena s simbolom, napetost DC.



Samo za notranjo uporabo



Oznaka energetske učinkovitosti ravni VI

Polariteta napajalnega priključka za enosmerni tok

## Varnostni ukrepi

### Škoda

Ko vzamete napravo iz embalaže, preverite, ali je poškodovana. Če je naprava kakor koli poškodovana, je ne uporabljajte in se posvetujte s prodajalcem.



Da preprečite nevarnost električnega udara, ne odstranjujte zadnjega pokrova ali odpirajte napajalnika. Ta izdelek ne vsebuje delov, ki jih lahko popravi uporabnik. Za servis se obrnite na servisno osebje.

### Napajalni priključek in dostopnost

- Ne ročajte v vtičem z mokrimi rokami. Preden napravo izklopite iz električnega omrežja, jo popolnoma izklopite. Zagotovite, da je električni vtič vedno lahko dostopen.

### Vir napajanja

- Zagotovite, da je naprava priključena v vtičnico z izmeničnim tokom AC 100-240 V 50/60 Hz.

### Napajalni vtič z varovalko (brez možnosti ponovnega ožičenja) - samo ZK, Malta, Ciper in Irska.

- Napajalni kabel te opreme je opremljen z oblikovanim vtičem s 3 A varovalko. Zmogljivost varovalke je navedena na čelni strani vtiča in če jo je treba zamenjati, je treba uporabiti varovalko enake vrednosti, odobreno v skladu z BS1362.

### Zaščita napajalnega kabla

- Napajalnega kabla ne poškodujte. Če se napajalni kabel poškoduje, ga mora zamenjati proizvajalec, usposobljen serviser ali podobno usposobljena oseba.

### Napajalnik

- Če enote nekaj časa ne boste uporabljali, priporočamo, da napravo izklopite in izvlečete napajalnik iz električnega omrežja.
- Uporabljajte samo priloženi el. adapter, v nasprotnem primeru lahko pride do varnostnega tveganja in/ali poškodbe enote.

### Varnost otrok

- Vedno upoštevajte osnovne varnostne ukrepe, ko uporabljate to napravo, zlasti v prisotnosti otrok.

### Lokacija

- Med uporabo mora ta izdelek stati na ravni, stabilni površini, pri čemer noben del glavne enote ne sme viseti čez rob.

### Prezračevanje

- Reže in odprtine v ohišju so namenjene prezračevanju. Te odprtine ne smejo biti zamašene ali zakrite.

### Toplota in delovna temperatura

- Ne nameščajte v bližini virov toplote. Izogibajte se izpostavljenosti neposredni sončni svetlobi.

### Odprt ogenj

- Da bi preprečili nevarnost požara, ne približujte tega izdelka svečam ali odprtemu ognju.

### Vdor vode, vlage in tekočin

- Da preprečite nevarnost požara ali električnega udara, izdelka ne izpostavljajte vodi ali vlagi.

### Nevihite in strele

- Nevihite so nevarne za vse električne aparate. Pred nevihto odklopite vse kable in priključke iz naprave.

### Vzdrževanje

- Odklopite napajalni kabel iz vira napajanja, preden čistite napravo. Za čiščenje zunanosti naprave uporabljajte mehko in čisto krpo.
- Nikoli je ne čistite s kemikalijami ali detergentom.

### Servis in popravila

- Ta izdelek ne vsebuje delov, ki jih lahko popravi uporabnik sam. Izpostavljanje notranjih delov naprave lahko ogroža vaše življenje. V primeru napake stopite v stik s proizvajalcem ali pooblaščenim servisom. Garancija proizvajalca ne zajema okvar, ki so jih povzročila popravila s strani nepooblaščenih tretjih oseb.

## Odlaganje te opreme

Informacije za uporabnike o zbiranju in odstranjevanju stare opreme.



Ta simbol na izdelku pomeni, da za izdelek velja evropska direktiva 2012/19/EU in ga ne smete odlagati ali zavreči skupaj z drugimi gospodinjstskimi odpadki.



Ta simbol pomeni, da je izdelek zasnovan in izdelan tako, da ga je mogoče reciklirati in ponovno uporabiti.

Ti simboli na izdelkih, embalaži in/ali priloženih dokumentih pomenijo, da uporabljenih električnih in elektronskih izdelkov ter baterij ne smete mešati s splošnimi gospodinjstskimi odpadki. Gospodinjstski uporabniki naj se obrnejo na prodajalca, pri katerem so kupili ta izdelek, ali na lokalno vladno pisarno, kjer bodo izvedeli, kje in kako lahko te izdelke oddajo v okoljsko varno recikliranje.

## Izjava CE in UKCA:

- Družba Sharp Consumer Electronics Poland sp. z o.o. izjavlja, da je ta avdio naprava skladna z osnovnimi zahtevami in drugimi relevantnimi določili direktive RED 2014/53/EU in predpisi o radijski opremi Združenega kraljestva 2017.
- Celotno besedilo CE in izjava o skladnosti UKCA sta na voljo na spletni strani [sharpconsumer.eu](http://sharpconsumer.eu). Odprite razdelek za prenos vašega modela in izberite »Izjava o skladnosti«.

## Opozorilo o združljivosti

### Združljivost za TV

- Ti zvočniki delujejo izključno s televizorji SHARP, ki imajo omogočen brezžični prostorski zvok Aquos Wireless Surround (AWS). Preverite, ali imate pravi model SHARP TV. Če želite poiskati združljive modele, skenirajte kodo QR na začetku tega uporabniškega priročnika.

### Brezžični signal

- Za najboljšo delovanje brezžičnih zvočnikov morate biti povezani z omrežjem Wi-Fi 5 GHz. Če omrežje Wi-Fi 5G ni na voljo, lahko uporabite omrežje 2,4 GHz.

Omrežje 2,4 GHz je bolj izpostavljeno motnjam in lahko vpliva na delovanje brezžičnega zvočnika.

Funkcija WLAN 5 GHz te opreme se lahko uporablja samo v zaprtih prostorih.

Maksimalna moč oddajanja WLAN:

100 mW pri 2.400 GHz – 2.4835 GHz

100 mW pri 5.150 GHz – 5.250 GHz

100 mW pri 5.250 GHz – 5.350 GHz

100 mW pri 5.470 GHz – 5.730 GHz

100 mW pri 5.735 GHz – 5.835 GHz

Maksimalna moč oddajanja BT: 10 mW pri 2.402 GHz–2.480 GHz

## Kaj je priloženo v škatli:

- Nizkotonec CP-AWS0101
- Napajalnik tipa C (EU 2 pin) in tipa G (UK 3 pin) kabli
- Dvignjene nogice 4 x
- Uporabniška dokumentacija

## Vhodi/izhodi

(glejte  1 na strani 3).

### 1. LED-indikator

- Stanje pripravljenosti / odklopljeno - rdeča
- Posodobitev vdelane programske opreme ni uspela - rdeča (utripa)
- Seznanjanje - zelena (utripa)
- Povezano - zelena
- Posodobitev vdelane programske opreme je v teku - rumena

### 2. Gumb za seznanjanje

- Kratek pritisk za vstop v način seznanjanja.
- Dolg pritisk (>5 s) za ponastavitev

### 3. Gumb za nadgradnjo

(Samo za nadgradnjo vdelane programske opreme)

### 4. Micro USB

(Samo za nadgradnjo vdelane programske opreme)

### 5. Sponka napajalnega kabla

### 6. Vtič DC IN





Vtič za priklop napajalnika (DC 18V/2,5 A).

### 7. Lokacije gumijaste nogice/pokrova lukenj za vijake (4 x). Oštevilčeni so od 1 do 4.

## Začetna nastavitvev

### Postavitev nizkotonca

Za uživanje v izboljšanih nizkih tonih na televizorju z omogočenim Sharp AWS lahko nizkotonec postavite kamorkoli na tla v prostoru s televizorjem. Tukaj je nekaj predlogov:

1. Nizkotonec postavite pokonci na tla v bližini televizorja (glejte  2 na strani 4). Če se odločite, da nizkotonec namestite na ta način, se prepričajte, da so 4 gumijasti pokrovi luknje za vijake na svojem mestu. (Glejte  3 na strani 4). Vsak gumijasti pokrov je oštevilčen. Prepričajte se, da se pravilna številka na gumijastem pokrovu ujema s številko na nizkotoncu.
2. Nizkotonec postavite na tla pod pohoštvo, kot je kavč (glejte  4 na strani 4). Če se odločite za to postavitev nizkotonca, morajo biti 4 gumijaste nogice pravilno nameščene (glejte  5 na strani 4). Vsaka gumijasta nogica je oštevilčena. Prepričajte se, da se pravilna številka na gumijasti nogici ujema s številko na nizkotoncu.

### Povezava z napajanjem

Nevarnost poškodbe izdelka! Zagotovite, da napetost napajalnika ustreza napetosti, natisnjeni na zadnji ali spodnji strani enote. Priključite napajalnik v vtič DC IN enote in nato v električno vtičnico.

## Povezovanje s televizorjem SHARP, ki ima omogočen brezžični prostorski zvok Aquos Wireless Surround

Preden lahko televizorju dodate brezžični nizkotonec, mora biti televizor povezan s spletnimi storitvami prek omrežja Wi-Fi ali kabla LAN/ethernet. Pri tem sledite navodilom glede omrežja za svoj model televizorja.

1. Če želite začeti postopek seznanjanja, pritisnite  na daljinskem upravljalniku televizorja, da odprete meni z nastavitvami. Odprite <Sound> (Zvok) in nato <Wireless Speaker> (Brezžični zvočnik).
2. V meniju Brezžični zvočnik vklopite <Wireless Speaker> (»On«). Televizor bo preveril omrežje.

**OPOMBA:** Za najboljše delovanje brezžičnih zvočnikov morate biti povezani z omrežjem Wi-Fi 5 GHz. Če omrežje Wi-Fi 5G ni na voljo, lahko uporabite omrežje 2,4 GHz. Omrežje 2,4 GHz je bolj izpostavljeno motnjam in lahko vpliva na delovanje brezžičnega zvočnika.

3. V meniju televizorja Brezžični zvočnik izberite <Add new subwoofer> (Dodaj nov nizkotonec). Televizor vas bo pozval, da potrdite, da je nizkotonec priključen in napajanje in nameščen na končnem mestu. Izberite <OK> za začetek seznanjanja.
4. Na kratko pritisnite gumb  na zadnjem delu nizkotonca. Nizkotonec se začne povezovati s televizorjem. Za potrditev načina seznanjanja bo LED dioda na zadnji strani nizkotonca utripala zeleno.

5. Na zaslonu televizorja se bodo drug za drugim pojavili pozivi, ki bodo zahtevali vaš vnos:

### a. Povabilo za povezovanje.

Izberite <Accept> (Sprejmi) in nadaljujte s seznanjanjem. Televizor bo potrdil seznanjanje v spodnjem desnem kotu zaslona.

**OPOMBA:** Ko je nizkotonec seznanjen s televizorjem, se lahko zazna nadgradnja vdelane programske opreme. Če se to zgodi, omogočite nizkotoncu nadgradnjo.

### b. Optimizacija brezžične povezave

Izberite <Continue> (Nadaljuj) za začetek postopka optimizacije povezave.

### c. Prilagoditev mesta poslušanja

Povabljeni boste, da vnesete vrednosti razdalje med mestom poslušanja in elementi zvočnega sistema.

Tako uravnesite izhod vsakega zvočnika in ustvarite optimalno zvočno kuliso.

Ko izberete vrednosti za razdaljo, izberite <Continue>.

**OPOMBA:** To ravnovesje vpliva na zvočnike samo pri uporabi sistema AWS.

7. Izberite <Finish> (Dokončaj), da zaključite seznanjanje.

### OPOMBA:

- Med seznanjanjem se bodo zvočniki lahko brezžično posodobili (OTA). Počakajte, da se postopek konča.
- Nekatere funkcije in lastnosti, opisane v tem dokumentu, se lahko spremenijo. Najnoveše informacije so na voljo v spletnem priložniku televizorja. Spletni priložnik televizorja poiščite tako, da izberete SHARP na domačem zaslonu televizorja.

## Nastavitev lastnosti zvočnika

Ko ste v meniju Brezžični zvočnik izberite <Subwoofer property> (Lastnosti nizkotonca). Izberajte med:

### Name (Ime)

Tu lahko spremenite ime zvočnika.

### Set Location (Nastavi lokacijo)

Uredite lokacijo zvočnika glede na televizor in želeni položaj poslušanja.

### Remove (Odstrani)

Prekine povezavo s seznanjenim zvočnik televizorja.

### Restart (Ponovni zagon)

Ponovno zažene zvočnik.

### Version (Različica)

Prikaže trenutno različico vdelane programske opreme zvočnika.

## Uporaba Dolby Atmos

Za poslušanje zvoka sistema za brezžični prostorski zvok Dolby Atmos AQUOS morate vsebino Dolby Atmos predvajati v vaš AWS SHARP TV in VKLOPITI DAP (Dolby Audio Processing) v meniju za zvok televizorja. Vsebina Dolby Atmos je na voljo prek nekaterih oddajnih storitev, storitev pretočnega predvajanja ali prek zunanjih naprav, priključenih prek vmesnika HDMI, npr. prek igralne konzole ali predvajalnika Blu-ray, ki je združljiv z Dolby Atmos.

Več informacij o razpoložljivosti vsebine Dolby Atmos je na voljo na [dolby.com](http://dolby.com).

Brezžični prostorski zvok AQUOS Wireless Surround ponuja tudi izboljšano zvočno izkušnjo za druge vrste zvočnih virov, kot so Dolby Digital, DTS in PCM. Ko je možnost DAP omogočena, bo Dolby Audio Processing aktiviran tudi za 2-kanalni zvok in uporabljal razpoložljive povezane zvočnike.

**OPOMBA:** Signala Dolby Atmos z zunanje naprave ni mogoče prenašati prek optične ali analogne povezave, npr. AUX.

## Nadgradnja vdelane programske opreme

Preverite, ali je na voljo nadgradnja vdelane programske opreme.

V meniju Brezžični zvočnik izberite <Firmware upgrade> (Nadgradnja vdelane programske opreme) in preverite, ali je na voljo posodobitev. Če je televizor povezan z internetom, bodo zvočniki izvedli brezžično posodobitev (OTA).

### OPOMBA:

- Če se začne postopek posodabljanja, ne odklopite napajanja televizorja ali ga preklopite v stanje pripravljenosti.
- Prepričajte se, da je televizor med postopkom posodabljanja povezan z internetom.

## SRPSKI

## Važna bezbednosna uputstva

## Poštujte sva bezbednosna uputstva i sva upozorenja.

## Čuvajte ovo uputstvo zarad buduće reference.



Ovaj simbol upućuje korisnika da konsultuje korisničko uputstvo za dalju bezbednost, operativne i informacije u vezi održavanja.



Odnosi se na klasu II opreme.

Ovaj simbol navodi da ovaj proizvod ima dupli sistem izolacije i ne zahteva bezbednosno povezivanje na električno uzemljenje.



Odnosi se na nazimničnu struju (AC).

Ovaj simbol navodi da je napon obeležen sa simbolom AC napona.



Odnosi se na direktnu struju (DC).

Ovaj simbol navodi da je napon obeležen sa simbolom DC napona.



Samo za unutrašnje korišćenje



Obeležje efikasnosti energije sa nivoom VI

⚡ Polarnost d.c. konektora snage

## Mere predostrožnosti

## Šteta

Proverite jedinicu zarad štete nakon otpakivanja. Ako je na bilo koji način oštećena ne rukujte jedinicom i konsultujte se sa prodavcem.



Da biste sprečili rizik od strujnog udara, ne uklanjajte zadnji poklopac niti otvarajte adapter za napajanje. Nema korisničkih uslužnih delova unutra; obratite se za servisiranje kvalifikovanim servisnim zaposlenima.

## Povezivanje napajanja i pristup

• Ne rukujte kablom za napajanje mokrim rukama. Isključite jedinicu pre nego što je izvučete iz struje. Postarajte se da glavni utikači uvek budu lako pristupačni.

## Izvor napajanja

• Postarajte se da jedinica bude uključena u AC 220-240 V 50/60 Hz izlaz za napajanje.

## Stopljena ukalupljena utičnica za napajanje (ne može ponovo da se ožiči) - samo Velika Britanija, Malta, Kipar i Irska.

• Vodeće napajanje na ovoj opremi je dostavljeno sa stopljenom utičnicom koja u sebi ima 3 Amp kalupa. Vrednost kalupa je navedena na vrhu iglice utičnice i ako zahteva zamenu, kalup koji je odobren za BS1362 iste visine mora da se koristi.

## Zaštita kabla za napajanje

• Ne oštećujte kabl za napajanje. Ako je kabl za napajanje oštećen, mora da ga zameni proizvođač, servisni agent ili slično kvalifikovana osoba.

## Adapter za napajanje

• Ako se jedinica neće koristiti neko vreme preporučuje se da se jedinica isključi i uklni AC adapter za napajanje iz izlaza za napajanje.  
• Koristite samo dostavljeni glavni adapter jer ako se to ne uradi može doći do bezbednosnog rizika i/ili štete na jedinici.

## Bezbednost za decu

• Uvek sledite osnovne bezbednosne mere kada koristite ovaj proizvod, naročito kada su deca prisutna.

## Lokacija

• Kada se koristi ovaj proizvod treba staviti na ravnu, stabilnu površinu bez delova glavne jedinice koji vise sa ivica.

## Ventilacija

• Slotovi i ulazi u ormarić dostavljeni su za ventilaciju. Ovi otvori ne smeju da se blokiraju ili prekriju.

## Temperatura toplote i rada

• Ne instalirajte blizu izvora toplote. Izbegnite izlaganje direktnoj sunčevoj svetlosti.

## Živi plamen

• Da biste sprečili rizik od požara, držite sveće ili otvoreni plamen podalje od ovog proizvoda.

## Voda, vlaga i ulaz tečnosti

• Da biste sprečili rizik od požara ili strujnog udara, ne izlažite ovaj proizvod kiši ili vlazi.

## Oluje i grom

• Oluje su opasne za sve električne uređaje. Treba da isključite sve kablove i konektore proizvoda pre oluje.

## Održavanje

• Isključite kabl za napajanje iz izvora za napajanje pre čišćenja uređaja. Koristite mekanu i čistu krpu da obrišete spoljašnjost jedinice.  
• Nikada ga ne čistite hemikalijama ili deterdžentom.

## Servis i opravka

• Ovaj proizvod ne sadrži bilo koje delove koji mogu da se servisiraju od strane korisnika. Izlaganje internih delova unutar uređaja može da dovede u opasnost vaš život. U slučaju greške, kontaktirajte proizvođača ili ovlašćeni servisni odsek. Proizvođačka garancija ne važi za greške izazvane opravkama izvršenim od strane neovlašćenih trećih lica.

## Uklanjanje ove opreme

Informacije za korisnike o prikupljanju i uklanjanju stare opreme.



Ovaj simbol na proizvodu znači da je proizvod pod Evropskom direktivom 2012/19/EU i ne sme da se ukloni ili baci sa ostalim otpadom iz domaćinstva.



Ovaj simbol znači da je proizvod dizajniran i proizveden tako da može da se reciklira i ponovo koristi.

Ovi simboli na proizvodu, pakovnju i/ili dokumentima sa njima znače da korišćeni električni i elektronski proizvodi i baterije ne treba da se mešaju sa opštim otpadom iz domaćinstva. Korisnici u domovima treba da kontaktiraju druge prodavce od kojih su kupili proizvod, ili svoje lokalne kancelarije, za detalje o tome gde i kako mogu da odnesu ove stvari zarad ekološki bezbednog recikliranja.

## CE i UKCA izjava:

- Ovim, Sharp Consumer Electronics Poland sp. z o.o. izjavljuje da je ovaj audio uređaj u skladu sa osnovnim obavezama i drugim regulativama RED direktive 2014/53/EU i UK regulativa radio opreme 2017.
- Pun CE tekst i UKCA deklaracije o usaglašavanju dostupni su na sharpconsumer.eu a zatim uđete u odeljak za preuzimanje vašeg modela i birate "Deklaracija o usaglašavanju".

## Upozorenje o usaglašavanju

### TV kompatibilnost

- Ovi zvučnici rade samo sa AQUOS Wireless Surround (AWS) omogućen samo od strane SHARP TV uređaja. Proverite da li imate pravi model SHARP TV uređaja. Da biste pronašli kompatibilni model, skenirajte QR kod na početku ovog korisničkog vodiča.

### Bežični signal

- Treba da budete povezani na 5 GHz Wi-Fi mrežu za najbolji učinak bežičnog zvučnika. Ako je 5 G Wi-Fi mreža nedostupna, 2,4 GHz mreža može da se koristi.

2,4GHz mreža je sklonija interferenciji i može da utiče na učinak bežičnog zvučnika.

5 GHz WLAN funkcijom ove opreme može samo da se rukuje unutra.

WLAN maks napajanje predajnika:

100 mW pri 2.400 GHz – 2.4835 GHz

100 mW pri 5.150 GHz – 5.250 GHz

100 mW pri 5.250 GHz – 5.350 GHz

100 mW pri 5.470 GHz – 5.730 GHz

100 mW pri 5.735 GHz – 5.835 GHz

BT maks napajanje predajnika: 10 mW pri 2.402 GHz – 2.480 GHz.

## Šta postoji u kutiji:

- CP-AWS0101 sabvufer
- Adapter napajanja uz tip C (EU 2 pina) i tip G (Velika Britanija 3 pina) kablova
- Izdignuti nogari x4
- Korisnička dokumentacija

## Ulazi/izlazi

(Pogledajte  1 na strani 3).

### 1. LED indikator

- Pripravnost / Isključeno - crveno
- Ažuriranje firmvera nije uspelo - crveno (blješti)
- Uparivanje - zeleno (blješti)
- Povezano - zeleno
- Ažuriranje firmvera je u toku - žuto

### 2. Dugme za uparivanje

- Pritisnite na kratko da uđete u režim uparivanja.
- Dugo pritisnite (>5 sekundi) da ponovo podesite

### 3. Dugme nadogradnje

(Samo za nadogradnju firmvera)

### 4. Micro USB

(Samo za nadogradnju firmvera)

### 5. Klip kabla za napajanje

### 6. DC IN utičnica





Utičnica za povezivanje adaptera napajanja (DC 18V/2,5A)

- Gumeni nogar/lokacije poklopaca rupe za šraf (x4). Ovi su obeleženi sa 1- 4.

## Početo podešavanje

### Postavljanje podvufera

Da biste uživali u poboljšanom basu sa svog Sharp AWS omogućenog TV uređaja, možete da postavite podvufer bilo gde na pod sobe sa TV uređajem, ali evo nekih opštih lokacija:

- Postavite podvufer uspravno na pod u blizini svog TV uređaja (Pogledajte  2 na strani 4). Ako izaberete da stavite podvufer ovako, postarajte se da x4 poklopac gumene rupe za šraf bude na mestu (Pogledajte  3 na strani 4). Svaki gumeni poklopac mora da ima broj. Postarajte se da spojite pravi broj na gumenom poklopcu sa brojem koji se vidi na podvuferu.
- Postavite podvufer na pod ispod nekog nameštaja kao što je kauč (Pogledajte  4 na strani 4). Ako izaberete da stavite podvufer ovako, postarajte se da x4 gumene nogari budu pravilno instalirani (Pogledajte  5 na strani 4). Svaki gumeni nogar mora da ima broj. Postarajte se da spojite pravi broj na gumenom nogaru sa brojem koji se vidi na podvuferu.

### Povežite na napajanje

Rizik od štete nad proizvodom! Postarajte se da napon dovoda odgovara naponu istampanim na pozadini ili sa strane jedinice.

Povežite adapter napajanja na DC IN utikač jedinice a zatim u glavne utikače.



## Povezivanje na vaš AQUOS Wireless Surround omogućen SHARP TV uređaj

Pre nego što dodate bežični podvufer svoj TV uređaj, vaš TV uređaj će morati da se poveže na usluge na mreži putem Wi-Fi ili LAN/eternet kabla. Da bi se ovo uradilo, sledite uputstva na mreži za svoj model TV uređaja.

1. Da biste započeli proces uparivanja, pritisnite  na daljinskoj kontroli TV uređaja da biste otvorili meni podešavanja. Idite na <Zvuk> a zatim na <Bežični zvučnik>.
2. U meniju bežični zvučnik, okrenite <Bežični zvučnik> na "Uključeno". TV uređaj će izvršiti proveru mreže.

**NAPOMENA:** Treba da budete povezani na 5 GHz Wi-Fi mrežu za najbolji učinak bežičnog zvučnika. Ako je 5 GHz Wi-Fi mreža nedostupna, 2,4 GHz mreža može da se koristi. 2,4 GHz mreža je sklonija interferenciji i može da utiče na učinak bežičnog zvučnika.

3. Na meniju bežičnog zvučnika televizora, izaberite <Dodajte novi podvufer>. TV uređaj će od vas tražiti da potvrditi da li je podvufer povezan na dovod napajanja i lociran na svoju finalnu poziciju. Izaberite <OK> da započnete proces uparivanja.
4. Kratko pritisnite  dugme na zadnjoj strani podvufera. Podvufer će početi uparivanje sa TV uređajem. Da potvrdite režim uparivanja, LED na zadnjoj strani podvufera blješteće zeleno.
5. Zahtevi na ekranu će se pojaviti jedan nakon drugog na TV uređaji koji će tražiti vaš uvid:

### a. Poziv za povezivanje.

Izaberite <Prijetam> da nastavite sa uparivanjem. TV uređaj će potvrditi uparivanje na donjem desnom uglu prikaza.

**NAPOMENA:** Kada je podvufer uparen na TV uređaj, nadogradnja firmvera može da se otkrije. Ako se ovo desi, dopustite da se podvufer nadogradi.

### b. Optimizacija bežičnog povezivanja

Izaberite <Nastavi> da započnete proces optimizacije povezivanja.

### c. Prilagodite poziciju slušanja

Biće od vas traženo da unesete vrednosti razdaljine između pozicije slušanja i elemenata sistema zvuka. Ovo balansira svaki izlaz zvučnika da bi se kreirao optimalni zvučni stepen.

Nakon biranja vrednosti razdaljine, izaberite <Nastavi>.

**NAPOMENA:** Ovaj balans utiče samo na zvučnike dok se koristi AWS sistem.

7. Izaberite <Kraj> da završite proces uparivanja.

### NAPOMENA:

- U toku procesa uparivanja, zvučnici mogu da izvrše ažuriranje preko talasa. Dopustite da se ovaj proces završi.
- Neke funkcije i karakteristike opisane u ovom dokumentu mogu da se promene. Za najnovije informacije, pogledajte TV uputstvo na mreži. Možete da pronađete TV uputstvo birajući SHARP iz početnog ekrana TV uređaja.

## Karakteristike podešavanja zvučnika

Dok ste u meniju bežični spiker, izaberite <Karakteristike podvufera>. Izaberite od:

### Ime

Dozvoljava vam da promenite ime zvučnika.

### Podesite lokaciju

Uredite lokaciju zvučnika u vezi sa vašim televizorom i preferiranom pozicijom slušanja.

### Uklonite

Isključite upareni zvučnik iz TV uređaja.

### Ponovno pokretanje

Ponovo pokreće zvučnik.

### Verzija

Prikazuje trenutnu verziju firmvera zvučnika.

## Korišćenje Dolby Atmos

Da biste slušali Dolby Atmos audio kroz svoj AQUOS Wireless Surround sistem, biće vam potreban Dolby Atmos sadržaj dostavljen na vaš AWS SHARP TV i DAP (Dolby Audio Processing) podešen na UKLJUČENO u zvučnom meniju TV uređaja.

Dolby Atmos sadržaj je dostupan putem nekih usluga emitovanja, usluga strimovanja ili putem spoljnih uređaja povezanih putem HDMI npr. Dolby Atmos kompatibilne konzole igara ili Blu-ray plejer.

Za više informacija o dostupnosti Dolby Atmos sadržaja posetite [dolby.com](http://dolby.com).

AQUOS Wireless Surround će takođe ponuditi povećano audio iskustvo za druge tipove audio izvora kao što su Dolby Digital, DTS i PCM. Uz omogućen DAP, Dolby Audio Processing će upotrebiti čak 2.0 audio kanala i koristiti dostupne povezane zvučnike.

**NAPOMENA:** Dolby Atmos signal ne može da se prenese putem optičkog ili analognog povezivanja npr. AUX iz eksternog uređaja.

## Nadogradnja firmvera

Proverite da li je nadogradnja firmvera dostupna.

U meniju bežičnih zvučnika televizija, izaberite <Nadogradnja firmvera> da proverite da li je ažuriranje dostupno.

Ako je TV uređaj povezan na internet, zvučnici će izvršiti ažuriranje talasom.

### NAPOMENA:

- Ako počne proces ažuriranja, ne isključujte napajanje sa TV uređaja ili stavite TV uređaj u režim pripravnosti.
- Postarajte se da TV uređaj bude povezan na internet u toku procesa ažuriranja.

## Viktiga säkerhetsföreskrifter

**Följ alla säkerhetsanvisningar och var uppmärksam på alla varningar. Behåll denna bruksanvisning för framtida referens.**



Denna symbol instruerar användaren att läsa bruksanvisningen för ytterligare säkerhets-, drifts- och underhållsrelaterad information.



Avser utrustning av klass II.

Denna symbol indikerar att denna produkt har ett dubbelt isoleringssystem och inte kräver en säkerhetsanslutning till elektrisk jordning (jord).



Avser växelström (AC).

Denna symbol indikerar att märkspänningen markerad med symbolen är AC-spänning.



Avser likström (DC).

Denna symbol indikerar att märkspänningen markerad med symbolen är DC-spänning.



Endast för användning inomhus



Energieffektivitetsmärkning nivå VI

 Polaritet för likströmskontakt

## Försiktighetsåtgärder

### Skada

Inspektera enheten för skador efter uppackning. Om den är skadad på något sätt ska du inte använda enheten och rådfråga din återförsäljare.



För att förhindra risken för elektriska stötar, ta inte bort bakstycket eller öppna nätadaptern. Inga delar som kan underhållas av användaren inuti; vänligen hänvisa service till kvalificerad servicepersonal.

### Strömanslutning och tillgänglighet

• Hantera inte strömsladden med våta händer. Stäng av enheten helt innan du drar stickkontakten ur vägguttaget. Se till att nätkontakten alltid är lätt åtkomlig.

### Strömkälla

• Se till att apparaten ansluts i ett AC 100-240V 50/60Hz eluttag.

### Gjuten nätkontakt med säkring (ej trådlös) - endast Storbritannien, Malta, Cypern och Irland.

• Strömkabeln på denna utrustning levereras med en gjuten kontakt med en 3 amp säkring. Värdet på säkringen anges på kontaktens stiftyta och om den behöver bytas ut måste en säkring som är godkänd enligt BS1362 av samma klass användas.

### Strömladdsskydd

• Skada inte nätsladden. Om nätsladden är skadad måste den bytas ut av tillverkaren, en servicerepresentant eller liknande kvalificerade personer.

### Strömadapter

• Om enheten inte kommer att användas under en tid rekommenderas det att stänga av enheten och ta bort nätadaptern från eluttaget.

• Använd endast den medföljande nätadaptern, annars kan säkerhetsrisker och/eller skador på apparaten uppstå.

### Barnsäkerhet

• Följ alltid grundläggande säkerhetsåtgärder när du använder denna produkt, särskilt när barn är närvarande.

### Placeringen

• Vid användning ska denna produkt placeras på en plan, stabil yta utan att någon del av huvudenheten hänger över en kant.

### Ventilation

• Slitsar och öppningar i höljet finns för ventilation. Dessa öppningar får inte vara blockerade eller täckta.

### Värme och arbetstemperatur

• Tilställare inte i närheten av värmekällor. Undvik exponering för direkt solljus.

### Öppna lågor

• För att förhindra risken för brand, håll ljus eller öppen eld borta från denna produkt.

### Vatten, fukt och vätskeinförande

• För att förhindra risken för brand eller elektriska stötar, utsätt inte denna produkt för vatten eller fukt.

### Stormar och blixtar

• Stormar är farliga för alla elektriska produkter. Du bör koppla bort produktens alla kablar och kontakter innan en storm.

### Underhåll

• Koppla loss strömkabeln från strömkällan innan produkten rengörs. Använd en mjuk och ren trasa för att rengöra apparatens utsida.  
• Rengör den aldrig med kemikalier eller rengöringsmedel.

### Service och reparation

• Denna produkt innehåller inga delar som kan repareras av användaren. Exponering av de interna delarna i apparaten kan medföra livsfara. Vid fel, kontakta tillverkaren eller en auktoriserad serviceavdelning. Tillverkargarantin omfattar inte fel som orsakats av reparationer utförda av obehörig tredje part.

## Kassering av denna utrustning

Information till användare om insamling och bortskaflande av gammal utrustning.



Den här symbolen på en produkt betyder att produkten omfattas av EU-direktivet 2012/19/EU och inte får kasseras eller slängas tillsammans med annat hushållsavfall.



Denna symbol innebär att produkten är konstruerad och tillverkad så att den kan återvinnas och återanvändas.

Dessa symboler på produkterna, förpackningen och/eller medföljande dokument betyder att använda elektriska och elektroniska produkter och batterier inte får blandas med allmänt hushållsavfall. Hushållsanvändare bör kontakta antingen återförsäljaren där de köpte produkten, eller deras lokala myndighetskontor, för information om var och hur de kan ta dessa föremål för miljösaker återvinning.

## CE- och UKCA-redogörelse:

- Härmed förklarar Sharp Consumer Electronics Poland sp. z o.o. att denna ljudenhet överensstämmer med de väsentliga kraven och övriga relevanta bestämmelser i RED-direktivet 2014/53/EU och UK Radio Equipment Regulations 2017.
- Den fullständiga CE-texten och UKCA-försäkringen om överensstämmelse finns på [sharpconsumer.eu](http://sharpconsumer.eu), gå in på nedladdningssektionen för din modell och välj "Försäkringen om överensstämmelse".

## Kompatibilitetsvarning

### TV-kompatibilitet

- Dessa högtalare fungerar uteslutande med AQUOS Wireless Surround (AWS) -aktiverade SHARP TV. Kontrollera att du har rätt modell av SHARP TV. För att hitta kompatibla modeller, skanna QR-koden i början av den här bruksanvisningen.

### Trådlös signal

- Du måste vara ansluten till ett 5 GHz Wi-Fi-nätverk för bästa trådlösa högtalarprestanda. Om ett 5G Wi-Fi-nätverk inte är tillgängligt kan ett 2,4 GHz-nätverk användas.

Ett 2,4 GHz-nätverk är mer benäget för störningar och kan påverka den trådlösa högtalarens prestanda.

5 GHz WLAN-funktionen för denna utrustning får endast användas inomhus.

WLAN max sändareffekt:

100 mW vid 2,400 GHz – 2,4835 GHz

100 mW vid 5,150 GHz – 5 250 GHz

100 mW vid 5,250 GHz – 5 350 GHz

100 mW vid 5,470 GHz – 5 730 GHz

100 mW vid 5,735 GHz – 5 835 GHz

BT max sändareffekt: 10 mW vid 2,402 GHz – 2 480 GHz

## Vad som finns i förpackningen:

- CP-AWS0101 Subwoofer
- Nätdapter med kablar av typ C (EU 2 stift) och G (UK 3 stift).
- Upphöjda fötter x 4
- Användardokumentation

## Ingångar/Utgångar

(Se  1 på sida 3).

### 1. LED-indikator

- Standby / Frånkopplad - Röd
- Firmwareuppdatering misslyckades - Röd (blinkande)
- Parning - Grön (blinkande)
- Ansluten - Grön
- Firmwareuppdatering pågår - Gul

### 2. Parkopplingsknapp

- Tryck kort för att gå till parkopplingsläge.
- Långt tryck (>5 sekunder) för att återställa

### 3. Uppgraderingsknapp

(Endast för användning av firmware-uppgradering)

### 4. Mikro-USB

(Endast för användning av firmware-uppgradering)

### 5. Strömkabelklämma

### 6. DC IN-uttag





Uttag för anslutning av strömadapter (DC 18V/2,5A).

### 7. Gummifotens/skruvhålskåpens placeringar (x4). Dessa är numererade 1 - 4.

## Första inställning

### Placering av subwoofern

För att njuta av förbättrad bas från din Sharp AWS aktiverade TV kan du placera subwoofern var som helst på golvet i rummet med TV: n, men här är några allmänna platser:

1. Placera subwoofern upprätt på golvet nära din TV (se  2 på sidan 4). Om du väljer att placera subwoofern så här, se till att gummiskruvhålskåporna är på plats (se  3 på sidan 4). Varje gummikåpa är numererad. Se till att du matchar rätt nummer på gummikåpan med det nummer som syns på subwoofern.
2. Placera subwoofern på golvet under några möbler som en soffa (se  4 på sidan 4). Om du väljer att placera subwoofern så här, se till att x4 gummifötterna är korrekt installerade (se  5 på sidan 4). Varje gummifot är numererad. Se till att du matchar rätt nummer på gummifoten med det nummer som syns på subwoofern.

### Anslut till spänning

Risk för produktskador! Säkerställ att matningsspänningen överensstämmer med spänningen som anges på baksidan eller undersidan av apparaten.

Anslut strömadaptern till DC IN-kontakten på enheten och sedan i ett eluttag.

## Ansluta till din AQUOS Wireless Surround-aktiverade SHARP TV

Innan du kan lägga till den trådlösa subwoofern till din TV måste din TV vara ansluten till onlinetjänster via Wi-Fi eller LAN/Ethernet-kabel. För att göra detta, följ nätverksinstruktionerna för din TV-modell.

1. För att starta parkopplingsprocessen trycker du på  på TV-fjärrkontrollen för att öppna inställningsmenyn. Navigera till <Ljud> och sedan <Trådlös högtalare>.
2. I menyn Trådlös högtalare, välj <Trådlös högtalare> till "På". TV:n kommer att utföra en nätverkskontroll.

**OBS:** Du måste vara ansluten till ett 5 GHz Wi-Fi-nätverk för bästa trådlösa högtalarprestanda. Om ett 5 GHz Wi-Fi-nätverk inte är tillgängligt kan ett 2,4 GHz-nätverk användas. Ett 2,4 GHz-nätverk är mer benäget för störningar och kan påverka den trådlösa högtalarens prestanda.

3. I TV:ns trådlösa högtalarmeny väljer du <Lägg till ny subwoofer>. TV:n kommer att uppmana dig att bekräfta att subwoofern är ansluten till ett eluttag och placerar i sitt slutliga läge. Välj <OK> för att påbörja parkopplingsprocessen.
4. Tryck kort på  knappen på baksidan av subwoofern. Subwoofern börjar parkopplas med TV:n. För att bekräfta parkopplingsläget blinkar lysdioden på subwoofers baksida grönt.
5. Meddelanden på skärmen visas ett efter ett på TV:n som kräver din inmatning:
  - a. **Inbjudan att ansluta.**  
Välj <Acceptera> för att fortsätta med parkopplingen. TV:n bekräftar parkopplingen i skärmens nedre högra hörn.  
**OBS:** När subwoofern är parkopplad med TV:n kan en uppgradering av firmware upptäckas. Om detta inträffar, låt subwoofern uppdateras.
  - b. **Optimera trådlös anslutning**  
Välj <Fortsätt> för att påbörja anslutningsoptimeringsprocessen.
  - c. **Justera lyssningsposition**  
Du kommer att uppmanas att ange avståndsvärden mellan din lyssningsposition och delar av ljudsystemet. Detta balanserar varje högtalares utteffekt för att skapa den optimala ljudbilden.  
När du har valt avståndsvärdena väljer du <Fortsätt>.  
**OBS:** Denna balans påverkar bara högtalarna när du använder AWS-systemet.

### a. Inbjudan att ansluta.

Välj <Acceptera> för att fortsätta med parkopplingen. TV:n bekräftar parkopplingen i skärmens nedre högra hörn.

**OBS:** När subwoofern är parkopplad med TV:n kan en uppgradering av firmware upptäckas. Om detta inträffar, låt subwoofern uppdateras.

### b. Optimera trådlös anslutning

Välj <Fortsätt> för att påbörja anslutningsoptimeringsprocessen.

### c. Justera lyssningsposition

Du kommer att uppmanas att ange avståndsvärden mellan din lyssningsposition och delar av ljudsystemet.

Detta balanserar varje högtalares utteffekt för att skapa den optimala ljudbilden.

När du har valt avståndsvärdena väljer du <Fortsätt>.

**OBS:** Denna balans påverkar bara högtalarna när du använder AWS-systemet.

7. Välj <Avsluta> för att slutföra parningsprocessen.

### OBS:

- Under parningsprocessen kan högtalarna utföra en trådlös uppdatering. Vänligen låt denna process slutföras.
- Vissa av funktionerna som beskrivs i detta dokument kan ändras. För den senaste informationen, se TV-manualen online. Du hittar TV-manualen online genom att välja SHARP-appen från TV:ns startskärm.

## Ställa in högtalaregenskaper

I menyn Trådlös högtalare väljer du <Subwooferegenskaper>. Välj mellan:

### Namn

Låter dig ändra namnet på högtalaren.

### Ange plats

Redigera högtalarens placering i förhållande till din tv och önskad lyssningsposition.

### Ta bort

Koppla bort den parkopplade högtalaren från TV:n.

### Omstart

Startar om högtalaren.

### Version

Visar den aktuella firmwareversionen för högtalaren.

## Använda Dolby Atmos

För att lyssna på Dolby Atmos-ljud via ditt AQUOS Wireless Surround-system behöver du Dolby Atmos-innehåll som levereras till din AWS SHARP TV och DAP (Dolby Audio Processing) inställd på PÅ i TV-ljudmenyn.

Dolby Atmos-innehåll är tillgängligt via vissa sändningstjänster, streamingtjänster eller via externa enheter anslutna via HDMI, t.ex. en Dolby Atmos-kompatibel spelkonsol eller Blu-ray-spelare.

För mer information om tillgänglighet av Dolby Atmos-innehåll, besök [dolby.com](http://dolby.com).

AQUOS Wireless Surround kommer också att erbjuda en förbättrad ljudupplevelse för andra typer av ljudkällor som Dolby Digital, DTS och PCM. Med DAP aktiverat kommer Dolby Audio Processing att återge även 2,0-kanaligt ljud och använda de tillgängliga högtalarna som är anslutna.

**OBS:** En Dolby Atmos-signal kan inte överföras via en optisk eller analog anslutning, t.ex. AUX, från en extern enhet.

## Firmware-uppgradering

Kontrollera om en firmware-uppgradering är tillgänglig.

I TV-apparatens trådlösa högtalarmeny väljer du <Firmware-uppgradering> för att kontrollera om en uppgradering är tillgänglig. Om TV:n är ansluten till internet kommer högtalarna att utföra en trådlös uppgradering.

### OBS:

- Om uppgraderingsprocessen börjar ska du inte koppla bort strömmen till tv:n eller sätta tv:n i standby-läge.
- Se till att din TV är ansluten till internet under uppgraderingsprocessen.

## УКРАЇНСЬКА

### Важливі вимоги безпеки

**Дотримуйтесь усіх правил безпеки і зважайте на попередження. Збережіть це керівництво з експлуатації для подальшого використання.**



Ця позначка повідомляє користувача про те, що додаткова інформація стосовно безпеки, експлуатації та технічного обслуговування міститься в керівництві з експлуатації.



Стосується обладнання II класу.

Ця позначка означає, що цей виріб має подвійну ізоляцію і не потребує захисного з'єднання з електричним заземленням.



Означає змінний струм.

Ця позначка означає, що номінальна напруга, біля значення якої вона використовується, є напругою змінного струму.



Означає постійний струм.

Ця позначка означає, що номінальна напруга, біля значення якої вона використовується, є напругою змінного струму.



Тільки для використання у приміщенні



Маркування енергоефективності за рівнем VI

⚡️ Полярність роз'яття живлення постійним струмом

### Застереження

#### Пошкодження

Розлакувавши виріб, огляньте його на відсутність пошкоджень. Якщо він має хоч які-небудь пошкодження, не використовуйте його і зверніться до дилера.



Щоб уникнути ризику ураження електричним струмом, не знімайте задню кришку і не розкривайте блок живлення. Цей виріб не містить жодних деталей, призначених для обслуговування користувачем. Технічне обслуговування апарату має здійснювати кваліфікований персонал.

#### Підключення живлення та доступність

- Не беріться за шнур живлення мокрими руками. Перш ніж виймати вилку живлення з розетки, вимкніть пристрій. Переконайтеся у наявності вільного доступу до вилки живлення.

#### Джерело живлення

- Переконайтеся у тому, що пристрій увімкнено в електророзетку напругою 100–240 В змінного струму частотою 50/60 Гц.

**Монолітна вилка з запобіжником (без можливості повторного підключення) — тільки для Великої Британії, Мальти, Кіпру та Ірландії.**

- Шнур живлення цього обладнання оснащено монолітною вилкою з вбудованим запобіжником на 3 ампера. Струм запобіжника вказано на штировій поверхні вилки; якщо запобіжник потрібно замінити, слід використовувати запобіжник із тими ж параметрами, сертифікований за стандартом BS1362.

#### Захист шнура живлення

- Не пошкодьте шнур живлення. Заміну шнура живлення в разі пошкодження має здійснити виробник, його агент із обслуговування чи особа аналогічної кваліфікації.

#### Блок живлення

- Якщо прилад не використовуватиметься протягом певного часу, рекомендується вимкнути його та витягти блок живлення з електророзетки.
- Слід використовувати тільки мережевий адаптер, що входить у комплект пристрою, інакше може виникнути ризик для безпеки та (або) відбудеться пошкодження пристрою.

#### Безпека дітей

- Користуючись цим виробом, завжди дотримуйтеся основних правил безпеки, особливо коли поруч діти.

#### Розташування

- Під час використання виріб має бути розташований на стійкій горизонтальній поверхні, не звисаючи з неї жодною частиною.

#### Вентиляція

- Вентиляція забезпечується щілинами й отворами у корпусі. Ці отвори не можна перекривати чи накривати.

#### Тепло та робоча температура

- Не встановлюйте поряд із джерелами тепла. Не піддавайте його дії прямого сонячного світла.

#### Відкрите полум'я

- Щоб запобігти ризику пожежі, не розміщуйте виріб поруч зі свічками чи відкритим полум'ям.

#### Потрапляння у виріб вологи, води чи інших рідин

- Щоб запобігти ризику пожежі чи ураження електричним струмом, не допускайте потрапляння на виріб води чи конденсації вологи.

#### Грози та блискавки

- Грози небезпечні для всіх електричних виробів. Перед грозою слід відключити від виробу всі кабелі і роз'яття виробу.

#### Технічне обслуговування

- Перш ніж починати чищення виробу, вимкніть його шнур живлення з електророзетки. Для чищення зовнішньої поверхні пристрою користуйтеся чистою м'якою тканиною.
- Ні в якому разі не використовуйте для цього хімічні чи мийні засоби.

#### Обслуговування і ремонт

- Цей виріб не містить жодні деталі, які користувач мав би обслуговувати самотужки. Відкритий доступ до деталей усередині пристрою може становити загрозу для життя. У разі несправності звертайтеся до виробника чи повноваженого відділу обслуговування. Гарантія виробника не поширюється на несправності, що виникли внаслідок ремонтних робіт, виконаних сторонніми особами, які не мають відповідних повноважень.

## Утилізація цього пристрою

Інформація для користувачів щодо збирання й утилізації старого обладнання.



Цей символ на виробі означає, що виріб підлягає дії Європейської директиви 2012/19/EU, і його не можна викидати разом з іншим побутовим сміттям.



Цей символ означає, що конструкція і спосіб виготовлення виробу забезпечують можливість його переробки і повторного використання.

Ці символи на виробі, упаковці та (або) супровідній документації означають, що електричні чи електронні вироби та акумулятори не можна викидати разом зі звичайним побутовим сміттям. Дізнатися, де і як переробляти виріб екологічно безпечним способом, побутові користувачі можуть у продавця, в якого вони цей виріб придбали, або у місцевих органах влади.

## Декларація про відповідність нормам ЄС та Великої Британії:

- Компанія Sharp Consumer Electronics Poland sp. z o.o. заявляє, що цей аудіопристрій відповідає істотним вимогам та іншим відповідним положенням директиви RED Directive 2014/53/EU та Регламенту Великої Британії 2017 року щодо радіоблагоднання.
- Повний текст декларації відповідності стандартам ЄС та UKCA розміщено за адресою [sharpconsumer.eu](http://sharpconsumer.eu), на якій слід перейти у розділ завантажень для своєї моделі і вибрати пункт «Declaration of Conformity» (Декларація відповідності).

## Попередження про сумісність

### Сумісність з телевізорами

- Ці динаміки працюють виключно з телевізорами SHARP з фірмовою технологією AQUOS Wireless Surround (AWS). Перевірте, чи ви маєте відповідну модель телевізора SHARP. Щоб знайти сумісні моделі, скануйте QR-код на початку цього керівництва за експлуатації.

### Бездротовий сигнал

- Для забезпечення найкращих експлуатаційних характеристик виріб потрібно підключити до мережі Wi-Fi частотою 5 ГГц. Якщо мережа Wi-Fi частотою 5 ГГц недоступна, можна використовувати мережу частотою 2,4 ГГц.

Мережа частотою 2,4 ГГц більш уразлива до завад і може погіршувати експлуатаційні характеристики бездротового динаміка.

Функцію WLAN 5 ГГц цього обладнання можна користуватися тільки у приміщенні.

Макс. потужність передавача WLAN:

100 мВт в діапазоні 2,400 ГГц – 2,4835 ГГц

100 мВт в діапазоні 5,150 ГГц – 5,250 ГГц

100 мВт в діапазоні 5,250 ГГц – 5,350 ГГц

100 мВт в діапазоні 5,470 ГГц – 5,730 ГГц

100 мВт в діапазоні 5,735 ГГц – 5,835 ГГц

Макс. потужність передавача Bluetooth: 10 мВт в діапазоні 2,402 ГГц – 2,480 ГГц.

## Вміст упаковки:

- Сабвуфер CP-AWS0101
- Блок живлення з шнурами типів C (2-штирова вилка для ЄС) і G (3-штирова вилка для Великої Британії)
- Високі ніжки — 4 шт.
- Документація користувача

## Входи й виходи

(Див. 1 на сторінці 3).

### 1. Світлодіодний індикатор

- Режим очікування / відключено — червоний
- Не вдалося оновити прошивку — червоний (блимає)
- З'єднання — зелений (блимає)
- З'єднання встановлено — зелений
- Здійснюється оновлення прошивки — жовтий

### 2. Кнопка з'єднання

- Короткочасне натискання — переведення в режим з'єднання.
- Тривале натискання (понад 5 секунд) — скид

### 3. Кнопка оновлення

(тільки для оновлення прошивки)

### 4. Мікро-USB

(тільки для оновлення прошивки)

### 5. Затискач для кабелю живлення

### 6. Гніздо DC IN

Гніздо для підключення адаптера живлення (18 В/2,5 А пост. струму).

- Розташування гумових ніжок/кришок для отворів під гвинт — 4 шт. Вони пронумеровані цифрами 1 – 4.

## Початкове налаштування

### Розташування сабвуфера

Щоб покращити відтворення низькочастотної складової звуку від телевізора Sharp з технологією AWS, можна поставити сабвуфер у будь-якому місці підлоги в кімнаті з телевізором, але найчастіше його ставлять у таких місцях.

- Сабвуфер ставлять вертикально на підлозі поряд із телевізором (див. 2 на сторінці 4). Якщо ви вирішите поставити сабвуфер у такому місці, не забудьте вставити 4 кришки для отворів під гвинт (див. 3 на сторінці 4). Усі гумові кришки пронумеровані. Номери на гумових кришках повинні відповідати номерам на сабвуфері.
- Сабвуфер ставлять на підлозі під якимись меблями, наприклад під диваном (див. 4 на сторінці 4). Якщо ви вирішите поставити сабвуфер у такому місці, не забудьте правильно встановити 4 гумові ніжки (див. 5 на сторінці 4). Усі гумові ніжки пронумеровані. Номери на гумових ніжках повинні відповідати номерам на сабвуфері.

### Підключення живлення

Ризик пошкодження виробу! Переконайтеся у тому, що напруга в електромережі відповідає напрузі, яку зазначено на задній стінці виробу.

Підключіть блок живлення до гнізда DC IN пристрою, а потім до електророзетки.

## Підключення телевізора SHARP з технологією AQUOS Wireless Surround

Перш ніж підключати до телевізора сабвуфер, потрібно підключити телевізор до онлайн-сервісів через мережу Wi-Fi або кабелем LAN/Ethernet. Для цього дотримуйтеся вказівок з підключення до мережі своєї моделі телевізора.

- Щоб розпочати процес з'єднання, увійдіть у меню налаштувань, натиснувши на пульті дистанційного керування телевізором кнопку . Перейдіть у меню <Sound> (Звук) і виберіть пункт <Wireless Speaker> (Бездротовий динамік).
- У меню Wireless Speaker (Бездротовий динамік) установіть параметр <Wireless Speaker> (Бездротовий динамік) у стан «On» (Увімк.). Телевізор виконає перевірку мережі.

**ПРИМІТКА:** Для забезпечення найкращих експлуатаційних характеристик вибір потрібно підключити до мережі Wi-Fi частотою 5 ГГц. Якщо мережа Wi-Fi частотою 5 ГГц недоступна, можна використовувати мережу частотою 2,4 ГГц. Мережа частотою 2,4 ГГц більш уразлива до завад і може погіршувати експлуатаційні характеристики бездротового динаміка.

- У меню Wireless Speaker (Бездротовий динамік) телевізора виберіть пункт <Add new subwoofer> (Додати новий сабвуфер). Телевізор запропонує підтвердити, що сабвуфер підключено до живлення й остаточно встановлено на місце. Натисніть кнопку <OK>, щоб розпочати процес з'єднання.
- Короткочасно натисніть кнопку  на задній стінці сабвуфера. Сабвуфер почне з'єднання з телевізором. Про режим з'єднання сигналізуватиме блимання зеленим кольором індикатора на задній стінці сабвуфера.
- На екрані телевізора з'являтимуться запити, на які вам потрібно буде якось реагувати:

### а. Запрошення для підключення.

Виберіть пункт <Accept> (Прийняти), щоб продовжити з'єднання. Телевізор підтвердить з'єднання у правому нижньому куті дисплея.

**ПРИМІТКА.** ПІСЛЯ ТОГО, ЯК САБВУФЕР З'ЄДНАЄТЬСЯ З ТЕЛЕВІЗОРОМ, МОЖЕ БУТИ ВИЯВЛЕНО ОНОВЛЕННЯ ПРОШИВКИ. ЯКЩО ЦЕ СТАНЕТЬСЯ, ДОЗВОЛЬТЕ ВИКОНАТИ ОНОВЛЕННЯ САБВУФЕРА.

### б. Оптимізація бездротового підключення

Виберіть пункт <Continue> (Продовжити), щоб розпочати процес оптимізації підключення.

### с. Коригування положення прослуховування

Вам буде запропоновано ввести значення відстаней між положенням прослуховування й елементами акустичної системи. За допомогою цих даних буде збалансовано звук кожного з динаміків для створення оптимальної звукової сцени. Після вибору значень відстаней виберіть пункт <Continue> (Продовжити).

**ПРИМІТКА.** ЦЕЙ БАЛАНС ВПЛИВАЄ НА РОБОТУ ДИНАМІКІВ ТІЛЬКИ ПІД ЧАС ВИКОРИСТАННЯ СИСТЕМИ AWS.

- Виберіть пункт <Finish> (Готово), щоб завершити процес з'єднання.

### ПРИМІТКА.

– Під час з'єднання динаміки можуть виконати оновлення з використанням бездротового каналу. Зачекайте на закінчення цього процесу.

– Деякі функції та можливості, описані у цьому документі, може бути змінено. З поточною інформацією можна ознайомитися в інструкції до телевізора онлайн. Знайти інструкцію до телевізора онлайн можна, вибравши застосунок SHARP на домашньому екрані телевізора.

## Налаштування параметрів динаміка

Виберіть у меню Wireless Speaker (Бездротовий динамік) пункт <Subwoofer property> (Параметри сабвуфера). Тут можна вибрати пункти:

### Name (Назва)

дозволяє змінити назву динаміка.

### Set location (Встановити розташування)

Відрегулюйте розташування динаміка відносно телевізора і переважного місця прослуховування.

### Remove (Усунути)

Від'єднати з'єднаний динамік від телевізора.

### Restart (Перезапустити)

Перезапустити динамік.

### Версія

Відобразити поточну версію прошивки динаміка.

## Користування Dolby Atmos

Для прослуховування звуку Dolby Atmos через свою акустичну систему AQUOS Wireless Surround необхідно передати вміст Dolby Atmos на телевізор SHARP з технологією AWS і встановити параметр DAP (Dolby Audio Processing) у меню звуку телевізора у стан «ON» (Увімк.).

Вміст Dolby Atmos можна одержати з деяких служб мовлення, потокових служб або з зовнішніх пристроїв, підключених через інтерфейс HDMI, наприклад з ігрових приставок, сумісних із Dolby Atmos, або з Blu-ray плеєра.

Додаткову інформацію про доступність вмісту Dolby Atmos можна одержати на сайті [dolby.com](http://dolby.com).

Технологія AQUOS Wireless Surround також покращує якість звучання для інших типів джерел звуку, наприклад Dolby Digital, DTS і PCM. Якщо параметр DAP у меню телевізора встановлено, Dolby Audio Processing реалізуватиме навіть 2.0-канальну аудіосистему, використовуючи наявні підключені динаміки.

**ПРИМІТКА.** СИГНАЛ DOLBY ATMOS НЕ ПЕРЕДАЄТЬСЯ ОПТИЧНИМ ЧИ АНАЛОГОВИМ КАНАЛОМ З ЗОВНІШНЬОГО ПРИСТРОЮ, НАПРИКЛАД AUX.

## Оновлення прошивки

Перевірте, чи доступне оновлення прошивки.

Виберіть у меню Wireless Speaker (Бездротовий динамік) телевізора пункт <Firmware upgrade> (Оновлення прошивки), щоб перевірити наявність оновлення.

Якщо телевізор підключений до інтернету, динаміки виконують оновлення з використанням бездротового каналу.

### ПРИМІТКА.

- Якщо розпочнеться процес оновлення, не вимикайте живлення телевізора і не переводьте телевізор у режим очікування.
- Забезпечте підключення телевізора до інтернету під час оновлення.

**Technical specification | Технически карактеристики | Technické údaje | Teknisk specifikation | Technische Daten | Τεχνικές προδιαγραφές | Especificación técnica**

EN	BG	CS	DA
Model	Модел	Model	Model
<b>TV wireless rear speakers</b>	<b>Телевизионни безжични задни говорители</b>	<b>Zadní televizní bezdrátové reproduktory</b>	<b>TV trådløse højtalere bagved</b>
Power supply	Захранване	Napájení	Strømforsyning
Power consumption	Консумация на енергия	Spotřeba energie	Strømforbrug
Stand-by power consumption	Консумация на енергия в режим на готовност	Spotřeba v pohotovostním režimu	Standby strømforbrug
Output power	Исходна мощност	Výstupní výkon	Udgangseffekt
Frequency response	Честотен диапазон	Frekvenční rozsah	Frekvenskurve
<b>WLAN</b>	<b>WLAN</b>	<b>WLAN</b>	<b>WLAN</b>
Maximum power transmitted	Максимална предавана мощност	Maximální přenášený výkon	Maksimal overført effekt
Frequency bands	Честотни ленти	Frekvenční pásma	Frekvensbånd

**Tehnilised andmed | Tekniset tiedot | Caractéristiques techniques | Tehničke specifikacije | Műszaki jellemzők | Specifiche tecniche | Technišnė specififikacijos**

ET	FI	FR	HR
Mudel	Malli	Modèle	Model
<b>Teleri juhtmeta tagakõlarid</b>	<b>TV:n langattomat takakaiuttimet</b>	<b>Haut-parleurs arrière sans fil pour télévision</b>	<b>Bežični stražnji zvučnici televizora</b>
Vooluvarustus	Virtalähde	Alimentation	Napajanje
Võimsustarve	Virrankulutus	Consommation énergétique	Potrošnja energije
Võimsustarve ooteolekus	Valmiustilan energiankulutus	Consommation en mode veille	Potrošnja u stanju pripravnosti
Väljundvõimsus	Lähtõteho	Puissance de sortie	Izlazna snaga
Sagedusreaktsioon	Taajuusvaste	Réponse en fréquence	Frekvencijski odaziv
<b>WLAN</b>	<b>WLAN</b>	<b>WLAN</b>	<b>WLAN</b>
Maksimaalne edastatav võimsus	Suurin lähetetty teho	Puissance maximale transmise	Maksimalna prenesena snaga
Sagedusribad	Taajuuskaistat	Bande de fréquences	Rasponi frekvencija



DE	EL	ES	
Modell	Μοντέλο	Modelo	CP-AWS0101
<b>Drahtlose rückwärtige TV-Lautsprecher</b>	<b>Ασύρματα πίσω ηχεία τηλεόρασης</b>	<b>Altavoces posteriores inalámbricos para televisor</b>	
Stromversorgung	Τροφοδοσία ρεύματος	Fuente de eliminación	AC ~100-240 V, 50/60 Hz, DC output: 18V/2.5A
Stromverbrauch	Κατανάλωση ισχύος	Consumo de energía	45W
Stand-by-Energieverbrauch	Κατανάλωση ισχύος σε αναμονή	Consumo de energía en modo en espera	< 2W
Ausgangsleistung	Ισχύς εξόδου	Potencia de salida	60W Peak 30W RMS
Frequenzabhängigkeit	Ανταπόκριση συχνότητων	Respuesta de frecuencia	55Hz - 260Hz
<b>WLAN</b>	<b>WLAN</b>	<b>WLAN</b>	
Maximaler übertragener Strom	Μέγιστη μεταδιδόμενη ισχύς	Potencia máxima transmitida	100 mW
Frequenzbänder	Ζώνες συχνότητων	Bandas de frecuencia	5,150 GHz – 5,250 GHz, 5,250 GHz – 5,350 GHz, 5,470 GHz – 5,730 GHz, 5,735 GHz – 5,835 GHz

HU	IT	LT	
Modell	Modello	Modelis	CP-AWS0101
<b>Vezeték nélküli hátsó hangszórók tétéhez</b>	<b>Altoparlanti posteriori wireless TV</b>	<b>Belaidžiai galiniai garsiakalbiai naudoti su televizoriumi</b>	
Áramforrás	Alimentazione:	Maitinimas	AC ~100-240 V, 50/60 Hz, DC output: 18V/2.5A
Teljesítményfelvétel	Consumo energetico	Energijos sąnaudos	45W
Készenléti áramfogyasztás	Consumo energetico in stand-by	Energijos sąnaudos parengties režimu	< 2W
Kimeneti teljesítmény	Potenza in uscita	Įrenginio galia	60W Peak 30W RMS
Frekvencia-átvitel	Risposta di frequenza	Dažnio atsakas	55Hz - 260Hz
<b>WLAN</b>	<b>WLAN</b>	<b>WLAN</b>	
Maximális átvitt teljesítmény	Potenza massima trasmessa	Didžiausia perduodama galia	100 mW
Frekvenciasáv	Bande di frequenza	Dažnių juostos	5,150 GHz – 5,250 GHz, 5,250 GHz – 5,350 GHz, 5,470 GHz – 5,730 GHz, 5,735 GHz – 5,835 GHz

Tehniskās specifikācijas | Technische specificaties | Teknisk spesifikasjon | Dane techniczne | Especificação técnica | Specificații tehnice |  
 Technické parametre | Tehnične specifikacije | Tehničke specifikacije | Teknisk specifikation | Технічні характеристики

LV	NL	NO	PL	PT	RO
Modelis	Model	Modell	Model	Modelo	Model
<b>Televizora bezvadu aizmugurējie skaļruņi</b>	<b>Draadloze achtersurroundluidsprekers voor de tv</b>	<b>Trådløse bakre TV-høytalere</b>	<b>Bezprzewodowe tyłne głośniki telewizora</b>	<b>Altifalantes traseiros sem fios de TV</b>	<b>Boxe spate wireless pentru televizor</b>
Strāvas padeve	Stroomvoorziening	Strømforsyning	Zasilanie	Alimentação elétrica:	Alimentare electrică
Enerģijas patēriņš	Energieverbruik	Strømforbruk	Pobór mocy	Consumo de energia	Consum de energie
Strāvas patēriņš gaidstāves laikā	Energieverbruik stand-by	Strømforbruk i standby	Zużycie energii w trybie czuwania	Consumo de energia em standby	Consum de energie in standby
Izejas jauda	Uitgangsvermogen	Utgangseffekt	Moc wyjściowa	Potência de saída	Putere de ieșire
Frekvences atbilde	Frequentierespons	Frekvensrespons	Reakcja na częstotliwość	Frequência de resposta	Răspuns frecvență
<b>WLAN</b>	<b>WLAN</b>	<b>WLAN</b>	<b>Sieć WLAN</b>	<b>WLAN</b>	<b>WLAN</b>
Maksimālā pārraidītā jauda	Maximaal overgedragen vermogen	Maksimal strøm overført	Maksymalny poziom przekazywanej mocy	Potência máxima transmitida	Putere maximă transmisă
Frekvenču joslas	Frequentiebanden	Frekvensbånd	Pasma częstotliwości	Bandas de frequência	Benzi de frecvență

 2,6 kg

237 mm

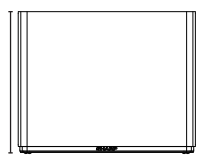

296 mm



98 mm

103 mm

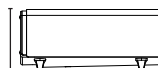

SK	SL	SR	SV	UA	
Model	Model	Model	Modell	Модель	CP-AWS0101
Zadné bezdrôtové reproduktory televízora	Brezlični zadnji zvočniki za televizor	TV bežični zadnji zvočnici	Trådlösa bakre högtalare för TV	Бездротові задні динаміки для телевізора	
Napájanie	Napajalnik	Dovod napajanja	Strömförsörjning	Джерело живлення	AC ~100-240 V, 50/60 Hz, DC output: 18V/2.5A
Spotreba energie	Poraba električne energije	Potrošnja napajanja	Strömförbrukning	Споживана потужність	45W
Spotreba v pohotovostnom režime	Poraba energije v načinu pripravljenosti	Potrošnja napajanja u pripravnosti	Strömförbrukning i standby-läge	Споживання електроенергії в режимі очікування	< 2W
Výstupný výkon	Izhodna moč	Izlaz napajanja	Uteffekt	Вихідна потужність	60W Peak 30W RMS
Frekvenčná odozva	Frekvenčno odzivanje	Odgovor frekvencije	Frekvensomfång	Частотна характеристика	55Hz - 260Hz
<b>WLAN</b>	<b>WLAN</b>	<b>WLAN</b>	<b>WLAN</b>	<b>WLAN</b>	
Maximálny prenášaný výkon	Največja moč prenašanja	Maksimalno preneseno napajanje	Max. effektoverföring	Максимальна випромінювана потужність	100 mW
Frekvenčné pásma	Frekvenčni pasovi	Frekvencija talasa	Frekvensband	Частотні діапазони	5,150 GHz – 5,250 GHz, 5,250 GHz – 5,350 GHz, 5,470 GHz – 5,730 GHz, 5,735 GHz – 5,835 GHz



Sharp Consumer Electronics Poland sp. z o.o.  
Ostaszewo 57B, 87-148 Łysomice, Poland

Made in China

SAU/QSG/0093 V10

[www.sharpconsumer.eu](http://www.sharpconsumer.eu)

**SHARP**