

Suszarka do włosów z jonizacją Laifen Swift Premium



INSTRUKCJA OBSŁUGI

**WAŻNE INSTRUKCJE BEZPIECZEŃSTWA
PRZED UŻYCIEM TEGO URZĄDZENIA NALEŻY PRZECZYTAĆ WSZYSTKIE INSTRUKCJE
I OSTRZEŻENIA W INSTRUKCJI OBSŁUGI I NA URZĄDZENIU.**

⚠ OSTRZEŻENIE

- Suszarka do włosów, filtr i akcesoria zawierają magnesy, dlatego należy trzymać je z dala od wszczepionych urządzeń medycznych, takich jak rozruszniki serca i defibrylatory, ponieważ mogą one zostać uszkodzone przez silne pola magnetyczne.
- Nie używaj suszarki do suszenia włosów małych dzieci.
- Dzieci nie mogą użytkować suszarki bez nadzoru osoby dorosłej.
- Nie używaj suszarki do włosów do celów innych niż suszenie włosów.
- Nie używaj suszarki do włosów w pobliżu materiałów łatwopalnych i wybuchowych.
- Nie używaj suszarki do włosów ani nie dotykaj wtyczki mokrymi rękami.
- Nie zanurzaj suszarki do włosów w żadnym płynie.
- Nie używaj suszarki do włosów w warunkach wysokiej wilgotności lub temperatury.
- Nie używaj suszarki do włosów w pobliżu wanien, pryszniców, umywalk lub innych naczyń zawierających wodę.
- Gdy suszarka do włosów jest używana w łazience, po użyciu należy odłączyć ją od zasilania. Zaleca się również zainstalowanie wyłącznika różnicowoprądowego (RCD)/GFCI o szczątkowym prądzie roboczym nieprzekraczającym 30 mA w obwodzie elektrycznym zasilającym łazienkę.
- Suszarka do włosów Laifen posiada zabezpieczenie przed przegrzaniem. Jeśli urządzenie się przegrzeje, automatycznie się wyłączy. Należy wówczas odłączyć urządzenie i pozostawić je do ostygnięcia.
- Nie zasłaniaj wlotu powietrza, ponieważ może to spowodować przegrzanie i zagrożenie pożarem.
- Wylot powietrza i elementy mocujące są gorące podczas użytkowania, nie należy ich dotykać przed ostygnięciem.
- Nie używaj suszarki do włosów, jeśli wtyczka lub przewód są uszkodzone.
- Nie owijaj przewodu wokół suszarki do włosów.
- Nie rozciągaj przewodu.
- Nie odłączaj suszarki do włosów ciągnąc za przewód.
- Przewód należy trzymać z dala od gorących powierzchni.
- Po użyciu lub przed czyszczeniem suszarki do włosów należy odłączyć ją od zasilania.
- Nie używaj żadnych detergentów, smarów, odświeżaczy powietrza ani środków polerujących do suszarki do włosów lub jej nasadek.
- Nie należy samodzielnie demontować, naprawiać ani wymieniać żadnych części suszarki do włosów.
- Nie używaj suszarki do włosów, jeśli została upuszczona do wody lub uszkodzona.



Cechy produktu

○Cyfrowy silnik Laifen

Cyfrowy silnik Laifen obraca się z prędkością do 110000 rpm zapewniając szybkie suszenie dzięki przepływowi powietrza do 22m/s.

○Inteligentny system kontroli termicznej

Inteligentny system kontroli termicznej mierzy temperaturę przepływu powietrza ponad 50 razy na sekundę, aby chronić włosy przed ekstremalnymi uszkodzeniami termicznymi.

○Technologia jonowa pielęgnująca włosy

Generator jonów wytwarza 200 milionów/cm³ jonów, aby zneutralizować elektryczność statyczną, zapewniając gładkie i błyszczące włosy.

○Tryb cyrkulacji zimnego i gorącego powietrza

Naciśnij przycisk regulacji temperatury na 1 sekundę, aby uruchomić tryb cyrkulacji zimnego i gorącego powietrza. Powietrze będzie się zmieniać co 2 sekundy.

○Technologia redukcji hałasu

Moduł częstotliwości hałasu silnika do zakresu, którego ludzkie uszy nie są w stanie odebrać. Słyszalny będzie tylko dźwięk nawiewu.

*(1): 22 m/s to prędkość przepływu gorącego powietrza w pobliżu wylotu powietrza

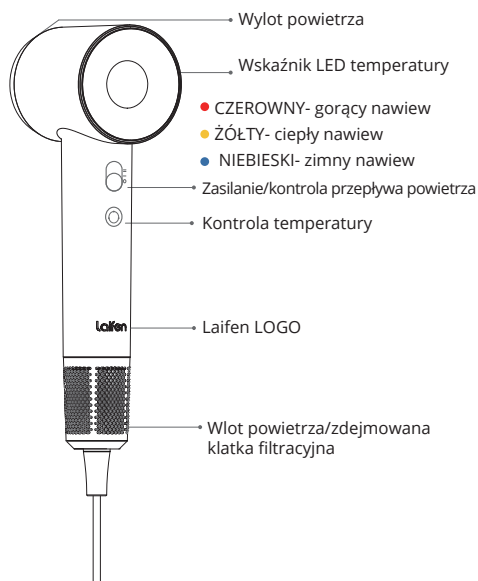

Uwaga! Ilustracje produktu, jego akcesoriów oraz niektóre funkcje opisane w niniejszej instrukcji mają charakter wyłącznie poglądowy. Rzeczywisty produkt może się różnić od tego, opisanego w instrukcji.

Ustawienia prędkości nawiewu

Aby zmienić prędkość nawiewu należy przesunąć przycisk w sposób pokazany na ilustracji poniżej. Przed podłączeniem suszarki do zasilania upewnij się, że przycisk znajduje się w pozycji OFF.

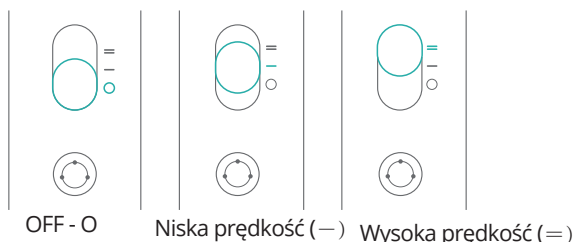

Parametry

Nazwa produktu: Suszarka do włosów

Model: Swift/Swift Special/Retro

Napięcie znamionowe: 120V (patrz korpus suszarki)

Częstotliwość znamionowa: 60Hz

Moc znamionowa: 1400W(110V)

Wymiary: 270x70x89mm

Nazwa produktu: Suszarka do włosów

Model: Swift/Swift Special/Retro

Napięcie znamionowe: 230V (patrz korpus suszarki)

Częstotliwość znamionowa: 50Hz

Moc znamionowa: 1600W(230V)

Wymiary: 270x70x89mm

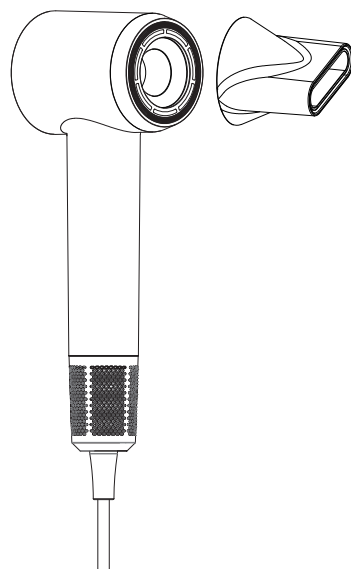

Akcesoria (zakup opcjonalny)

Suszarka do włosów Laifen SE High speed

Zestaw nie zawiera dyszy. W razie potrzeby można zakupić odpowiednią dyszę.

Jak przymocować dyszę do suszarki do włosów?

Zbliź dyszę do wylotu powietrza urządzenia, pierścienie magnetyczne z łatwością zacisną się na sobie, a następnie można obrócić dyszę do dowolnej pozycji.

- Dysza do stylizacji (koncentrator) :
do stylizacji prostych włosów podczas suszenia.

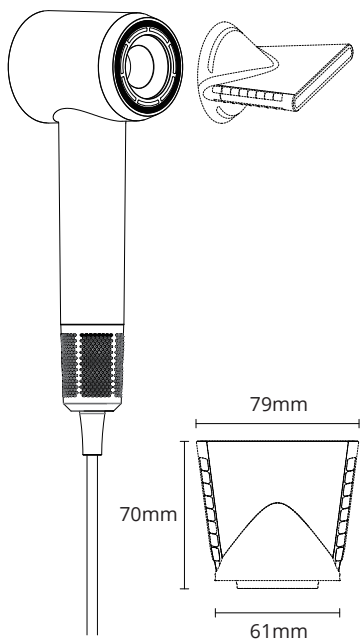

- Dyfuzor
do stylizacji kręconych włosów
podczas suszenia

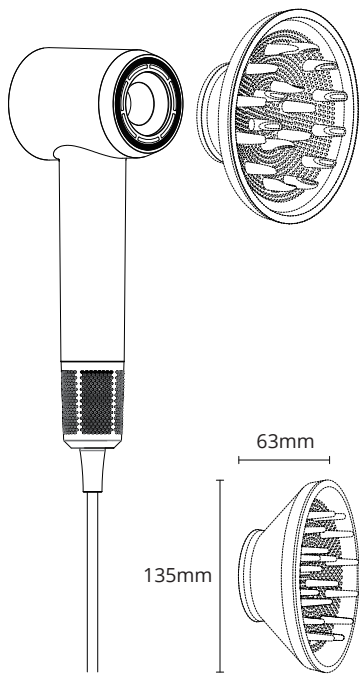

Czyszczenie i konserwacja

- ⚠ Filtr powinien być regularnie czyszczony i konserwowany, aby uniknąć uszkodzeń, zapewniając, że wlot powietrza jest zawsze czysty i wolny od zatorów.
- Przed czyszczeniem pokrywy filtra należy wyłączyć suszarkę do włosów i odłączyć ją od zasilania.

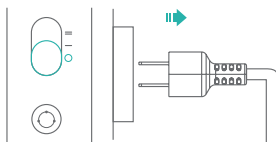

- Pokrywa filtra wlotu powietrza jest przytrzymywana przez magnes. Aby ją zdjąć, należy mocno przytrzymać uchwyt i delikatnie pociągnąć pokrywę filtra w dół.

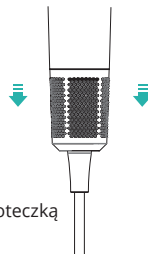

- ⚠ Nigdy nie myj filtra wodą ani żadnym innym płynem.
- Wyczyść pokrywę filtra i filtr wewnętrzny suchą ściereczką lub miękką szczoteczką do mycia zębów.



- Po wyczyszczeniu zamontuj pokrywę filtra z powrotem, aż usłyszysz cichy odgłos kliknięcia.

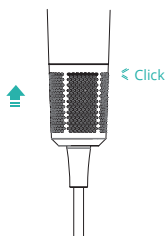

Niebezpieczne substancje

| Elementy | Ołów (Pb) | Rtęć (Hg) | Kadm Cd | Sześciowartościowy chrom (Cr(VI)) | Polibromowany bifenyl (PBB) | Polibromowane etery fenylove (PBDE) |
|---------------------------|-----------|-----------|---------|-----------------------------------|-----------------------------|-------------------------------------|
| Część plastikowa | O | O | O | O | O | O |
| Część metalowa | O | O | O | O | O | O |
| Matryca grzałek | x (1) | O | O | O | O | O |
| Zespół silnika | x (1) | O | O | O | O | O |
| Element kontrolera obwodu | x (1) | O | O | O | O | O |
| Przewód i kabel | O | O | O | O | O | O |
| Akcesoria | O | O | O | O | O | O |

Tabela jest zgodna z normą SJ/T 11364

O: Wskazuje, że ta niebezpieczna substancja zawarta we wszystkich jednorodnych materiałach użytych w tej części jest zgodna z wymaganiami granicznymi określonymi w GB/T26572.

X: Wskazuje, że ta substancja niebezpieczna znajduje się w co najmniej jednym z użytych materiałów jednorodnych i przekracza limit wymagany GB / T26572

(1): Zawarta substancja niebezpieczna jest wyłączona z wykazu wyłączeń dyrektyw RoHS UE (2011/65/UE).



Oznacza to, że w ciągu 10 lat użytkowania produkt ten można uznać za przyjazny dla środowiska.

Rozwiązywanie problemów

| Problem | | Możliwa przyczyna | Rozwiązanie |
|---------------------------------------|--|--|--|
| Suszarka nie działa pomimo włączenia. | Pierścień suszarki miga na niebiesko | Przegrzanie elementów wewnętrznych | Wyłącz i włącz ponownie po minucie. Jeżeli nie włączy się, oddaj do naprawy. |
| | Pierścień suszarki miga na żółto | Uszkodzone elementy wewnętrzne | Oddaj produkt do naprawy |
| | Pierścień suszarki miga na czerwono | Zablokowany wlot lub wylot powietrza | Wyczyść wlot i wylot powietrza suszarki. |
| | | Włączone zabezpieczenie | Nie włączaj i nie wyłączaj w sposób ciągły lub powtarzalny |
| | | Błąd napięcia wejściowego | Sprawdź napięcie |
| | Wskaźniki nie świecą się | Brak zasilania | Sprawdź kabel i zasilanie |
| Nieprawidłowe działanie suszarki | Wskaźniki nie świecą się | Uszkodzona płytką PCB pierścienia świetlnego | Oddaj produkt do naprawy |
| | Brak reakcji na naciśnięcie przycisku gorącego nawiewu | Uszkodzony przycisk gorącego nawiewu | |
| | Grzałka staje się czerwona | Uszkodzona płytką PCB kontrolera. | |
| | Przegrzanie przewodu lub wtyczki | Uszkodzony przewód lub poluzowana wtyczka | |
| | Zapach spalenizny podczas użytkowania | Uszkodzone elementy wewnętrzne | |

Uwaga:

Suszarka przeznaczona jest wyłącznie do indywidualnego domowego użytkowania, co oznacza maksymalny czas pracy dwóch godzin dziennie.

Ochrona środowiska



Zużyty sprzęt elektroniczny oznakowany zgodnie z dyrektywą Unii Europejskiej, nie może być umieszczany łącznie z innymi odpadami komunalnymi. Podlega on selektywnej zbiórce i recyklingowi w wyznaczonych punktach. Zapewniając jego prawidłowe usuwanie, zapobiegasz potencjalnym, negatywnym konsekwencjom dla środowiska naturalnego i zdrowia ludzkiego. System zbierania zużytego sprzętu zgodny jest z lokalnie obowiązującymi przepisami ochrony środowiska dotyczącymi usuwania odpadów. Szczegółowe informacje na ten temat można uzyskać w urzędzie miejskim, zakładzie oczyszczania lub sklepie, w którym produkt został zakupiony.

CE Produkt spełnia wymagania dyrektyw tzw. Nowego Podejścia Unii Europejskiej (UE), dotyczących zagadnień związanych z bezpieczeństwem użytkownika, ochroną zdrowia i ochroną środowiska, określających zagrożenia, które powinny zostać wykryte i wyeliminowane.

Niniejszy dokument jest tłumaczeniem oryginalnej instrukcji obsługi, stworzonej przez producenta.

Szczegółowe informacje o warunkach gwarancji dystrybutora / producenta dostępne na stronie internetowej <https://serwis.innpro.pl/gwarancja>

Produkt należy regularnie konserwować (czyścić) we własnym zakresie lub przez wyspecjalizowane punkty serwisowe na koszt i w zakresie użytkownika. W przypadku braku informacji o koniecznych akcjach konserwacyjnych cyklicznych lub serwisowych w instrukcji obsługi, należy regularnie, minimum raz na tydzień oceniać odmienność stanu fizycznego produktu od fizycznie nowego produktu. W przypadku wykrycia lub stwierdzenia jakiegokolwiek odmienności należy pilnie podjąć kroki konserwacyjne (czyszczenie) lub serwisowe. Brak poprawnej konserwacji (czyszczenia) i reakcji w chwili wykrycia stanu odmienności może doprowadzić do trwałego uszkodzenia produktu. Gwarant nie ponosi odpowiedzialności za uszkodzenia wynikające z zaniedbania.

Importer: **INNPRO**

INNPRO Robert Błędowski sp. z o.o.
ul. Rudzka 65c
44-200 Rybnik, Polska
tel. +48 533 234 303
hurt@innpro.pl
www.innpro.pl