



EW8D795PMC

PL Instrukcja obsługi | Suszarka



Witamy w Electrolux! Dziękujemy za wybór naszego urządzenia.



Wskazówki dotyczące użytkowania, broszury, pomoc w rozwiązywaniu problemów oraz informacje dotyczące serwisu i napraw:

www.electrolux.com/support

Producent zastrzega sobie możliwość wprowadzenia zmian bez wcześniejszego powiadomienia.

SPIS TREŚCI

1. INFORMACJE DOTYCZĄCE BEZPIECZEŃSTWA.....	2
2. WSKAZÓWKI DOTYCZĄCE BEZPIECZEŃSTWA.....	6
3. OPIS PRODUKTU.....	9
4. DANE TECHNICZNE.....	10
5. PANEL STEROWANIA.....	11
6. POKRĘTŁO I PRZYCISKI.....	12
7. POZNAJ SWOJE URZĄDZENIE.....	14
8. PIERWSZE URUCHOMIENIE.....	14
9. WI-FI – KONFIGURACJA ŁĄCZNOŚCI.....	15
10. PROGRAMY.....	19
11. OPCJE.....	24
12. USTAWIENIA URZĄDZENIA.....	28
13. FUNKCJA WYTWARZANIA PARY.....	30
14. PRZED PIERWSZYM UŻYCIEM.....	32
15. CODZIENNA EKSPLOATACJA.....	34
16. WSKAZÓWKI I PORADY.....	37
17. KONSERWACJA I CZYSZCZENIE.....	38
18. ROZWIĄZYWANIE PROBLEMÓW.....	43
19. PARAMETRY EKSPLOATACYJNE.....	45
20. OCHRONA ŚRODOWISKA.....	47

1. INFORMACJE DOTYCZĄCE BEZPIECZEŃSTWA



Przed rozpoczęciem instalacji i użytkowania tego urządzenia należy dokładnie zapoznać się z dołączoną instrukcją obsługi.

Producent nie odpowiada za obrażenia ciała ani szkody spowodowane nieprawidłową instalacją lub eksploatacją produktu. Należy zachować instrukcję obsługi w bezpiecznym i łatwo dostępnym miejscu w celu wykorzystania w przyszłości.



Ostrzeżenie: Zagrożenie pożarem / łatwopalne materiały.

Urządzenie zawiera palny gaz – propan (R290) – który spełnia wymogi dotyczące ochrony środowiska. Nie zbliżać do urządzenia ognia ani źródeł zapłonu. Zachować ostrożność, aby nie uszkodzić układu chłodniczego zawierającego propan.

1.1 Bezpieczeństwo dzieci i osób o ograniczonych zdolnościach ruchowych, sensorycznych lub umysłowych

⚠ OSTRZEŻENIE!

Zagrożenie uduszeniem, odniesieniem obrażeń lub trwałą niepełnosprawnością.

- Urządzenie mogą obsługiwać dzieci po ukończeniu ósmego roku życia oraz osoby o ograniczonych zdolnościach fizycznych, sensorycznych lub umysłowych, a także nieposiadające odpowiedniej wiedzy lub doświadczenia, jeśli będą one nadzorowane lub zostaną poinstruowane w zakresie bezpiecznego korzystania z urządzenia i będą świadome związanych z tym zagrożeń.
- Dzieci w wieku od 3 do 8 lat i osoby o znacznym stopniu niepełnosprawności nie powinny zbliżać się do urządzenia, jeśli nie znajdują się pod stałym nadzorem.
- Dzieci poniżej 3 roku życia nie powinny zbliżać się do urządzenia, jeśli nie znajdują się pod stałym nadzorem.
- Nie pozwalać dzieciom bawić się urządzeniem.
- Przechowywać opakowanie w miejscu niedostępnym dla dzieci lub zutylizować je w odpowiedni sposób.
- Przechowywać detergenty poza zasięgiem dzieci.
- Dzieci i zwierzęta domowe nie powinny zbliżać się do urządzenia, gdy otworzone są jego drzwi.
- Jeśli urządzenie wyposażono w blokadę uruchomienia, zaleca się jej włączenie.
- Dzieci nie powinny zajmować się czyszczeniem ani konserwacją urządzenia bez odpowiedniego nadzoru.

1.2 Ogólne zasady bezpieczeństwa

- Urządzenie jest przeznaczone wyłącznie do suszenia upranych rzeczy przeznaczonych do użytku domowego i nadających się do suszenia maszynowego.
- Nie używać funkcji suszarki, jeśli pranie zabrudzone jest przemysłowymi środkami chemicznymi.
- Urządzenie przeznaczone jest do użytku domowego w pomieszczeniach zamkniętych.
- Urządzenie można użytkować w biurach, pokojach hotelowych, pokojach w pensjonatach, domach dla gości w gospodarstwach rolnych i innych podobnych miejscach, gdzie użytkowanie nie przekracza średniego poziomu użytkowania w gospodarstwie domowym.
- Nie zmieniać parametrów technicznych urządzenia.
- Jeśli suszarka ma stać na pralce, należy użyć zestawu łączącego. Zestaw łączący, który można nabyć w autoryzowanych punktach sprzedaży, pasuje wyłącznie do urządzeń wymienionych w dołączonej do niego instrukcji. Należy się z nią zapoznać przed zainstalowaniem zestawu (patrz ulotka dotycząca instalacji).
- Urządzenie można zainstalować jako wolnostojące lub pod blatem kuchennym, zachowując odpowiednią przestrzeń (patrz ulotka dotycząca instalacji).
- Nie instalować urządzenia za zamykanymi lub przesuwanymi drzwiami ani za drzwiami, których zawiasy są umieszczone po przeciwnej stronie, co uniemożliwiłoby całkowite otworzenie drzwi urządzenia.
- Wykładzina podłogowa, dywan lub mata podłogowa nie mogą zasłaniać otworów wentylacyjnych w podstawie.
- **OSTRZEŻENIE:** Urządzenia nie wolno zasiląć przez zewnętrzny wyłącznik, np. programator czasowy, ani ze źródła zasilania często wyłączanego przez zakład energetyczny.
- Podłączyć wtyczkę do gniazda elektrycznego dopiero po zakończeniu instalacji. Należy zadbać o to, aby po

zakończeniu instalacji urządzenia wtyczka przewodu zasilającego była łatwo dostępna.

- Upewnić się, że miejsce instalacji urządzenia jest odpowiednio wietrzne, aby zapobiec cofaniu się do pomieszczenia szkodliwych spalin z urządzeń zasilanych opałem lub z kominka.
- **OSTRZEŻENIE:** Nie instalować urządzenia w miejscach bez przewiewu.

Urządzenie zawiera palny gaz – propan (R290) – który spełnia wymogi dotyczące ochrony środowiska. Nie zbliżać do urządzenia ognia ani źródeł zapłonu. Zachować ostrożność, aby nie uszkodzić układu chłodniczego zawierającego propan.

- **OSTRZEŻENIE:** Zapewnić drożność otworów wentylacyjnych w obudowie lub zabudowie urządzenia.
- **OSTRZEŻENIE:** Nie uszkodzić układu chłodniczego.
- **OSTRZEŻENIE:** Nie dotykać metalowych żeberek skraplacza gołymi rękami. Zagrożenie odniesieniem obrażeń. Stosować rękawice ochronne.
- **OSTRZEŻENIE:** Zbiornik na wodę stosowaną do programów parowych należy napełniać wyłącznie wodą destylowaną. Nie wolno stosować wody z kranu ani żadnych dodatków. Może to spowodować uszkodzenie urządzenia.
- Jeśli przewód zasilający jest uszkodzony, musi go wymienić producent, autoryzowane centrum serwisowe lub inna wykwalifikowana osoba, aby zapobiec ryzyku porażenia prądem.
- Nie należy przekraczać maksymalnego ciężaru ładunku, który wynosi 9,0 kg (patrz „Tabela programów”).
- Usuwać włókna z tkanin i inne zanieczyszczenia nagromadzone wokół urządzenia.
- Nie używać urządzenia bez filtra. Przed każdym użyciem urządzenia oczyścić filtr.
- W suszarce nie wolno suszyć niewypranych rzeczy.

- Rzeczy zabrudzone substancjami, jak olej, aceton, alkohol, ropa, nafta, odplamiacze, terpentyna, wosk czy środki do usuwania wosku, należy przed wysuszeniem w suszarce wyprać w gorącej wodzie z większą ilością detergentu.
- W suszarce nie wolno suszyć przedmiotów, jak gumowa pianka (pianka lateksowa), czepki prysznicowe, tkaniny nieprzemakalne, ubrania powlekane gumą i ubrania lub poduszki z wkładką z pianki lateksowej.
- Płyny zmiękczone do tkanin i podobne produkty wolno stosować wyłącznie zgodnie z zaleceniami ich producentów.
- Wyjąć wszystkie przedmioty mogące wywołać zapłon, takie jak zapalniczki lub zapalki.
- **OSTRZEŻENIE:** Nie zatrzymywać suszarki przed zakończeniem cyklu suszenia, jeśli nie można natychmiast wyjąć z niej wszystkich rzeczy i rozłożyć ich w celu rozproszenia ciepła.
- Przed przystąpieniem do konserwacji należy wyłączyć urządzenie i wyjąć wtyczkę przewodu zasilającego z gniazda.

2. WSKAZÓWKI DOTYCZĄCE BEZPIECZEŃSTWA

2.1 Instalacja



Ostrzeżenie: Zagrożenie pożarem / łatwopalne materiały.

- Usunąć wszystkie elementy opakowania.
- Nie instalować ani nie używać uszkodzonego urządzenia.
- Należy postępować zgodnie z instrukcją instalacji dołączoną do urządzenia.
- Nie instalować urządzenia w miejscach, gdzie nie ma wymiany powietrza
- Urządzenie zawiera palny gaz – propan (R290) – który spełnia wymogi dotyczące ochrony środowiska. Nie zbliżać do urządzenia ognia ani źródeł zapłonu. Zachować ostrożność, aby nie uszkodzić układu chłodniczego zawierającego propan.
- Zachować ostrożność podczas przenoszenia urządzenia, ponieważ jest ono ciężkie. Należy zawsze stosować rękawice ochronne i mieć na stopach pełne obuwie.
- Nie instalować ani nie używać urządzenia w miejscach, w których temperatura może być niższa niż 5°C lub wyższa niż 35°C.
- Podłoże, na którym będzie stało urządzenie, musi być płaskie, stabilne, odporne na działanie wysokiej temperatury i czyste.
- Zapewnić odpowiednią cyrkulację powietrza pomiędzy urządzeniem i podłogą.
- Podczas przenoszenia urządzenia należy zawsze je trzymać w położeniu pionowym.
- Po ustawieniu urządzenia w docelowym miejscu należy za pomocą poziomicy sprawdzić, czy jest prawidłowo

wypoziomowane. W przeciwnym razie należy odpowiednio wyregulować jego nożki.

2.2 Podłączenie elektryczne

OSTRZEŻENIE!

Występuje zagrożenie pożarem i porażeniem prądem elektrycznym.

- OSTRZEŻENIE: Urządzenie jest przeznaczone do instalacji/podłączenia do złącza uziemiającego w budynku.
- Upewnić się, że parametry na tabliczce znamionowej odpowiadają parametrom znamionowym źródła zasilania.
- Należy używać wyłącznie prawidłowo zamontowanego gniazda elektrycznego z uziemieniem.
- Nie stosować rozgałęźników ani przedłużaczy.
- Odłączając urządzenie, nie należy ciągnąć za przewód zasilający. Należy zawsze ciągnąć za wtyczkę sieciową.
- Nie dotykać przewodu zasilającego ani wtyczki mokrymi rękami.

2.3 Sposób używania

OSTRZEŻENIE!

Zagrożenie odniesieniem obrażeń, porażeniem prądem, pożarem lub uszkodzeniem urządzenia.



Ostrzeżenie: Zagrożenie pożarem / łatwopalne materiały. Urządzenie zawiera palny gaz – propan (R290) – który spełnia wymogi dotyczące ochrony środowiska. Nie zbliżać do urządzenia ognia ani źródeł zapłonu. Zachować ostrożność, aby nie uszkodzić układu chłodniczego zawierającego propan.

- Urządzenie jest przeznaczone wyłącznie do użytku domowego (wewnątrz pomieszczeń).
- Nie wolno suszyć uszkodzonych rzeczy (rozdartych, wystrzępionych itp.), w których znajduje się wypełnienie.
- Jeśli do prania dodano odplamiacz, przed uruchomieniem cyklu suszenia należy wykonać dodatkowe płukanie.

- Suszyć wyłącznie tkaniny nadające się do suszenia w urządzeniu. Należy przestrzegać zaleceń dotyczących czyszczenia umieszczonych na metce.
- Nie należy pić wody ze skroplin ani wody destylowanej, a także używać jej do przygotowywania żywności. Może to powodować problemy zdrowotne u ludzi i zwierząt domowych.
- Nie siadać ani nie stawać na otworzonych drzwiach urządzenia.
- W urządzeniu nie wolno suszyć kapiącej mokrej odzieży.

OSTRZEŻENIE!

Zbiornik na wodę stosowaną do programów parowych należy napełniać wyłącznie wodą destylowaną. Nie wolno stosować wody z kranu ani żadnych dodatków. Może to spowodować uszkodzenie urządzenia.

- Można również użyć skroplonej wody ze zbiornika skroplin tego urządzenia, jeśli najpierw się ją przefiltruje (np. przy użyciu filtra do kawy).
- Do programów parowych należy używać wyłącznie wody destylowanej.
- Po przerwaniu cyklu suszenia lub programu parowego pranie i bęben mogą być gorące. Występuje zagrożenie poparzeniem! Przy wyjmowaniu prania należy zachować ostrożność.
- Przy przerywaniu programu parowego należy zachować ostrożność: Nie otwierać drzwiczek urządzenia w trakcie fazy parowej. Gorąca para może oparzyć. Na wyświetlaczu pojawi się komunikat oznaczający fazę parową.

2.4 Oświetlenie wewnętrzne

OSTRZEŻENIE!

Zagrożenie odniesieniem obrażeń.

- Widoczne światło emitowane przez diodę LED – nie wpatrywać się bezpośrednio w źródło światła.
- Aby wymienić wewnętrzne oświetlenie, należy skontaktować się z autoryzowanym punktem serwisowym.

2.5 Konserwacja i czyszczenie

OSTRZEŻENIE!

Występuje zagrożenie odniesieniem obrażeń lub uszkodzeniem urządzenia.



Ostrzeżenie: Zagrożenie pożarem / łatwopalne materiały. Urządzenie zawiera palny gaz – propan (R290) – który spełnia wymogi dotyczące ochrony środowiska. Nie zbliżać do urządzenia ognia ani źródła zapłonu. Zachować ostrożność, aby nie uszkodzić układu chłodniczego zawierającego propan.

- Urządzenia nie wolno czyścić myjką parową ani wodą pod ciśnieniem.
- Urządzenie należy czyścić wilgotną miękką szmatką. Stosować wyłącznie obojętne detergenty. Nie używać produktów ściernych, myjek do szorowania, rozpuszczalników ani metalowych przedmiotów.

2.6 Sprężarka

OSTRZEŻENIE!

Zagrożenie uszkodzeniem urządzenia.

- Sprężarka oraz jej układ w suszarce są napełnione specjalną substancją, która nie zawiera fluorochlorowęgłowodorów. Układ musi być szczelny. Uszkodzenie układu może spowodować jego rozszczelnienie.

2.7 Serwis

- Aby naprawić urządzenie, należy skontaktować się z autoryzowanym centrum serwisowym. Należy stosować wyłącznie oryginalne części zamienne.
- Należy pamiętać, że samodzielna lub nieprofesjonalna naprawa może wpłynąć na bezpieczeństwo oraz spowodować utratę gwarancji.
- Następujące części zamienne będą dostępne przez co najmniej 10 lat po zaprzestaniu produkcji danego modelu: uszczelki i uszczelnienia, przełączniki i pokręta, pompa kondensatu, blokady drzwiczek, silniki i ich szczotki, przekładnie między silnikiem a bębnem,

wentylatory i koła wentylatorów, bębny i łożyska, rury do wody i powiązany osprzęt, w tym węże, zawory i filtry, kable i wtyczki, płytki drukowane, wyświetlacze elektroniczne, termostaty i czujniki temperatury, aktualizacje oprogramowania (w tym reset oprogramowania), sprężyny, grzałki i elementy grzejne, bezpieczniki elektryczne (osobno lub w zestawie), napinające koło pasowe, wałek podpory, drzwiczki, uszczelki drzwiczek, klamki drzwiczek, zespoły zamków i zawiasy drzwiczek, filtry kławkowe, filtry powietrza, plastikowe urządzenia peryferyjne, zbiornik kroplin. Czas ten może być dłuższy w niektórych krajach. Więcej informacji można znaleźć na naszej witrynie internetowej.

- Niektóre z tych części zamiennych będą dostępne wyłącznie dla profesjonalnych punktów serwisowych i nie wszystkie części zamienne pasują do wszystkich modeli.
- Informacja dotycząca oświetlenia w urządzeniu i elementów oświetleniowych sprzedawanych osobno jako części zamienne: Zastosowane elementy oświetleniowe są przystosowane do pracy w wymagających warunkach fizycznych (temperatura, drgania, wilgotność) w urządzeniach domowych lub są przeznaczone do sygnalizacji stanu działania urządzenia. Nie są one przeznaczone do innych zastosowań i nie nadają się do oświetlania pomieszczeń domowych.

2.8 Utylizacja

OSTRZEŻENIE!

Zagrożenie odniesieniem obrażeń lub uduszeniem.



Ostrzeżenie: Zagrożenie pożarem, uszkodzeniem materiałów oraz uszkodzeniem urządzenia.

- Odcąć urządzenie od źródła zasilania i zamknąć dopływ wody.
- Odciąć przewód zasilający blisko urządzenia i oddać do utylizacji.

- Urządzenie zawiera łatwopalny gaz (R290). Aby uzyskać informacje dotyczące prawidłowej utylizacji produktu, należy skontaktować się z lokalnymi władzami.
- Wymontować zatrzask drzwi, aby uniemożliwić zamknięcie się dziecka lub zwierzęcia w bębnie.
- Utylizację urządzenia należy przeprowadzić zgodnie miejscowymi przepisami w zakresie utylizacji zużytego sprzętu elektrycznego i elektronicznego (WEEE).

3. OPIS PRODUKTU

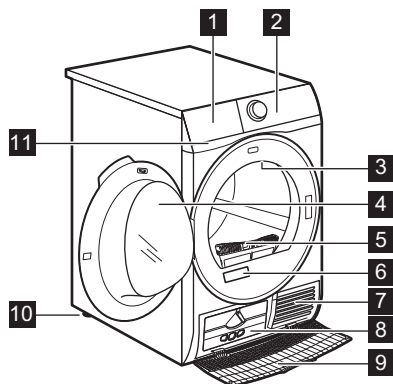

- 1** Zbiornik na wodę
- 2** Panel sterowania
- 3** Oświetlenie wnętrza
- 4** Drzwiczki urządzenia
- 5** Filtr
- 6** Tabliczka znamionowa
- 7** Szczeliny przepływu powietrza
- 8** Pokrywa skraplacza
- 9** Maskownica skraplacza
- 10** Regulowane nóżki
- 11** Filtr obiegu wody

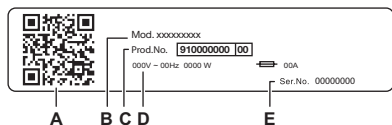

i
Kierunek otwierania drzwi można zmienić, aby ułatwić wkładanie prania lub instalację (patrz załączona ulotka).



Na tabliczce znamionowej podano:

- A. kod QR
- B. nazwę modelu
- C. numer produktu
- D. znamionowe dane elektryczne
- E. numer seryjny

Prosimy zeskanować **kod QR** aparatem, aby pobrać na swój smartfon lub tablet naszą aplikację ze sklepu z aplikacjami, i wykonać wymagane kroki. Aby w pełni wykorzystać produkt, prosimy go zarejestrować.

-  Można uzyskać dostęp do szczegółowych informacji o posiadanym urządzeniu, jego dokumentacji i artykułów na temat korzystania z jego najlepszych funkcji (Instrukcja obsługi dostępna jest również na stronie electrolux.com/manuals)
-  Można uzyskać porady dotyczące użytkowania, rozwiązywania problemów, serwisowania i napraw (dostępne również pod adresem electrolux.com/support)
-  Zachęcamy do zakupu akcesoriów, materiałów eksploatacyjnych i oryginalnych części zamiennych do posiadanego urządzenia (dostępne również na stronie electrolux.com/shop)

3.1 Podłączenie elektryczne

Po zakończeniu instalacji można podłączyć wtyczkę przewodu zasilającego do gniazda elektrycznego.

Na tabliczce znamionowej i w rozdziale „Dane techniczne” podano wymagane parametry znamionowe zasilania. Należy upewnić się, że są one zgodne z parametrami sieciowego źródła zasilania.

Należy sprawdzić, czy domowa instalacja elektryczna może wytrzymać maksymalne wymagane obciążenie, biorąc pod uwagę również inne użytkowane urządzenia.

Podłączyć urządzenie do gniazda z uziemieniem.

Po zainstalowaniu urządzenia przewód zasilający musi być łatwo dostępny.

Jeśli instalacja urządzenia wymaga wykonania prac elektrycznych, należy skontaktować się autoryzowanym centrum serwisowym.

Producent nie ponosi żadnej odpowiedzialności za uszkodzenia powstałe w następstwie nieprzestrzegania powyższych zaleceń bezpieczeństwa.

4. DANE TECHNICZNE

Wysokość x szerokość x głębokość	85,0 x 59,6 x 66,2 cm
Maksymalna głębokość przy otworzonych drzwiach urządzenia	110,7 cm
Maksymalna szerokość przy otworzonych drzwiach urządzenia	95,8 cm
Regulacja wysokości	85,0 cm (+ 1,5 cm - regulacja nóżek)
Pojemność bębna	118 l
Maksymalny wsad	9,0 kg
Napięcie	230 V
Częstotliwość	50 Hz
Emisja hałasu podczas cyklu suszenia programu Eco przy wsadzie maksymalnym	63 dB(A)
Moc całkowita	1600 W
Rodzaj użytkowania	Gospodarstwo domowe
Dopuszczalna temperatura otoczenia	od +5°C do +35°C

Ośłona zabezpieczająca chroni przed wnikaniem cząstek stałych i wilgoci, z wyjątkiem sytuacji, gdy urządzenie niskonapięciowe nie ma zabezpieczenia przed wilgocią.

IPX4

Oznaczenie gazu chłodniczego

R290

Ciężar czynnika chłodniczego

0,149 kg

5. PANEL STEROWANIA

5.1 Panel sterowania

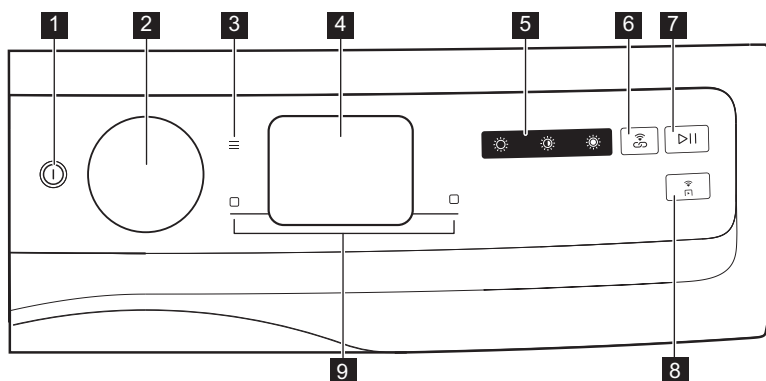

- 1 Przynisk Wł./Wyt.
- 2 Pokrętko wyboru programów
- 3 Przynisk dotykowy menu
- 4 Wyświetlacz
- 5 Bezpośredni dostęp do poziomu wysuszenia:
 - Przynisk Ekstra suche
 - Przynisk Suche do szafy
 - Przynisk Suche do prasow.
- 6 Przynisk SyncDry
- 7 Przynisk Start/Pauza
- 8 Przynisk Zdalny start
- 9 Przyniski programowe:
 - Prawy przynisk programowy
 - Lewy przynisk programowy



Przyniski dotykowe należy dotykać palcem w miejscu, w którym znajduje się symbol lub nazwa opcji. Nie należy obsługiwać panelu sterowania w rękawiczkach. Upewnić się, że panel sterowania jest zawsze czysty i suchy.

5.2 SmartSelect

Ten nowy obszar interfejsu zaprojektowano w celu poprowadzenia użytkownika przez zrównoważone wybory oraz zapewnienia ulepszonego i bezpośredniego sposobu wyboru cykli i opcji przy minimalnym wysiłku. Zrównoważenie wskazuje wskaźnik SmartLeaf (patrz rozdział *Panel sterowania: SmartLeaf Informacje zwrotne*).



Więcej informacji znajduje się w sekcji SmartSelect w rozdziale „Pokrętła i przyciski”.

5.3 SmartLeaf informacje zwrotne

SmartLeaf informacja zwrotna pokazuje, jak energooszczędny jest dany program, w oparciu o zużycie energii przy znamionowych parametrach programu.

Są trzy różne poziomy informacji zwrotnej SmartLeaf oznaczone ikoną liścia:

1. Nie świeci się liść na wyświetlaczu, co oznacza średni poziom zużycia, lub że nie jest możliwe żadne wskazanie (dla cykli opartych na czasie).
2. jeden liść oznacza dobry poziom zużycia energii.
3. dwa liście wskazują bardzo dobry poziom zużycia energii.

5.4 Legenda głównych symboli

Symbol	Opis	Symbol	Opis
	Wskaźnik SmartLeaf.		Wskaźnik ulubionych.
	wskaźnik wykładania zagniecień.		wskaźnik funkcji Bardzo ciche.
	Wskaźnik połączenia Wi-Fi.		blokada przed dziećmi włączona.
	wskaźnik zakończenia po wskazanym czasie.		wskaźnik: <i>oczyszcz filtr</i>
	Wskaźnik powiadomienia		wskaźnik: <i>sprawdź wymiennik ciepła</i>
	wskaźnik: <i>opróżnić zbiornik skroplonej wody</i>		wskaźnik pary.

6. POKRĘTŁO I PRZYCISKI

6.1 Wprowadzenie



Te opcje/funkcje nie są dostępne dla wszystkich programów suszenia. Należy sprawdzić zgodność opcji/funkcji z programami suszenia w „Tabeli programów.” Poszczególne opcje lub funkcje mogą wykluczać się nawzajem. W takim przypadku urządzenie uniemożliwi jednoczesny wybór niezgodnych opcji lub funkcji.



Zdjęcia mają charakter poglądowy i wygląd urządzenia może odbiegać wyglądu od posiadanego urządzenia.

6.2 Przycisk Wł./Wył.

Naciśnięcie i przytrzymanie tego przycisku przez kilka sekund umożliwia włączenie lub wyłączenie urządzenia. Dedykowany sygnał dźwiękowy podczas włączania i wyłączenia urządzenia, włączanie oświetlenia i wyświetlacza oraz pulsowanie diody LERD przycisku Start/Pauza.

Przy pierwszym włączeniu urządzenia system zażąda jego skonfigurowania.



Domyślnym wybranym programem po włączeniu urządzenia jest zawsze program Eco, również po wybudzeniu z trybu czuwania.

6.3 Pokrętko wyboru programów

Program można wybrać obracając pokrętkę wyboru programów.

6.4 ≡ Menu

Dotknąć przycisku ≡, aby wejść do opcji.

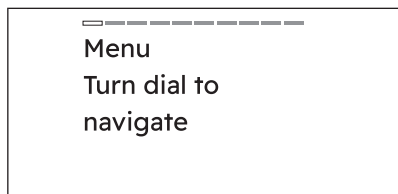

Obracać pokrętkę, aby nawigować. Aby włączyć/wyłączyć opcję, dotknąć prawego dotykowego przycisk programowy □.

Aby wyjść z menu ≡, należy:

- ponownie nacisnąć przycisk menu;
- nacisnąć przycisk szybkiego wyboru;
- nacisnąć przycisk zdalny;
- odczekać 10 sekund.

6.5 □ Prawy/lewy przycisk programowy

Dwa przyciski programowe □ znajdują się po prawej i lewej stronie wyświetlacza.

Dotknąć prawy przycisk programowy □, aby wyświetlić komunikat o działaniu, który pojawi się w prawym dolnym rogu wyświetlacza (np. Zakończ za, wróć do menu,...).

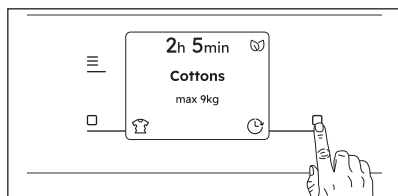

Dotknąć lewy przycisk programowy □, aby wyświetlić komunikat o działaniu, który pojawi się w lewym dolnym rogu wyświetlacza (np.

 Dodatkowa ochrona przed zagnieceniami,

 Końcowy poziom wysuszenia dla

programu Wełna,  Poziom pary, włączenie lub wyłączenie opcji).



6.6 ▷|| Start/Pauza

Dotknąć przycisk ▷|| Start/Pauza, aby uruchomić urządzenie, włączyć tryb pauzy lub przerwać działanie programu.

6.7 Zdalny start

Krótkie dotknięcie przycisku  uruchamia funkcję zdalnego uruchomienia, z którą urządzenie można zdalnie uruchamiać, wstrzymywać i zatrzymywać.

Zaświeci się odpowiednia kontrolka, a na wyświetlaczu pojawi się odpowiednia ikonka.

Aby wyjść z tego stanu, należy ponownie nacisnąć ten przycisk, odpowiednia ikona wyłącza go.





Otworzenie drzwi powoduje wyłączenie Zdalny start.

6.8 SmartSelect

Poziomy wysuszenia

Łatwy bezpośredni dostęp do poziomu wysuszenia za zaledwie jednym dotknięciem.

Przy suszeniu do wyboru są trzy opcje:

1.  Suche do prasow.
Opcja ta jest zalecana do suszenia odzieży nadającej się do prasowania.
2.  Suche do szafy
Jest to domyślny poziom suszenia wybrany dla większości programów i jest on wskazany do przechowywania rzeczy.
3.  Ekstra suche

Ta opcja jest zalecana do materiałów ręcznikowych.



Aby włączyć jedną z tych opcji, należy obrócić pokrętkę w celu wybraniażądanego programu. Zapali się ikona domyślnego poziomu wysuszenia. Aby ją zmienić, należy dotknąć odpowiedniej ikony.

SyncDry

Ta funkcja umożliwi suszarce automatyczne ustawienie najbardziej optymalnego programu odpowiadającego ostatnio wykonanemu programowi prania. Wystarczy uruchomić program suszenia po załadowaniu suszarki. Suszarka nie wymaga dokonywania żadnych innych ustawień ani zmiany opcji programu.

Po zakończeniu programu pralka przesyła dane programu przez domową sieć Wi-Fi routera do chmury Electrolux i następnie do suszarki.



Aby korzystać z funkcji SyncDry, suszarka bębnowa Electrolux i pralka muszą być sparowane z naszą aplikacją.

Aby włączyć funkcję, należy:

1. Po zakończeniu cyklu prania należy umieścić czyste pranie w suszarce.
2. Dotknąć przycisk **SyncDry**.
3. Urządzenie pobiera dane z chmury.
4. Wyświetlacz automatycznie pokaże aktualną informację o sugerowanym programie. Jeśli po upływie 10 sekund pozyskiwanie danych zakończy się niepowodzeniem, wskaźnik LED przycisków wyłączy się, a urządzenie wyemituje sygnał dźwiękowy błędu. Następnie zostanie przywrócony uprzednio wybrany program.
5. Dotknąć przycisk Start/Pauza, aby rozpocząć proces suszenia.



Po ustawieniu programu **SyncDry** użytkownik może zmienić opcje lub wybrać inny program za pomocą pokrętki lub aplikacji. Wtedy wskaźnik LED przycisku **SyncDry** zgaśnie, co będzie oznaczało, że program ten nie jest już zalecany. Program automatyczny **SyncDry** można wybrać ponownie naciskając odpowiedni przycisk aż dane będą dostępne w chmurze.

7. POZNAJ SWOJE URZĄDZENIE

Po pierwszym włączeniu urządzenia na wyświetlaczu pojawi się kilka informacji związanych z urządzeniem.

Jeśli użytkownik pominie je podczas pierwszego włączenia, pojawiają się one

ponownie przy następnym włączeniu po uruchomieniu. Jeśli użytkownik po raz drugi naciśnie przycisk pominięcia, nie będą już wyświetlane.

8. PIERWSZE URUCHOMIENIE

Przy pierwszym włączeniu urządzenia rozpoczyna się procedura wstępnej konfiguracji.

8.1 Konfiguracja języka

Przewinąć listę języków, obracając pokrętkę, aby znaleźć żądany język, i go wybrać, naciskając prawy przycisk programowy.

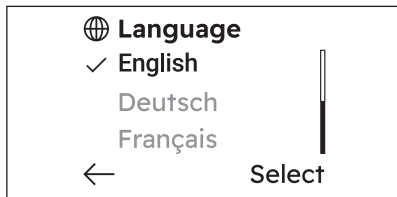

i
Po obróceniu pokrętki wybrany język będzie widoczny w kolorze białym.

9. 📶 WI-FI – KONFIGURACJA ŁĄCZNOŚCI

W tym rozdziale opisano, jak nawiązać połączenie między urządzeniem a siecią Wi-Fi oraz powiązać je ze smartfonem.

Funkcja ta pozwala na otrzymywanie powiadomień, a także na sterowanie suszarką i monitorowanie jej za pomocą smartfona.

Funkcja Wi-Fi jest domyślnie wyłączona.

Aby podłączyć urządzenie do sieci i korzystać ze wszystkich funkcji i usług, niezbędne są:

- Domowa sieć bezprzewodowa z działającym połączeniem internetowym.
- Smartfon połączony z siecią bezprzewodową.

Częstotliwość	2,412-2,472 GHz dla rynku europejskiego
Protokół	IEEE 802.11b/g/n
Maks. moc	< 20 dBm
Szyfrowanie	WPA, WPA2, WPA3

9.1 Kod QR na tabliczce znamionowej

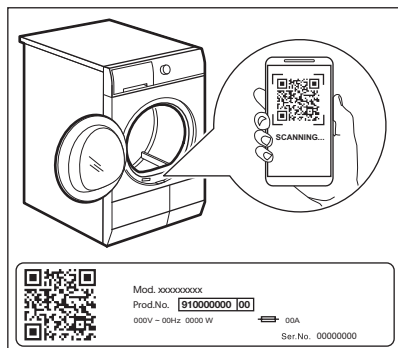

Kod QR można wykorzystać na dwa sposoby:

- Zeskanuj kod QR przy użyciu aplikacji w aparacie smartfona lub tabletu, aby pobrać na niego aplikację ze sklepu z aplikacjami na i wykonać wymagane kroki.
- Aby uprościć ten proces, sparować smartfon z suszarką. Zeskanuj kod QR przy użyciu skanera w naszej aplikacji.

9.2 Instalowanie naszej aplikacji

W celu nawiązywania połączenia między suszarką a aplikacją, należy stanąć w pobliżu urządzenia ze smartfonem.

Upewnić się, że smartfon jest połączony z siecią bezprzewodową.

1. Przejdź do App Store na smartfonie lub zeskanuj kod QR (*patrz punkt „Kod QR na tabliczce znamionowej”*).
2. Pobierz i zainstaluj naszą aplikację.
3. Uruchomić aplikację. Wybrać kraj i język, a następnie zalogować się przy użyciu adresu e-mail i hasła. Jeśli nie masz jeszcze swojego konta, utwórz je postępując według instrukcji w naszej aplikacji.

9.3 Konfiguracja połączenia bezprzewodowego suszarki

Należy pobrać naszą aplikację i zainstalować ją w smartfonie.

i
Można również skonfigurować połączenie bezprzewodowe suszarki, naciskając przycisk Zdalny start przez około 5 sekund.

1. W aplikacji należy dodać urządzenie (Add appliance) i aby nawiązać z nim połączenie należy postępować zgodnie z instrukcją w aplikacji.
2. Nacisnąć i przytrzymać przez kilka sekund przycisk wł./wył. , aby włączyć urządzenie.
3. Dotknąć przycisk programowy **Menu**  i obracać pokrętkiem, aż na wyświetlaczu pojawi się **Ustawienia**.

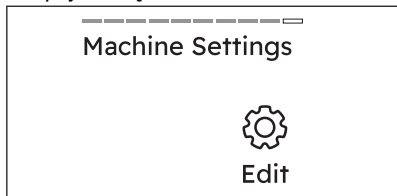

4. Dotknąć prawy przycisk programowy , aby przejść do ustawień urządzenia.
5. Obracać pokrętko, aż na wyświetlaczu pojawi się ekran **WiFi**.

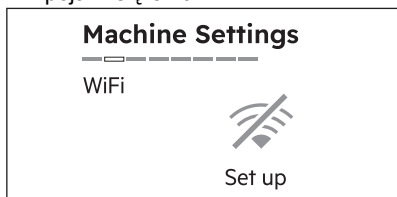

6. Dotknąć prawy przycisk programowy , aby skonfigurować połączenie Wi-Fi. Nastąpi uruchomienie modułu łączności bezprzewodowej. Może to zająć ok. 10 sekund.

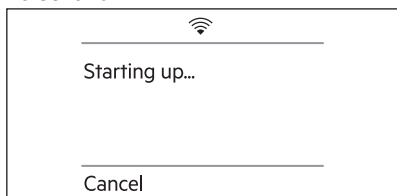

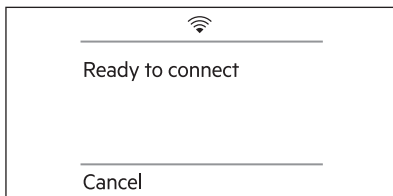

Gdy moduł bezprzewodowy jest gotowy, pojawi się następujący ekran (**Gotowe do połączenia**):

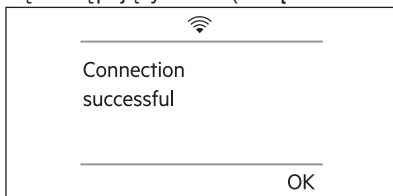

Punkt dostępowy będzie działać przez około 5 minut.

7. Skonfigurować aplikację na smartfonie. Jeśli połączenie jest skonfigurowane, pojawi się następujący ekran (**Połączenie udane**):



8. Dotknąć prawy przycisk programowy  (**Ok**), aby powrócić do ekranu głównego.

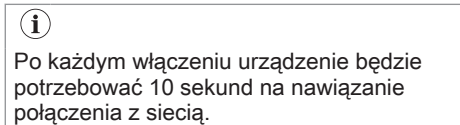

Łączenie z inną siecią (ponowne otwarcie punktu dostępu)

Za każdym razem, gdy użytkownik dotknie przycisk  Zdalny start i przytrzyma go przez 5 sekund, utworzy się punkt dostępu. Nowe poświadczenia sieciowe otrzymane w tym momencie zastąpią wcześniej zapisane poświadczenia, a urządzenie połączy się z nową siecią Wi-Fi.

9.4 Wyłączanie sieci Wi-Fi

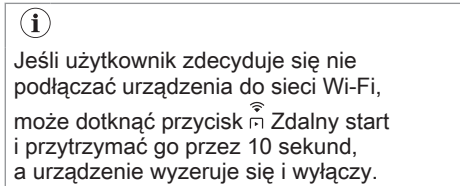



1. Nacisnąć i przytrzymać przez kilka sekund przycisk wł./wył. , aby wyłączyć urządzenie.

2. Dotknąć przycisk programowy **Menu**  i obracać pokrętle, aż na wyświetlaczu pojawi się **Ustawienia**.

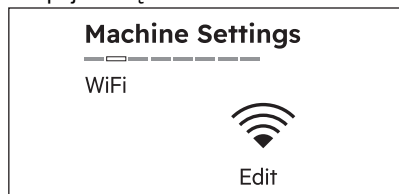

3. Dotknąć prawy przycisk programowy , aby przejść do ustawień urządzenia.
4. Obracać pokrętle, aż na wyświetlaczu pojawi się ekran **WiFi**.



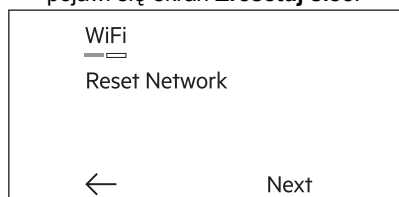

5. Dotknąć prawy przycisk programowy , aby edytować połączenie Wi-Fi.
6. Obracać pokrętle, aż na wyświetlaczu pojawi się ekran **Zresetuj sieć**.

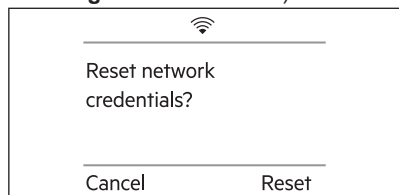

7. Dotknąć prawy przycisk programowy , aby przejść do następnego ekranu (**Następne**).

Pojawi się następujący ekran (**Czy usunąć dane logowania do sieci?**):



8. Dotknąć prawy przycisk programowy , aby potwierdzić wybór (**Zresetuj**), aby potwierdzić wybór.

Rozpocznie się zerowanie poświadczeń sieciowych.

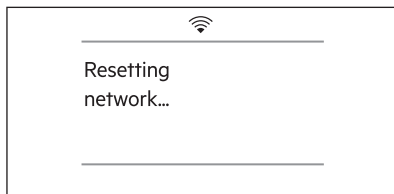

Po kilku sekundach pojawi się następujący ekran (**Zresetowano dostęp do sieci**):

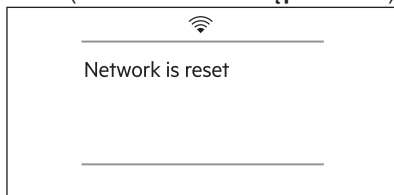

9.5 Informacje o sieci

Po zainstalowaniu aplikacji i nawiązaniu połączenia bezprzewodowego można sprawdzić kilka informacji dotyczących połączenia i sieci.

1. Nacisnąć i przytrzymać przez kilka sekund przycisk **wł./wył.**, aby wyłączyć urządzenie.
2. Dotknąć przycisk programowy **Menu**  i obracać pokrętle, aż na wyświetlaczu pojawi się **Ustawienia**.

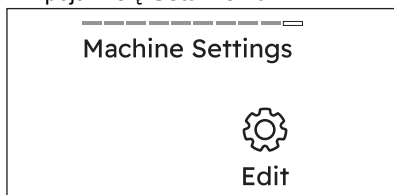

3. Dotknąć prawy przycisk programowy , aby przejść do ustawień urządzenia.
4. Obracać pokrętle, aż na wyświetlaczu pojawi się ekran **WiFi**.

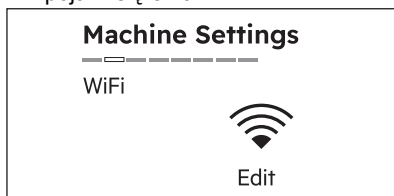

5. Dotknąć prawy przycisk programowy , aby przejść do następującego ekranu:

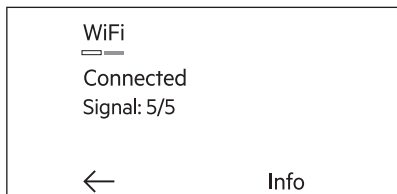

tutaj można sprawdzić:

- Stan połączenia (np. **Uruchamianie**, **Nie połączono**, **Połączono**)
- Moc sygnału

6. Dotknąć prawy przycisk programowy (Info), aby przejść do następującego ekranu:

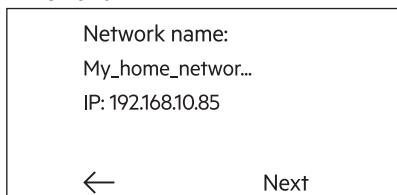

tutaj można sprawdzić:

- Nazwa sieci
- IP adres suszarki

7. Dotknąć prawy przycisk programowy (Następne), aby przejść do następującego ekranu:

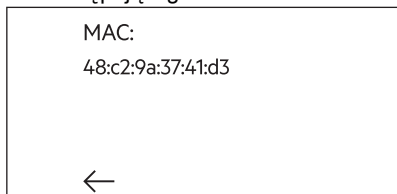

tutaj można sprawdzić:

- MAC adres suszarki

8. Dotknąć kilkakrotnie lewy przycisk programowy (←), aby powrócić do ekranu ustawień urządzenia.

9.6 Zdalny start

Krótkie dotknięcie przycisku  uruchamia funkcję zdalnego uruchomienia, z którą urządzenie można zdalnie uruchamiać, wstrzymywać i zatrzymywać.

Zaświeci się odpowiedni wskaźnik, a na wyświetlaczu pojawi się odpowiednia ikonka.

Aby wyjść z tego stanu, należy ponownie nacisnąć ten przycisk, odpowiednia ikona wyłącza go.

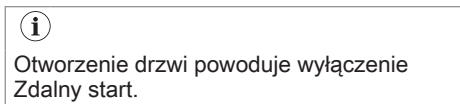

Nacisnąć i przytrzymać ten przycisk przez dłuższy czas, aby włączyć dwie inne funkcje:

- przytrzymać przycisk wciśnięty przez 5 sekund, aby połączyć się z inną siecią.
- należy przytrzymać przez 10 sekund, gdy tylko rozlegnie się podwójny sygnał dźwiękowy, aby wyłączyć WiFi.

9.7 Aktualizacja bezprzewodowa

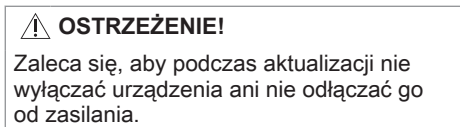

Aplikacja może zaproponować aktualizację, po której będą dostępne nowe funkcje.

Aktualizację można zaakceptować tylko w aplikacji.

Jeśli trwa program, aplikacja poinformuje, że aktualizacja uruchomi się po jego zakończeniu.

Podczas aktualizacji na wyświetlaczu pojawi się następujący komunikat: **Nie wyłączać urządzenia**

Z urządzenia będzie można korzystać po pomyślnym zakończeniu aktualizacji, które nie jest sygnalizowane żadnym powiadomieniem.

Jeśli wystąpi błąd, na wyświetlaczu pojawi się następujący komunikat: **Aktualizacja nie powiodła się**. Nacisnąć prawy przycisk programowy (Ok), aby powrócić do normalnego użytkowania.

9.8 Wi-Fi Always On

Funkcję Wi-Fi Always On (Wi-Fi zawsze włączone) można aktywować tylko w naszej aplikacji.

Funkcja umożliwi podłączenie urządzenia do sieci nawet wtedy, gdy jest ono

wyłączone, dzięki czemu można je zawsze wybudzić i zarządzać nim zdalnie ze smartfona.

Wskaźnik  miga.

Urządzenie można włączyć naciskając przycisk On/Of [Wł./Wyt.]  lub w aplikacji.



Funkcja Wi-Fi Always On (zawsze włączone) może zwiększać zużycie energii.

Funkcja Wi-Fi Always On (Zawsze włączone) jest domyślnie wyłączona.

10. PROGRAMY

10.1 Informacje o programie

Obracając pokrętko wyboru programów w celu wybraniażądanego programu, można wyświetlić ekran z informacjami o programie.





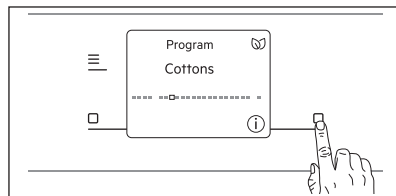

Jeśli dostępne są informacje o programie, ikona informacji  jest widoczna w prawym dolnym rogu.













- Dotknąć prawy przycisk programowy 



Pojawi się ekran informacyjny, który można odrzucić naciskając **Ok** lub ekran automatycznie zniknie po kilku sekundach.

10.2 Tabela programów

Program	Wsad ¹⁾	Właściwości / Rodzaj tkaniny ²⁾
Eco ^{3) 4)}	9,0 kg	Program przeznaczony jest do suszenia wilgotnych tkanin bawełnianych i jest programem najbardziej wydajnym pod względem zużycia energii na ten cel. Poziom wysuszenia nie jest regulowany i jest domyślnie ustawiony na Suche do szafy / gotowy do przechowywania. 
MixCare	6,0 kg	Mieszana odzież z tkanin bawełnianych, bawełniano-syntetycznych i syntetycznych. 
Bawełna	9,0 kg	Program do bawełnianych tkanin białych i kolorowych. Ustawienie domyślne dotyczy poziomu wysuszenia rzeczy gotowych do schowania. 
Syntetyki	4,0 kg	Odzież mieszana zawierająca głównie włókna syntetyczne, jak poliester, poliamid itp. 
Delikatne	2,0 kg	Zalecany ogólnie do tkanin delikatnych, jak wiskoza, sztuczny jedwab, akryl oraz mieszanki tych tkanin. 
Włna  	1,0 kg	Delikatnie suszy wełniane rzeczy, które można prać w pralce. Po zakończeniu programu należy niezwłocznie wyjąć rzeczy z urządzenia.

Program	Wsad 1)	Właściwości / Rodzaj tkaniny ²⁾
Szybki 3kg	3,0 kg	Cykl szybki do ubrań codziennych z bawełny, mieszanek bawełny i syntetyków oraz tkanin syntetycznych. Idealny do rzeczy lekkich. / 
Pościel XL	4,5 kg	Osusza jednocześnie do trzech kompletów pościeli. Minimalizuje skręcenie i splątanie dużych rzeczy, sprawiając, że każda sztuka pościeli osiąga jednolitą suchość bez mokrych plam. / 
Jeans	4,0 kg	Głęboko suszy jeansy i inne ubrania dżinsowe, nawet w grubych miejscach, jak kieszenie, szwy i mankiety, ograniczając splątanie. / 
Outdoor 	2,0 kg	Zachowuje funkcjonalność tkanin technicznych oraz przywraca wodoodporność kurtek nieprzemakalnych i membranowych z odpinaną podszewką (nadających się do suszenia w suszarce). / 
Kurtki 	2,0 kg	Program automatyczny, który precyzyjnie suszy nawet wewnętrzną izolację kurtek z wypełnieniem z piór, puchu lub tkanin syntetycznych. Utrzymuje wygląd i właściwości termiczne odzieży. / 
Odzież sportowa	4,0 kg	Do suszenia ogólnej odzieży sportowej z włókien syntetycznych, w tym poliestru, mieszanki elastanu i poliamidu. / 
Jedwab 	0,5 kg	Zachowuje kształt delikatnych ubrań z jedwabiu nadających się do prania ręcznie i w pralce, minimalizując zagniecenia dzięki delikatnemu ciepłemu powietrzu i łagodnym ruchom. / 
Koldra	3,0 kg	Zapewnia prawidłowe wysuszenie części wewnętrznych w pojedynczych lub podwójnych koldrach, poduszkach i kocach z wypełnieniem. / 
Higieniczny 	5,0 kg	Suszy i dezynfekuje odzież i inne przedmioty, utrzymując temperaturę powyżej 60°C, przez co usuwa 99,9% bakterii i wirusów ⁵⁾ . Uwaga: Ten cykl należy stosować wyłącznie do mokrych przedmiotów. Nie nadaje się do delikatnych tkanin. / 

Program	Wsad 1)	Właściwości / Rodzaj tkaniny ²⁾
Łatwe prasowanie	2,0 kg	Ogranicza zagniecenia w małych wsadach tkanin bawełnianych, syntetycznych i mieszanych, ułatwiając prasowanie. Oferuje dwa poziomy wysuszenia: Program Suche do prasowania pozostawia odzież lekko wilgotną do prasowania lub wywieszenia, z kolei Suche do szafy zapewnia pełne wysuszenie. 

1) Maksymalny ciężar odnosi się do rzeczy suchych.



2) Więcej informacji na temat oznaczeń na metkach odzieży podano w rozdziale *WSKAZÓWKI I PORADY: Przygotowanie prania*.

3) Jest to program referencyjny wykorzystywany do oceny zgodności z przepisami UE dotyczącymi ekoprojektu i etykiet energetycznych, rozporządzeniem (UE) 2023/2533 i rozporządzeniem (UE) 2023/2534. Program ten umożliwia suszenie tkanin bawełnianych z początkowej zawartości wilgoci w praniu 60% do docelowej końcowej zawartości wilgoci w praniu 0%.

4) Program Eco jest odpowiednikiem „ Bawełna Eco, czyli „Standardowego programu do tkanin bawełnianych” zgodnie z rozporządzeniem Komisji UE nr 392/2012. Nadaje się do suszenia zwykłych wilgotnych tkanin bawełnianych.

5) Testowane pod kątem *Escherichia coli*, *Candida albicans* i MS2 Bacteriophage. Zewnętrzny test przeprowadzony przez Swisstatet Testmaterialien AG w 2021 r. (Raport z badań nr 20212038).

Programy parowe

Program	Wsad 1)	Właściwości
Bawełna 	2 kg	Pomaga usuwać zagniecenia z tkanin bawełnianych. Czas trwania programu jest automatycznie dostosowywany w celu wysuszenia wsadu do optymalnej wilgotności przed podaniem pary. Często po użyciu programu parowego pranie nie wymaga prasowania. W takim przypadku należy powiesić odzież na wieszakach lub ją złożyć.
Syntetyki 	2 kg	Pomaga usuwać zagniecenia z tkanin syntetycznych. Czas trwania programu jest automatycznie dostosowywany w celu wysuszenia wsadu do optymalnej wilgotności przed podaniem pary. Często po użyciu programu parowego pranie nie wymaga prasowania. W takim przypadku należy powiesić odzież na wieszakach lub ją złożyć.
Odswieżanie 	2 kg	Tylko do ubrań suchych Odpowiedni również do usuwania niepożądanych zapachów. Ubrania stają się miękkie i miłe w dotyku. Zaleca się wyjęcie i rozwieszenie odzieży natychmiast po zakończeniu programu.

1) Maksymalny ciężar odnosi się do rzeczy suchych.



Program do suszenia wełny w tym urządzeniu przetestowała i zatwierdziła firma Woolmark. Program ten jest przeznaczony do suszenia odzieży wełnianej, która zgodnie z oznaczeniem wymaga „prania ręcznego”, pod warunkiem, że jest prana z wykorzystaniem programu do prania ręcznego zatwierdzonego przez Woolmark i suszona zgodnie ze wskazówkami producenta tego urządzenia. M2140
W wielu krajach symbol Woolmark jest certyfikowanym znakiem towarowym.

10.3 Dodatkowe programy

Na końcu listy programów znajduje się jedna pozycja, w której można przejść do listy pomocniczej o nazwie **Więcej programów**.



Jeśli nie ma już więcej programów do wyświetlenia w ostatniej pozycji na ekranie **Więcej programów**, pojawi się opcja **Zresetuj** zamiast **Więcej**.

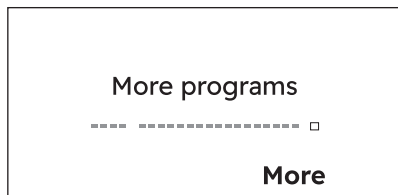

Nacisnąć prawy przycisk programowy obok wskazania **Więcej**, aby przejść do listy programów dodatkowych. Poruszanie się po tej liście działa tak samo, jak poruszanie się po liście głównej.

Aby powrócić do listy głównej, obrócić pokrętko w lewo do położenia **Powrót do listy gł.** i nacisnąć lewy przycisk programowy obok wskazania **Powrót**.

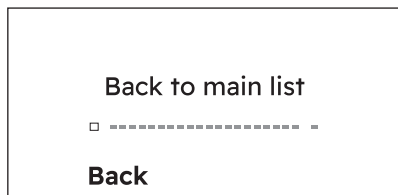

Lista domyślnych programów dodatkowych

Nasza aplikacja zapewnia **szeroki wybór dodatkowych programów**. Przyłączyć urządzenie do naszej aplikacji, aby móc wybierać programy, które najbardziej odpowiadają potrzebom.



W zależności od wymagań rynkowych nazwy programów mogą ulec zmianie bez powiadomienia.
W aplikacji tej można znaleźć pełny opis każdego programu.

Ręczniki	Usuwanie sierści
Suszenie na wieszaku	Poduszki
Ubrania dziecięce	Ubrania dziecięce
Fitness	Len
Odzież piłkarska	Koldry
Odzież narciarska	Zasłony
Buty biegowe	
Antyalergiczny	

Zerowanie listy programów do ustawień domyślnych

Jeśli użytkownik dostosował listę programów w aplikacji, to na końcu listy kolejnych programów jest opcja wyzerowanie listy do domyślnej listy fabrycznej.

1. Obrócić pokrętko na koniec ekranu **Więcej programów**. Na wyświetlaczu pojawi się ekran **Resetuj listę**.

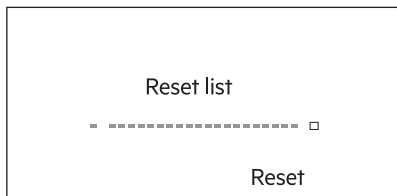

2. Dotknąć prawy przycisk programowy (Zresetuj), aby wyświetlić okno dialogowe z prośbą o anulowanie lub potwierdzenie.

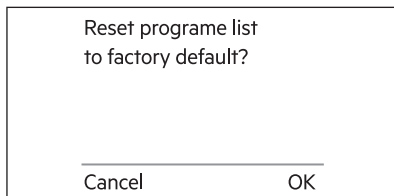

3. Dotknąć prawy przycisk programowy (Ok), aby wyzerować listę programów dodatkowych do domyślnej wartości fabrycznej.

10.4 Zgodność opcji programów

Programy 1)	Poziom wysuszenie			Ekstra wygładzanie	Reverse Plus	Ciche	Czas suszenia
Eco		■		■			
MixCare	■	■		■	■		■
Bawełna	■	■	■	■	■	■	■
Syntetyki	■	■	■	■	■	■	■
Delikatne		■		■			
Włna							
Szybki 3kg		■		■			
Pościel XL	■	■	■	■	■		■
Jeans	■	■		■			
Outdoor		■		■			
Kurtki	■	■		■			
Odzież sportowa		■		■			
Jedwab		■		■			
Kołdra		■		■			
Higieniczny	■			■			
Łatwe prasowanie		■	■	■			

1) Wraz z programem suszenia można ustawić jedną lub więcej opcji. Aby włączyć lub wyłączyć daną opcję, należy nacisnąć odpowiadającą jej przycisk dotykowy.

11. OPCJE

11.1 Końcowy poziom wysuszenia dla programu Wełna.

Opcja odpowiednia do programu Wełna do wyboru końcowego stopnia wysuszenia.

- Dotknąć lewy przycisk programowy , aby ustawić żądany poziom wysuszenia dla programu Wełna.



Dostępne są trzy domyślne poziomy wysuszenia.

- ■■■ Standardowe
- ■■■ Dodatkowe
- ■■■ Maksymalne

11.2 Czas suszenia

Można ustawić czas trwania programu w zakresie od 10 minut do 2 godzin. Czas trwania programu należy dostosować do ilości prania w urządzeniu.



Zaleca się ustawienie krótkiego czasu trwania dla małych ilości prania lub jednej rzeczy.

ZALECANE USTAWIENIA CZASU SUSZENIA

10-20 min

działanie wyłącznie chłodnego powietrza (grzałka wyłączona).

20-40 min

dotąd dodatkowe osuszenia w celu zwiększenia stopnia wysuszenia po poprzednim cyklu suszenia.

ZALECANE USTAWIENIA CZASU SUSZENIA

> 40 min

pełne suszenie małych, dobrze odwirowanych wsadów (do 4 kg, > 1200 obr./min).

Aby **włączyć** tę opcję:

- Dotknąć przycisk programowy **Menu**  i obracać pokrętkę, aż na wyświetlaczu pojawi się opcja Czas suszenia.



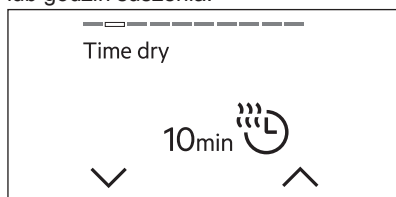

- Opcję tę można włączyć, naciskając prawy przycisk programowy . Na wyświetlaczu pojawi się wskazanie minut lub godzin suszenia.



- Naciśnięcie prawego przycisku programowego  umożliwi wydłużenie czasu o 10 minut za każdym dotknięciem, do 2 godzin.



- Aby skrócić czas, dotykać lewy przycisk programowy , każde dotknięcie skraca czas o 10 minut.

- Po 3 sekundach od wybrania żadanego timera lub dotknięciu **Menu**  nastąpi przekierowanie do ekranu głównego, gdzie w górnej części wyświetlacza widoczny będzie czas suszenia.

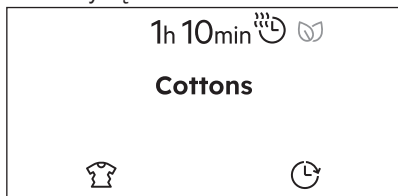

Aby **skasować** opcję **czasu suszenia** należy wybrać inny program, obracając pokrętkę wyboru programów lub:

- Prześć przez **Menu**  do opcji **Czas suszenia**.
- Skracać czas, naciskając lewy przycisk programowy, aż na wyświetlaczu pojawi się komunikat **OFF**

11.3 Ekstra wygładzanie



Opcja ta wydłuża fazę wygładzania zagnieceń o 90 minut na końcu cyklu suszenia. Funkcja zapewnia większą gładkość ubrań. Podczas trwania fazy wygładzania zagnieceń można wyjąć pranie.

Opcję tę można **włączyć/wyłączyć** na dwa sposoby.

Dotykając lewy przycisk programowy,



jeśli opcja jest dostępna dla wybranego programu na ekranie głównym.

- Dotknąć lewy przycisk programowy , a ikona  (standardowe wygładzanie zagnieceń) zmieni się na ikonę  (dodatkowe wygładzania zagnieceń).



Wybierając opcję z menu

Dotknąć przycisk programowy **Menu**  i obracać pokrętkę, aż na wyświetlaczu pojawi się opcja Ekstra wygładzanie.

- Dotknąć prawy przycisk programowy , a odpowiedni wskaźnik zostanie **Wł./Wył.**.

11.4 Reverse Plus

Powoduje zwiększenie częstotliwości wstecznych obrotów bębna, aby ograniczyć skręcanie i splątanie się rzeczy. Zapewnia bardziej równomierne efekty suszenia i pozwala zmniejszyć ilość zagnieceń. Zalecane do rzeczy dużych lub długich (np. prześcieradła, spodnie, długie suknie).

Dotknąć przycisk programowy **Menu**  i obracać pokrętkę, aż na wyświetlaczu pojawi się opcja **Reverse Plus**.

Aby **włączyć/wyłączyć** tę opcję, należy:

- Dotknąć prawy przycisk programowy , a odpowiedni wskaźnik zostanie **Wł./Wył.**.

11.5 Ciche

Urządzenie pracuje ciszej bez pogorszenia jakości suszenia. Urządzenie pracuje wolniej, a czas trwania cyklu jest wydłużony.

Dotknąć przycisk programowy **Menu**  i obracać pokrętkę, aż na wyświetlaczu pojawi się opcja **Ciche**.

Aby **włączyć/wyłączyć** tę opcję, należy:

- Dotknąć prawy przycisk programowy , a odpowiedni wskaźnik zostanie **Wł./Wył.**.

11.6 Sygnał końca pracy



Sygnały dźwiękowe są emitowane:

- zakończenie cyklu
- na początku i końcu fazy wygładzania zagnieceń
- przerwanie cyklu

Opcja sygnalizatora dźwiękowego jest domyślnie zawsze włączona. Opcja ta umożliwia włączenie lub wyłączenie dźwięku.

Dotknąć przycisk programowy **Menu**  i obracać pokrętkę, aż na wyświetlaczu pojawi się opcja **Sygnal końca pracy**.

Aby **włączyć/wyłączyć** tę opcję, należy:

- Dotknąć prawy przycisk programowy , a odpowiedni wskaźnik zostanie Wł./Wył.. Jeśli opcja Sygnal końca pracy jest wyłączona, na wyświetlaczu pojawi się ikona wyłączenia  Sygnal końca pracy.



Jeśli **alarm zakończenia cyklu** jest **WYŁĄCZONY** (patrz menu **Ustawienia**), opcja Sygnal końca pracy nie jest dostępna.

11.7 Koniec o

W tej opcji można ustawić czas do zakończenia wybranego cyklu.

Aby **włączyć** tę opcję:

- Dotknąć przycisk programowy **Menu**  i obracać pokrętkę, aż na wyświetlaczu pojawi się opcja **Ustaw zegar, aby zakończyć**.



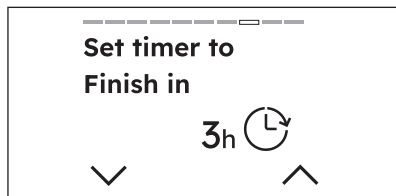

- Opcję tę można włączyć, naciskając prawy przycisk programowy . Na wyświetlaczu pojawi się liczba godzin do zakończenia, począwszy od 3 godzin.

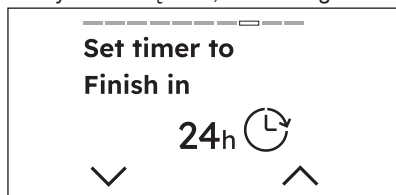

- Naciskając prawy przycisk programowy , można wydłużyć czas o jedną godzinę za każdym dotknięciem, aż do 24 godzin.



- Aby skrócić czas, dotykać lewy przycisk programowy , każde dotknięcie skraca czas o jedną godzinę.
- Po 3 sekundach od wybraniażądanego timera lub dotknięciu **Menu**  nastąpi przekierowanie do ekranu głównego, gdzie w górnej części wyświetlacza widoczne będzie odliczanie.



Aby **usunąć** opcję **Ustaw zegar, aby zakończyć**:

- Przejść przez **Menu**  do opcji **Ustaw zegar, aby zakończyć**.
- Skracać czas, naciskając lewy przycisk programowy, aż na wyświetlaczu pojawi się komunikat **OFF**

11.8 Blokada przed dziećmi

Opcja ta pozwala zapobiec przypadkowej zmianie ustawień urządzenia przez dzieci.

Aby **włączyć** tę opcję:

- Dotknąć przycisk programowy **Menu**  i obracać pokrętkę, aż na wyświetlaczu pojawi się opcja **Blokada startu**.



- Opcję tę można włączyć, dotykając prawy przycisk programowy . Na wyświetlaczu pojawi się ikona .



- Po włączeniu blokady przed dziećmi wszystkie przyciski dotykowe są wyłączone. Urządzenie będzie można wyłączyć za pomocą przycisku ./.

- Przed naciśnięciem przycisku Start/Pauza urządzenia nie można uruchomić. Na wyświetlaczu pojawi się ikona blokady przed dziećmi .

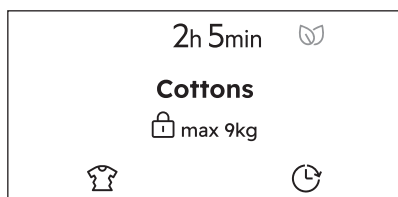

Po wyłączeniu urządzenia zapamiętuje wybór tej opcji.

Aby **wyłączyć** tę opcję:

- Przytrzymać prawy przycisk programowy przez 3 sekundy. W prawym dolnym rogu wyświetlacza pojawi się odliczanie.

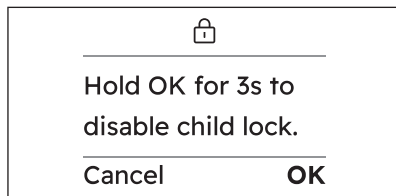

Po wyłączeniu opcji na wyświetlaczu pojawią się informacje jak przed jej włączeniem,

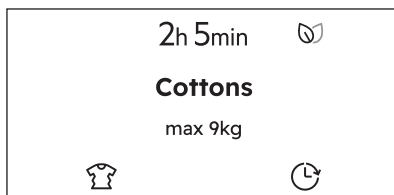

11.9 Ulubione

Ustawianie ulubionego cyklu

Można zapisać do trzech ulubionych cykli.



Domyślnie nie ma zapisanych ulubionych cykli.

Dotknąć przycisk programowy **Menu** i obracać pokrętle, aż na wyświetlaczu pojawi się opcja Ulubione.

Aby **zapisać** ulubiony cykl:

- Wybrać jedno z trzech pustych pól, dotykając prawy przycisk programowy.
- Po dwóch sekundach wybrany cykl pojawi się na wyświetlaczu jako ulubiony, oznaczony serduszkami w górnej części ekranu.



Do zapisania kolejnego ulubionego cyklu zostanie automatycznie wskazana pierwsza pusta pozycja.

Zamiana ulubionego cyklu

Można **zamieniać** ulubione cykle:

- Obróć pokrętle, aby wybrać jedno z trzech pól do nadpisania.

- Potwierdzić wiersz, dotykając prawy przycisk programowy.
- Po dwóch sekundach wybrany cykl pojawi się na wyświetlaczu jako ulubiony, oznaczony serduszkami w górnej części ekranu.



Aby usunąć ulubione cykle, należy przywrócić ustawienia fabryczne urządzenia lub w aplikacji.

Dostęp do ulubionego cyklu

Aby przejść do ulubionych z listy programów, obrócić pokrętkę w lewo.



Jeśli pola są wypełnione, wyświetlony zostanie pierwszy ulubiony cykl, następnie drugi, a na końcu trzeci.



Jeśli pola są puste, wyświetli się sugestia, jak zapisać nowe ulubione cykle.

12. USTAWIENIA URZĄDZENIA

W tym rozdziale wyjaśniono główne ustawienia urządzenia.

Machine Settings



Edit

12.1 Konfiguracja języka

Można **zmienić język wyświetlacza**, przewijając listę poprzez obracanie pokrętkę w celu znalezieniażądanego języka.

- Wybrać go, dotykając prawy przycisk programowy
- Powrócić do poprzedniego widoku, dotykając lewy przycisk programowy .



Po obróceniu pokrętki wybrany język będzie wyświetlany na biało.

12.2 Domyślny poziom wysuszenia

Ustawienie to umożliwia zmianę domyślnego poziomu wysuszenia.



Może to być konieczne, ponieważ na wyniki suszenia wpływa wiele czynników, np. rodzaj wody, napięcie zasilania, temperatura otoczenia itp.

JAK DOSKONAŁE WYSUSZYĆ PRANIE:

1. Spróbować wyregulować opcje poziomu wysuszenia (patrz „*Pokrętkę i przyciski*” *SmartSelect*-opcja „*Poziom wysuszenia*”).
2. Aby poprawić wysuszenie prania, można zmienić domyślne ustawienie wysuszenia (patrz poniżej). Takie dostosowanie działa w większości programów z wyjątkiem programów **Eco**, **Wetna**, **Koldra**, **Kurtki**, **Odświeżanie**, jeśli są dostępne w danym urządzeniu.

Aby **zmienić** poziom:

- Dotknąć lewy przycisk programowy obok wskaźnika , aby zmniejszyć domyślne wysuszenie.
- Dotknąć prawy przycisk programowy obok wskaźnika , aby zwiększyć domyślne wysuszenie.

Dostępne są trzy domyślne poziomy wysuszenia.

- Standardowe
- Dodatkowe
- Maksymalne

Obrócić pokrętkę, aby przejść do następnego ustawienia.

12.3 Przypomnienie o zbiorniku

Tym ustawieniem można włączyć/wyłączyć przypomnienie o zbiorniku na skropliny.

Domyślnie świeci wskaźnik przypomnienia o zbiorniku na skropliny. Włącza się po zakończeniu programu lub gdy konieczne jest opróżnienie zbiornika na skropliny.

Dotknąć prawy przycisk programowy , aby aktywować/wyłączyć przypomnienie o zbiorniku na skropliny.





Gdy zamontowany jest zestaw do odprowadzania skroplin (wyposażenie dodatkowe), urządzenie automatycznie opróżnia zbiornik na skropliny. W tym przypadku zaleca się wyłączenie wskaźnika dotyczących zbiornika na skropliny.

Obrócić pokrętko, aby przejść do następnego ustawienia.

12.4 Sygnał dźwiękowy przycisku

Za pomocą tego ustawienia można wyłączyć dźwięk przycisków.

Aby **włączyć/wyłączyć** dźwięki:

- Dotknąć prawy przycisk programowy , a odpowiedni wskaźnik zostanie Wł. /Wył. .

Obrócić pokrętko, aby przejść do następnego ustawienia.





Dźwięku przycisku Wł./Wył.  nie można wyłączyć

12.5 Alarm zakończenia cyklu

Ustawienie to umożliwia zmianę alarmu zakończenia cyklu.

Aby **włączyć/wyłączyć lub zmienić** dźwięk:

Dotknąć przycisk programowy obok wskaźnika  lub , aby zmodyfikować alarm zakończenia cyklu.



Dzięki temu ustawieniu masz do wyboru cztery opcje:

- Długi 
- Średni 
- Krótki 
- Wył. 

12.6 Jasność wyświetlacza

Ustawienie to umożliwia zmianę jasności wyświetlacza.

Aby **zmienić** poziom:

- Dotknąć lewy przycisk programowy  obok wskaźnika, aby zmniejszyć jasność.
- Dotknąć prawy przycisk programowy  obok wskaźnika, aby zwiększyć jasność. Obrócić pokrętko, aby przejść do następnego ustawienia.



Dostępnych jest pięć poziomów jasności.



12.7 Przewodniki

Za pomocą tej opcji można wyświetlić krótkie objaśnienia niektórych funkcji.

Obrócić pokrętko wyboru programów i wybrać jedną z poniższych opcji, dotykając prawy przycisk programowy .

- **Wprowadzenie:** informacje dotyczące panelu sterowania, menu SmartSelect programów parowych, przycisków programowych i Zdalny start.
- **WiFi:** informacje o wstępnej konfiguracji



Powrócić  do poprzedniego widoku, dotykając lewy przycisk programowy .

12.8 Licznik godzin pracy

Funkcja umożliwia wyświetlanie całkowitego czasu pracy urządzenia w godzinach liczonych od momentu pierwszego uruchomienia. Wyświetlany jest rzeczywisty czas pracy cykli (czas pracy nie obejmuje przerw ani czasu opóźnienia rozpoczęcia programu).





Zliczone godziny nie są kasowane przez **przywrócenie ustawień fabrycznych**.

12.9 Przywrócenie ustawień fabrycznych

Za pomocą tego ustawienia można wyzerować urządzenie do ustawień fabrycznych.

1. Dotknąć prawy przycisk programowy , aby przejść do opcji.

2. Dotknąć lewy przycisk programowy , aby cofnąć.
3. Dotknąć prawy przycisk programowy , aby potwierdzić zerowanie. Zerowanie zajmie kilka sekund



Przywrócenie ustawień fabrycznych powoduje skasowanie zapisanych opcji stałych i ulubionych.

13. FUNKCJA WYTWARZANIA PARY

Para pomaga usuwać niepożądane zapachy podobnie, jak wietrzenie na świeżym powietrzu.

Zmniejsza i usuwa zagniecenia. Sprawia, że tkaniny stają się bardziej elastyczne.

Ubrania poddane działaniu pary łatwiej się prasuje.

Po zakończeniu cykli parowych odzież zachowuje odpowiednią wilgotność resztkową do prasowania.

Jeśli odzież będzie prasowana później, należy rozwiesić ją, aby całkowicie wyschła.



Ze względu na różne właściwości tkanin na początku należy używać małej ilości pary. Pozwoli to łatwo zdobyć doświadczenie pomocne w ustawianiu odpowiedniego poziomu pary.

13.1 Napełnianie wodą zbiornika układu parowego

UWAGA!

Używać wyłącznie destylowanej lub demineralizowanej wody. Gdy pojemnik jest pusty, pojawia się komunikat **Napełnić zbiornik na wodę** lub wyświetlany jest symbol , a uruchamianie programów parowych jest niemożliwe.



Pojemnik na wodę dla systemu parowego jest automatycznie uzupełniany podczas suszenia w programach standardowych i parowych. Jeśli zbiornik na wodę jest pusty, można go napełnić ręcznie. Do wytwarzania pary można również wykorzystywać wodę pochodzącą ze zbiornika na skropliny. Skroploną wodę należy przefiltrować (np. używając filtra do kawy), aby usunąć drobne fragmenty włókien.

Aby napełnić zbiornik wodą:

1. Włączyć urządzenie.
2. Ustawić jeden z programów z opcją parową, aby sprawdzić poziom wody.

3. Wyjąć zbiornik na skropliny. Trzymać go w poziomym położeniu.

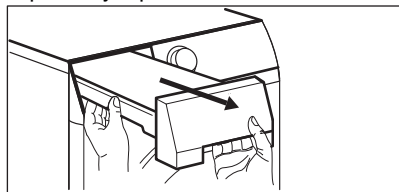

4. Napełnić wodę do poziomu „max”.

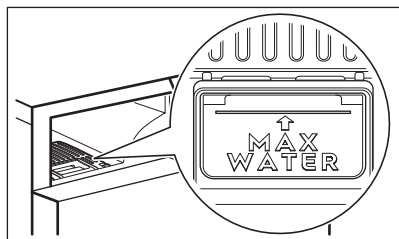
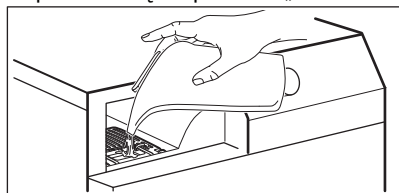

5. Wsunąć zbiornik na skropliny.



Komunikat **Napełnić zbiornik na wodę** lub symbol  informujący o opróżnieniu zbiornika pary. W takim przypadku nie można włączyć funkcji parowych.

13.2 Stopień parowania

Opcja ta umożliwia ustawienie żądanej intensywności wytwarzania pary. Zależy od rodzaju, ciężaru i ilości prania.



Opcja ta jest dostępna tylko dla programów Bawełna, Syntetyki i Odświeżanie.

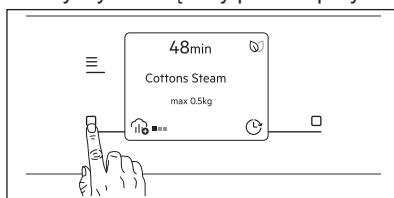

- Dotknąć lewy przycisk programowy , aby wybrać żądany poziom pary.



















Dostępne są 3 opcje wyboru:

- ■ ■ minimalny poziom
- ■ ■ średni poziom
- ■ ■ maksymalny poziom

13.3 Stopień parowania tabela

Programy/typ prania	 Stopień parowania	Wsad ¹⁾
Bawełna 	■ ■ ■ minimalny poziom	0,5 - 1 kg
	■ ■ ■ średni poziom	1 - 1,5 kg
	■ ■ ■ maksymalny poziom	1,5-2 kg

Programy/typ prania	 Stopień parowania	Wsad ¹⁾
Bawełna  / koszule	 minimalny poziom	1-2 rzeczy
	 średni poziom	3-4 rzeczy
	 maksymalny poziom	5 sztuk
Syntetyki 	 minimalny poziom	0,5 - 1 kg
	 średni poziom	1 - 1,5 kg
	 maksymalny poziom	1,5–2 kg
Syntetyki  / koszule	 minimalny poziom	1-2 rzeczy
	 średni poziom	3-4 rzeczy
	 maksymalny poziom	5 sztuk
Odświeżanie 	 minimalny poziom	0,5 kg
	 średni poziom	1 kg
	 maksymalny poziom	2 kg

1) Maksymalny ciężar odnosi się do rzeczy suchych.

14. PRZED PIERWSZYM UŻYCIEM



Przy pierwszym uruchomieniu suszarki automatycznie usuwane są tylne blokady bębna. Może to powodować hałas.

Aby odblokować tylne blokady bębna, należy:

1. Włączyć urządzenie.
 2. Ustawić dowolny program.
 3. Naciśnąć przycisk Start/Pauza.
- Bęben zacznie się obracać. Tylne blokady bębna zostaną zwolnione samoczynnie.

Przed użyciem urządzenia do suszenia prania:

- Wyczyścić bęben suszarki za pomocą wilgotnej szmatki.
- Uruchomić godzinny program z wilgotnym praniem.

- Przed pierwszym użyciem programu parowego należy napęłnić zbiornik na wodę układu wytwarzania pary (patrz rozdział „Funkcja wytwarzania pary – Napełnianie zbiornika na wodę układu wytwarzania pary”).



Na początku cyklu suszenia (3-5 min) urządzenie może pracować nieco głośniej. Jest to związane z uruchamianiem sprężarki. Jest to normalne zjawisko w urządzeniach wyposażonych w sprężarkę, jak chłodziarki czy zamrażarki.

14.1 Nietypowy zapach

Urządzenie jest szczelnie zapakowane.

Po rozpakowaniu produktu może być wyczuwalny nietypowy zapach. Jest to normalne zjawisko w nowych produktach.

Urządzenie jest zbudowane z kilku różnych rodzajów materiałów, które wspólnie mogą wydzielać nietypowy zapach.

W miarę użytkowania urządzenia, po kilku cyklach suszenia, nietypowy zapach stopniowo zniknie.

14.2 Odgłosy



Podczas cyklu suszenia, w różnych jego fazach, urządzenie może wydawać różne odgłosy. Są to normalne odgłosy pracy.

Pracującej sprężarki.

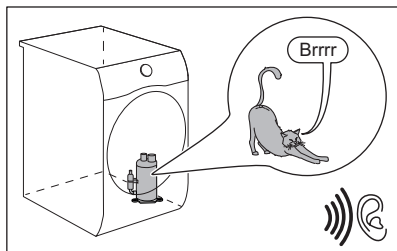

Obracającego się bębna.

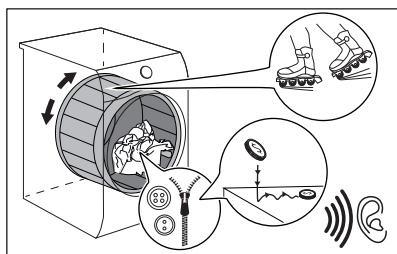

Pracujących wentylatorów.

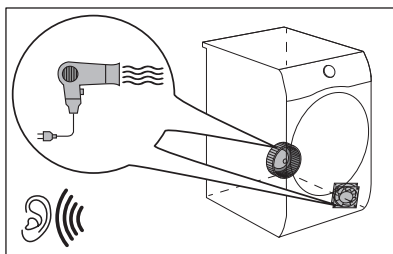

Pracującej pompy i przepływu kropli do zbiornika.

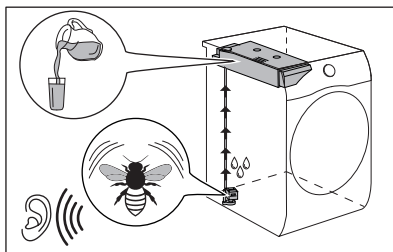

15. CODZIENNA EKSPLOATACJA

15.1 Uruchomić program bez opcji Koniec o

1. Przygotować pranie i załadować urządzenie.

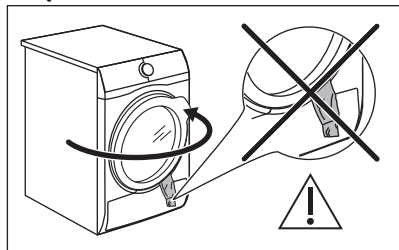

UWAGA!

Zamykając drzwi urządzenia należy uważać, aby nie przytrzasnąć prania między drzwiami a gumową uszczelką.

2. Nacisnąć przycisk wł./wył., aby włączyć urządzenie.

Po kilku sekundach na wyświetlaczu pojawi się widok podsumowania programu z następującymi informacjami:

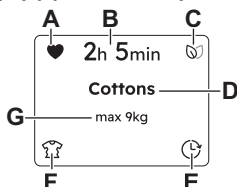

- A. Ulubione, jeśli zostały już zapisane.
 - B. Czas trwania programu.
 - C. Eko-informacja zwrotna
 - D. Wybrany program
 - E. Opcja Koniec o.
 - F. Zależy od wybranego programu (np. Dodatkowa ochrona przed zagnieceniami, Końcowy poziom wysuszenia dla programu Wełna, Poziom pary.
 - G. Maksymalny wsad programu.
3. Ustawić odpowiedni program i opcje dla danego rodzaju wsadu.



Rzeczywisty czas suszenia zależy od rodzaju wsadu (ilość i skład prania), temperatury w pomieszczeniu oraz wilgotności prania po zakończeniu fazy wirowania.

4. Nacisnąć przycisk dotykowy Start/Pauza. Program rozpoczyna się, a w ciągu pierwszych minut cyklu urządzenie szacuje ilość załadowanego prania, aby lepiej dostosować profil cyklu i czas trwania do faktycznego wkładu.

15.2 Uruchamianie programu za pomocą opcji Koniec o

1. Ustawić odpowiedni program i opcje dla danego rodzaju wsadu.
2. Dotknąć lewy przycisk programowy



lub dotknąć przycisk programowy **Menu** , obrócić pokrętkę, aż na wyświetlaczu pojawi się opcja **Ustaw zegar**, aby **zakończyć**.

3. Wydłużyć lub skrócić czas poprzez dotknięcie przycisków programowych Po 3 sekundach od wybraniażądanego timera lub dotknięciu **Menu** nastąpi przekierowanie do ekranu głównego, gdzie w górnej części wyświetlacza widoczne będzie odliczanie.

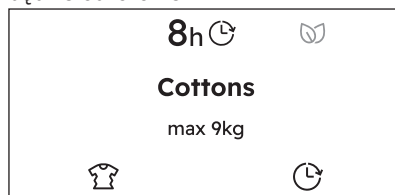

4. Nacisnąć przycisk dotykowy Start/Pauza.

Bęben zacznie obracać się, aby oszacować **SensiCare**, jeśli przewidziano to w wybranym programie.

5. Urządzenie rozpocznie odliczanie czasu do zakończenia programu, a program ruszy w takiej chwili, aby zakończył się o odpowiedniej godzinie.

15.3 Wykrywanie obciążenia systemu SensiCare

Pasek postępu SensiCare przesuwają się w przód i w tył, informując o trwałym szacowaniu, jeśli przewidziano to w wybranym programie.

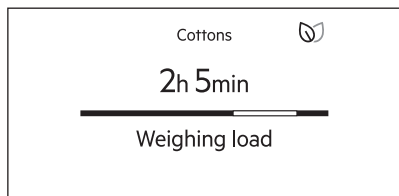

W razie **przeciążenia bębna** dla maksymalnego deklarowanego ładunku, pojawia się następujący wskaźnik  **Przeciążenie**. W ciągu 30 sekund możliwe jest otwarcie drzwi i usunięcie nadmiaru odzieży. Po wyjęciu odzieży z urządzenia dotknięć przycisku Start/Pauza, aby ponownie uruchomić program. Jeśli ilość prania nie zostanie zmniejszona, program rozpocznie się mimo to. Wtedy efekty prania mogą nie być zadowalające.

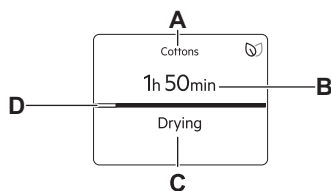

Po oszacowaniu ilości załadowanego prania przez SensiCare, urządzenie rozpocznie wybrany program, a na wyświetlaczu pojawiają się następujące informacje:



- A. Wybrany program
- B. Pozostały czas fazy

- C. Faza cyklu (np. suszenie, chłodzenie, para)
- D. Pasek postępu

15.4 Zmiana programu

1. Nacisnąć przycisk Wł./Wył. , aby wyłączyć urządzenie.
2. Nacisnąć przycisk Wł./Wył. , aby włączyć urządzenie.
3. Ustawić program.

15.5 Po zakończeniu programu

Po zakończeniu programu:

- Rozlega się przerywany sygnał dźwiękowy.
- Na wyświetlaczu pojawi się całkowicie wypełniony pasek postępu i na przemian pojawiają się komunikaty:

Wyjąć rzeczy

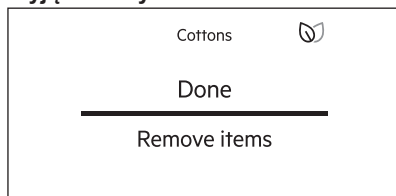

Wyglądanie zagnieć

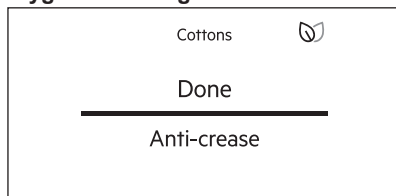

- Wskaźnik  Start/Pauza świeci. Jeśli włączono opcję Ekstra wyglądanie (patrz rozdział *Opcje - Ekstra wyglądanie*), urządzenie będzie kontynuować pracę, przechodząc do trwającej co najmniej 30 minut fazy wyglądania zagnieć.

Faza wyglądania zagnieć zmniejsza zagniecenia.

Pranie można wyjąć przed zakończeniem fazy wyglądania zagnieć. Jednak w celu uzyskania lepszych efektów zaleca się wyjmowanie prania niedługo przed

zakończeniem fazy ochrony przed zagnieceniami.

Po zakończeniu fazy wygładzania zagniecień:

- Na wyświetlaczu pojawi się całkowicie wypełniony pasek postępu i na przemian pojawią się komunikaty:

Wyjąć rzeczy

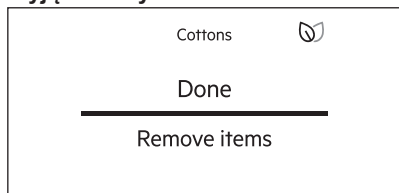

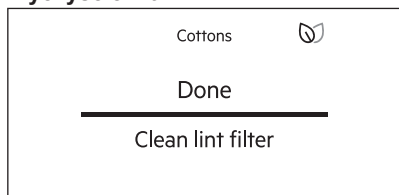

Wyczyścić filtr

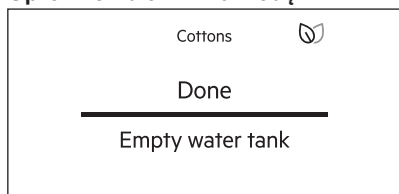

Opróżnić zbiornik na wodę



- Wskaźnik  Start/Pauza gaśnie.
1. Nacisnąć przycisk Wł./Wył. , aby wyłączyć urządzenie.
 2. Otworzyć drzwi urządzenia.
 3. Wyjąć pranie.



Aby zachować efekty działania pary, ubrania należy wyjmować pojedynczo podczas fazy chroniącej przed zagnieceniami i natychmiast powiesić na wieszaku do wyschnięcia (co najmniej 5-15 minut, zależnie od tkaniny i wybranego poziomu parowania). Zapiąć guziki i ukształtować ubranie, zwracając szczególną uwagę na mankiety i szwy.

Możliwe przyczyny niezadowolających efektów suszenia:

- Niewłaściwe ustawienie poziomu wysuszenia. Patrz rozdział *OPCJE: Poziom wysuszenia – Regulacja docelowej wilgotności końcowej*
- Temperatura w pomieszczeniu jest za niska lub za wysoka. Optymalna temperatura powinna wynosić od 18° do 25°C.



Po zakończeniu programu należy zawsze wyczyścić filtr i opróżnić zbiornik na skropliny.



Po każdym cyklu należy drzwi pozostawić lekko otworse, aby uniknąć wilgoci.

15.6 Tryb niskiego poboru mocy

Aby zmniejszyć zużycie energii, funkcja ta powoduje automatyczne wyłączenie urządzenia:

- Po upływie 5 minut, jeśli nie uruchomiono programu.
- Po 5 minutach od zakończenia programu lub fazy ochrony przed zagnieceniami.



Gdy urządzenie przejdzie w tryb niskiego poboru mocy, wyświetlacz i ikony zgasną. Można go ponownie aktywować, naciskając przycisk wł./wył. i suszarkę



Po ponownym włączeniu z trybu niskiego poboru mocy domyślnym wybranym programem jest zawsze programEco.



Jeśli włączona jest łączność Wi-Fi i funkcja zdalnego sterowania, również ikona zdalnego uruchomienia  pozostaje włączona, gdy urządzenie przejdzie w tryb niskiego poboru mocy.

15.7 Powiadomienia i przypomnienia

Jeśli w lewym górnym rogu wyświetlacza pojawi się ikona , oznacza to, że dostępne są powiadomienia lub przypomnienia do przeglądania.



2h 5min





Cottons

max 9kg



Naciśnięcie przycisku menu  spowoduje wyświetlenie powiadomień zamiast przejścia do strony startowej menu.

Jeśli jest wiele powiadomień, można użyć pokrętki lub dotknąć prawy przycisk programowy  (**Następne**), aby przejść przez powiadomienia.

Po dotknięciu lewego przycisku programowego  (**Pomiń**), wszystkie powiadomienia zostaną odrzucone.

16. WSKAZÓWKI I PORADY

16.1 Przygotowanie prania.



Ładowanie bębna do maksymalnej pojemności podanej dla poszczególnych programów przyczynia się do oszczędności energii.



Bardzo często po zakończeniu cyklu prania ubrania są zgniecione i splątane. Suszenie zgniecionych i splątanych ubrań jest nieefektywne. W celu zapewnienia prawidłowego przepływu powietrza i równomiernego suszenia zaleca się wkładanie ubrań pojedynczo do suszarki, uprzednio nimi potrząsając.

Aby zapewnić prawidłowy przebieg procesu suszenia, należy:

- Zasunąć zamki błyskawiczne.
- Zapiąć poszwy.
- Nie pozostawiać luźnych troczków i tasiemek (np. troczków fartuchów).

Zawiązać je przed uruchomieniem programu.

- Wyjąć całą zawartość z kieszeni.
- Rzeczy z bawełnianą podszewką należy wyrzucić na lewą stronę. Bawełniana podszewka powinna znajdować się na zewnątrz.
- Zawsze należy ustawiać program odpowiedni do rodzaju prania.
- Nie wkładać razem rzeczy o jasnych i ciemnych kolorach.
- Używać odpowiednich programów do suszenia tkanin bawełnianych i dzianin, aby zapobiec ich zbiegnięciu się.
- Nie przekraczać maksymalnego ciężaru ładunku podanego w rozdziale „Programy” lub widocznego na wyświetlaczu.
- Suszyć wyłącznie rzeczy, które nadają się do suszenia w suszarce. Zapoznać się ze sposobem postępowania z tkaniną podanym na jej metce.
- Nie suszyć jednocześnie małych rzeczy z dużymi. Duże rzeczy mogą owinać się wokół małych, co uniemożliwi ich prawidłowe wysuszenie.
- Przed umieszczeniem dużych rzeczy w suszarce należy nimi potrząsnąć. Pozwala





to uniknąć obecności wilgotnych miejsc na tkaninie po zakończeniu suszenia.

Wskazówki dotyczące korzystania z funkcji wytwarzania pary

- Nie należy używać programów parowych do tkanin wełnianych nieprzeznaczonych do suszenia w suszarce, skóry, materiałów z dużymi elementami metalowymi, drewnianymi lub plastikowymi, materiałów z rdzewiejącymi elementami metalowymi, materiałów impregnowanych lub odzieży z bawełny woskowanej.
- Posortować i suszyć razem rzeczy podobne pod względem wielkości, ciężaru, materiału i koloru.
- Nie należy suszyć nowych, kolorowych tkanin razem z jasnymi rzeczami. Kolory

mogą blaknąć (należy sprawdzić trwałość koloru tkaniny zwilżając ją w niewidocznym miejscu).

- Nie stosować w połączeniu z programami parowymi zestawów do czyszczenia chemicznego.
- Przed użyciem programu parowego usunąć plamy, piorąc ubrania lub stosując miejscowo środek odplamiający.
- Aby uzyskać najlepsze efekty suszenia, należy przewrócić na drugą stronę rzeczy dwuwarstwowe (np. w kurtce z bawełnianą podszewką bawełniana warstwa powinna być wywrócona na zewnątrz).

Metka tkaniny	Opis
	Można suszyć w suszarce.
	Można suszyć w suszarce w wyższej temperaturze.
	Można suszyć w suszarce tylko w niskiej temperaturze.
	Nie można suszyć w suszarce.





17. KONSERWACJA I CZYSZCZENIE

17.1 Harmonogram okresowego czyszczenia

Okresowe czyszczenie wydłuża żywotność urządzenia.

Jeśli urządzenie nie będzie użytkowane przez dłuższy czas, należy odłączyć je od zasilania.

Zalecany harmonogram okresowego czyszczenia:

Czyszczenie filtra	Gdy pojawi się komunikat lub symbol: Wyczyścić filtr wylapujący włókna 
Opróżnić zbiornik na skropliny	Gdy pojawi się komunikat lub symbol: Opróżnić zbiornik na wodę 
Wyczyścić wymiennik ciepła	Gdy pojawi się komunikat lub symbol: Wyczyścić skraplacz 
Wyczyścić filtr układu parowego	Gdy pojawi się komunikat lub symbol: Wyczyścić filtr pary 
Czyszczenie bębna	Co dwa miesiące

Wyczyścić panel sterowania i obudowę

Co dwa miesiące

Wyczyścić szczelinę przepływu powietrza

Co dwa miesiące

Poniżej opisano, jak należy czyścić poszczególne elementy.

17.2 Usuwanie przedmiotów



Przed uruchomieniem cyklu opróżnić kieszenie i zawiązać wszystkie luźne elementy. Patrz rozdział „Przygotowywanie prania”.

Po zakończeniu cyklu suszenia usunąć z bębna wszelkie przedmioty, jak metalowe zatrzaski, przyciski, monety, itp.

17.3 Czyszczenie filtra

Po zakończeniu każdego cyklu pojawia się komunikat lub symbol: **Wyczyścić filtr**

wyłapujący włókna , więc należy wyczyścić filtr.



Podczas cyklu suszenia na filtrze gromadzą się włókna.



Aby osiągnąć najlepsze efekty suszenia, należy regularnie czyścić filtr. Niedrożny filtr powoduje wydłużenie cyklu suszenia i zwiększenie zużycia energii. Wyczyścić filtr ręcznie. W razie potrzeby użyć odkurzacza.



UWAGA!

Przy czyszczeniu filtrów kłaczki należy wyrzucać do kosza na śmieci i nie spuszczać ich przez odpływ, aby uniknąć rozprzestrzeniania się mikroplastiku w ciekach wodnych.

1. Otworzyć drzwi urządzenia. Wyciągnąć filtr.

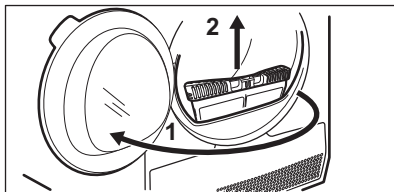

2. Aby otworzyć filtr, należy nacisnąć zaczep.

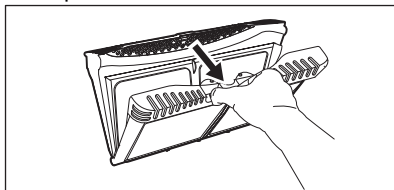

3. Zebrać ręką włókna osadzone na obu wewnętrznych powierzchniach filtra.

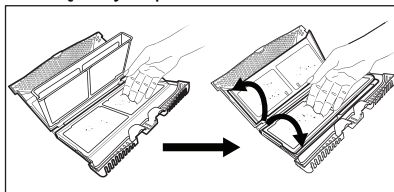

Wyrzucić włókna do kosza na śmieci.

4. W razie potrzeby oczyścić filtr odkurzaczem. Zamknąć filtr.
5. W razie potrzeby usunąć włókna z kieszeni i uszczelki filtra. Można użyć odkurzacza. Umieścić filtr z powrotem w kieszeni filtra

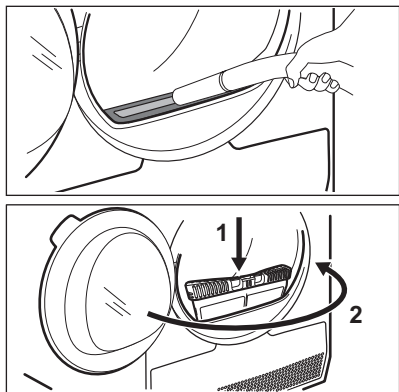

17.4 Opróżnianie zbiornika na skropliny

Zbiornik na skropliny należy opróżnić po każdym cyklu suszenia.

Jeśli zbiornik na skropliny jest pełny, następuje automatyczne zatrzymanie programu. Na wyświetlaczu pojawi się komunikat lub symbol: **Opróżnić zbiornik na wodę** ➡, więc należy opróżnić zbiornik na wodę.

Aby opróżnić zbiornik na skropliny:

1. Wyciągnąć zbiornik na skropliny, trzymając go poziomo.

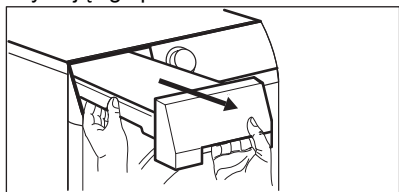

2. Wyciągnąć plastikową złączkę i wylać zawartość zbiornika do miski lub innego naczynia.

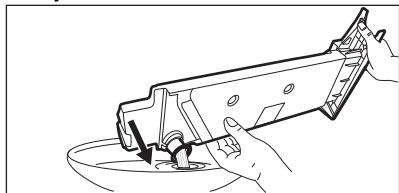

3. Wcisnąć z powrotem plastikową złączkę i umieścić zbiornik na wodę z powrotem

we właściwym miejscu.

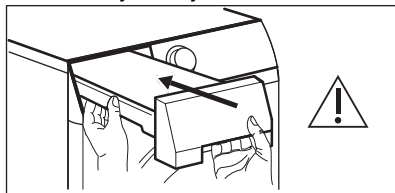

4. Aby wznowić działanie programu, nacisnąć przycisk ▶|| Start/Pause.

17.5 Czyszczenie skraplacza

Jeśli na wyświetlaczu pojawi się komunikat lub symbol: **Oczyścić skraplacz** ⇄, sprawdzić skraplacz i jego komorę. Jeśli są zanieczyszczone, należy je oczyścić. Sprawdzać stan skraplacza co najmniej raz na 6 miesięcy.

⚠ OSTRZEŻENIE!

Nie dotykać metalowej powierzchni gołymi rękami. Zagrożenie odniesieniem obrażeń. Stosować rękawice ochronne. Czyścić ostrożnie metalową powierzchnię, aby jej nie uszkodzić.

⚠ OSTRZEŻENIE!

Nie używać odkurzacza z twardą nasadką do usuwania włókien ze skraplacza, ponieważ może dojść do uszkodzenia żeberek skraplacza, co prowadzi do obniżenia wydajności urządzenia i wydłużenia czasu suszenia.

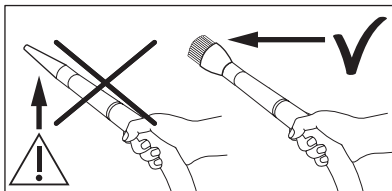

W tym celu należy:

1. Otworzyć drzwi urządzenia. Wyciągnąć filtr.

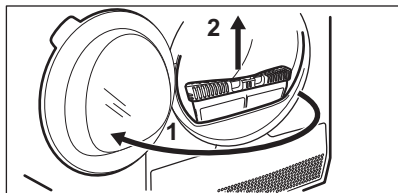

2. Otworzyć pokrywę skraplacza.

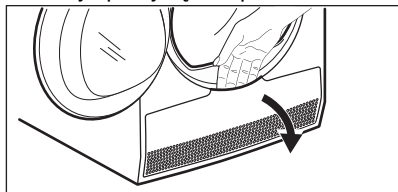

3. Obrócić dźwignię, aby odblokować i opuścić pokrywę skraplacza.

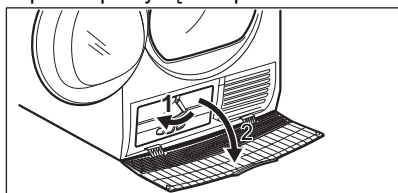

4. W razie potrzeby usunąć włókna ze skraplacza i jego komory. Można użyć odkurzacza z przystawką do szczotki.

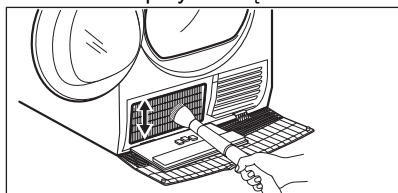

5. Zamknąć pokrywę skraplacza.

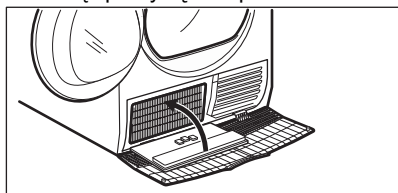

6. Obrócić dźwignię, aż zaskoczy w właściwe miejsce.

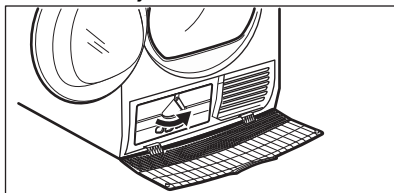

7. Włożyć filtr z powrotem.

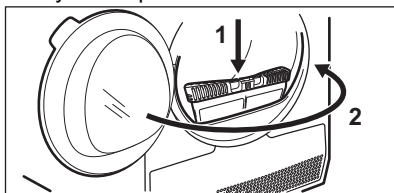

17.6 Czyszczenie filtra układu parowego

! UWAGA!

Nie używać programów parowych bez filtra układu parowego lub z uszkodzonym bądź niedrożnym filtrem.

Jeśli na wyświetlaczu pojawi się komunikat lub symbol: **Wyczyść filtr pary**  na wyświetlaczu, należy wyczyścić filtr.

Aby wyczyścić filtr układu parowego:

1. Wyjąć zbiornik na skropliny. Trzymać go w poziomym położeniu.

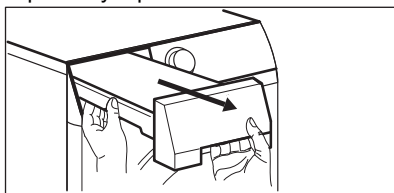

2. Wyciągnąć filtr.

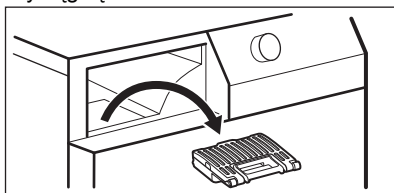

3. Otworzyć filtr.

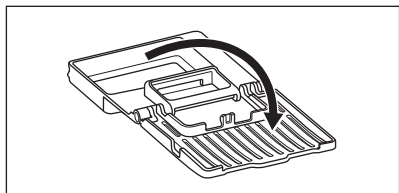

4. Oczyszczyć filtr wilgotną dłońią.

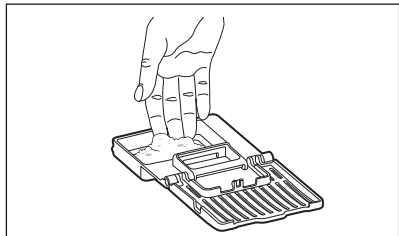

5. Umieścić filtr w kieszeni filtra.
6. Wsunąć zbiornik na skropliny.

17.7 Jak usunąć wodę ze zbiornika układu parowego



Jakość wody w zbiorniku może ulec pogorszeniu. Jeśli urządzenia nie będzie się używać przez dłuższy czas, należy usunąć wodę ze zbiornika.

Aby odpompować wodę:

1. Otworzyć drzwi urządzenia.
2. Otworzyć pokrywę skraplacza.

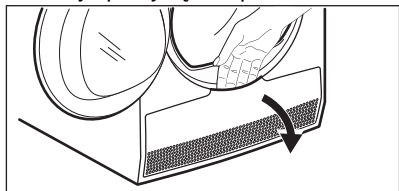

3. Obrócić dźwignię w celu odblokowania wewnętrznej pokrywy skraplacza i opuścić wewnętrzną pokrywę skraplacza.

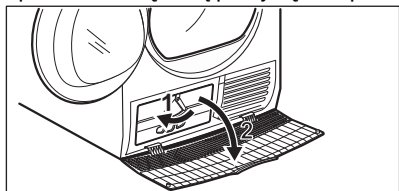

4. Chwycić rurę umieszczoną na lewej ścianie komory. Otworzyć korek, aby odpompować wodę.

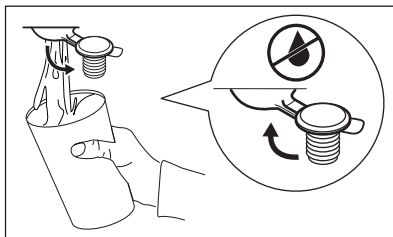
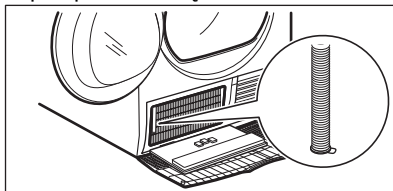

5. Zamknąć korek.
6. Umieścić rurę z powrotem na miejscu.
7. Zamknąć pokrywę skraplacza.
8. Obrócić dźwignię, aby zablokować wewnętrzną pokrywę skraplacza.
9. Zamknąć pokrywę skraplacza.

17.8 Czyszczenie bębna

⚠ OSTRZEŻENIE!

Przed przystąpieniem do czyszczenia urządzenia należy je odłączyć od zasilania.

Do czyszczenia wewnętrznej powierzchni i chwytaków bębna należy stosować obojętny detergent na bazie mydła. Osuszyć wyczyszczone powierzchnie miękką szmatką.

⚠ UWAGA!

Do czyszczenia bębna nie wolno używać materiałów ściernych ani myjek stalowych.

17.9 Czyszczenie panelu sterowania i obudowy

Do czyszczenia panelu sterowania i obudowy należy stosować obojętny detergent na bazie mydła.

Czyścić wilgotną szmatką. Osuszyć wyczyszczone powierzchnie miękką szmatką.

UWAGA!

Nie stosować środków do czyszczenia mebli lub środków czyszczących, które mogłyby spowodować korozję.

17.10 Czyszczenie szczelin wentylacyjnych

Usunąć ze szczelin wentylacyjnych nagromadzone fragmenty włókien za pomocą odkurzacza.

18. ROZWIĄZYWANIE PROBLEMÓW

OSTRZEŻENIE!

Patrz rozdział dotyczący bezpieczeństwa.

18.1 Błędy

Urządzenie nie uruchamia się lub przestaje działać.

W pierwszej kolejności należy spróbować znaleźć rozwiązanie problemu (patrz tabela). Jeśli problem będzie występował nadal, należy skontaktować się z autoryzowanym punktem serwisowym.

OSTRZEŻENIE!

Przed wykonaniem jakichkolwiek czynności należy wyłączyć urządzenie.

Gdy wystąpi poważny problem, rozlega się sygnał dźwiękowy, na wyświetlaczu pojawia się kod błędu, a przycisk  Start/Pauza może stale migać:

Błąd	Prawdopodobna przyczyna	Środek zaradczy
Błąd. Spróbować ponownie uruchomić maszynę	Silnik urządzenia przeciążony. Zbyt duży wsad lub doszło do zaklinowania w bębnie.	Program nie zakończył się. Wyjąć pranie z bębna, ustawić program i ponownie uruchomić cykl.
E91	Usterka wewnętrzna. Brak komunikacji między podzespołami elektronicznymi urządzenia.	Program nie zakończył się prawidłowo lub urządzenie zatrzymało się zbyt wcześnie. Wyłączyć i ponownie włączyć urządzenie. Jeśli kod błędu pojawi się ponownie, należy skontaktować się z autoryzowanym punktem serwisowym.
Napięcie sieciowe jest niestabilne	Zasilanie jest niestabilne.	Odczekać, aż zasilanie sieciowe będzie stabilne, a następnie nacisnąć przycisk Start. Jeśli urządzenie wstrzymało cykl bez żadnego wskazania, należy nacisnąć przycisk rozpoczęcia cyklu (START). Jeśli ponownie pojawi się ostrzeżenie, należy sprawdzić stan przewodu zasilającego/ gniazda lub działanie głównego źródła zasilania.

Jeśli na wyświetlaczu pojawią się inne błędy, należy wyłączyć i ponownie włączyć urządzenie. Jeśli problem nie ustąpi, należy skontaktować się z autoryzowanym centrum serwisowym.

W razie wystąpienia problemów z suszarką należy sprawdzić możliwe rozwiązania w poniższej tabeli.

18.2 Rozwiązywanie problemów

Problem	Możliwe rozwiązanie
Nie można włączyć urządzenia.	Upewnić się, że wtyczkę przewodu zasilającego podłączono do gniazda elektrycznego. Sprawdzić bezpiecznik w szafce z bezpiecznikami (instalacja domowa).
Program nie uruchamia się.	Nacisnąć przycisk Start/Pauza. Upewnić się, że zamknięto drzwi urządzenia.
Program parowy nie uruchamia się. Zaświeci się wskaźnik zbiornika na wodę.	Napełnić zbiornik wodą. Wyczyścić filtr do wody parowej
Po programie parowym ubrania nie są wystarczająco gładkie.	Zwrócić uwagę na skład tkaniny. Ustawić wyższy stopień parowania. Załadować mniej ubrań lub tylko te podobne.
	Należy szybko wyjąć ubrania pojedynczo z urządzenia po rozpoczęciu fazy chroniącej przed zagnieceniami. Rozwiesić ubrania na wieszakach, zapinając guziki i ułoż ubrania zgodnie z ich krojem.
	Po wyjęciu z pralki odzież wielowarstwową uformować poprzez wyprasowanie.
Po programie parowym na ubraniach pojawiają się mokre plamy.	Nieprawidłowy wybór poziomu pary. Ustawić odpowiednią intensywność pary (patrz przewodnik dotyczący pary). Przed rozpoczęciem cyklu parowego wyczyścić filtr (patrz rozdział <i>KONSERWACJA I CZYSZCZENIE</i>).
Nawet po kilku cyklach suszenia zbiornik na wodę do wytwarzania pary jest pusty.	Wyczyścić filtr do wody parowej.
Drzwi urządzenia nie zamykają się.	Upewnić się, że prawidłowo zainstalowano filtr. Upewnić się, że nie doszło do przytrzaśnięcia prania między drzwiami urządzenia a gumową uszczelką.
Urządzenie zatrzymuje się podczas pracy.	Upewnić się, że zbiornik na wodę jest pusty. Nacisnąć Start/Pauza, aby uruchomić program. Ładunek jest zbyt mały – należy włożyć do bębna więcej prania lub wybrać program Czas suszenia.
Czas trwania cyklu jest zbyt długi lub niezadowolający efekt suszenia. ¹⁾	Upewnić się, że ciężar prania jest odpowiedni do czasu trwania programu. Upewnić się, że filtr jest czysty. Pranie jest zbyt mokre. Dobrze odwirować pranie w pralce.

Problem	Możliwe rozwiązanie
	Temperatura w pomieszczeniu powinna mieścić się w zakresie od +5°C do +35°C. Optymalna temperatura wynosi od +18°C do +25°C.
	Wybrać program Czas suszenia lub Ekstra suche. ²⁾
Aplikacja nie może nawiązać połączenia z suszarką.	Sprawdzić, czy smartfon jest połączony z siecią bezprzewodową. Sprawdzić sieć domową i router. Uruchomić ponownie router. Jeśli nadal występuje problem z siecią bezprzewodową, należy skontaktować się z dostawcą usług bezprzewodowych.
	Suszarka, smartfon lub oba urządzenia wymagają ponownej konfiguracji.
Aplikacja często nie może nawiązać połączenia z uszarką.	Umieścić router możliwie jak najbliżej suszarki lub rozważyć zakup wzmacniacza sygnału sieci bezprzewodowej.
	Wyłączyć kuchenkę mikrofalową. Unikać jednoczesnego korzystania z kuchenki mikrofalowej i funkcji zdalnego sterowania suszarką. Mikrofałe zakłócają sygnał sieci Wi-Fi.

1) Po upływie 5 godz. program zakończy się automatycznie.

2) Może okazać się, że niektóre fragmenty dużych rzeczy (np. prześcieradeł) pozostaną wilgotne.

19. PARAMETRY EKSPLOATACYJNE

19.1 Wprowadzenie



Instrukcja użytkownika podaje dwa różne odniesienia do unijnych przepisów dotyczących etykiet energetycznych i ekoprojektów.

- Rozporządzenie (UE) 932/2012 i rozporządzenie (UE) 392/2012 ważne do 30 czerwca 2025 r. dotyczy klas efektywności energetycznej od **A+++** do **D**.
- Rozporządzenie (UE) 2023/2534 ważne od 1 lipca 2025 r. dotyczy klas efektywności etykiet energetycznych od **A** do **G**.



Kod QR znajdujący się na etykiecie dołączonej do urządzenia z oznaczeniem klasy energetycznej zawiera łącze do strony internetowej z informacją o parametrach urządzenia z bazy danych UE EPREL. Etykietę z oznaczeniem klasy energetycznej wraz instrukcją obsługi i innymi dokumentami dostarczonymi z urządzeniem należy zachować do ewentualnego wykorzystania w przyszłości.

Informacje te można również znaleźć w bazie danych EPREL, korzystając z łącza **https://eprel.ec.europa.eu** i podając nazwę modelu oraz numer produktu, które znajdują się na tabliczce znamionowej urządzenia. Informacje na temat umiejscowienia tabliczki znamionowej znajdują się w rozdziale „Opis urządzenia”.

19.2 Legenda

kg	Ciężar załadunku.	obr./min	Odwierowanie przy
kWh	Zużycie energii.		
gg:mm	Czas trwania programu.		
%	Początkowa wilgotność na koniec fazy wirowania i docelowa wilgotność końcowa na koniec programu suszenia. Im szybsze wirowanie, tym głośniejsze wirowanie, ale mniejsza wilgotność początkowa i zużycie energii przy suszeniu prania.		

19.3 Zgodnie z rozporządzeniem Komisji (UE) 2023/2533, rozporządzeniem (UE) 2023/2534 i rozporządzeniem (UE) 392/2012.



Następujące wartości uzyskano w warunkach laboratoryjnych zgodnie z odpowiednimi standardami. Różne parametry wpływają na pracę urządzenia, na przykład: ilość prania, rodzaj prania i warunki otoczenia. Początkowa zawartość wilgoci w praniu, rodzaj wody, napięcie zasilania oraz zmiana domyślnego ustawienia programu mogą mieć również wpływ na zużycie energii i czas trwania programu suszenia i wilgotność po jego ukończeniu.

Program	Wsad (kg)	Odwierowanie przy (obr./min)	Wilgotność początkowa (%)	Czas suszenia (HMM)	Zużycie energii (kWh)	Docelowa wilgotność końcowa (%)
Eco 1) 2)	9,0	1000	60	3:19	1,68	0,0
Eco 1) 2)	4,5	1000	60	1:50	0,86	0,0

1) Jest to program referencyjny wykorzystywany do oceny zgodności z przepisami UE dotyczącymi ekoprojektu i etykiet energetycznych, rozporządzeniem (UE) 2023/2533 i rozporządzeniem (UE) 2023/2534. Program ten umożliwia suszenie tkanin bawełnianych z początkowej zawartości wilgoci w praniu 60% do docelowej końcowej zawartości wilgoci w praniu 0%.

2) Program Eco jest odpowiednikiem  Bawełna Eco, czyli „Standardowego programu do tkanin bawełnianych” zgodnie z rozporządzeniem Komisji UE nr 392/2012. Nadaje się do suszenia zwykłych wilgotnych tkanin bawełnianych.

Zużycie energii w różnych trybach

Zużycie energii w trybie wyłączenia (W)	Zużycie energii w trybie czuwania (W)	Tryb opóźnienia rozpoczęcia programu (W)	Zużycie energii elektrycznej w trybie czuwania przy połączeniu z siecią (W)
0,05	0,05	4,00	2,00 ¹⁾

Zużycie energii w trybie wyłączenia (W)	Zużycie energii w trybie czuwania (W)	Tryb opóźnienia rozpoczęcia programu (W)	Zużycie energii elektrycznej w trybie czuwania przy połączeniu z siecią (W)
---	---------------------------------------	--	---

Czas przejścia do trybu wyłączenia/czuwania wynosi maksymalnie 15 minut.

1) Zużycie energii przez funkcję łączności sieciowej wynosi ok. 17,5 kWh rocznie. Aby wyłączyć tę funkcję, należy zapoznać się z informacjami zawartymi w rozdziale „Konfiguracja łączności Wi-Fi”.

19.4 Często używane programy



Wartości te mają wyłącznie charakter poglądowy.

Program	Wsad (kg)	Odwirowanie przy (obr./min)	Wilgotność początkowa (%)	Czas suszenia (HMM)	Zużycie energii (kWh)	Docelowa wilgotność końcowa (%)
Bawełna Ekstra suche	9,0	1000	60	4:07	2,07	-3,0
Bawełna Ekstra suche	4,5	1000	60	2:29	1,24	-3,0
Bawełna Suche do prasow.	9,0	1000	60	2:16	1,19	12,0
Bawełna Suche do prasow.	4,5	1000	60	1:30	0,78	12,0
Syntetyki Ekstra suche	4,0	1200	40	1:17	0,59	0,0
Syntetyki Suche do szafy	4,0	1200	40	1:08	0,53	1,0
Syntetyki Suche do prasow.	4,0	1200	40	0:51	0,36	12,0
Włna	1,0	1200	35	2:12	1,49	5,0

20. OCHRONA ŚRODOWISKA

Materiały oznaczone symbolem  należy poddać utylizacji. Opakowanie urządzenia włożyć do odpowiedniego pojemnika w celu przeprowadzenia recyklingu. Należy zadbać o ponowne przetwarzanie odpadów urządzeń elektrycznych i elektronicznych, aby chronić środowisko naturalne oraz ludzkie zdrowie.

Nie wolno wyrzucać urządzeń oznaczonych symbolem  razem z odpadami domowymi. Należy zwrócić produkt do miejscowego punktu ponownego przetwarzania lub skontaktować się z odpowiednimi władzami miejscimi.

electrolux.com

136206660-A-392024



CE