

EDIFIER®

Głośnik Bluetooth Edifier D32

Instrukcja obsługi

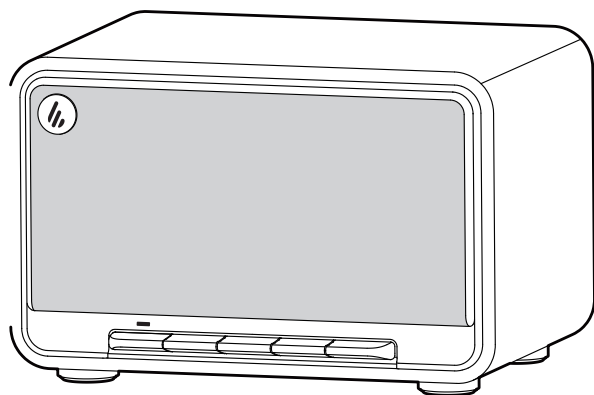

Aplikacja EDIFIER ConneX



Zawartość opakowania

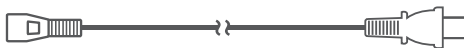
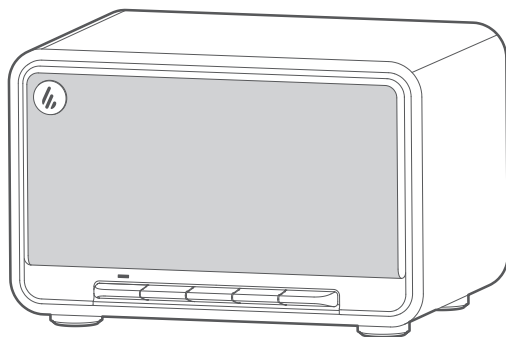

Połączenie kablowe

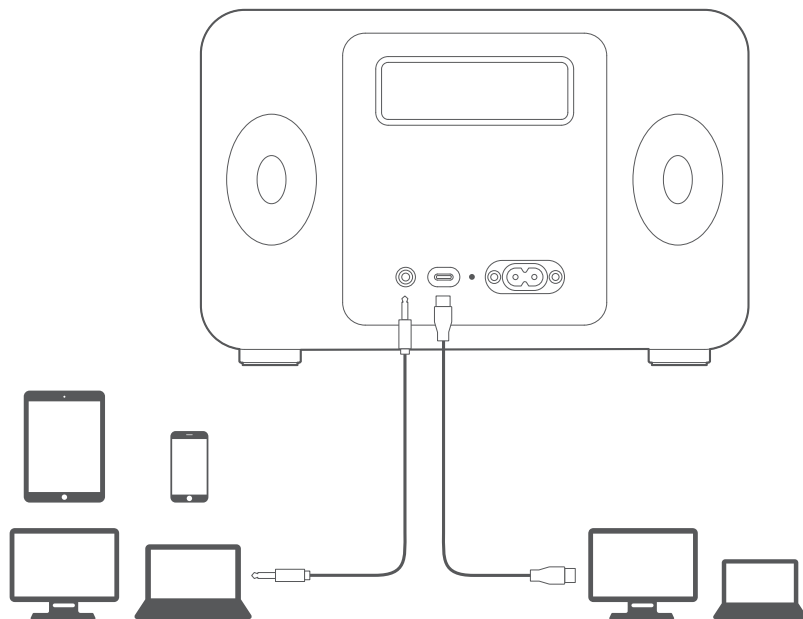

Wł./wył zasilania

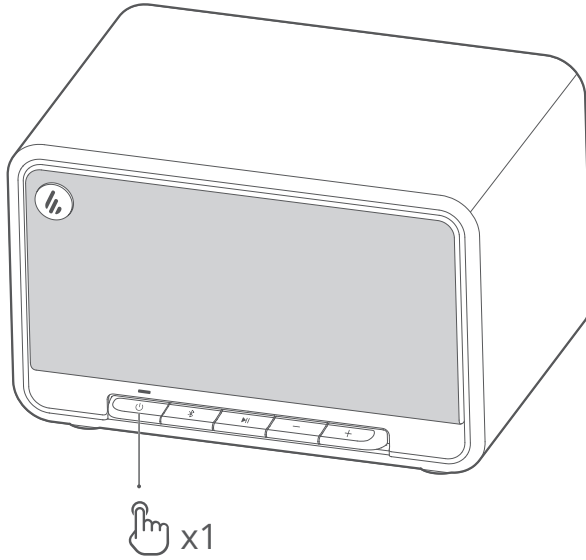

Naciśnij i przytrzymaj przycisk zasilania, aby włączyć/wyłączyć produkt.

Uwaga:

W przypadku zasilania z wbudowanego akumulatora głośnik wyłączy się automa-tycznie, jeśli przez 30 minut nie będzie odtwarzany dźwięk.

Przełączanie trybów wejścia

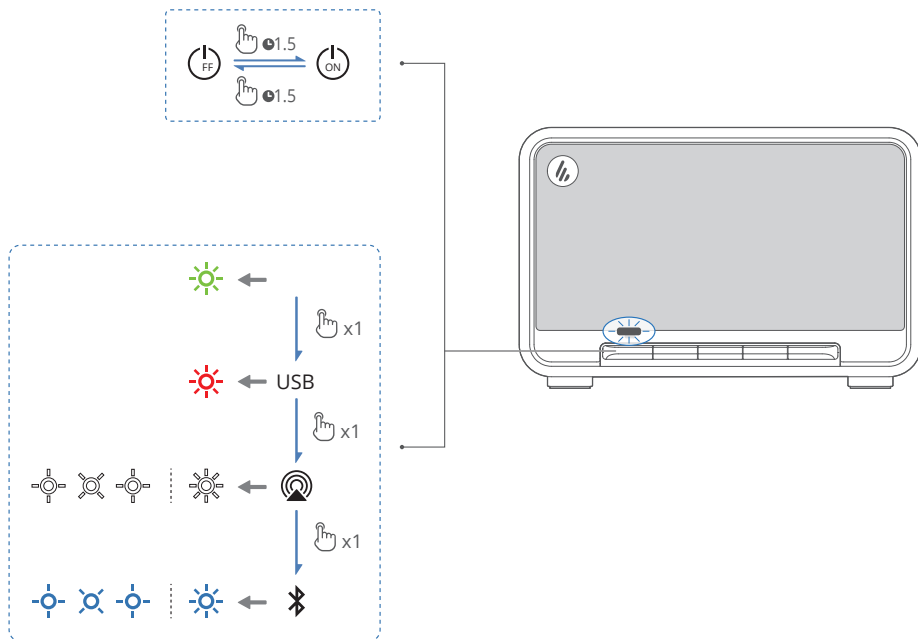

Naciśnij przycisk zasilania, aby przełączać między czterema trybami wejścia. Można również nacisnąć przycisk Bluetooth, aby przełączyć na tryb Bluetooth.

Wskaźnik	Tryb wejścia
Miga na niebiesko co 0,2 s	Tryb parowania Bluetooth
Miga na niebiesko	Tryb rozłączenia Bluetooth
Jednolity niebieski	Podłączone urządzenie Bluetooth
Miga na zielono	Wyciszony w trybie AUX
Jednolity zielony	Tryb AUX
Miga na biało	Oczekiwanie na konfigurację AirPlay
Jednolity biały	Konfiguracja AirPlay zakończona
Jednolity czerwony	Tryb przesyłania dźwięku USB

Wejście Bluetooth

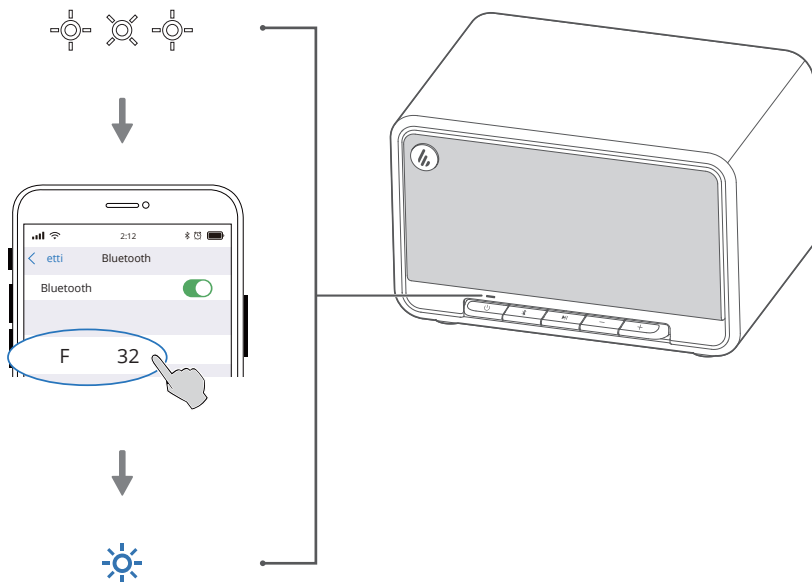

1. Gdy głośnik zostanie włączony po raz pierwszy, automatycznie przejdzie w tryb Bluetooth.
 2. Można również nacisnąć przycisk zasilania lub Bluetooth, aby ręcznie przełączyć na tryb Bluetooth (niebieska dioda LED zacznie szybko migać), a głośnik przejdzie w tryb parowania Bluetooth.
 3. Wybierz "EDIFIER D32" w ustawieniach urządzenia, aby nawiązać połączenie, a niebieska dioda LED będzie świecić światłem ciągłym po nawiązaniu połączenia.
 - Aby rozłączyć się z bieżącym urządzeniem Bluetooth, naciśnij i przytrzymaj przycisk Bluetooth przez 1,5 sekundy.
- Uwaga:

- W razie potrzeby kod PIN do połączenia to "0000".
- Aby korzystać ze wszystkich funkcji Bluetooth tego produktu, należy upewnić się, że urządzenie źródłowe audio obsługuje profile A2DP i AVRCP.
- Jeśli w ciągu 30 minut nie zostanie podłączone żadne urządzenie, głośnik przełączy się w tryb rozłączenia Bluetooth. W tym trybie (1) nowe urządzenia nie mogą znaleźć głośnika, ale (2) w przypadku urządzenia które istnieje w rejestrze parowania tego głośnika, można wybrać "EDIFIER D32" z listy urządzeń Bluetooth, aby ponownie nawiązać połączenie. Aby wyjść z braku połączenia trybu Bluetooth, naciśnij przycisk Bluetooth.
- Aby rozłączyć się z bieżącym urządzeniem Bluetooth, naciśnij i przytrzymaj przycisk Bluetooth przez 1,5 sekundy.

Połączenie z dwoma urządzeniami

Ten głośnik obsługuje jednoczesne podłączenie dwóch urządzeń Bluetooth.

1. Podłącz pierwsze urządzenie Bluetooth do głośnika.
 2. Naciśnij i przytrzymaj przycisk Bluetooth na głośniku przez 1,5 sekundy.
 3. Na drugim urządzeniu Bluetooth wybierz "EDIFIER D32" na liście urządzeń Bluetooth, aby się połączyć.
 4. Na pierwszym urządzeniu Bluetooth wybierz "EDIFIER D32" z listy urządzeń Bluetooth, aby ponownie nawiązać połączenie.
- Wstrzymaj lub zatrzymaj odtwarzanie na bieżącym urządzeniu Bluetooth przed przesyłaniem strumieniowym dźwięku z drugiego urządzenia.

Apple AirPlay

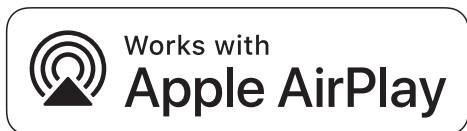

Uwaga:

- Przed rozpoczęciem konfiguracji należy upewnić się, że urządzenie jest podłączone do sieci Wi-Fi.
- Obsługiwane są następujące urządzenia:
 - (1) Mac lub PC z iTunes 12.8 lub nowszym;
 - (2) iPhone, iPad i iPod touch z systemem iOS 11.4 lub nowszym;
 - (3) Apple TV 4K lub Apple TV (4. generacji) z systemem tvOS 11.4 lub nowszym;
 - (4) Inne urządzenia obsługujące AirPlay.

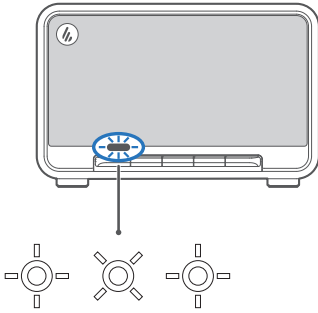

①



②

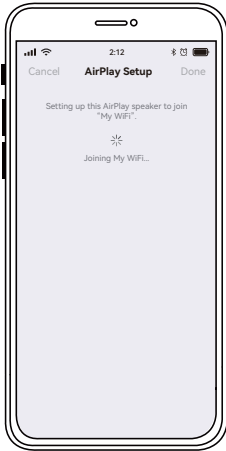
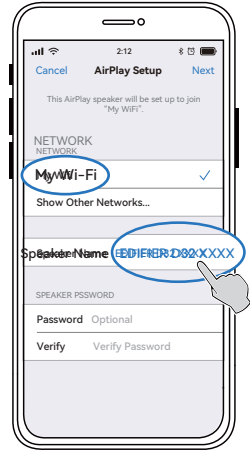

③

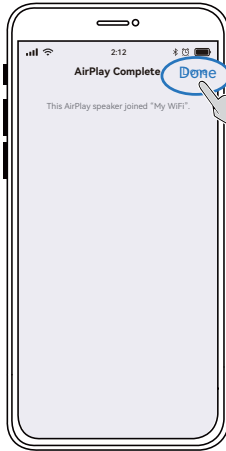

④

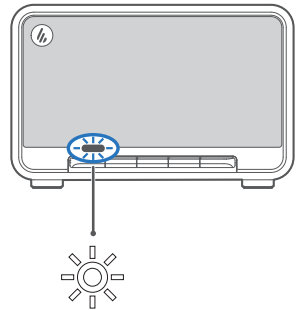

Konfiguracja sieci

Metoda 1: Apple WAC (konfiguracja akcesoriów bezprzewodowych)

1. Ręcznie przełącz w tryb AirPlay (biała dioda LED miga szybko).
2. Uzyskaj dostęp do ustawień WLAN na urządzeniu inteligentnym.
3. Wybierz "EDIFIER D32 xxxx" z listy głośników AirPlay, aby rozpocząć konfigurację AirPlay.
4. Postępuj zgodnie z instrukcjami wyświetlanymi na ekranie, aby zakończyć konfigurację (biała dioda LED świeci światłem ciągłym).

Metoda 2: Aplikacja Apple Home

1. Ręcznie przełącz do trybu AirPlay (biała dioda LED miga szybko).
2. Otwórz aplikację Apple Home na urządzeniu inteligentnym.
3. Stuknij "+", a następnie wybierz "Dodaj lub zeskanuj akcesorium".
4. Postępuj zgodnie z instrukcjami wyświetlanymi na ekranie, aby zakończyć konfigurację (biała dioda LED świeci światłem ciągłym).

Metoda 3: Aplikacja EDIFIER ConneX

1. Ręcznie przełącz na tryb AirPlay (biała dioda LED miga szybko).
2. Otwórz aplikację EDIFIER ConneX na urządzeniu inteligentnym.
3. Stuknij "Input sources", a następnie wybierz "AirPlay".
4. Postępuj zgodnie z instrukcjami wyświetlanymi na ekranie, aby zakończyć konfigurację (biała dioda LED świeci światłem ciągłym).

Odłączanie od sieci Wi-Fi

Naciśnij i przytrzymaj przycisk "▶||" na głośniku przez 1,5 sekundy.





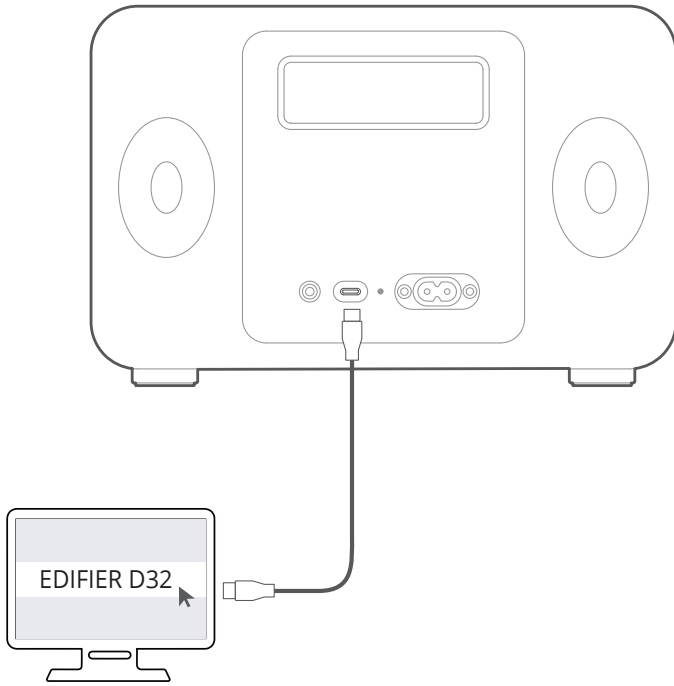

Wejście strumieniowego przesyłania dźwięku USB

Uwaga:

- Następujące systemy operacyjne obsługują strumieniowe przesyłanie dźwięku USB: Windows 11, Windows 10, Windows 8 i Windows 7.



Sterowanie

Przycisk	Tryb	Działanie
	Tryb pracy/tryb czuwania	Naciśnij i przytrzymaj, aby przełączyć między trybem pracy a trybem czuwania.
	Tryb pracy	Naciśnij, aby przełączać tryby wejścia.
	Podłączone urządzenie Bluetooth	Naciśnij i przytrzymaj, aby odłączyć bieżące urządzenie Bluetooth.
	Tryb ukryty Bluetooth	Naciśnij, aby wyjść z trybu ukrytego i przejść do trybu parowania Bluetooth.
	Tryb AUX	Naciśnij, aby wyciszyć lub wyłączyć wyciszenie głośnika.
	Tryb Bluetooth / tryb AirPlay / Tryb str. przesyłania dźwięku USB	Naciśnij, aby wstrzymać lub wznowić odtwarzanie.
	Tryb AirPlay	Naciśnij i przytrzymaj, aby rozłączyć się z bieżącej sieci Wi-Fi.
	Tryb pracy	Naciśnij, aby zwiększyć głośność.
	Tryb pracy	Naciśnij, aby zmniejszyć głośność.
	Tryb Bluetooth / tryb AirPlay / Tryb str. przesyłania dźwięku USB	Naciśnij i przytrzymaj, aby przejść do utworu.
	Tryb Bluetooth / tryb AirPlay / Tryb str. przesyłania dźwięku USB	Naciśnij i przytrzymaj, aby przełączyć na poprzedni utwór.

Uwaga:

- W trybach AUX i USB synchronizacja głośności nie jest obsługiwana. Aby wyregulować głośność, wyreguluj ją na głośniku i urządzeniu oddzielnie.

Ładowanie

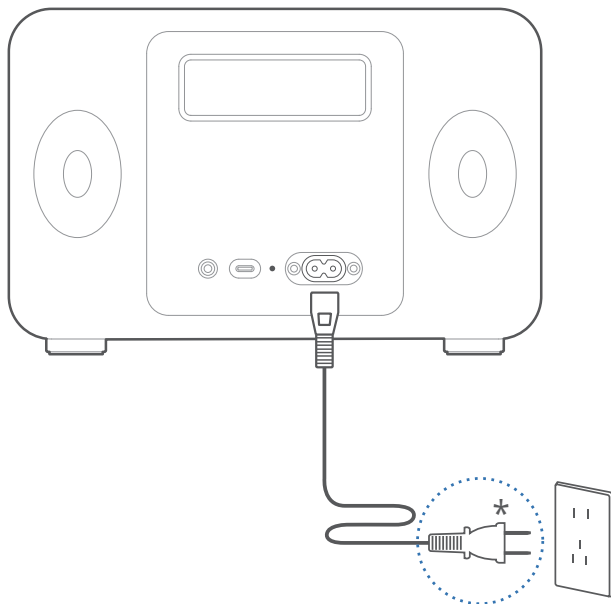

* Ten typ wtyczki służy wyłącznie do celów ilustracyjnych.

Uwaga:

- Wejście zasilania: 100-240V~ 50/60Hz 0.5A
- Ten typ wtyczki służy wyłącznie do celów ilustracyjnych.
- Wskaźnik świeci na czerwono podczas ładowania i wyłącza się, gdy akumulator jest pełny.
- Podczas ładowania można odtwarzać muzykę na głośniku.

Specyfikacja

Szczytowa moc wyjściowa: 120 W

Całkowita moc wyjściowa (RMS): Tony wysokie: 15W+15W, Tony średnie i niskie: 30W

Pasma przenoszenia: 52Hz-40kHz

Uproszczona deklaracja zgodności

Producent: Edifier International Limited

Adres: PO. Box 6264 General Post Office, Hong Kong

Produkt: Głośnik

Model: D32

Wyrób jest zgodny z dyrektywą Parlamentu Europejskiego i Rady 2014/53/UE z dnia 16 kwietnia 2014 r. w sprawie harmonizacji ustawodawstw państw członkowskich dotyczących udostępniania na rynku urządzeń radiowych i uchylającą dyrektywę 1999/5/WE.

Deklaracja zgodności dostępna na stronie internetowej:

<https://files.innpro.pl/Edifier>

Częstotliwość radiowa:

Bluetooth: 2.402GHz ~ 2.480GHz

Wi-Fi: 2.400GHz ~ 2.4835GHz, 5.15GHz ~ 5.35GHz, 5.47GHz ~ 5.725GHz, 5.725GHz ~ 5.85GHz

Maks. moc częstotliwości radiowej:

Bluetooth: ≤20 dBm

WiFi: ≤14 dBm

Ochrona środowiska



Zużyty sprzęt elektroniczny oznakowany zgodnie z dyrektywą Unii Europejskiej, nie może być umieszczany łącznie z innymi odpadami komunalnymi. Podlega on selektywnej zbiórce i recyklingowi w wyznaczonych punktach. Zapewniając jego prawidłowe usuwanie, zapobiegasz potencjalnym, negatywnym konsekwencjom dla środowiska naturalnego i zdrowia ludzkiego. System zbierania zużytego sprzętu zgodny jest z lokalnie obowiązującymi przepisami ochrony środowiska dotyczącymi usuwania odpadów. Szczegółowe informacje na ten temat można uzyskać w urzędzie miejskim, zakładzie oczyszczania lub sklepie, w którym produkt został zakupiony.

CE Produkt spełnia wymagania dyrektyw tzw. Nowego Podejścia Unii Europejskiej (UE), dotyczących zagadnień związanych z bezpieczeństwem użytkownika, ochroną zdrowia i ochroną środowiska, określających zagrożenia, które powinny zostać wykryte i wyeliminowane. Niniejszy dokument jest tłumaczeniem oryginalnej instrukcji obsługi, stworzonej przez producenta.

Szczegółowe informacje o warunkach gwarancji dystrybutora / producenta dostępne na stronie internetowej <https://serwis.innpro.pl/gwarancja>

Produkt należy regularnie konserwować (czyścić) we własnym zakresie lub przez wyspecjalizowane punkty serwisowe na koszt i w zakresie użytkownika. W przypadku braku informacji o koniecznych akcjach konserwacyjnych cyklicznych lub serwisowych w instrukcji obsługi, należy regularnie, minimum raz na tydzień oceniać odmienność stanu fizycznego produktu od fizycznie nowego produktu. W przypadku wykrycia lub stwierdzenia jakiegokolwiek odmienności należy pilnie podjąć kroki konserwacyjne (czyszczenie) lub serwisowe. Brak poprawnej konserwacji (czyszczenia) i reakcji w chwili wykrycia stanu odmienności może doprowadzić do trwałego uszkodzenia produktu. Gwarant nie ponosi odpowiedzialności za uszkodzenia wynikające z zaniedbania.

Środki bezpieczeństwa

Przed przystąpieniem do ładowania sprawdź czy styki urządzenia są czyste. Nigdy nie pozostawiaj urządzenia podczas użytkowania i ładowania bez nadzoru. Zadbaj o to, aby w sytuacji awaryjnej móc szybko odłączyć urządzenie od źródła zasilania. Nigdy nie wystawiaj urządzenia na działanie wysokiej temperatury.

Ładuj urządzenie w miejscu suchym i dobrze wentylowanym z dala od materiałów łatwopalnych, zachowaj wolną przestrzeń min 1m od innych obiektów.

Nigdy nie zakrywaj urządzenia podczas ładowania.

Nigdy nie używaj zasilacza, stacji ładowania, kabli itp bez rekomendacji i atestu producenta.

Zadbaj o swoje mienie, urządzenie wyposażone jest w ogniwa które są trudne do ugaszenia, wyposaź się w płachtę gaśniczą.

Akumulator LI-ION

Urządzenie wyposażone jest w akumulator LI ION (litowo-jonowy), który z uwagi na swoją fizyczną i chemiczną budowę starzeje się z biegiem czasu i użytkowania. Producent określa maksymalny czas pracy urządzenia w warunkach laboratoryjnych, gdzie występują optymalne warunki pracy dla urządzenia, a sam akumulator jest nowy i w pełni naładowany. Czas pracy w rzeczywistości może się różnić od deklarowanego w ofercie i nie jest to wada urządzenia a cecha produktu. Aby zachować maksymalną żywotność akumulatora, nie zaleca się go rozładowywać do poziomu poniżej 3,18V lub 15% ogólnej pojemności. Niższe wartości, jak np. 2,5V dla ogniwa uszkadzają je trwale i nie jest to objęte gwarancją. W przypadku zaniechania używania akumulatora lub całego urządzenia przez czas dłuższy niż jeden miesiąc należy akumulator naładować do 50% i sprawdzać cyklicznie co dwa miesiące poziom jego naładowania. Przechowuj akumulator i urządzenie w miejscu suchym, z dala od słońca i ujemnych temperatur.

Akumulator LI-PO

Urządzenie wyposażone jest w akumulator LI PO (litowo-polimerowy), który z uwagi na swoją fizyczną i chemiczną budowę starzeje się z biegiem czasu i użytkowania. Producent określa maksymalny czas pracy urządzenia w warunkach laboratoryjnych, gdzie występują optymalne warunki pracy dla urządzenia, a sam akumulator jest nowy i w pełni naładowany. Czas pracy w rzeczywistości może się różnić od deklarowanego w ofercie i nie jest to wada urządzenia a cecha produktu. Aby zachować maksymalną żywotność akumulatora, nie zaleca się go rozładowywać do poziomu poniżej 3,5V lub 5% ogólnej pojemności. Niższe wartości, jak np 3,2V dla ogniwa uszkadzają je trwale i nie jest to objęte gwarancją. W przypadku zaniechania używania akumulatora lub całego urządzenia przez czas dłuższy niż jeden miesiąc należy akumulator naładować do 50% i sprawdzać cyklicznie co dwa miesiące poziom jego naładowania. Przechowuj akumulator i urządzenie w miejscu suchym, z dala od słońca i ujemnych temperatur.