

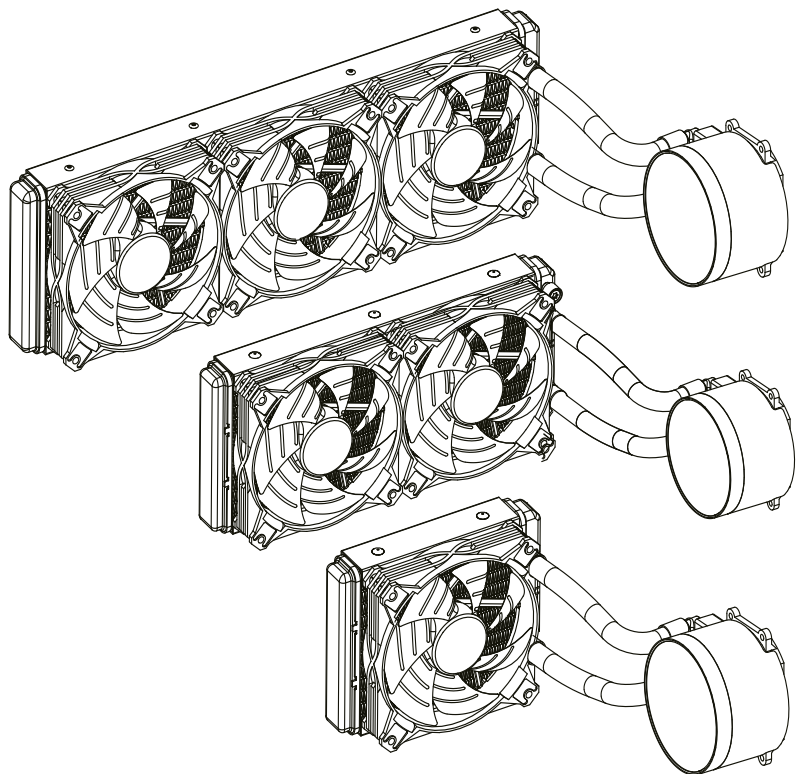

# TWISTER <sup>120/240/360</sup> **DX SERIES** ARGB

# SYMPHONY <sup>120/240/360</sup> **TR SERIES**

UNIWERSALNE WODNE CHŁODZENIE PROCESORA



I N S T R U K C J A M O N T A Ż U

# Lista Części

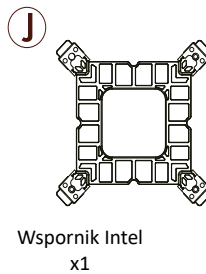
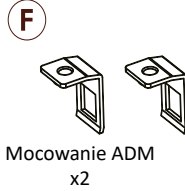
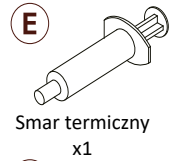
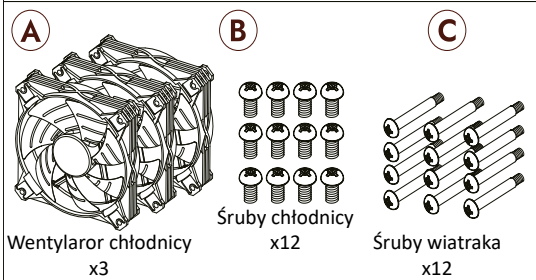
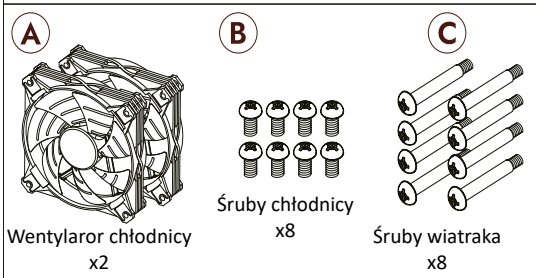
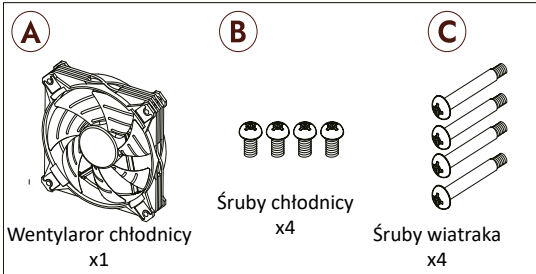

# KROK 1 - INTEL/AMD

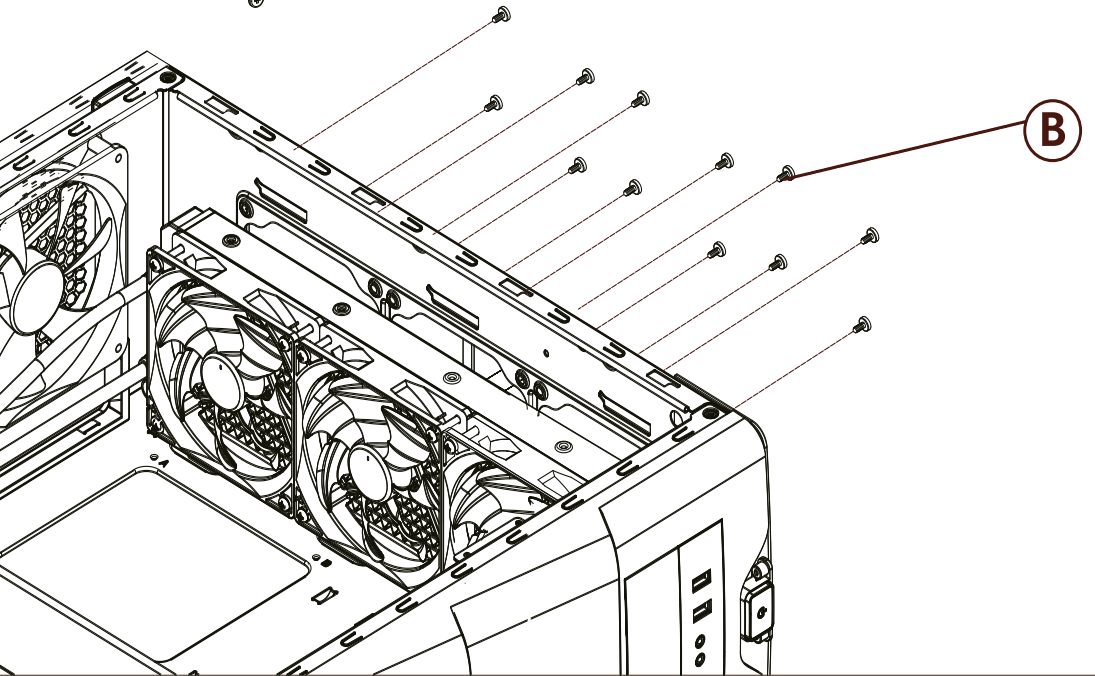
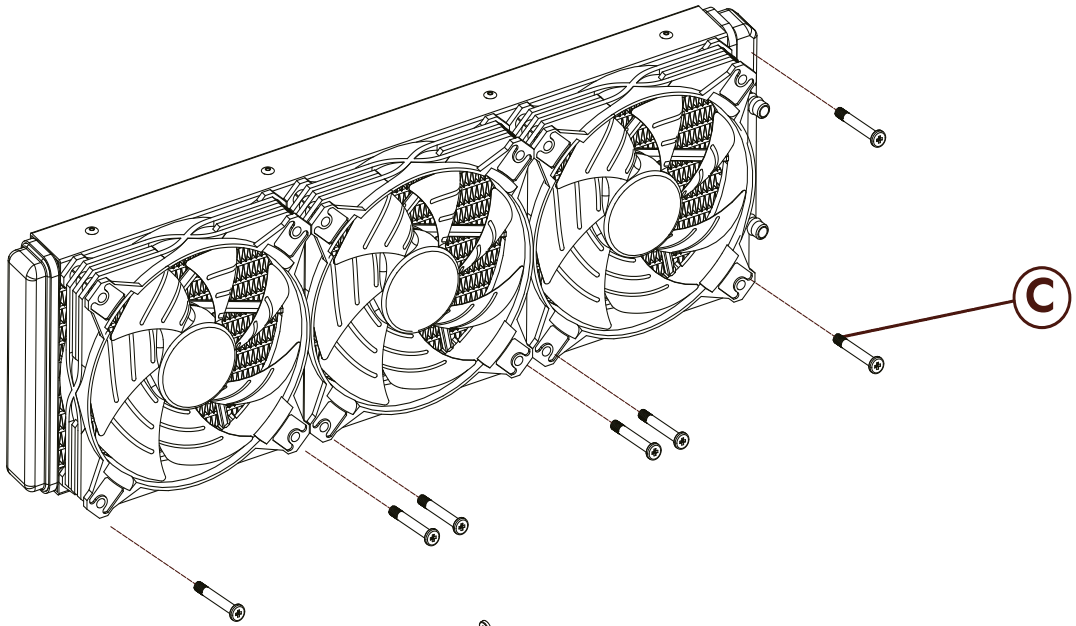

## KROK 2 - INTEL/AMD

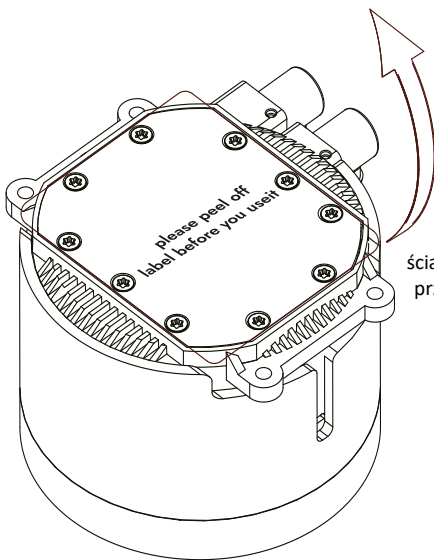

ściągnij etykietę  
przed użyciem

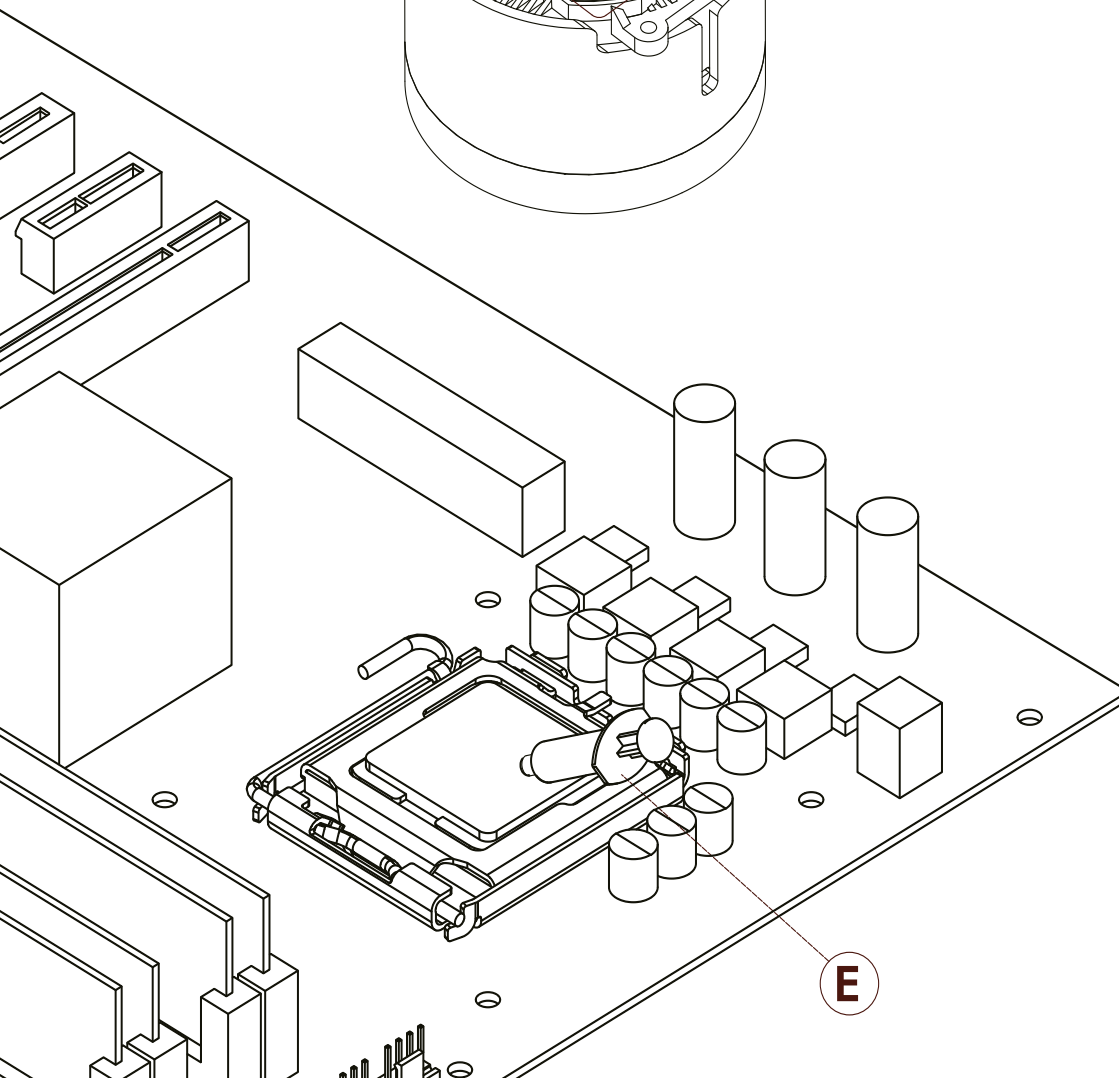

**E**

# KROK 3 - INTEL/20XX

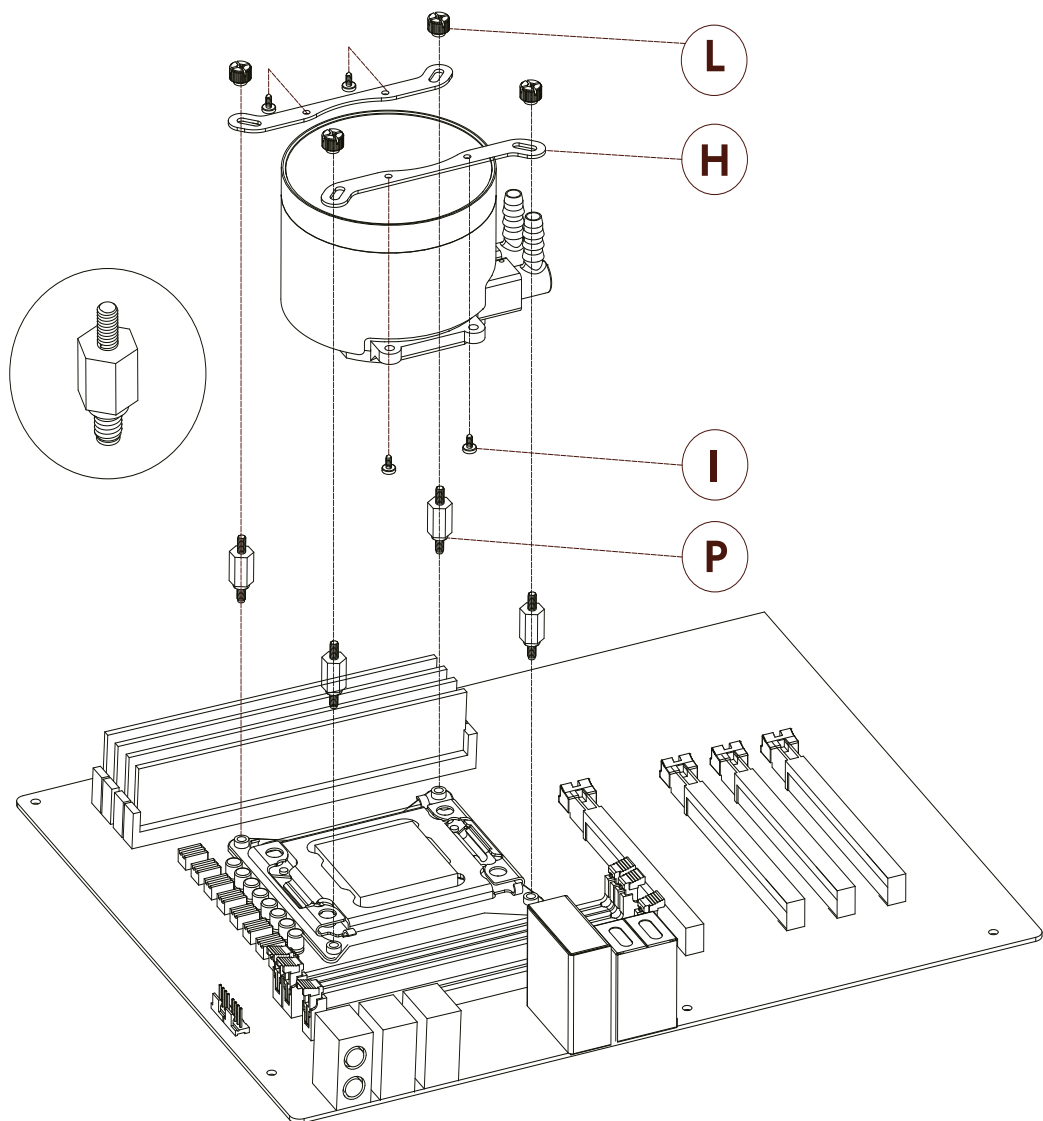

# KROK 4 - INTEL 115X

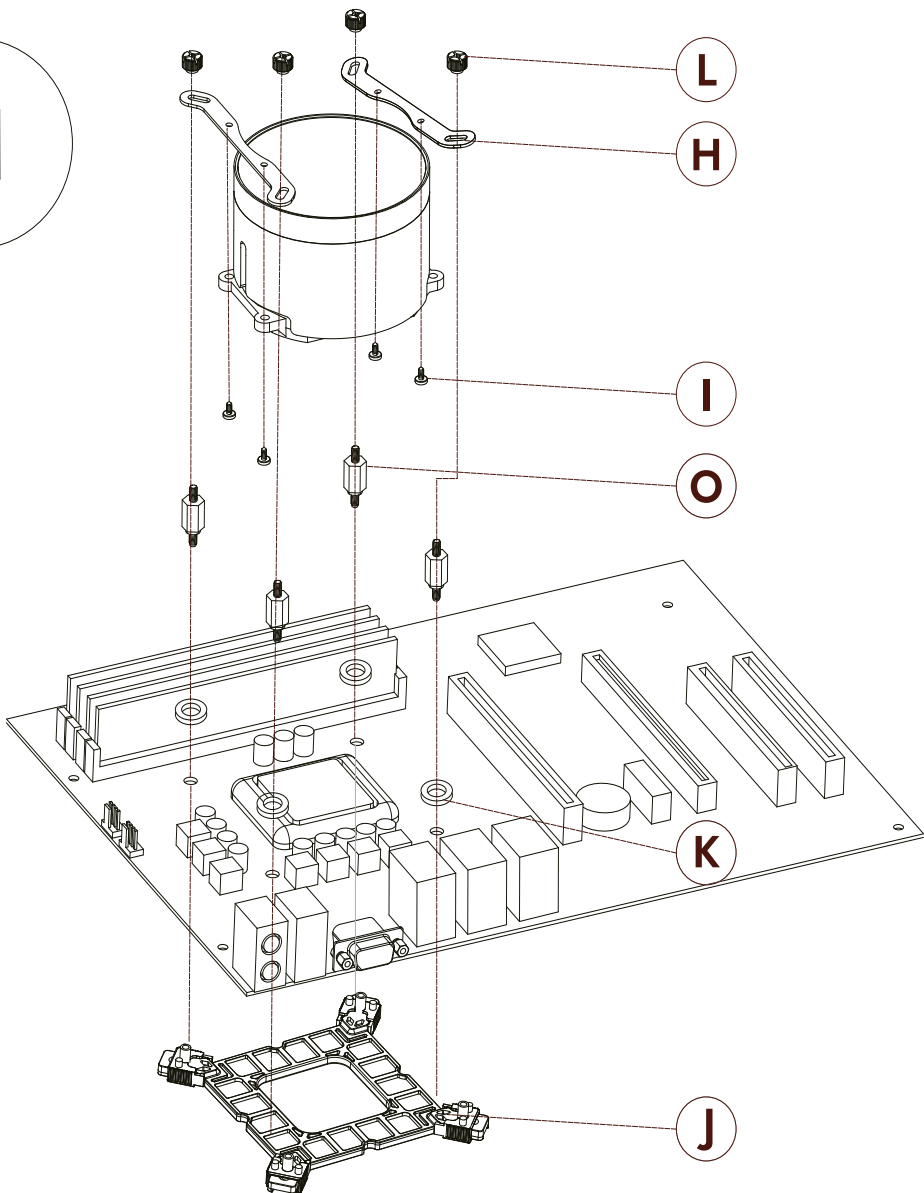
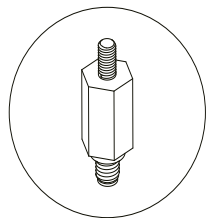

# KROK 5 - INTEL 1700

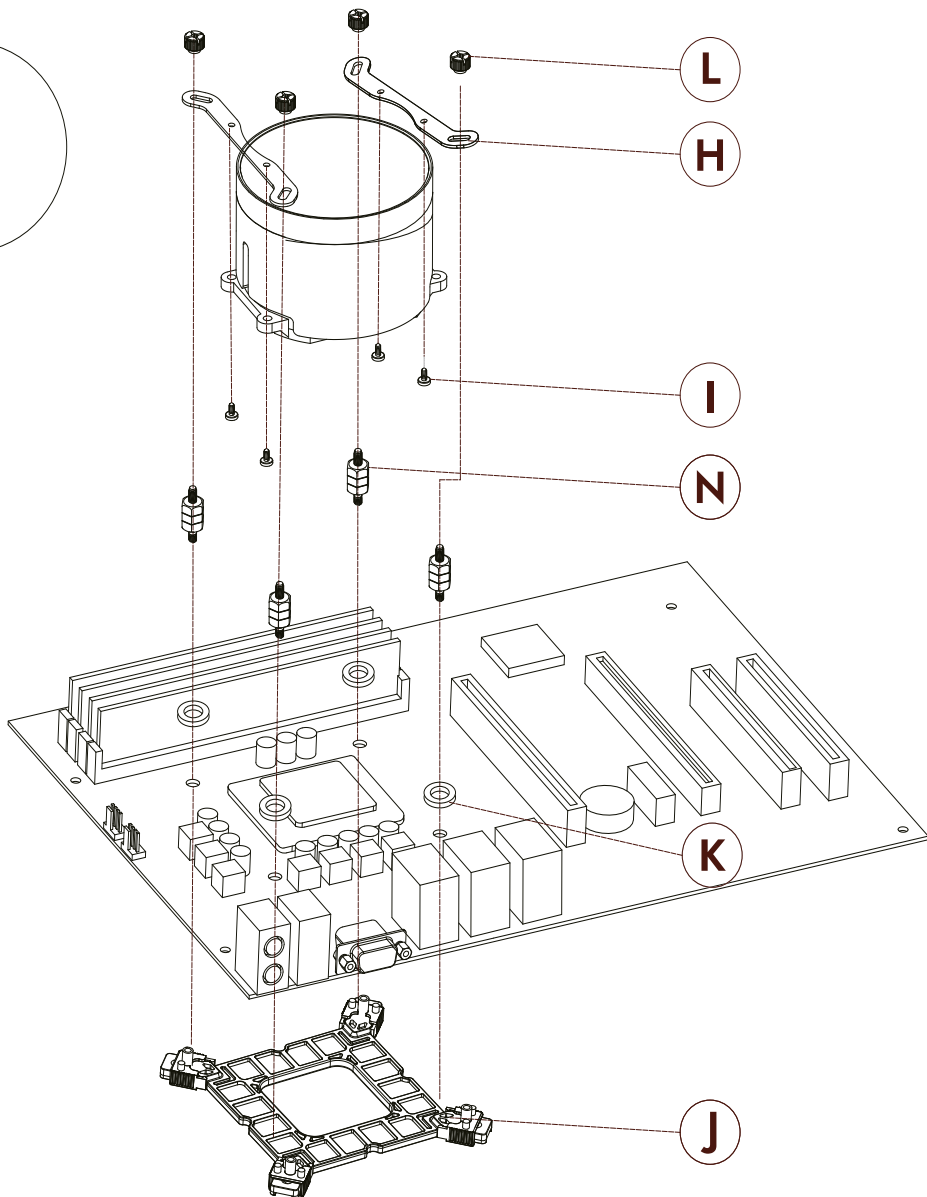
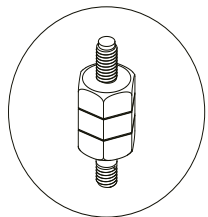

# KROK 6 - ADM

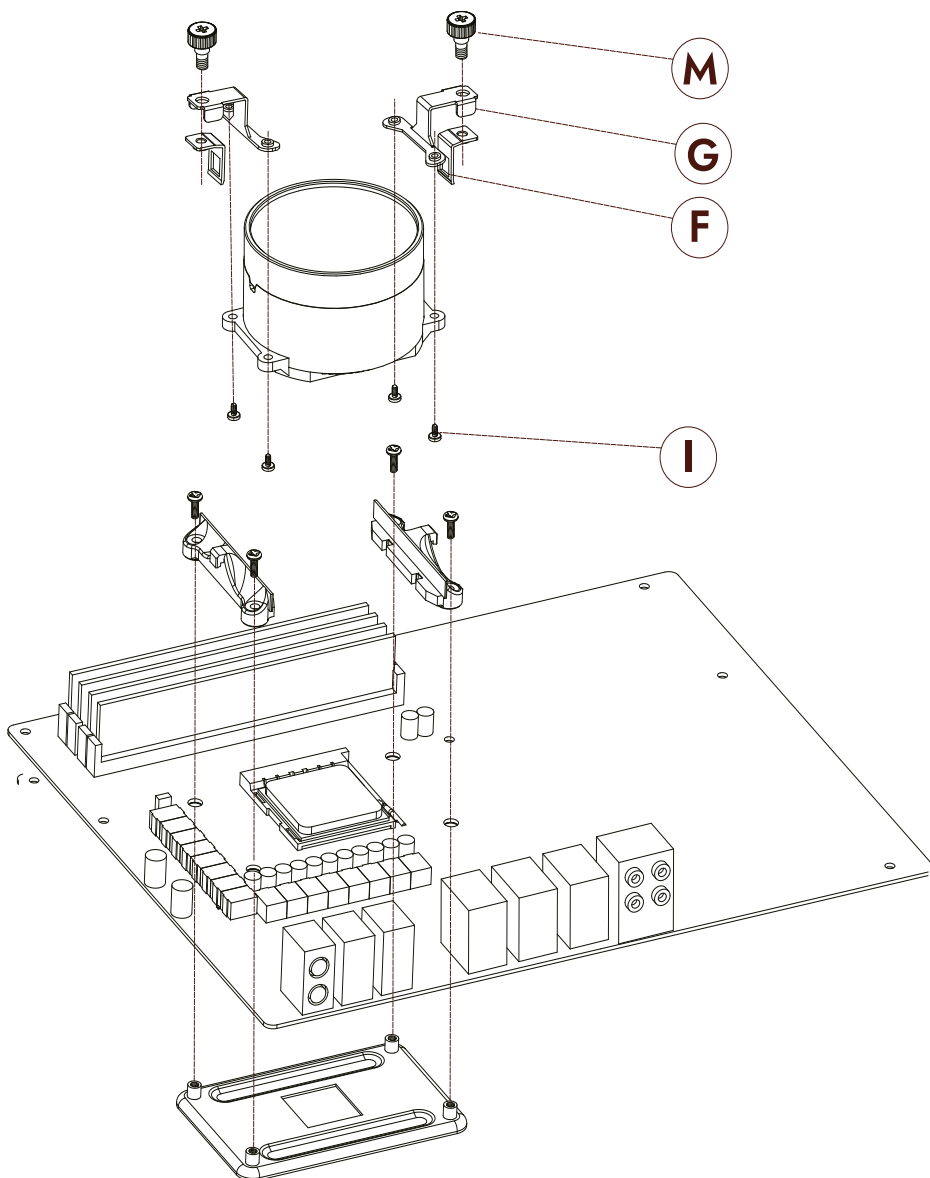



# KROK 7 - Okablowanie

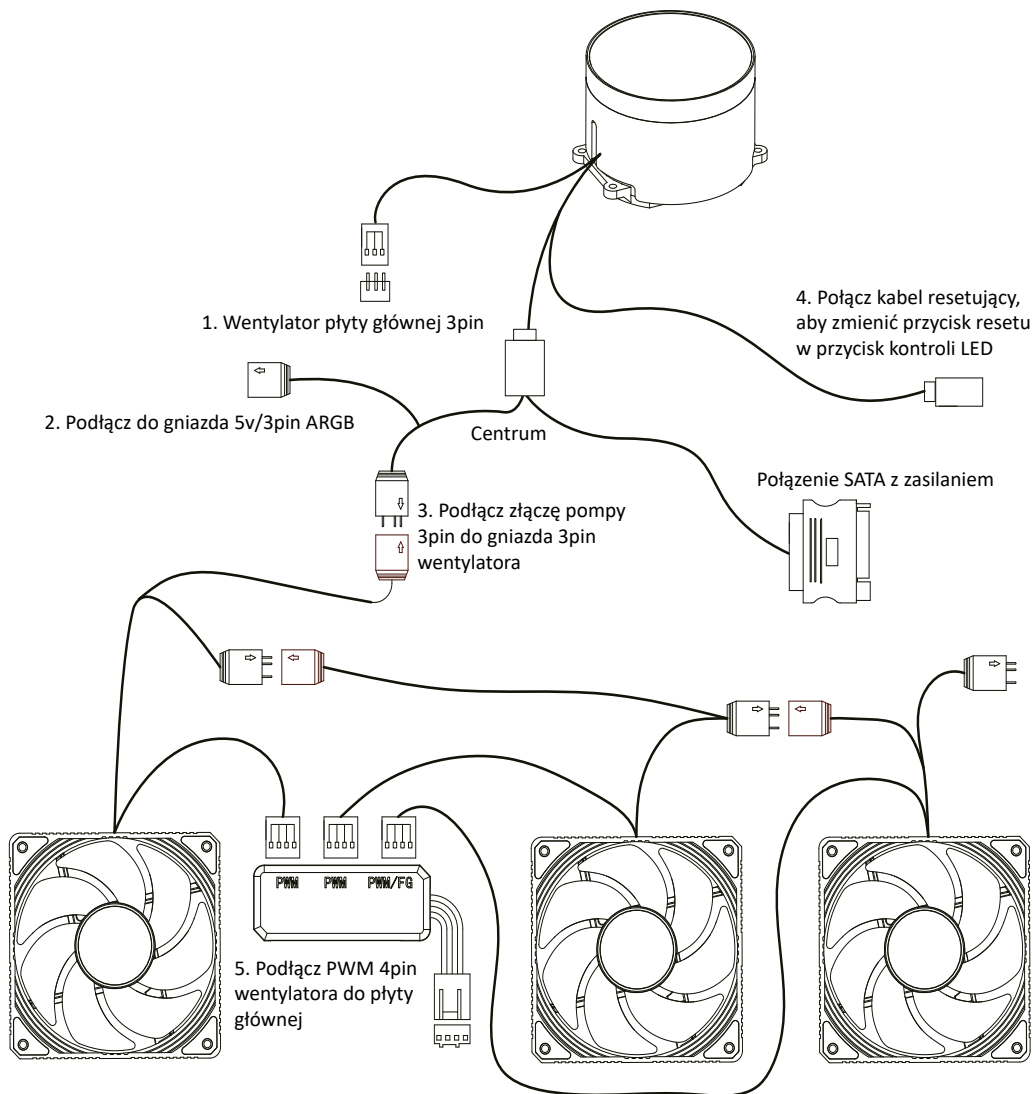



[www.darkFlash.com](http://www.darkFlash.com)

*Fly to unlimited!*

 **darkFlash**

DARKFLASH INFOTECH CO., LTD.  
[www.darkFlash.com](http://www.darkFlash.com)

INNPRO Robert Błędowski sp. z o.o.  
ul. Rudzka 65c  
44-200 Rybnik, Polska  
tel. +48 533 234 303  
hurt@innpro.pl



Producent: Guangzhou Huaqi Tech Corp.  
Adres: Rm. 01, Floor 3, Electronic Bussiness Building Meidong Electronic Bussiness  
Industrial Park. Tie Shan he Road, Huashan Town, Huadu dist., Guangzhou, Guangdong

## Ochrona środowiska



Zużyty sprzęt elektroniczny oznakowany zgodnie z dyrektywą Unii Europejskiej, nie może być umieszczany łącznie z innymi odpadami komunalnymi. Podlega on selektywnej zbiórce i recyklingowi w wyznaczonych punktach. Zapewniając jego prawidłowe usuwanie, zapobiegasz potencjalnym, negatywnym konsekwencjom dla środowiska naturalnego i zdrowia ludzkiego. System zbierania zużytego sprzętu zgodny jest z lokalnie obowiązującymi przepisami ochrony środowiska dotyczącymi usuwania odpadów. Szczegółowe informacje na ten temat można uzyskać w urzędzie miejskim, zakładzie oczyszczania lub sklepie, w którym produkt został zakupiony.



Produkt spełnia wymagania dyrektyw tzw. Nowego Podejścia Unii Europejskiej (UE), dotyczących zagadnień związanych z bezpieczeństwem użytkownika, ochroną zdrowia i ochroną środowiska, określających zagrożenia, które powinny zostać wykryte i wyeliminowane.

Niniejszy dokument jest tłumaczeniem oryginalnej instrukcji obsługi, stworzonej przez producenta.

Produkt należy regularnie konserwować (czyścić) we własnym zakresie lub przez wyspecjalizowane punkty serwisowe na koszt i w zakresie użytkownika. W przypadku braku informacji o koniecznych akcjach konserwacyjnych cyklicznych lub serwisowych w instrukcji obsługi, należy regularnie, minimum raz na tydzień oceniać odmiennosć stanu fizycznego produktu od fizycznie nowego produktu. W przypadku wykrycia lub stwierdzenia jakiegokolwiek odmiennosć należy pilnie podjąć kroki konserwacyjne (czyszczenie) lub serwisowe. Brak poprawnej konserwacji (czyszczenia) i reakcji w chwili wykrycia stanu odmiennosć może doprowadzić do trwałego uszkodzenia produktu. Gwarant nie ponosi odpowiedzialności za uszkodzenia wynikające z zaniedbania.

Szczegółowe informacje o warunkach gwarancji dystrybutora /  
producenta dostępne na stronie internetowej  
<https://serwis.innpro.pl/gwarancja>