

Xblitz®

X550

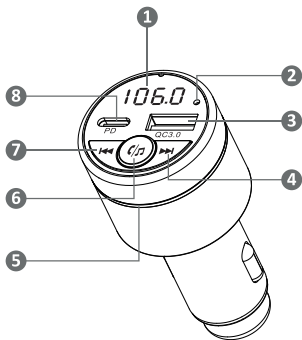

Table of contents

Spis treści

4	Instrukcja obsługi	PL
8	user manual	EN
12	Bedienungsanleitung	DE
16	Návod k použití	CZ
20	Használati utasítás	HU
24	Používateľská príručka	SK
28	Vartotojo vadovas	LT
32	Lietotāja rokasgrāmata	LV
36	Kasutusjuhend	ET
40	Manual de utilizare	RO
44	Ръководство за употреба	BG
48	Manuel d'instructions	FR
53	Manuale di istruzioni	IT
57	Manual de instrucciones	ES

A



INSTRUKCJA OBSŁUGI

Dziękujemy za zakup transmitera FM z funkcją zestawu głośnomówiącego Xblitz X550. Urządzenie umożliwi Ci odtwarzanie oraz transmitowanie muzyki ze smartfonu lub innych urządzeń do zestawu audio w aucie za pomocą sygnału radia samochodowego. Dzięki wbudowanym gniazdom QC3.0 oraz PD30W transmitter pozwoli szybko naładować różnego rodzaju urządzenia. Produkt wyposażony jest w moduł Bluetooth, urządzenie może być również wykorzystywane jako zestaw głośnomówiący do przeprowadzania rozmów bez użycia rąk. Proszę zapoznać się z załączoną instrukcją oraz środkami ostrożności przed rozpoczęciem użytkowania.

01. OPIS PRODUKTU**PATRZ RYS. A**





1. Wyświetlacz LED
2. Mikrofon
3. Port QC3.0
4. Następnny utwór/zmiana częstotliwości
5. Podświetlenie LED
6. Przycisk obsługi połączeń/muzyki
7. Poprzedni utwór/zmiana częstotliwości
8. Port PD

02. INSTALACJA URZĄDZENIA

1. Włóż produkt do zapalniczki samochodowej po uruchomieniu pojazdu.
2. Transmitter włączy się automatycznie po włożeniu i wyświetli napięcie oraz częstotliwość FM.
3. Włącz radio FM w samochodzie i wybierz pusty kanał.
UWAGA! Ustawienie częstotliwości, która jest dedykowana danej stacji radiowej będzie powodować zakłócenia.
4. Dostosuj częstotliwość produktu tak samo, jak w radiu samochodowym.

5. Włącz Bluetooth w swoim telefonie, wyszukaj urządzenie „X550” i połącz się.
6. Po pomyślnym nawiązaniu połączenia możesz odtwarzać muzykę lub wykonywać/odbierać połączenia.



03. REGULACJA CZĘSTOTLIWOŚCI FM:

Długie naciśnięcie przycisku „” powoduje przejście do trybu FM. Kliknij przycisk „” lub „” aby zwiększyć lub zmniejszyć częstotliwość, odczekaj 3 sekundy, a częstotliwość zostanie automatycznie potwierdzona i zapisana lub naciśnij krótko „”, aby potwierdzić.





04. REGULACJA GŁOŚNOŚCI:

Domyślnie ustawiona jest maksymalna głośność urządzenia. Jeśli chcesz zwiększyć głośność, możesz dostosować ją w radiu samochodowym.

05. STEROWANIE MUZYKĄ:

1. Pauza/Odtwarzanie – naciśnij „”.
2. Poprzedni utwór – naciśnij „”.
3. Następny utwór – naciśnij „”.

06. WYBIERANIE/ODBIERANIE POŁĄCZEŃ:

1. Odbierz połączenie: naciśnij „”.
2. Zakończ połączenie: naciśnij „”.
3. Ponowne wybieranie połączeń: naciśnij dwukrotnie „”.
4. Odrzuć połączenie: przytrzymaj „”.

07. ALARM NISKIEGO NAPIĘCIA/TRYB NISKIEGO POBORU MOCY:

Gdy napięcie wejściowe jest mniejsze lub równe 11V, wyświetlacz zaczyna migać i alarmuje o wartości napięcia. Jeśli lampka będzie migać przez 10 minut bez żadnej operacji, transmiter przejdzie w tryb niskiego

zużycia energii, który można dezaktywować, naciskając dowolny klawisz lub ponownie włączając urządzenie. (Funkcja ta ma na celu ochronę akumulatora samochodowego).

08. SPECYFIKACJA TECHNICZNA:

Wersja BT: 5.3 (zasięg do 10m) | Zakres częstotliwości FM: 87.5-108.0 MHz | Wejście: 12/24V | Wyjście: 1x port USB-A QC3.0 (18W max) - 5V/3A, 9V/2A, 12V/1.5A; 1x port USB typ-C PD (30W max) - 5V/3A, 9V/3A, 12V/2.5A; PPS: 3.3V-11V/3A | Wspierane standardy szybkiego ładowania: QC3.0, QC2.0, PD, FCP, AFC, BC1.2, Apple 2.4A | Wspierane formaty audio: MP3, WMA, APE, WAV, FLAC | Tryby pracy: BT/FM | Zabezpieczenie: nadprądowe, przepięciowe, zwarciove i przed przegrzaniem | Wymiary: 80x35x20mm | Waga: 82g | Maksymalna moc częstotliwości radiowej emitowanej w zakresie częstotliwości: 8dBm | Zakres częstotliwości: 2402-2480MHz

09. FAQ:

- 1. Dlaczego urządzenie nie włącza się/nie paruje się automatycznie?**
Niektóre modele zapalniczek mają stałą konstrukcję elektryczną. Urządzenie nie może wykryć zmiany napięcia, więc nie można go włączyć. W takiej sytuacji wystarczy wyjąć Xblitz X550 i ponownie włożyć go do zapalniczki.
- 2. Dlaczego muzykę/dźwięk z telefonu słabo słychać?**
Zwiększ głośność w telefonie lub zwiększ głośność radia samochodowego podczas odtwarzania muzyki/połączeń.
- 3. Dlaczego nie można włączyć urządzenia lub wydaje z siebie głośne dźwięki po użytkowaniu przez dłuższą chwilę?**
Sprawdź, czy punkt kontaktowy urządzenia i zapalniczki są zabrudzone, co może powodować słaby sygnał.
- 4. Dlaczego głośność urządzenia sama się zmniejsza po użytkowaniu przez dłuższą chwilę?**
Sprawdź wejście mikrofonu. Wyczyść je i użyj produktu ponownie.

10. UWAGI:

Zasadą działania tego urządzenia jest bezprzewodowa transmisja. Podczas prowadzenia pojazdu różna moc zewnętrznych sygnałów radiowych w różnych regionach spowoduje zakłócenia w działaniu urządzenia. Dlatego czasami będzie słychać niewielki hałas o niskiej głośności lub w

stanie wyciszenia. To normalne zjawisko. Zalecamy ustawienie głośności telefonu komórkowego poniżej 90%, aby uzyskać lepszą jakość dźwięku. Jeśli potrzebujesz większej głośności, dostosuj ją za pomocą regulatora głośności pojazdu. Jeśli nie odtwarzasz muzyki, zmniejsz głośność, aby uniknąć szumów. Producent nie gwarantuje kompatybilności ze wszystkimi urządzeniami Bluetooth.

11. ŚRODKI OSTROŻNOŚCI:

- Przechowuj urządzenie poza zasięgiem dzieci.
- Unikaj uszkodzeń mechanicznych oraz upadków z wysokości.
- Nie wystawiaj urządzenia na kontakt z wodą lub innymi cieczami gdyż mogą doprowadzić do uszkodzenia lub całkowitego zniszczenia urządzenia.
- Nie demontuj samodzielnie urządzenia, grozi to zniszczeniem lub uszkodzeniem produktu.
- Nie wystawiaj urządzenia na działanie wysokich i niskich temperatur oraz wysokiego nasłonecznienia, gdyż mogą one powodować skrócenie żywotności elektroniki w urządzeniu lub też stopić części z tworzyw sztucznych.
- Nie korzystaj z urządzenia w miejscach, gdzie zakazane jest jego używanie lub gdzie może ono powodować zakłócenia lub niebezpieczeństwo.
- Jeśli czujesz, że urządzenie nagrzewa się zbyt mocno, lub czujesz zapach spalenizny, niezwłocznie odłącz transponder od źródła zasilania.
- Nie podłączaj urządzenia do napięcia wyższego niż 24V. Niestosowanie się do tego zalecenia może prowadzić do niebezpiecznych sytuacji.
- W celu uzyskania lepszej jakości przesyłanego dźwięku należy unikać ustawiania urządzenia na częstotliwościach pokrywających się z innymi silnymi częstotliwościami radiowymi.
- Czyść za pomocą suchej szmatki.

12. KARTA GWARANCYJNA/REKLAMACJE:

Produkt objęty jest 24-miesięczną gwarancją. Warunki gwarancji można znaleźć na stronie: <https://xblitz.pl/gwarancja/>

Reklamacje należy zgłaszać za pomocą formularza reklamacyjnego znajdującego się pod adresem: <http://reklamacje.kgktrend.pl/>

Szczegóły, kontakt oraz adres serwisu można znaleźć na stronie:
www.xblitz.pl.

Specyfikacja techniczna i zawartość zestaw może ulec zmianie bez powiadomienia, przepraszamy za wszelkie niedogodności.

KGK TREND deklaruje, że urządzenie Xblitz X550 jest zgodne z istotnymi wymaganiami dyrektywy 2014/53/EU. Tekst deklaracji można znaleźć pod linkiem: <https://xblitz.pl/download/DOC/deklaracja-CE-Xblitz-X550.pdf>

EN

USER MANUAL

Thank you for purchasing the Xblitz X550 hands-free FM transmitter. The device will enable you to play and transmit music from your smartphone or other devices to your car's audio system via the car radio signal.

Thanks to the built-in QC3.0 and PD30W sockets, the transmitter will allow you to quickly charge various devices. The product is equipped with a BT module, and the device can also be used as a hands-free kit for making hands-free calls.

Please read the enclosed instructions and safety precautions before use.

01. PRODUCT DESCRIPTION

SEE FIG. A

1. LED display
2. Microphone
3. QC3.0 port
4. Next track/frequency change
5. LED backlighting
6. Call / music button
7. Previous track / change of frequency
8. Port PD



02. INSTALLATION OF THE DEVICE

1. Insert the product into the cigarette lighter after starting the vehicle.

2. The transmitter will automatically switch on when inserted and display the voltage and FM frequency.
3. Turn on the FM radio in the car and select an empty channel.
NOTE: Setting a frequency that is dedicated to a radio station will cause interference.
4. Adjust the frequency of the product just as you would on a car radio.
5. Turn on BT on your phone, search for 'X550' and connect.
6. Once successfully connected, you can play music or make/receive calls.

03. FM FREQUENCY CONTROL:

A long press on the " " button switches to FM mode.



Click " " or " " to increase or decrease the frequency, wait 3 seconds and the frequency will be automatically confirmed and stored

or press " " briefly to confirm.





04. VOLUME CONTROL:

The default setting is the maximum volume of the device. If you want to increase the volume, you can adjust it on the car radio.

05. MUSIC CONTROL:

1. Pause/Play - press " ".
2. Previous track - press " ".
3. Next track - press " ".

06. DIALING/RECEIVING CALLS:

1. Answer the call: press " ".
2. End the call: press " ".
3. Redialing calls: press " " twice.
4. Reject call: hold " ".

07. LOW VOLTAGE ALARM/LOW POWER MODE:

When the input voltage is less than or equal to 11V, the display starts flashing and alerts you to the voltage value. If the light flashes for 10 minutes without any operation, the transmitter enters low power mode, which can be deactivated by pressing any key or turning the device back on. (This function is designed to protect the car battery).

08. TECHNICAL SPECIFICATIONS:

BT version: 5.3 (range up to 10m) | FM frequency range: 87.5-108.0 MHz | Input: 12/24V | Output: 1x USB-A QC3.0 port (18W max) - 5V/3A, 9V/2A, 12V/1.5A; 1x USB Type-C PD port (30W max) - 5V/3A, 9V/3A, 12V/2.5A; PPS: 3.3V-11V/3A | Supported fast charging standards: QC3.0, QC2.0, PD, FCP, AFC, BC1.2, Apple 2.4A | Supported audio formats: MP3, WMA, APE, WAV, FLAC | Operating modes: BT/FM | Protection: over-current, over-voltage, short-circuit and overheat | Dimensions: 80x35x-20mm | Weight: 82g | Maximum RF power emitted in the frequency range: 8dBm | Frequency range: 2402-2480MHz

09. FAQ:

- 1. Why doesn't the device turn on/pair automatically?**
Some lighter models have a fixed electrical design. The device cannot detect a change in voltage, so it cannot be switched on. In this situation, simply remove the Xblitz X550 and reinsert it into the cigarette lighter.
- 2. Why is the music/sound from the phone poorly audible?**
Turn up the volume on the phone or turn up the volume on the car radio when playing music/calls.
- 3. Why can't the device be switched on or it makes a loud noise after being used for a while?**
Check if the contact point between the device and the lighter is dirty, which can cause a weak signal.
- 4. Why does the volume of the device decrease on its own after being used for a long while?**
Check the microphone input. Clean it and use the product again.

10. NOTES:

The principle of this device is wireless transmission. When driving, the different power of external radio signals in different regions will cause

interference with the device. Therefore, you will sometimes hear a slight noise at low volume or in a muted state. This is a normal occurrence. We recommend setting the volume of your mobile phone below 90% for better sound quality. If you need a higher volume, adjust it using the vehicle's volume control. If you are not playing music, lower the volume to avoid noise. The manufacturer does not guarantee compatibility with all BT devices.

11. PRECAUTIONS:

- Keep the device out of the reach of children.
- Avoid mechanical damage and falls from height.
- Do not expose the device to water or other liquids as they may damage or completely destroy the device.
- Do not dismantle the device yourself, you risk damaging or destroying the product.
- Do not expose the device to high or low temperatures or high sunlight, as these can shorten the life of the electronics in the device or melt plastic parts.
- Do not use the device in areas where its use is prohibited or where it may cause interference or danger.
- If you feel that the device is getting too hot, or you smell burning, immediately disconnect the transmitter from the power source.
- Do not connect the device to a voltage higher than 24V. Failure to do so may lead to dangerous situations.
- For better transmitted sound quality, avoid positioning the device on frequencies that overlap with other strong radio frequencies.
- Clean with a dry cloth.

12. WARRANTY/COMPLAINTS CARD:

The product comes with a 24-month warranty. Warranty conditions can be found at: <https://xblitz.pl/gwarancja/>

Claims should be made using the claim form found at: <http://reklamacje.kgktrend.pl/>

Details, contact and service address can be found at: www.xblitz.pl.
Technical specifications and kit contents are subject to change without notice, we apologise for any inconvenience.

KGK TREND declares that the Xblitz X550 complies with the essential requirements of Directive 2014/53/EU. The text of the declaration

can be found at the following link: <https://xblitz.pl/download/DOC/deklaracja-CE-Xblitz-X550.pdf>

DE

BEDIENUNGSANLEITUNG

Vielen Dank, dass Sie sich für den Xblitz X550 FM-Freisprecheinrichtung entschieden haben. Das Gerät ermöglicht es Ihnen, Musik von Ihrem Smartphone oder anderen Geräten über das Autoradiosignal an das Audiosystem Ihres Fahrzeugs zu übertragen und abzuspielen. Dank der integrierten QC3.0- und PD30W-Buchsen können Sie mit dem Transmitter verschiedene Geräte schnell aufladen. Das Produkt ist mit einem BT-Modul ausgestattet, und das Gerät kann auch als Freisprechanlage zum Telefonieren verwendet werden. Bitte lesen Sie vor dem Gebrauch die beiliegenden Anweisungen und Sicherheitshinweise.

01. PRODUKTBEZEICHNUNG

SIEHE ABB. A

1. LED-Anzeige
2. Mikrofon
3. QC3.0-Anschluss
4. Nächster Titel/Frequenzwechsel
5. LED-Hintergrundbeleuchtung
6. Anruf-/Musiktaste
7. Vorheriger Titel / Wechsel der Frequenz
8. Hafen PD





02. INSTALLATION DES GERÄTS

1. Stecken Sie das Produkt nach dem Anlassen des Fahrzeugs in den Zigarettenanzünder.
2. Der Sender schaltet sich nach dem Einstecken automatisch ein und zeigt die Spannung und die UKW-Frequenz an.
3. Schalten Sie das UKW-Radio im Auto ein und wählen Sie einen freien Kanal.

HINWEIS: Die Einstellung einer Frequenz, die einem Radiosender zugeordnet ist, führt zu Störungen.

4. Stellen Sie die Frequenz des Produkts so ein, wie Sie es bei einem Autoradio tun würden.
5. Schalten Sie BT auf Ihrem Telefon ein, suchen Sie nach "X550" und stellen Sie eine Verbindung her.
6. Sobald die Verbindung hergestellt ist, können Sie Musik abspielen oder Anrufe tätigen/entgegennehmen.



03. FM-FREQUENZREGELUNG:

Ein langer Druck auf die Taste  schaltet in den FM-Modus. Klicken Sie auf  oder , um die Frequenz zu erhöhen oder zu verringern, warten Sie 3 Sekunden und die Frequenz wird automatisch bestätigt und gespeichert oder drücken Sie kurz auf , um zu bestätigen.





04. LAUTSTÄRKEREGLER:

Die Standardeinstellung ist die maximale Lautstärke des Geräts. Wenn Sie die Lautstärke erhöhen möchten, können Sie sie am Autoradio einstellen.

05. MUSIC CONTROL:

1. Pause/Play - drücken Sie .
2. Vorheriger Titel - drücken Sie .
3. Nächster Titel - drücken Sie .

06. WÄHLEN/EMPFANGEN VON ANRUFEN:

1. Nehmen Sie den Anruf entgegen: Drücken Sie .
2. Beenden Sie das Gespräch: Drücken Sie .
3. Wahlwiederholung: Drücken Sie zweimal .
4. Anruf ablehnen: Halten Sie .

07. NIEDERSPANNUNGSLARM/NIEDRIGLEISTUNGSMODUS:

Wenn die Eingangsspannung kleiner oder gleich 11 V ist, beginnt die Anzeige zu blinken und weist Sie auf den Spannungswert hin. Blinkt das Licht 10 Minuten lang, ohne dass eine Betätigung erfolgt, geht der Sender in den Energiesparmodus über, der durch Drücken einer beliebigen Taste oder durch Wiedereinschalten des Geräts deaktiviert werden kann. (Diese Funktion ist zum Schutz der Autobatterie gedacht).

08. TECHNISCHE DATEN:

BT-Version: 5.3 (Reichweite bis zu 10 m) | FM-Frequenzbereich: 87,5-108,0 MHz | Eingang: 12/24V | Ausgang: 1x USB-A QC3.0 Anschluss (18W max) - 5V/3A, 9V/2A, 12V/1.5A; 1x USB Typ-C PD Anschluss (30W max) - 5V/3A, 9V/3A, 12V/2.5A; PPS: 3.3V-11V/3A | Unterstützte Schnellladestandards: QC3.0, QC2.0, PD, FCP, AFC, BC1.2, Apple 2.4A | Unterstützte Audioformate: MP3, WMA, APE, WAV, FLAC | Betriebsarten: BT/FM | Schutz: Überstrom, Überspannung, Kurzschluss und Überhitzung | Abmessungen: 80x35x20mm | Gewicht: 82g | Maximale HF-Energie im Frequenzbereich: 8dBm | Frequenzbereich: 2402-2480MHz

09. FAQ:

- 1. Warum schaltet sich das Gerät nicht automatisch ein/koppelt sich nicht automatisch?**
Einige Feuerzeugmodelle haben einen festen elektrischen Aufbau. Das Gerät kann eine Spannungsänderung nicht erkennen und lässt sich daher nicht einschalten. In diesem Fall nehmen Sie den Xblitz X550 einfach heraus und stecken ihn erneut in den Zigarettenanzünder.
- 2. Warum ist die Musik/der Ton des Telefons schlecht zu hören?**
Drehen Sie die Lautstärke des Telefons oder des Autoradios höher, wenn Sie Musik hören oder Anrufe tätigen.
- 3. Warum lässt sich das Gerät nicht einschalten oder macht nach längerem Gebrauch ein lautes Geräusch?**
Prüfen Sie, ob die Kontaktstelle zwischen dem Gerät und dem Feuerzeug verschmutzt ist, was ein schwaches Signal verursachen kann.
- 4. Warum nimmt die Lautstärke des Geräts nach längerem Gebrauch von selbst ab?**
Überprüfen Sie den Mikrofoneingang. Reinigen Sie ihn und verwenden Sie das Produkt erneut.

10. ANMERKUNGEN:

Das Prinzip dieses Geräts ist die drahtlose Übertragung. Während der Fahrt führt die unterschiedliche Stärke der externen Funksignale in verschiedenen Regionen zu Interferenzen mit dem Gerät. Daher werden Sie manchmal ein leichtes Rauschen bei geringer Lautstärke oder im stummgeschalteten Zustand hören. Dies ist ein normales Phänomen. Wir empfehlen, die Lautstärke Ihres Mobiltelefons auf unter 90 % einzustellen, um eine bessere Klangqualität zu erzielen. Wenn Sie eine höhere Lautstärke benötigen, stellen Sie diese über den Lautstärkereglern des Fahrzeugs ein. Wenn Sie keine Musik abspielen, stellen Sie die Lautstärke niedriger ein, um Rauschen zu vermeiden. Der Hersteller garantiert nicht die Kompatibilität mit allen BT-Geräten.

11. VORSICHTSMASSNAHMEN:

- Bewahren Sie das Gerät außerhalb der Reichweite von Kindern auf.
- Vermeiden Sie mechanische Beschädigungen und Stürze aus der Höhe.
- Setzen Sie das Gerät nicht Wasser oder anderen Flüssigkeiten aus, da diese das Gerät beschädigen oder vollständig zerstören können.
- Nehmen Sie das Gerät nicht selbst auseinander, Sie riskieren eine Beschädigung oder Zerstörung des Produkts.
- Setzen Sie das Gerät nicht hohen oder niedrigen Temperaturen oder starker Sonneneinstrahlung aus, da dies die Lebensdauer der Elektronik im Gerät verkürzen oder Kunststoffteile schmelzen kann.
- Verwenden Sie das Gerät nicht in Bereichen, in denen seine Verwendung verboten ist oder wo es Störungen oder Gefahren verursachen kann.
- Wenn Sie das Gefühl haben, dass das Gerät zu heiß wird, oder wenn Sie Brandgeruch wahrnehmen, trennen Sie den Sender sofort von der Stromquelle.
- Schließen Sie das Gerät nicht an eine höhere Spannung als 24 V an. Die Nichtbeachtung kann zu gefährlichen Situationen führen.
- Um eine bessere Übertragungsqualität zu erzielen, sollten Sie das Gerät nicht auf Frequenzen aufstellen, die sich mit anderen starken Funkfrequenzen überschneiden.
- Mit einem trockenen Tuch reinigen.

12. GARANTIE-/BESCHWERDEKARTE:

Für das Produkt gilt eine 24-monatige Garantie. Die Garantiebedingungen finden Sie unter: <https://xblitz.pl/gwarancja/>. Für

Reklamationen verwenden Sie bitte das Reklamationsformular unter: <http://reklamacje.kgktrend.pl/>.

Details, Kontakt und Serviceadresse finden Sie unter: www.xblitz.pl.
Die technischen Daten und der Inhalt des Kits können ohne Vorankündigung geändert werden. Wir entschuldigen uns für etwaige Unannehmlichkeiten.

KGK TREND erklärt, dass der Xblitz X550 mit den grundlegenden Anforderungen der Richtlinie 2014/53/EU übereinstimmt. Der Text der Erklärung kann unter folgendem Link abgerufen werden:

<https://xblitz.pl/download/DOC/deklaracja-CE-Xblitz-X550.pdf>

CZ

NÁVOD K POUŽITÍ

Děkujeme, že jste si zakoupili hands-free FM vysílač Xblitz X550. Zařízení vám umožní přehrávat a přenášet hudbu z vašeho chytrého telefonu nebo jiných zařízení do audiosystému vašeho vozu prostřednictvím signálu autorádia. Díky vestavěným zásuvkám QC3.0 a PD30W vám vysílač umožní rychle nabíjet různá zařízení. Výrobek je vybaven modulem BT a zařízení lze použít také jako sadu handsfree pro uskutečňování handsfree hovorů.

Před použitím si přečtěte příložené pokyny a bezpečnostní opatření.

01. POPIS PRODUKTU





VIZ OBR. A

1. LED displej
2. Mikrofon
3. Port QC3.0
4. Další změna dráhy/frekvence
5. Podsvícení LED
6. Tlačítko pro volání / hudbu
7. Předchozí stopa / změna frekvence
8. Přístav PD

02. INSTALACE ZAŘÍZENÍ

1. Po nastartování vozidla vložte výrobek do zapalovače cigaret.
2. Vysílač se po vložení automaticky zapne a zobrazí napětí a frekvenci FM.
3. Zapněte rádio FM ve vozidle a vyberte prázdný kanál.
POZNÁMKA: Nastavení frekvence vyhrazené pro rozhlasovou stanici způsobí rušení.
4. Nastavte frekvenci výrobku stejně jako u autorádia.
5. Zapněte v telefonu funkci BT, vyhledejte položku "X550" a připojte se.
6. Po úspěšném připojení můžete přehrávat hudbu nebo uskutečňovat/přijímat hovory.



03. ŘÍZENÍ FREKVENCE FM:

Dlouhým stisknutím tlačítka  přepnete do režimu FM. Kliknutím na tlačítka  nebo  zvýšíte nebo snížíte frekvenci, počkejte 3 sekundy a frekvence se automaticky potvrdí a uloží, nebo krátce stiskněte tlačítka  pro potvrzení.



04. OVLÁDÁNÍ HLASITOSTI:

Výchozí nastavení je maximální hlasitost zařízení. Pokud chcete hlasitost zvýšit, můžete ji nastavit na autorádiu.

05. KONTROLA HUDBY:

1. Pauza/přehrávání - stiskněte tlačítka .
2. Předchozí skladba - stiskněte .
3. Další skladba - stiskněte tlačítka .

06. VYTÁČENÍ/PŘÍJEM HOVORŮ:

1. Přijímání hovorů: stiskněte tlačítka .
2. Ukončení hovoru: stiskněte tlačítka .
3. Opětovné vytáčení hovorů: stiskněte dvakrát tlačítka .

4. Odmítnutí hovoru: podržte  „

07. ALARM NÍZKÉHO NAPĚTÍ/REŽIM NÍZKÉHO VÝKONU:

Pokud je vstupní napětí menší nebo rovno 11 V, displej začne blikat a upozorní vás na hodnotu napětí. Pokud kontrolka bliká po dobu 10 minut bez jakékoli operace, přejde vysílač do režimu nízké spotřeby, který lze deaktivovat stisknutím libovolného tlačítka nebo opětovným zapnutím zařízení. (Tato funkce je určena k ochraně autobaterie).

08. TECHNICKÉ SPECIFIKACE:

Verze BT: 5.3 (dosah až 10 m) | Frekvenční rozsah FM: 87,5-108,0 MHz | Vstup: Výstup: 12/24 V | Výstup: 1x port USB-A QC3.0 (max. 18 W) - 5V/3A, 9V/2A, 12V/1,5A; 1x port USB typu C PD (max. 30 W) - 5V/3A, 9V/3A, 12V/2,5A; PPS: 3,3V-11V/3A | Podporované standardy rychlého nabíjení: 1: Podporované zvukové formáty: QC3.0, QC2.0, PD, FCP, AFC, BC1.2, Apple 2.4A | Podporované zvukové formáty: MP3, WMA, APE, WAV, FLAC | Provozní režimy: | Ochrana: proti nadměrnému proudu, přepětí, zkratu a přehřátí | Rozměry: 1,5 x 2,5 mm | Rozměry: 80x35x20mm | Hmotnost: 82g | Maximální výkon vyzařovaný ve frekvenčním rozsahu: 8dBm | Frekvenční rozsah: 2402-2480MHz

09. ČASTO KLADENÉ OTÁZKY:

1. Proč se zařízení automaticky nezapne/páruje?
Některé lehčí modely mají pevnou elektrickou konstrukci. Přístroj nedokáže rozpoznat změnu napětí, takže jej nelze zapnout. V takové situaci jednoduše vyjměte zařízení Xblitz X550 a znovu jej vložte do zapalovače.
2. Proč je hudba/zvuk z telefonu špatně slyšitelný?
Při přehrávání hudby/volání zesílíte hlasitost telefonu nebo autorádia.
3. Proč nelze zařízení zapnout nebo po chvíli používání vydává hlasitý zvuk?
Zkontrolujte, zda není kontaktní místo mezi zařízením a zapalovačem znečištěné, což může způsobit slabý signál.
4. Proč se hlasitost zařízení po delší době používání sama snížila?
Zkontrolujte vstup mikrofonu. Vyčistěte jej a výrobek znovu použijte.

10. POZNÁMKY:

Principem tohoto zařízení je bezdrátový přenos. Při jízdě způsobuje různý výkon vnějších rádiových signálů v různých oblastech rušení zařízení. Proto se někdy při nízké hlasitosti nebo ve ztlumeném stavu ozve slabý šum. Jedná se o normální jev. Pro lepší kvalitu zvuku doporučujeme nastavit hlasitost mobilního telefonu pod 90 %. Pokud potřebujete vyšší hlasitost, nastavte ji pomocí ovladače hlasitosti ve vozidle. Pokud nepřehráváte hudbu, snižte hlasitost, abyste se vyhnuli hluku. Výrobce nezaručuje kompatibilitu se všemi zařízeními BT.

11. PŘEDPOKLADY:

- Přístroj uchovávejte mimo dosah dětí.
- Zabraňte mechanickému poškození a pádům z výšky.
- Nevystavujte přístroj působení vody nebo jiných kapalin, protože by mohlo dojít k jeho poškození nebo úplnému zničení.
- Zařízení sami nerozebírejte, hrozí poškození nebo zničení výrobku.
- Nevystavujte zařízení vysokým nebo nízkým teplotám nebo silnému slunečnímu záření, protože mohou zkrátit životnost elektroniky v zařízení nebo roztavit plastové části.
- Nepoužívejte zařízení v oblastech, kde je jeho používání zakázáno nebo kde může způsobit rušení nebo nebezpečí.
- Pokud máte pocit, že se zařízení příliš zahřívá, nebo cítíte zápach spáleniny, okamžitě odpojte vysílač od zdroje napájení.
- Nepřipojujte zařízení k napětí vyššímu než 24 V. V opačném případě může dojít k nebezpečným situacím.
- Pro lepší kvalitu přenášeného zvuku se vyhněte umístění zařízení na frekvencích, které se překrývají s jinými silnými rádiovými frekvencemi.
- Čistěte suchým hadříkem.

12. ZÁRUČNÍ/REKLAMAČNÍ LIST:

Na výrobek se vztahuje záruka 24 měsíců. Záruční podmínky naleznete na adrese: <https://xblitz.pl/gwarancja/>.

Reklamační je třeba uplatnit prostřednictvím reklamačního formuláře, který naleznete na adrese: <http://reklamacje.kgkktrend.pl/>.

Podrobnosti, kontakt a adresu servisu naleznete na adrese: www.xblitz.pl.

Technické specifikace a obsah sady se mohou změnit bez předchozího upozornění, omlouváme se za případné nepřijemnosti.

KGK TREND prohlašuje, že Xblitz X550 splňuje základní požadavky směrnice 2014/53/EU. Text prohlášení naleznete na následujícím odkazu: <https://xblitz.pl/download/DOC/deklaracja-CE-Xblitz-X550.pdf>.

HU

HASZNÁLATI UTASÍTÁS

Köszönjük, hogy megvásárolta az Xblitz X550 kihangosító FM-adóját. A készülék lehetővé teszi, hogy okostelefonjáról vagy más eszközökről zenét játsszon le és továbbítson az autó rádiójelén keresztül az autó audiorendszerére. A beépített QC3.0 és PD30W aljzatoknak köszönhetően az adó lehetővé teszi a különböző eszközök gyors töltését. A termék BT modulal van felszerelve, és a készülék kihangosító készletként is használható a kihangosított hívások lebonyolításához. Kérjük, használat előtt olvassa el a mellékelt használati utasítást és a biztonsági óvintézkedéseket.

01. TERMÉKLEÍRÁS LÁSD AZ A ÁBRÁT

1. LED kijelző
2. Mikrofon
3. QC3.0 port
4. Következő sáv/frekvencia változás
5. LED háttérvilágítás
6. Hívás / zene gomb
7. Előző pálya / frekvenciaváltás
8. Port PD

02. A KÉSZÜLÉK TELEPÍTÉSE

1. A jármű elindítása után dugja be a terméket a szivargyújtóba.
2. Az adó automatikusan bekapcsol, amikor behelyezi, és megjeleníti a feszültséget és az FM-frekvenciát.
3. Kapcsolja be az autóban az FM rádiót, és válasszon ki egy üres

csatornát.

MEGJEGYZÉS: Egy rádióállomásnak dedikált frekvencia beállítása interferenciát okoz.

4. Állítsa be a termék frekvenciáját úgy, mint egy autórádiónál.
5. Kapcsolja be a BT-t a telefonján, keresse meg az "X550"-et, és csatlakozzon.
6. A sikeres csatlakoztatás után zenét játszhat le, illetve hívásokat kezdeményezhet/választhat.

03. FM FREKVENCIAVEZÉRLÉS:

A "Ⓜ" gomb hosszú megnyomásával FM üzemmódba kapcsol. Kattintson a "⏮" vagy "⏭" gombra a frekvencia növeléséhez vagy csökkentéséhez, várjon 3 másodpercet, és a frekvencia automatikusan megerősítésre és tárolásra kerül, vagy nyomja meg röviden a "Ⓜ" gombot a megerősítéshez.

04. HANGERŐSZABÁLYZÓ:

Az alapértelmezett beállítás a készülék maximális hangereje. Ha növelni szeretné a hangerőt, akkor az autórádió állíthatja be.

05. ZENEVEZÉRLÉS:

1. Szünet/lejátszás - nyomja meg a "Ⓜ" gombot.
2. Előző szám - nyomja meg a "⏮" gombot.
3. Következő szám - nyomja meg a "⏭" gombot.

06. HÍVÁSOK TÁRCSÁZÁSA/FOGADÁSA:

1. Hívásfogadás: nyomja meg a "Ⓜ" gombot.
2. A hívás befejezése: nyomja meg a "Ⓜ" gombot.
3. Hívások újratárcsázása: nyomja meg kétszer a "Ⓜ" gombot.
4. Hívás elutasítása: tartsa a "Ⓜ".

07. ALACSONY FESZÜLTÉG RIASZTÁS/ALACSONY ENERGIAELLÁTÁS ÜZEMMÓD:

Ha a bemeneti feszültség kisebb vagy egyenlő 11V-nál, a kijelző villogni kezd, és figyelmeztet a feszültségértékre. Ha a fény 10 percig villog mindenféle működés nélkül, az adó alacsony energiaellátású üzemmódba lép, amely bármelyik billentyű megnyomásával vagy a készülék visszakapcsolásával kikapcsolható. (Ez a funkció az autó akkumulátorának védelmét szolgálja).

08. MŰSZAKI SPECIFIKÁCIÓK:

BT version: 5.3 (range up to 10m) | FM frequency range: 87.5-108.0 MHz | Input: 12/24V | Kimenet: 12/24V (18W max.) - 5V/3A, 9V/2A, 12V/1,5A; 1x USB Type-C PD port (30W max.) - 5V/3A, 9V/3A, 12V/2,5A; PPS: 3,3V-11V/3A | Támogatott gyorstöltési szabványok: QC3.0, QC2.0, PD, FCP, AFC, BC1.2, Apple 2.4A | Támogatott hangformátumok: QC3.0, QC2.0, PD, FCP, AFC, BC1.2, Apple 2.4A: MP3, WMA, APE, WAV, FLAC | Működési módok: MP3, WMA, APE, WAV, FLAC: BT/FM | Protection: over-current, over-voltage, short-circuit and overheat | Dimensions: | Súly: 82g | Maximális RF teljesítmény a frekvenciatartományban: 8dBm | Frekvenciatartomány: 2402-2480MHz

09. GYIK:

- 1. Miért nem kapcsol be/párosodik a készülék automatikusan?**
Egyes könnyebb modellek fix elektromos kialakításúak. A készülék nem érzékeli a feszültség változását, így nem kapcsolható be. Ebben a helyzetben egyszerűen vegye ki az Xblitz X550-et, és helyezze vissza a szivargyűjtőba.
- 2. Miért hallható rosszul a telefonról érkező zene/hang?**
Hangosítsa fel a telefon hangerejét, vagy hangosítsa fel az autórádiót, ha zenét/hívásokat hallgat.
- 3. Miért nem lehet bekapcsolni a készüléket, vagy miért ad hangos zajt egy ideig tartó használat után?**
Ellenőrizze, hogy a készülék és az öngyűjtő közötti érintkezési pont nem piszkos-e, ami gyenge jelet okozhat.
- 4. Miért csökken magától a készülék hangereje hosszabb használat után?**
Ellenőrizze a mikrofon bemenetét. Tisztítsa meg, és használja újra a terméket.

10. MEGJEGYZÉSEK:

Ennek az eszköznek az elve a vezeték nélküli átvitel. Vezetés közben a különböző régiókban a külső rádiójelek eltérő teljesítménye interferenciát okoz a készülékben. Ezért alacsony hangerőn vagy némitott állapotban néha enyhe zajt fog hallani. Ez normális jelenség. Javasoljuk, hogy a jobb hangminőség érdekében állítsa a mobiltelefon hangerejét 90% alá. Ha nagyobb hangerőre van szüksége, állítsa be a jármű hangerőszabályozójával. Ha nem zenét játszik, csökkentse a hangerőt, hogy elkerülje a zajt. A gyártó nem garantálja a kompatibilitást minden BT eszközzel.

11. ÓVINTÉZKEDÉSEK:

- Tartsa a készüléket gyermekek elől elzárva.
- Kerülje a mechanikai sérüléseket és a magasból történő lezuhanásokat.
- Ne tegye ki a készüléket víznek vagy más folyadékoknak, mert ezek károsíthatják vagy teljesen tönkretelhetik a készüléket.
- Ne szedje szét a készüléket saját maga, ezzel a termék károsodását vagy tönkretételét kockáztatja.
- Ne tegye ki a készüléket magas vagy alacsony hőmérsékletnek, illetve erős napsugárzásnak, mivel ezek lerövidíthetik a készülékben lévő elektronika élettartamát, illetve megolvaszthatják a műanyag alkatrészeket.
- Ne használja a készüléket olyan területeken, ahol a használat tilos, vagy ahol zavarokat vagy veszélyt okozhat.
- Ha úgy érzi, hogy a készülék túlságosan felforrósodik, vagy égett szagot érez, azonnal válassza le a jeladót az áramforrásról.
- Ne csatlakoztassa a készüléket 24V-nál nagyobb feszültségre. Ennek elmulasztása veszélyes helyzetekhez vezethet.
- A jobb átvitt hangminőség érdekében kerülje a készülék elhelyezését olyan frekvenciákon, amelyek átfedésben vannak más erős rádiófrekvenciákkal.
- Száraz ruhával tisztítsa meg.

12. JÓTÁLLÁSI/PANASZKÁRTYA:

A termékre 24 hónapos garancia vonatkozik. A garanciális feltételek a következő weboldalon találhatóak: <https://xblitz.pl/gwarancja/>

A reklamációkat a következő weboldalon található reklamációs űrlapon

kell benyújtani: <http://reklamacje.kgktrend.pl/>.

Részletek, elérhetőség és szervíz cím a következő weboldalon található: www.xblitz.pl.

A műszaki specifikációk és a készlet tartalma előzetes értesítés nélkül változhat, elnézést kérünk az esetleges kellemetlenségekért.

A KGK TREND kijelenti, hogy az Xblitz X550 megfelel a 2014/53/EU irányelv alapvető követelményeinek. A nyilatkozat szövege a következő linken érhető el: <https://xblitz.pl/download/DOC/deklaracja-CE-Xblitz-X550.pdf>.

SK

POUŽÍVATELSKÁ PRÍRUČKA

Ďakujeme, že ste si zakúpili hands-free FM vysielateľ Xblitz X550.

Zariadenie vám umožní prehrávať a prenášať hudbu zo smartfónu alebo iných zariadení do audio systému vášho vozidla prostredníctvom signálu autorádia. Vďaka zabudovaným zásuvkám QC3.0 a PD30W vám vysielateľ umožní rýchlo nabíjať rôzne zariadenia. Výrobok je vybavený modulom BT a zariadenie možno použiť aj ako súpravu hands-free na uskutočňovanie hovorov bez použitia rúk.

Pred použitím si prečítajte priložené pokyny a bezpečnostné opatrenia.

01. POPIS PRODUKTU

POZRI OBRÁZOK A





1. LED displej
2. Mikrofón
3. Port QC3.0
4. Ďalšia zmena trate/frekvencie
5. Podsvietenie LED
6. Tlačidlo hovoru / hudby
7. Predchádzajúca skladba / zmena frekvencie
8. Prístav PD

02. INŠTALÁCIA ZARIADENIA

1. Po naštartovaní vozidla vložte výrobok do cigaretového

- zapaľovača.
2. Vysielač sa po vložení automaticky zapne a zobrazí napätie a frekvenciu FM.
 3. Zapnite rádio FM vo vozidle a vyberte prázdny kanál.
POZNÁMKA: Nastavenie frekvencie, ktorá je vyhradená pre rozhlasovú stanicu, spôsobí rušenie.
 4. Nastavte frekvenciu výrobku rovnako ako v autorádiu.
 5. Zapnite BT v telefóne, vyhľadajte položku "X550" a pripojte sa.
 6. Po úspešnom pripojení môžete prehrávať hudbu alebo uskutočňovať/prijímať hovory.



03. FM FREKVENČNÉ OVLÁDANIE:

Dlhým stlačením tlačidla  sa prepne do režimu FM. Kliknutím na  alebo  zvýšte alebo znížte frekvenciu, počkajte 3 sekundy a frekvencia sa automaticky potvrdí a uloží alebo krátko stlačte  na potvrdenie.





04. OVLÁDANIE HLASITOSTI:

Predvolené nastavenie je maximálna hlasitosť zariadenia. Ak chcete hlasitosť zvýšiť, môžete ju nastaviť na autorádiu.

05. KONTROLA HUDBY:

1. Pozastavenie/prehrávanie - stlačte .
2. Predchádzajúca skladba - stlačte .
3. Ďalšia skladba - stlačte tlačidlo .

06. VYTÁČANIE/PRIJEM HOVOROV:

1. Prijať hovor: stlačte tlačidlo .
2. Ukončenie hovoru: stlačte tlačidlo .
3. Opätovné vytáčanie hovorov: stlačte dvakrát tlačidlo .
4. Odmietnutie hovoru: podržte .

07. ALARM NÍZKEHO NAPÄTIA/REŽIM NÍZKEHO VÝKONU:

Keď je vstupné napätie menšie alebo rovné 11 V, displej začne blikať a upozorní vás na hodnotu napätia. Ak kontrolka bliká 10 minút bez akejkoľvek operácie, vysielateľ prejde do režimu nízkej spotreby, ktorý možno deaktivovať stlačením ľubovoľného tlačidla alebo opätovným zapnutím zariadenia. (Táto funkcia je určená na ochranu autobatérie).

08. TECHNICKÉ ŠPECIFIKÁCIE:

Verzia BT: 5.3 (dosah do 10 m) | Frekvenčný rozsah FM: 87,5-108,0 MHz | Vstup: 12/24 V | Výstup: 1: 1x port USB-A QC3.0 (max. 18 W) - 5V/3A, 9V/2A, 12V/1,5A; 1x port USB typu C PD (max. 30 W) - 5V/3A, 9V/3A, 12V/2,5A; PPS: 3,3V-11V/3A | Podporované štandardy rýchleho nabíjania: QC3.0, QC2.0, PD, FCP, AFC, BC1.2, Apple 2.4A | Supported audio formats: MP3, WMA, APE, WAV, FLAC | Prevádzkové režimy: | Ochrana: nadprúdová, prepäťová, skratová a proti prehriatiu | Rozmery: Rozmery: 80x35x20mm | Hmotnosť: 82g | Maximálny vyžarovaný RF výkon vo frekvenčnom rozsahu: 8dBm | Frekvenčný rozsah: 2402-2480MHz

09. ČASTO KLADENÉ OTÁZKY:

1. Prečo sa zariadenie automaticky nezapne/páruje?
Niektoré ľahšie modely majú pevnú elektrickú konštrukciu. Zariadenie nedokáže rozpoznať zmenu napätia, takže ho nemožno zapnúť. V takejto situácii jednoducho vyberte zariadenie Xblitz X550 a znova ho vložte do zapalovača.
2. Prečo je hudba/zvuk z telefónu zle počuteľný?
Pri prehrávaní hudby/hovorov zvýšte hlasitosť telefónu alebo autorádia.
3. Prečo sa zariadenie nedá zapnúť alebo po chvíli používania vydáva hlasný zvuk?
Skontrolujte, či kontaktné miesto medzi zariadením a zapalovačom nie je znečistené, čo môže spôsobiť slabý signál.
4. Prečo sa hlasitosť zariadenia po dlhšom používaní sama zníži?
Skontrolujte vstup mikrofónu. Vyčistite ho a výrobok znova použite.

10. POZNÁMKY:

Princípom tohto zariadenia je bezdrôtový prenos. Pri jazde spôsobí rozdielny výkon externých rádiových signálov v rôznych oblastiach

rušenie zariadenia. Preto budete niekedy počuť mierny šum pri nízkej hlasitosti alebo v stlmenom stave. Ide o normálny jav. Pre lepšiu kvalitu zvuku odporúčame nastaviť hlasitosť mobilného telefónu pod 90 %. Ak potrebujete vyššiu hlasitosť, nastavte ju pomocou ovládača hlasitosti vo vozidle. Ak neprehrávate hudbu, znížte hlasitosť, aby ste predišli hluku. Výrobca nezaručuje kompatibilitu so všetkými zariadeniami BT.

11. OPATRENIA:

- Prístroj uchovávajte mimo dosahu detí.
- Zabráňte mechanickému poškodeniu a pádom z výšky.
- Nevystavujte zariadenie pôsobeniu vody alebo iných kvapalín, pretože môžu zariadenie poškodiť alebo úplne zničiť.
- Zariadenie sami nerozoberajte, hrozí riziko poškodenia alebo zničenia výrobku.
- Nevystavujte zariadenie vysokým alebo nízkym teplotám alebo silnému slnečnému žiareniu, pretože môžu skrátiť životnosť elektroniky v zariadení alebo roztaviť plastové časti.
- Zariadenie nepoužívajte v oblastiach, kde je jeho používanie zakázané alebo kde môže spôsobiť rušenie alebo nebezpečenstvo.
- Ak máte pocit, že sa zariadenie príliš zahrieva, alebo cítite zápach horenia, okamžite odpojte vysieláč od zdroja napájania.
- Zariadenie nepripájajte na napätie vyššie ako 24 V. V opačnom prípade môže dôjsť k nebezpečným situáciám.
- Pre lepšiu kvalitu prenášaného zvuku sa vyhnite umiestneniu zariadenia na frekvencie, ktoré sa prekrývajú s inými silnými rádiovými frekvenciami.
- Čistite suchou handričkou.

12. ZÁRUČNÝ/REKLAMAČNÝ LIST:

Na výrobok sa vzťahuje 24-mesačná záruka. Záručné podmienky nájdete na adrese: <https://xblitz.pl/gwarancja/>.

Reklamácie je potrebné uplatniť prostredníctvom reklamačného formulára, ktorý nájdete na adrese: <http://reklamacje.kgktrend.pl/>.

Podrobnosti, kontakt a servisnú adresu nájdete na adrese: www.xblitz.pl.
Technické špecifikácie a obsah súpravy sa môžu zmeniť bez predchádzajúceho upozornenia, ospravedľňujeme sa za prípadné nepríjemnosti.

KGK TREND vyhlasuje, že Xblitz X550 spĺňa základné požiadavky smer-

nice 2014/53/EÚ. Text vyhlášení nájdete na tomto odkaze:
<https://xblitz.pl/download/DOC/deklaracja-CE-Xblitz-X550.pdf>

LT

VARTOTOJO VADOVAS

Dėkojame, kad įsigijote “Xblitz X550” laisvų rankų FM siųstuvą. Šis prietaisas suteiks galimybę groti ir perduoti muziką iš išmaniojo telefono ar kitų prietaisų į automobilio garso sistemą per automobilio radijo signalą. Dėl įmontuotų QC3.0 ir PD30W lizdų siųstuvu galėsite greitai įkrauti įvairius prietaisus. Gaminyje įrengtas BT modulis, todėl įrenginį taip pat galima naudoti kaip laisvų rankų įrangos rinkinį, kad galėtumėte skambinti laisvų rankų įranga.

Prieš naudodami perskaitykite pridedamas instrukcijas ir saugos priemones.

01. PRODUKTO APRAŠYMAS

ŽR. A PAV.

1. LED ekranas
2. Mikrofonas
3. QC3.0 prievadas
4. Kitas bėgių kelio / dažnio keitimas
5. LED foninis apšvietimas
6. Skambučio / muzikos mygtukas
7. Ankstesnis takelis / dažnio keitimas
8. Uosto PD



02. ĮRENGINIO MONTAVIMAS

1. Užvedę transporto priemonę įdėkite gaminį į cigarečių žiebtuvėlį.
2. Įdėtas siųstuvas automatiškai įsijungs ir rodytų įtampą bei FM dažnį.
3. Automobilyje įjunkite FM radiją ir pasirinkite tuščią kanalą.
PASTABA: nustatę radijo stočiai skirtą dažnį, sukelsite trukdžių.
4. Reguluokite gaminio dažnį taip, kaip automobilyje radijuje.
5. Telefone įjunkite “BT”, ieškokite “X550” ir prisijunkite.

6. Sėkmingai prisijungę galite leisti muziką arba skambinti ir (arba) priimti skambučius.

03. FM DAŽNIO VALDYMAS:

Ilgai paspaudus mygtuką , perjungiamas FM režimas.



Spustelėkite  arba , kad padidintumėte arba sumažintumėte dažnį, palaukite 3 sekundes, ir dažnis bus automatiškai patvirtintas ir

išsaugotas, arba trumpai paspauskite , kad patvirtintumėte.





04. GARSUMO VALDYMAS:

Pagal numatytuosius nustatymus nustatomas didžiausias prietaiso garsumas. Jei norite padidinti garsumą, galite jį reguliuoti automobilio radijuje.

05. MUZIKOS KONTROLĖ:

1. Pause/Play - paspauskite .
2. Ankstesnis kūrinys - paspauskite .
3. Kitas kūrinys - paspauskite .

06. RINKTI IR PRIIMTI SKAMBUČIUS:

1. Atsiliepkite į skambutį: paspauskite .
2. Baigti skambutį: paspauskite .
3. Pakartotinis skambučių rinkimas: paspauskite  du kartus.
4. Atmesti skambutį: palaikykite .

07. ŽEMOS ĮTAMPOS PAVOJAUS SIGNALAS / MAŽOS GALIOS REŽIMAS:

Kai įvesties įtampa yra mažesnė arba lygi 11 V, ekranas pradeda mirksėti ir įspėja apie įtampos vertę. Jei lemputė mirksi 10 minučių neatliekant jokių veiksmų, siųstuvus pereina į mažos galios režimą, kurį galima išjungti paspaudus bet kurį klavišą arba vėl įjungus prietaisą. (Ši funkcija skirta automobilio akumuliatoriui apsaugoti).

08. TECHNINĖS SPECIFIKACIJOS:

BT versija: 5.3 (atstumas iki 10 m) | FM dažnių diapazonas: 87,5-108,0 MHz | Įvestis: 12/24 V | Išėjimas: (maks. 18 W) - 5V/3A, 9V/2A, 12V/1,5A; 1x C tipo USB PD prievadas (maks. 30 W) - 5V/3A, 9V/3A, 12V/2,5A; PPS: 3,3V-11V/3A | Palaikomi greitojo įkrovimo standartai: QC3.0, QC2.0, PD, FCP, AFC, BC1.2, Apple 2.4A | Palaikomi garso formatai: MP3, WMA, APE, WAV, FLAC | Veikimo režimai: | Apsauga: nuo per didelės srovės, per didelės įtampos, trumpojo jungimo ir perkaitimo | Matmenys: 80x35x20 mm | Svoris: 82 g | Didžiausia radijo dažnių diapazone sklaidžiama galia: 8 dBm | Dažnių diapazonas: 2402-2480 MHz

09. DUK:

1. Kodėl prietaisas neįsijungia ir nesusijungia automatiškai?
Kai kurie lengvesni modeliai turi fiksuotą elektrinę konstrukciją. Įrenginys negali nustatyti įtampos pokyčio, todėl jo negalima įjungti. Tokiu atveju tiesiog išimkite "Xblitz X550" ir vėl įdėkite jį į cigarečių žiebtuvėlį.
2. Kodėl muzika ir (arba) garsas iš telefono yra prastai girdimi?
Grojant muzikai ir (arba) skambinant padidinkite garsą telefone arba automobilio radijuje.
3. Kodėl negalima įjungti prietaiso arba jis sklaidžia garsų garsą po to, kai kurį laiką buvo naudojamas?
Patikrinkite, ar prietaiso ir žiebtuvėlio sąlyčio taškas nėra nešvarus, nes dėl to signalas gali būti silpnas.
4. Kodėl ilgai naudojant prietaisą jo garsumas savaime sumažėja?
Patikrinkite mikrofono įvestį. Išvalykite jį ir vėl naudokite gaminį.

10. PASTABOS:

Šio prietaiso veikimo principas - belaidis perdavimas. Važiuojant skirtingos galios išoriniai radijo signalai skirtinguose regionuose gali sukelti trukdžių įrenginiui. Todėl kartais girdėsite nedidelį triukšmą esant mažam garsumui arba išjungtoje būsenoje. Tai yra normalus reiškinys. Rekomenduojame nustatyti mažesnę nei 90 % mobiliojo telefono garsumą, kad garsas būtų kokybiškesnis. Jei reikia didesnio garsumo, nustatykite jį naudodami automobilio garsumo reguliatorių. Jei negrojate muzikos, sumažinkite garsą, kad išvengtumėte triukšmo. Gamintojas negarantuoja suderinamumo su visais BT įrenginiais.

11. PRIEMONĖS:

- Laikykitė prietaisą vaikams nepasiekiamoje vietoje.
- Venkite mechaninių pažeidimų ir kritimo iš aukščio.
- Nelaikykitė prietaiso vandenyje ar kituose skysčiuose, nes jie gali sugadinti arba visiškai sunaikinti prietaisą.
- Neišardykitė prietaiso patys, nes rizikuojate sugadinti arba sunaikinti gaminį.
- Nelaikykitė prietaiso aukštoje ar žemoje temperatūroje arba didelėje saulės šviesoje, nes tai gali sutrumpinti prietaiso elektronikos tarnavimo laiką arba išlydyti plastikines dalis.
- Nenaudokite prietaiso tose vietose, kur jį naudoti draudžiama arba kur jis gali sukelti trukdžių ar pavojų.
- Jei jaučiate, kad prietaisas per daug įkaista, arba jaučiate degėsių kvapą, nedelsdami atjunkite siųstuvą nuo maitinimo šaltinio.
- Prietaiso neprijunkite prie aukštesnės nei 24 V įtampos. To nepadarius, gali kilti pavojingų situacijų.
- Kad perduodamo garso kokybė būtų geresnė, venkite įrenginį statyti ant daiktų, kurie sutampa su kitais stipriais radijo dažniais.
- Valykite sausu skudurėliu.

12. GARANTIJOS / SKUNDŲ KORTELĖ:

Produktui suteikiama 24 mėnesių garantija. Garantijos sąlygas rasite adresu: <https://xblitz.pl/gwarancja/>.

Pretenzijos turi būti pateikiamos naudojant pretenzijos formą, kurią rasite adresu: <http://reklamacje.kgktrend.pl/>.

Išsamią informaciją, kontaktinius duomenis ir aptarnavimo adresą rasite adresu: www.xblitz.pl.

Techninės specifikacijos ir rinkinio turinys gali keistis be išankstinio įspėjimo, todėl atsiprašome už nepatogumus.

“KGK TREND” pareiškia, kad “Xblitz X550” atitinka esminius Direktyvos 2014/53/ES reikalavimus. Deklaracijos tekstą galima rasti šioje nuorodoje: <https://xblitz.pl/download/DOC/deklaracja-CE-Xblitz-X550.pdf>.

LIETOTĀJA ROKASGRĀMATA

Paldies, ka iegādājāties Xblitz X550 brīvroku FM raidītāju. Šī ierīce ļaus atskaņot un pārraidīt mūziku no viedtālruna vai citām ierīcēm uz automašīnas audiosistēmu, izmantojot automašīnas radio signālu. Pateicoties iebūvētajām QC3.0 un PD30W ligzdām, raidītājs ļaus ātri uzlādēt dažādas ierīces. Produkts ir aprīkots ar BT moduli, un ierīci var izmantot arī kā brīvroku komplektu, lai veiktu zvanus, izmantojot brīvroku ierīces. Pirms lietošanas izlasiet pievienotos norādījumus un drošības pasākumus.





01. PRODUKTA APRAKSTS**SKATĪT A FIG.**

1. LED displejs
2. Mikrofons
3. QC3.0 ports
4. Nākamā sliežu ceļa/frekvences maiņa
5. LED aizmugurgaismojums
6. Zvanu / mūzikas poga
7. Iepriekšējā dziesma / biežuma maiņa
8. Ostas PD

02. IERĪCES UZSTĀDĪŠANA

1. Pēc transportlīdzekļa iedarbināšanas ievietojiet izstrādājumu cigarešu šķiltavā.
2. Pēc ievietošanas raidītājs automātiski ieslēgsies un parādīs spriegumu un FM frekvenci.
3. Ieslēdziet automašīnas FM radio un izvēlieties tukšu kanālu.
PIEZĪME: Frekvences iestatīšana, kas ir veltīta kādai radiostacijai, radīs traucējumus.
4. Noregulējiet produkta frekvenci tāpat kā automašīnas radio.
5. Ieslēdziet BT savā tālrunī, meklējiet X550 un izveidojiet savienojumu.
6. Kad savienojums ir veiksmīgi izveidots, varat atskaņot mūziku vai veikt/saņemt zvanus.



03. FM FREKVENCES VADĪBA:

Ilgstoši nospiežot pogu , pārslēdzas uz FM režīmu. Noklikšķiniet uz  vai , lai palielinātu vai samazinātu frekvenci, pagaidiet 3 sekundes, un frekvence tiks automātiski apstiprināta un saglabāta, vai īslaicīgi nospiediet , lai apstiprinātu.





04. SKAĻUMA REGULĒŠANA:

Noklusējuma iestatījums ir ierīces maksimālais skaļums. Ja vēlaties palielināt skaļumu, varat to regulēt automašīnas radio.

05. MŪZIKAS KONTROLE:

1. Pauzes/spēlēšana - nospiediet .
2. Iepriekšējā dziesma - nospiediet .
3. Nākamā dziesma - nospiediet .

06. ZVANĪŠANAS/SANĒMŠANAS ZVANUS:

1. Atbildēt uz zvanu: nospiediet .
2. Zvana pabeigšana: nospiediet .
3. Zvanu atkārtota uzzvanišana: divreiz nospiediet .
4. Izsaukuma noraidīšana: turiet .

07. ZEMA SPRIEGUMA TRAUKSMES SIGNĀLS/ZEMAS JAUDAS REŽĪMS:

Ja ieejas spriegums ir mazāks vai vienāds ar 11 V, displejs sāk mirgot un brīdina par sprieguma vērtību. Ja indikators mirgo 10 minūtes bez jebkādas darbības, raidītājs pāriet zemas enerģijas režīmā, kuru var deaktivizēt, nospiežot jebkuru taustiņu vai ieslēdzot ierīci. (Šī funkcija ir paredzēta, lai aizsargātu automašīnas akumulatoru).

08. TEHNISKĀS SPECIFIKĀCIJAS:

BT versija: 5.3 (diapazons līdz 10 m) | FM frekvenču diapazons: 87,5-108,0 MHz | Ieeja: 12/24 V | Izeja: 1x USB-A QC3.0 ports (maks. 18 W)

- 5V/3A, 9V/2A, 12V/1,5A; 1x USB Type-C PD ports (maks. 30 W) - 5V/3A, 9V/3A, 12V/2,5A; PPS: 3,3V-11V/3A | Atbalstītie ātrās uzlādes standarti: Atbalstītie audio formāti: QC3.0, QC2.0, PD, FCP, AFC, BC1.2, Apple 2.4A | Atbalstītie audio formāti: MP3, WMA, APE, WAV, FLAC | Darbības režīmi: BT/FM | Aizsardzība: pārslodzes, pārsprieguma, īssavienojuma un pārkaršanas | Izmēri: 1: 80x35x20mm | Svars: 82g | Maksimālā raidītā RF jauda frekvenču diapazonā: 8dBm | Frekvenču diapazons: 2402-2480MHz

09. BIEŽI UZDOTIE JAUTĀJUMI:

1. Kāpēc ierīce automātiski neieslēdzas/neveidojas pāri?
Dažiem vieglākiem modeļiem ir fiksēta elektriskā konstrukcija. Ierīce nevar noteikt sprieguma izmaiņas, tāpēc to nevar ieslēgt. Šādā situācijā vienkārši izņemiet Xblitz X550 un atkārtoti ievietojiet to cigarešu šķiltavā.
2. Kāpēc tālruņa mūzika/skaņa ir slikti dzirdama?
Palieliniet skaļumu tālrunī vai automašīnas radio, atskaņojot mūziku/zvans zvanus.
3. Kāpēc ierīci nevar ieslēgt vai pēc ilgākas lietošanas tā rada skaļu troksni?
Pārbaudiet, vai kontaktpunkts starp ierīci un šķiltavu nav netīrs, kas var izraisīt vāju signālu.
4. Kāpēc pēc ilgākas lietošanas ierīces skaļums samazinās pats no sevis?
Pārbaudiet mikroфона ieeju. Iztīriet to un izmantojiet izstrādājumu vēlreiz.

10. PIEZĪMES:

Šīs ierīces darbības princips ir bezvadu pārraide. Braukšanas laikā ārējo radiosignālu atšķirīgā jauda dažādos reģionos radīs traucējumus ierīcei. Tāpēc dažkārt būs dzirdams neliels troksnis pie zema skaļuma vai izslēgtā režīmā. Tā ir normāla parādība. Lai nodrošinātu labāku skaņas kvalitāti, iesakām iestatīt mobilā tālruņa skaļumu zem 90 %. Ja nepieciešams lielāks skaļums, regulējiet to, izmantojot transportlīdzekļa skaļuma regulēšanas ierīci. Ja netiek atskaņota mūzika, samaziniet skaļumu, lai izvairītos no trokšņiem. Ražotājs negarantē savietojamību ar visām BT ierīcēm.

11. PASĀKUMI:

- Ierīci glabājiet bērniem nepieejamā vietā.
- Izvairieties no mehāniskiem bojājumiem un kritieniem no augstuma.
- Nepakļaujiet ierīci ūdens vai citu šķidrumu iedarbībai, jo tie var sabojāt vai pilnībā iznīcināt ierīci.
- Nedemontējiet ierīci paši, jo riskējat sabojāt vai iznīcināt izstrādājumu.
- Nepakļaujiet ierīci augstai vai zelai temperatūrai vai spēcīgiem saules stariem, jo tie var sāisināt ierīces elektronikas kalpošanas laiku vai izkausēt plastmasas detaļas.
- Neizmantojiet ierīci vietās, kur tās lietošana ir aizliegta vai kur tā var radīt traucējumus vai apdraudējumu.
- Ja jūtat, ka ierīce kļūst pārāk karsta, vai sajūtat dedzināšanas smaku, nekavējoties atvienojiet raidītāju no strāvas avota.
- Nepievienojiet ierīci spriegumam, kas pārsniedz 24 V. Pretējā gadījumā var rasties bīstamas situācijas.
- Lai nodrošinātu labāku pārraidītās skaņas kvalitāti, izvairieties novietot ierīci frekvencēs, kas pārklājas ar citām spēcīgām radio frekvencēm.
- Tīriet ar sausu drānu.

12. GARANTIJAS/GALVOJUMU KARTE:

Produktam ir 24 mēnešu garantija. Garantijas nosacījumus var atrast: <https://xblitz.pl/gwarancja/>.

Pretenzijas jāiesniedz, izmantojot pretenzijas veidlapu, kas atrodama: <http://reklamacje.kgktrend.pl/>.

Sīkāku informāciju, kontaktinformāciju un servisa adresi var atrast: www.xblitz.pl.

Tehniskās specifikācijas un komplekta saturs var tikt mainīts bez iepriekšēja brīdinājuma, un mēs atvainojamies par sagādātajām neērtībām.

KGK TREND paziņo, ka Xblitz X550 atbilst Direktīvas 2014/53/ES pamatprasībām. Deklarācijas tekstu var atrast šajā saitē: <https://xblitz.pl/download/DOC/deklaracja-CE-Xblitz-X550.pdf>.

KASUTUSJUHEND

Täname, et ostsite Xblitz X550 käed-vabad FM-saatja. Seade võimaldab teil mängida ja edastada muusikat oma nutitefonist või muudest seadmetest autoraadiosignaali kaudu auto helisüsteemi. Tänu sisseehitatud QC3.0 ja PD30W pistikupesadele võimaldab saatja teil kiiresti laadida erinevaid seadmeid. Toode on varustatud BT-mooduliga ning seadet saab kasutada ka käed-vabaduse komplektina, et teha vabakäekõnesid. Enne kasutamist lugege lisatud juhiseid ja ohutusabinõusid.

01. TOOTE KIRJELDUS**VAATA JOONIST A**

1. LED-ekraan
2. Mikrofon
3. QC3.0 port
4. Järgmine rööbastee/sageduse muutus
5. LED taustvalgustus
6. Kõne/muusika nupp
7. Eelmine rada / sagedus muutus
8. Sadama PD

02. SEADME PAIGALDAMINE

1. Sisestage toode pärast sõiduki käivitamist sigaretisüütajasse.
2. Saatja lülitub automaatselt sisse, kui see sisestatakse, ning kuvab pinge ja FM-sageduse.
3. Lülitage autos FM-raadio sisse ja valige tühi kanal.
MÄRKUS: Raadiojaamale määratud sageduse seadistamine põhjustab häireid.
4. Reguleerige toote sagedust nagu autoraadio puhul.
5. Lülitage oma telefonis sisse BT, otsige "X550" ja ühendage.
6. Kui ühendus on edukalt loodud, saate mängida muusikat või teha/vastata kõnesid.

03. FM-SAGEDUSE KONTROLL:

Nupu  " pikalt vajutades lülitub seade FM-režiimi.



Vajutage sageduse suurendamiseks või vähendamiseks  " või  ", oodake 3 sekundit ja sagedus kinnitatakse ja salvestatakse automaatselt

või vajutage kinnitamiseks lühidalt "  ".





04. HELITUGEVUSE REGULEERIMINE:

Vaikimisi on seadme maksimaalne helitugevus. Kui soovite helitugevust suurendada, saate seda autoraadios reguleerida.

05. MUSIC CONTROL:

1. Paus/mängimine - vajutage  ".
2. Eelmine lugu - vajutage  ".
3. Järgmine lugu - vajutage  ".

06. KÕNEDELE HELISTAMINE/VASTUVÕTMINE:

1. Vastake kõnele: vajutage  ".
2. Lõpetage kõne: vajutage  ".
3. Kõnede uuesti valimine: vajutage kaks korda  ".
4. Kõne tagasilükkamine: hoidke all  ".

07. MADALPINGEALARM/VÄHE ENERGIATARBIMISE REŽIIM:

Kui sisendpinge on väiksem või võrdne 11 V, hakkab ekraan vilkuma ja annab märku pinge väärtusest. Kui tuli vilgub 10 minutit ilma mingi toiminguta, läheb saatja vähese energiatarbimise režiimi, mille saab deaktiveerida mis tahes klahvi vajutades või seadet uuesti sisse lülitades. (See funktsioon on mõeldud autoaku kaitsmiseks).

08. TEHNILISED NÄITAJAD:

BT versioon: 5.3 (ulatus kuni 10 m) | FM sagedusala: 87,5-108,0 MHz |
Sisend: 12/24V | Output: (18W max) - 5V/3A, 9V/2A, 12V/1.5A; 1x USB

Type-C PD port (30W max) - 5V/3A, 9V/3A, 12V/2.5A; PPS: 3.3V-11V/3A | Toetatud kiirlaadimisstandardid: 3.3V-11V/3A | Toetatud kiirlaadimisstandardid: 1: QC3.0, QC2.0, PD, FCP, AFC, BC1.2, Apple 2.4A | Toetatud audioformaadid: QC3.0, QC2.0, PD, FCP, AFC, BC1.2, Apple 2.4A: MP3, WMA, APE, WAV, FLAC | Töörežiimid: MP3, WMA, APE, WAV, FLAC: | Kaitse: ülevool, ülepinge, lühis ja ülekuumenemine | Mõõtmed: Suurus: 80x35x20mm | Kaal: 82g | Maksimaalne kiiratav RF võimsus sagedusvahemikus: 8dBm | Sagedusvahemik: 2402-2480MHz

09. KKK:

1. Miks seade ei lülitu/paardu automaatselt?
Mõned kergemad mudelid on fikseeritud elektrilise konstruktsiooniga. Seade ei suuda tuvastada pinge muutumist, seega ei saa seda sisse lülitada. Sellises olukorras eemaldage lihtsalt Xblitz X550 ja sisestage see uuesti sigaretisüütajasse.
2. Miks on telefoni muusika/heli halvasti kuuldav?
Muusika/kõnede mängimisel keerake telefoni helitugevust või autoraadio helitugevust.
3. Miks ei saa seadet sisse lülitada või teeb see pärast mõnda aega kasutamist valju müra?
Kontrollige, kas seadme ja süütaja vaheline kontaktpunkt on määratud, mis võib põhjustada nõrka signaali.
4. Miks väheneb seadme helitugevus pärast pikka aega kestvat kasutamist ise?
Kontrollige mikrofoni sisendit. Puhastage see ja kasutage toodet uuesti.

10. MÄRKUSED:

Selle seadme põhimõte on traadita ülekanne. Sõidu ajal põhjustab välise raadiosignaali erinev võimsus erinevates piirkondades seadme häireid. Seetõttu kuulete mõnikord vähese helitugevuse juures või summutatud olekus kerget müra. See on normaalne nähtus. Parema helikvaliteedi saavutamiseks soovitame mobiiltelefoni helitugevuse seadistada alla 90%. Kui vajate suuremat helitugevust, reguleerige seda sõiduki helitugevuse reguleerimise abil. Kui te ei mängi muusikat, vähendage helitugevust, et vältida müra. Tootja ei garanteeri ühilduvust kõigi BT-seadmetega.

11. ETTEVAATUSTES:

- Hoidke seade lastele kättesaamatus kohas.
- Vältige mehaanilisi kahjustusi ja kukkumisi kõrgusest.
- Ärge pange seadet kokku vee või muude vedelikega, sest need võivad seadet kahjustada või täielikult hävitada.
- Ärge demonteerige seadet ise, te riskite toote kahjustamise või hävitamisega.
- Ärge pange seadet kõrgetele või madalatele temperatuuridele ega tugevale päikesevalgusele, sest need võivad lühendada seadme elektroonika eluiga või sulatada plastosad.
- Ärge kasutage seadet piirkondades, kus selle kasutamine on keelatud või kus see võib põhjustada häireid või ohtu.
- Kui tunnete, et seade läheb liiga kuumaks või tunnete põlengu lõhna, ühendage saatja kohe vooluallikast lahti.
- Ärge ühendage seadet pingele, mis on kõrgem kui 24 V. Vastasel juhul võivad tekkida ohtlikud olukorrad.
- Parema edastatava heli kvaliteedi tagamiseks vältige seadme paigutamist sagedustele, mis kattuvad teiste tugevate raadiosagedustega.
- Puhastage kuiva lapiga.

12. GARANTII/KAEBUSTE KAART:

Tootel on 24-kuuline garantiid. Garantiitingimused leiate aadressil:

<https://xblitz.pl/gwarancja/>.

Pretensioonid tuleb esitada aadressil: **<http://reklamacje.kgktrend.pl/>**.

Üksikasjad, kontaktandmed ja teenindusaadressi leiate aadressil:

www.xblitz.pl.

Tehnilised andmed ja komplekti sisu võivad muutuda ilma etteteatamiseta, vabandame võimalike ebamugavuste pärast.

KGK TREND kinnitab, et Xblitz X550 vastab direktiivi 2014/53/EL oluliste nõuetele. Deklaratsiooni tekst on kättesaadav järgmisel lingil:

<https://xblitz.pl/download/DOC/deklaracja-CE-Xblitz-X550.pdf>.

MANUAL DE UTILIZARE

Vă mulțumim că ați achiziționat transmițătorul FM hands-free Xblitz X550. Dispozitivul vă va permite să redați și să transmiteți muzică de pe smartphone-ul dvs. sau de pe alte dispozitive către sistemul audio al mașinii dvs. prin intermediul semnalului radio al mașinii. Datorită prizelor QC3.0 și PD30W încorporate, transmițătorul vă va permite să încărcați rapid diverse dispozitive. Produsul este echipat cu un modul BT, iar dispozitivul poate fi utilizat și ca kit hands-free pentru a efectua apeluri fără mâini.

Vă rugăm să citiți instrucțiunile și măsurile de siguranță anexate înainte de utilizare.

01. DESCRIEREA PRODUSULUI**VEZI FIG. A**



1. Afișaj cu LED-uri
2. Microfon
3. Port QC3.0
4. Următoarea schimbare de cale/frecvență
5. Iluminare din spate cu LED-uri
6. Buton de apelare / muzică
7. Piesa anterioară / schimbare de frecvență
8. Port PD

02. INSTALAREA DISPOZITIVULUI

1. Introduceți produsul în brichetă după pornirea vehiculului.
2. Transmițătorul va porni automat atunci când este introdus și va afișa tensiunea și frecvența FM.
3. Porniți radioul FM din mașină și selectați un canal liber.
NOTĂ: Setarea unei frecvențe care este dedicată unui post de radio va cauza interferențe.
4. Reglați frecvența produsului la fel ca la un radio de mașină.
5. Porniți BT pe telefon, căutați "X550" și conectați-vă.
6. Odată ce ați reușit să vă conectați, puteți reda muzică sau puteți efectua/recepționa apeluri.

03. CONTROLUL FRECVENȚEI FM:

O apăsare lungă a butonului  comută în modul FM.



Faceți clic pe  sau  pentru a mări sau a micșora frecvența, așteptați 3 secunde, iar frecvența va fi confirmată și memorată automat

sau apăsați scurt  pentru a confirma.





04. CONTROLUL VOLUMULUI:

Setarea implicită este volumul maxim al dispozitivului. Dacă doriți să măriți volumul, îl puteți regla pe radioul auto.

05. MUSIC CONTROL:

1. Pauză/Reproducere - apăsați .
2. Piesa anterioară - apăsați .
3. Următoarea piesă - apăsați .

06. APELAREA/RECEPȚIONAREA APELURILOR:

1. Răspundeți la apel: apăsați .
2. Încheiați apelul: apăsați .
3. Reînregistrarea apelurilor: apăsați de două ori .
4. Respingeți apelul: mențineți apăsat .

07. ALARMĂ DE TENSIUNE JOASĂ/MODUL DE PUTERE SCĂZUTĂ:

Atunci când tensiunea de intrare este mai mică sau egală cu 11V, afișajul începe să clipească și vă avertizează cu privire la valoarea tensiunii. Dacă lumina clipește timp de 10 minute fără nicio operațiune, transmiiătorul intră în modul de consum redus de energie, care poate fi dezactivat prin apăsarea oricărei taste sau prin pornirea din nou a dispozitivului. (Această funcție este concepută pentru a proteja bateria mașinii).

08. SPECIFICAȚII TEHNICE:

Versiunea BT: 5.3 (rază de acțiune de până la 10m) | Interval de frecvență

FM: 87.5-108.0 MHz | Intrare: 12/24V | Ieșire: 1x port USB-A QC3.0 (18W max) - 5V/3A, 9V/2A, 12V/1.5A; 1x port USB Type-C PD (30W max) - 5V/3A, 9V/3A, 12V/2.5A; PPS: 3.3V-11V/3A | Standarde de încărcare rapidă acceptate: QC3.0, QC2.0, PD, FCP, AFC, BC1.2, Apple 2.4A | Formate audio acceptate: QC3.0, QC2.0, PD, FCP, AFC, BC1.2, Apple 2.4A: MP3, WMA, APE, WAV, FLAC | Moduri de funcționare: BT/FM | Protecție: supracurent, supratensiune, scurtcircuit și supraîncălzire | Dimensiuni: 80x35x20mm | Greutate: 82g | Puterea maximă RF emisă în intervalul de frecvență: 8dBm | Interval de frecvență: 2402-2480MHz

09. ÎNTREBĂRI FRECVENTE:

1. De ce dispozitivul nu se pornește/nu se împerechează automat?
Unele modele mai ușoare au un design electric fix. Dispozitivul nu poate detecta o schimbare de tensiune, deci nu poate fi pornit. În această situație, este suficient să scoateți dispozitivul Xblitz X550 și să îl reintroduceți în brichetă.
2. De ce nu se aude bine muzica/sunetul de pe telefon?
Ridicați volumul telefonului sau creșteți volumul radioului din mașină atunci când ascultați muzică/apeluri.
3. De ce nu poate fi pornit dispozitivul sau face un zgomot puternic după ce a fost folosit pentru o perioadă de timp?
Verificați dacă punctul de contact dintre dispozitiv și brichetă este murdar, ceea ce poate cauza un semnal slab.
4. De ce scade singur volumul aparatului după o utilizare îndelungată?
Verificați intrarea microfonului. Curățați-o și utilizați din nou produsul.

10. NOTĂ:

Principiul acestui dispozitiv este transmisia fără fir. În timpul conducerii, puterea diferită a semnalelor radio externe din diferite regiuni va cauza interferențe cu dispozitivul. Prin urmare, veți auzi uneori un zgomot ușor la un volum scăzut sau în stare dezactivată. Acesta este un fenomen normal. Vă recomandăm să setați volumul telefonului mobil sub 90% pentru o calitate mai bună a sunetului. Dacă aveți nevoie de un volum mai mare, reglați-l cu ajutorul comenzii de volum a vehiculului. Dacă nu ascultați muzică, reduceți volumul pentru a evita zgomotul. Producătorul nu garantează compatibilitatea cu toate dispozitivele BT.

11. PRECAUȚII:

- Țineți dispozitivul departe de accesul copiilor.
- Evitați deteriorările mecanice și căderile de la înălțime.
- Nu expuneți dispozitivul la apă sau la alte lichide, deoarece acestea pot deteriora sau distruge complet dispozitivul.
- Nu demontați singur dispozitivul, riscați să deteriorați sau să distrugeți produsul.
- Nu expuneți dispozitivul la temperaturi ridicate sau scăzute sau la lumina puternică a soarelui, deoarece acestea pot scurta durata de viață a componentelor electronice din dispozitiv sau pot topi părțile din plastic.
- Nu utilizați dispozitivul în zone în care utilizarea sa este interzisă sau în care poate provoca interferențe sau pericole.
- Dacă simțiți că dispozitivul se încălzește prea tare sau simțiți miros de arsură, deconectați imediat emițătorul de la sursa de alimentare.
- Nu conectați dispozitivul la o tensiune mai mare de 24 V. În caz contrar, pot apărea situații periculoase.
- Pentru o calitate mai bună a sunetului transmis, evitați poziționarea dispozitivului pe frecvențe care se suprapun cu alte frecvențe radio puternice.
- Curățați cu o cârpă uscată.

12. CARD DE GARANȚIE/RECLAMAȚII:

Produsul este însoțit de o garanție de 24 de luni. Condițiile de garanție pot fi găsite la: <https://xblitz.pl/gwarancja/>.

Cererile de despăgubire trebuie să fie făcute folosind formularul de cerere de despăgubire găsit la: <http://reklamacje.kgktrend.pl/>.

Detalii, adresa de contact și adresa de service pot fi găsite la: www.xblitz.pl.

Specificațiile tehnice și conținutul kitului pot fi modificate fără notificare prealabilă, ne cerem scuze pentru orice inconvenient.

KGK TREND declară că Xblitz X550 este conform cu cerințele esențiale ale Directivei 2014/53/UE. Textul declarației poate fi găsit la următorul link: <https://xblitz.pl/download/DOC/deklaracja-CE-Xblitz-X550.pdf>

РЪКОВОДСТВО ЗА УПОТРЕБА

Благодарим ви, че закупихте Xblitz X550 FM предавател със свободни ръце. Устройството ще ви позволи да възпроизведате и предавате музика от вашия смартфон или други устройства към аудиосистемата на автомобила чрез сигнала на автомобилното радио. Благодарение на вградените гнезда QC3.0 и PD30W предавателят ще ви позволи бързо да зареждате различни устройства. Продуктът е оборудван с BT модул, а устройството може да се използва и като комплект за свободни ръце за провеждане на разговори със свободни ръце. Моля, прочетете приложените инструкции и мерки за безопасност преди употреба.

01. ОПИСАНИЕ НА ПРОДУКТА**ВИЖТЕ ФИГУРА А**

1. LED дисплей
2. Микрофон
3. QC3.0 порт
4. Следваща промяна на трасето/честотата
5. LED подсветка
6. Бутон за повикване/музика
7. Предишна песен / промяна на честотата
8. Порт PD

02. ИНСТАЛИРАНЕ НА УСТРОЙСТВОТО



1. След като запалите автомобила, поставете продукта в запалката за цигари.
2. Предавателят ще се включи автоматично, когато бъде поставен, и ще покаже напрежението и FM честотата.
3. Включете FM радиото в автомобила и изберете празен канал.
ЗАБЕЛЕЖКА: Задаването на честота, която е предназначена за радиостанция, ще доведе до смущения.
4. Настройте честотата на продукта точно както при

автомобилното радио.

5. Включете BT на телефона, потърсете «X550» и се свържете.
6. След успешно свързване можете да възпроизвеждате музика или да провеждате/приемате повиквания.

03. УПРАВЛЕНИЕ НА ЧЕСТОТАТА НА FM:

При продължително натискане на бутона «» се преминава в режим FM.



Натиснете «» или «», за да увеличите или намалите честотата, изчакайте 3 секунди и честотата ще бъде автоматично

потвърдена и запаметена, или натиснете за кратко «», за да потвърдите.





04. КОНТРОЛ НА СИЛАТА НА ЗВУКА:

Настройката по подразбиране е максималната сила на звука на устройството. Ако искате да увеличите силата на звука, можете да я регулирате в радиото на автомобила.

05. КОНТРОЛ НА МУЗИКАТА:

1. Пауза/възпроизвеждане - натиснете «».
2. Предишна песен - натиснете «».
3. Следваща песен - натиснете «».

06. НАБИРАНЕ/ПРИЕМАНЕ НА ПОВИКВАНИЯ:

1. Отговор на повикването: натиснете «».
2. Прекратяване на повикването: натиснете «».
3. Повторно набиране на повиквания: натиснете два пъти «».
4. Отхвърляне на повикването: задръжте «».

07. АЛАРМА ЗА НИСКО НАПРЕЖЕНИЕ/РЕЖИМ НА НИСКА МОЩНОСТ:

Когато входното напрежение е по-малко или равно на 11 V, дисплеят започва да мига и ви предупреждава за стойността на напрежението. Ако индикаторът мига в продължение на 10 минути без никаква операция, предавателят влиза в режим на ниска мощност, който може да бъде деактивиран чрез натискане на който и да е клавиш или повторно включване на устройството. (Тази функция е предназначена за защита на акумулатора на автомобила).

08. ТЕХНИЧЕСКИ СПЕЦИФИКАЦИИ:

BT версия: 5.3 (обхват до 10 м) | FM честотен обхват: 87,5-108,0 MHz | Вход: 12/24V | Изход: 1x USB-A QC3.0 порт (макс. 18W) - 5V/3A, 9V/2A, 12V/1,5A; 1x USB Type-C PD порт (макс. 30W) - 5V/3A, 9V/3A, 12V/2,5A; PPS: 3,3V-11V/3A | Поддържани стандарти за бързо зареждане: QC3.0, QC2.0, PD, FCP, AFC, BC1.2, Apple 2.4A | Поддържани аудио формати: MP3, WMA, APE, WAV, FLAC | Режими на работа: BT/FM | Защита: свръхток, свръхнапрежение, късо съединение и прегряване | Размери: 80x35x20mm | Тегло: 82g | Максимална радиочестотна мощност, излъчвана в честотния диапазон: 8dBm | Честотен диапазон: 2402-2480MHz

09. ЧЕСТО ЗАДАВАНИ ВЪПРОСИ:

- 1. Защо устройството не се включва/сдвоява автоматично?**
Някои по-леки модели имат фиксирана електрическа конструкция. Устройството не може да разпознае промяна на напрежението, така че не може да се включи. В тази ситуация просто извадете Xblitz X550 и го поставете отново в запалката.
- 2. Защо музиката/звукът от телефона не се чува добре?**
Увеличете силата на звука на телефона или на автомобилното радио, когато възпроизвеждате музика/разговор.
- 3. Защо устройството не може да се включи или издава силен шум, след като е било използвано известно време?**
Проверете дали контактната точка между устройството и запалката не е замърсена, което може да доведе до слаб сигнал.
- 4. Защо силата на звука на устройството се намалява сама, след**

като е използвано дълго време?

Проверете входа на микрофона. Почистете го и използвайте продукта отново.

10. ЗАБЕЛЕЖКИ:

Принципът на работа на това устройство е безжично предаване. При шофиране различната мощност на външните радиосигнали в различните региони ще доведе до смущения в устройството. Поради това понякога ще чувате лек шум при ниска сила на звука или в изключено състояние. Това е нормално явление. Препоръчваме ви да настроите силата на звука на мобилния си телефон под 90% за по-добро качество на звука. Ако се нуждаете от по-висока сила на звука, регулирайте я с помощта на регулатора на силата на звука в автомобила. Ако не възпроизвеждате музика, намалете силата на звука, за да избегнете шума. Производителят не гарантира съвместимост с всички BT устройства.

11. ПРЕДУПРЕЖДЕНИЯ:

- Съхранявайте устройството на място, недостъпно за деца.
- Избягвайте механични повреди и падане от височина.
- Не излагайте устройството на вода или други течности, тъй като те могат да повредят или напълно да унищожат устройството.
- Не разглобявайте устройството сами, защото рискувате да повредите или унищожите продукта.
- Не излагайте устройството на високи или ниски температури или на силна слънчева светлина, тъй като те могат да съкратят живота на електрониката в устройството или да разтопят пластмасови части.
- Не използвайте устройството на места, където употребата му е забранена или където то може да предизвика смущения или опасност.
- Ако почувствате, че устройството се нагрява твърде много, или усетите миризма на изгаряне, незабавно изключете предавателя от източника на захранване.
- Не свързвайте устройството към напрежение, по-високо от 24 V. Ако не го направите, това може да доведе до опасни ситуации.

- За по-добро качество на предавания звук избягвайте да позиционирате устройството на честоти, които се припокриват с други силни радиочестоти.
- Почиствайте със суха кърпа.

12. ГАРАНЦИОННА КАРТА/КАРТА ЗА ОПЛАКВАНИЯ:

Продуктът се предлага с 24-месечна гаранция. Гаранционните условия можете да намерите на адрес: <https://xblitz.pl/gwarancja/>. Рекламации трябва да се предявяват чрез формуляра за рекламация, който се намира на адрес:

<http://reklamacje.kgktrend.pl/>.

Подробности, контакти и адрес на сервиза можете да намерите на адрес: www.xblitz.pl.

Техническите спецификации и съдържанието на комплектите могат да бъдат променяни без предизвестие, като се извиняваме за причинените неудобства.

KGK TREND декларира, че Xblitz X550 отговаря на съществените изисквания на Директива 2014/53/ЕС. Текстът на декларацията може да бъде намерен на следния линк: <https://xblitz.pl/download/DOC/deklaracja-CE-Xblitz-X550.pdf>

FR

MANUEL D'INSTRUCTIONS

Merci d'avoir acheté le transmetteur FM mains libres Xblitz X550. Cet appareil vous permettra de lire et de transmettre la musique de votre smartphone ou d'autres appareils au système audio de votre voiture via le signal de l'autoradio. Grâce aux prises QC3.0 et PD30W intégrées, l'émetteur vous permettra de recharger rapidement différents appareils. Le produit est équipé d'un module BT, et l'appareil peut également être utilisé comme kit mains libres pour passer des appels mains libres. Veuillez lire les instructions et les précautions de sécurité ci-jointes avant de l'utiliser.

01. DESCRIPTION DU PRODUIT

VOIR FIG. A



1. Affichage LED
2. Microphone
3. Port QC3.0
4. Prochain changement de piste/fréquence
5. Rétro-éclairage par LED
6. Bouton d'appel / de musique
7. Piste précédente / changement de fréquence
8. Port PD

02. INSTALLATION DU DISPOSITIF

1. Insérez le produit dans l'allume-cigare après avoir démarré le véhicule.
2. L'émetteur s'allume automatiquement lorsqu'il est inséré et affiche la tension et la fréquence FM.
3. Allumez la radio FM dans la voiture et sélectionnez une chaîne vide.
REMARQUE: Le réglage d'une fréquence dédiée à une station de radio provoque des interférences.
4. Réglez la fréquence du produit comme vous le feriez sur un autoradio.
5. Activez BT sur votre téléphone, recherchez "X550" et connectez-vous.
6. Une fois la connexion établie, vous pouvez écouter de la musique ou passer/recevoir des appels.

03. CONTRÔLE DE LA FRÉQUENCE FM:

Une pression prolongée sur la touche  "FM" permet de passer en mode FM.



Cliquez sur  " ou  " pour augmenter ou diminuer la fréquence, attendez 3 secondes et la fréquence sera automatiquement confirmée

et enregistrée ou appuyez brièvement sur  "FM" pour confirmer.





04. CONTRÔLE DU VOLUME:

Le réglage par défaut est le volume maximum de l'appareil. Si vous souhaitez augmenter le volume, vous pouvez le régler sur l'autoradio.

05. CONTRÔLE DE LA MUSIQUE:

1. Pause/Play - appuyez sur .
2. Piste précédente - appuyez sur .
3. Piste suivante - appuyez sur .

06. COMPOSER/RECEVOIR DES APPELS:

1. Répondre à l'appel: appuyez sur .
2. Terminer l'appel: appuyez sur .
3. Recomposition des appels: appuyez deux fois sur .
4. Rejeter l'appel: maintenir .

07. ALARME BASSE TENSION/MODE FAIBLE PUISSANCE:

Lorsque la tension d'entrée est inférieure ou égale à 11V, l'écran commence à clignoter et vous avertit de la valeur de la tension. Si le voyant clignote pendant 10 minutes sans aucune opération, l'émetteur passe en mode basse consommation, qui peut être désactivé en appuyant sur n'importe quelle touche ou en rallumant l'appareil. (Cette fonction est conçue pour protéger la batterie de la voiture).

08. SPÉCIFICATIONS TECHNIQUES:

Version BT: 5.3 (portée jusqu'à 10m) | Gamme de fréquences FM: 87.5-108.0 MHz | Entrée: 12/24V | Sortie: 1x port USB-A QC3.0 (18W max) - 5V/3A, 9V/2A, 12V/1.5A ; 1x port USB Type-C PD (30W max) - 5V/3A, 9V/3A, 12V/2.5A ; PPS: 3.3V-11V/3A | Normes de charge rapide prises en charge: QC3.0, QC2.0, PD, FCP, AFC, BC1.2, Apple 2.4A | Formats audio pris en charge: Formats audio pris en charge: MP3, WMA, APE, WAV, FLAC | Modes de fonctionnement: BT/FM | Protection: surintensité, sur-tension, court-circuit et surchauffe | Dimensions: Dimensions: 80x35x20mm | Poids: 82g | Puissance RF maximale émise dans la gamme de fréquences: 8dBm | Gamme de fréquences: 2402-2480MHz

09. FAQ:

- 1. Pourquoi l'appareil ne s'allume-t-il pas/ne s'appaire-t-il pas automatiquement ?**
Certains modèles de briquets ont une conception électrique fixe. L'appareil ne peut pas détecter un changement de tension et ne peut donc pas être mis en marche. Dans ce cas, il suffit de retirer le Xblitz X550 et de le réinsérer dans l'allume-cigare.
- 2. Pourquoi la musique/le son du téléphone est-il mal audible ?**
Augmentez le volume du téléphone ou de l'autoradio lorsque vous écoutez de la musique ou que vous passez des appels.
- 3. Pourquoi l'appareil ne s'allume-t-il pas ou fait-il un bruit sourd après un certain temps d'utilisation ?**
Vérifiez si le point de contact entre l'appareil et l'allume-cigare est sale, ce qui peut entraîner un signal faible.
- 4. Pourquoi le volume de l'appareil diminue-t-il de lui-même après une longue période d'utilisation ?**
Vérifiez l'entrée du microphone. Nettoyez-la et réutilisez le produit.

10. NOTES:

Le principe de ce dispositif est la transmission sans fil. Lors de la conduite, la puissance différente des signaux radio externes dans les différentes régions provoquera des interférences avec l'appareil. Par conséquent, vous entendrez parfois un léger bruit à faible volume ou en mode silencieux. Ce phénomène est normal. Nous vous recommandons de régler le volume de votre téléphone portable en dessous de 90 % pour une meilleure qualité sonore. Si vous avez besoin d'un volume plus élevé, réglez-le à l'aide de la commande de volume du véhicule. Si vous n'écoutez pas de musique, réduisez le volume pour éviter le bruit. Le fabricant ne garantit pas la compatibilité avec tous les appareils BT.

11. PRÉCAUTIONS:

- Tenir l'appareil hors de portée des enfants.
- Éviter les dommages mécaniques et les chutes de hauteur.
- N'exposez pas l'appareil à l'eau ou à d'autres liquides qui pourraient l'endommager ou le détruire complètement.
- Ne démontez pas l'appareil vous-même, vous risquez d'endommager ou de détruire le produit.

- N'exposez pas l'appareil à des températures élevées ou basses, ni à un fort ensoleillement, car cela pourrait réduire la durée de vie des composants électroniques de l'appareil ou faire fondre les pièces en plastique.
- N'utilisez pas l'appareil dans des zones où son utilisation est interdite ou dans des zones où il peut provoquer des interférences ou un danger.
- Si vous sentez que l'appareil devient trop chaud ou si vous sentez une odeur de brûlé, débranchez immédiatement l'émetteur de la source d'alimentation.
- Ne pas connecter l'appareil à une tension supérieure à 24V. Le non-respect de cette consigne peut entraîner des situations dangereuses.
- Pour une meilleure qualité du son transmis, évitez de positionner l'appareil sur des fréquences qui se chevauchent avec d'autres fréquences radio puissantes.
- Nettoyer avec un chiffon sec.

12. LA CARTE DE GARANTIE/RÉCLAMATION:

Le produit est assorti d'une garantie de 24 mois. Les conditions de garantie peuvent être consultées à l'adresse suivante:

<https://xblitz.pl/gwarancja/>.

Les réclamations doivent être effectuées à l'aide du formulaire de réclamation disponible à l'adresse suivante: **<http://reklamacje.kgktrend.pl/>**. Les détails, le contact et l'adresse de service peuvent être consultés à l'adresse suivante: www.xblitz.pl.

Les spécifications techniques et le contenu des kits sont susceptibles d'être modifiés sans préavis. Nous nous excusons pour tout inconvénient. KGK TREND déclare que le Xblitz X550 est conforme aux exigences essentielles de la directive 2014/53/UE. Le texte de la déclaration est disponible sur le lien suivant: **<https://xblitz.pl/download/DOC/deklaracja-CE-Xblitz-X550.pdf>**

MANUALE DI ISTRUZIONI

Grazie per aver acquistato il trasmettitore FM vivavoce Xblitz X550. Il dispositivo consente di riprodurre e trasmettere la musica dallo smartphone o da altri dispositivi all'impianto audio dell'auto tramite il segnale dell'autoradio. Grazie alle prese QC3.0 e PD30W integrate, il trasmettitore vi permetterà di ricaricare rapidamente vari dispositivi. Il prodotto è dotato di un modulo BT e il dispositivo può essere utilizzato anche come vivavoce per effettuare chiamate in vivavoce. Prima dell'uso, leggere le istruzioni e le precauzioni di sicurezza allegate.

01. DESCRIZIONE DEL PRODOTTO**VEDERE FIG. A**



1. Display a LED
2. Microfono
3. Porta QC3.0
4. Prossimo cambio di traccia/frequenza
5. Retroilluminazione a LED
6. Pulsante di chiamata/musica
7. Traccia precedente / cambio di frequenza
8. Porta PD

02. INSTALLAZIONE DEL DISPOSITIVO

1. Inserire il prodotto nell'accendisigari dopo aver avviato il veicolo.
2. Il trasmettitore si accende automaticamente quando viene inserito e visualizza la tensione e la frequenza FM.
3. Accendere la radio FM dell'auto e selezionare un canale vuoto.
NOTA: L'impostazione di una frequenza dedicata a una stazione radio provoca interferenze.
4. Regolare la frequenza del prodotto come in un'autoradio.
5. Accendere il BT sul telefono, cercare "X550" e collegarsi.
6. Una volta effettuata la connessione, è possibile riprodurre musica o effettuare/ricevere chiamate.

03. CONTROLLO DELLA FREQUENZA FM:

Premendo a lungo il tasto  si passa alla modalità FM.



Fare clic su  o  per aumentare o diminuire la frequenza, attendere 3 secondi e la frequenza verrà confermata e memorizzata

automaticamente oppure premere brevemente  per confermare.





04. CONTROLLO DEL VOLUME:

L'impostazione predefinita è il volume massimo del dispositivo. Se si desidera aumentare il volume, è possibile regolarlo sull'autoradio.

05. CONTROLLO MUSICALE:

1. Pausa/riproduzione - premere .
2. Traccia precedente - premere .
3. Traccia successiva - premere .

06. COMPORRE/RICEVERE CHIAMATE:

1. Rispondere alla chiamata: premere .
2. Terminare la chiamata: premere .
3. Richiamare le chiamate: premere due volte .
4. Rifiuto della chiamata: tenere premuto .

07. ALLARME DI BASSA TENSIONE/MODALITÀ DI BASSA POTENZA:

Quando la tensione di ingresso è inferiore o uguale a 11 V, il display inizia a lampeggiare e segnala il valore della tensione. Se la spia lampeggia per 10 minuti senza alcuna operazione, il trasmettitore entra in modalità di basso consumo, che può essere disattivata premendo un tasto qualsiasi o riaccendendo il dispositivo. (Questa funzione è pensata per proteggere la batteria dell'auto).

08. SPECIFICHE TECNICHE:

Versione BT: 5.3 (portata fino a 10m) | Gamma di frequenza FM: 87.5-

108.0 MHz | Ingresso: 12/24V | Uscita: 1x porta USB-A QC3.0 (18W max) - 5V/3A, 9V/2A, 12V/1.5A; 1x porta USB Type-C PD (30W max) - 5V/3A, 9V/3A, 12V/2.5A; PPS: 3.3V-11V/3A | Standard di ricarica rapida supportati: QC3.0, QC2.0, PD, FCP, AFC, BC1.2, Apple 2.4A | Formati audio supportati: MP3, WMA, APE, WAV, FLAC | Modalità di funzionamento: BT/FM | Protezione: sovracorrente, sovratensione, cortocircuito e surriscaldamento | Dimensioni: 80x35x20mm | Peso: 82g | Massima potenza RF emessa nella gamma di frequenza: 8dBm | Gamma di frequenza: 2402-2480MHz

09. FAQ:

1. Perché il dispositivo non si accende/si accoppia automaticamente?
Alcuni modelli di accendini hanno un design elettrico fisso. Il dispositivo non è in grado di rilevare una variazione di tensione e quindi non può essere acceso. In questo caso, è sufficiente rimuovere Xblitz X550 e reinserirlo nell'accendisigari.
2. Perché la musica/il suono del telefono è poco udibile?
Alzare il volume del telefono o dell'autoradio durante la riproduzione di musica/chiamate.
3. Perché il dispositivo non si accende o fa un forte rumore dopo essere stato usato per un po'?
Controllare se il punto di contatto tra il dispositivo e l'accendino è sporco, il che può causare un segnale debole.
4. Perché il volume del dispositivo si riduce da solo dopo un uso prolungato?
Controllare l'ingresso del microfono. Pulirlo e utilizzare nuovamente il prodotto.

10. NOTE:

Il principio di questo dispositivo è la trasmissione wireless. Durante la guida, la diversa potenza dei segnali radio esterni nelle varie regioni può causare interferenze con il dispositivo. Pertanto, a volte si sentirà un leggero rumore a basso volume o in modalità silenziosa. Si tratta di un fenomeno normale. Per una migliore qualità del suono, si consiglia di impostare il volume del telefono cellulare al di sotto del 90%. Se avete bisogno di un volume più alto, regolatelo con il controllo del volume del veicolo. Se non si sta riproducendo musica, abbassare il volume per

evitare il rumore. Il produttore non garantisce la compatibilità con tutti i dispositivi BT.

11. PRECAUZIONI:

- Tenere il dispositivo fuori dalla portata dei bambini.
- Evitare danni meccanici e cadute dall'alto.
- Non esporre il dispositivo all'acqua o ad altri liquidi perché potrebbero danneggiarlo o distruggerlo completamente.
- Non smontare il dispositivo da soli, si rischia di danneggiare o distruggere il prodotto.
- Non esporre il dispositivo a temperature elevate o basse o alla luce del sole, in quanto possono ridurre la durata dei componenti elettronici del dispositivo o fondere le parti in plastica.
- Non utilizzare il dispositivo in aree in cui il suo utilizzo è vietato o in cui può causare interferenze o pericoli.
- Se si ritiene che il dispositivo si stia surriscaldando o si sente odore di bruciato, scollegare immediatamente il trasmettitore dalla fonte di alimentazione.
- Non collegare il dispositivo a una tensione superiore a 24V. In caso contrario, potrebbero verificarsi situazioni pericolose.
- Per una migliore qualità del suono trasmesso, evitare di posizionare il dispositivo su frequenze che si sovrappongono ad altre frequenze radio forti.
- Pulire con un panno asciutto.

12. SCHEDA DI GARANZIA/RECLAMO:

Il prodotto è coperto da una garanzia di 24 mesi. Le condizioni di garanzia sono disponibili all'indirizzo: <https://xblitz.pl/gwarancja/>
I reclami devono essere presentati utilizzando il modulo di reclamo disponibile all'indirizzo: <http://reklamacje.kgktrend.pl/>
I dettagli, i contatti e l'indirizzo di assistenza sono disponibili all'indirizzo: www.xblitz.pl.

Le specifiche tecniche e i contenuti del kit sono soggetti a modifiche senza preavviso; ci scusiamo per eventuali inconvenienti.

KGK TREND dichiara che l'Xblitz X550 è conforme ai requisiti essenziali della Direttiva 2014/53/UE. Il testo della dichiarazione è disponibile al seguente link: <https://xblitz.pl/download/DOC/deklaracja-CE-Xblitz-X550.pdf>

MANUAL DE INSTRUCCIONES

Gracias por adquirir el transmisor FM manos libres Xblitz X550. El dispositivo le permitirá reproducir y transmitir música desde su smartphone u otros dispositivos al sistema de audio de su coche a través de la señal de la radio del coche. Gracias a las tomas QC3.0 y PD30W incorporadas, el transmisor le permitirá cargar rápidamente varios dispositivos. El producto está equipado con un módulo BT, y el dispositivo también puede utilizarse como kit manos libres para realizar llamadas con manos libres.

Lea las instrucciones y precauciones de seguridad adjuntas antes de utilizar el aparato.

01. DESCRIPCIÓN DEL PRODUCTO**VER FIG. A**

1. Pantalla LED
2. Micrófono
3. Puerto QC3.0
4. Próximo cambio de vía/frecuencia
5. Retroiluminación LED
6. Botón de llamada / música
7. Pista anterior / cambio de frecuencia
8. Puerto PD



02. INSTALACIÓN DEL DISPOSITIVO

1. Inserte el producto en el encendedor después de arrancar el vehículo.
2. El transmisor se encenderá automáticamente al insertarlo y mostrará el voltaje y la frecuencia FM.
3. Enciende la radio FM del coche y selecciona un canal vacío.
NOTA: El ajuste de una frecuencia dedicada a una emisora de radio provocará interferencias.
4. Ajuste la frecuencia del producto como lo haría en la radio de un coche.
5. Activa BT en tu teléfono, busca "X550" y conéctate.

- Una vez conectado con éxito, puedes reproducir música o hacer/recibir llamadas.

03. CONTROL DE FRECUENCIA FM:

Una pulsación larga del botón "" cambia al modo FM.



Pulse "" o "" para aumentar o disminuir la frecuencia, espere 3 segundos y la frecuencia se confirmará y almacenará automáticamente

o pulse brevemente "" para confirmar.





04. CONTROL DE VOLUMEN:

El ajuste por defecto es el volumen máximo del dispositivo. Si quieres aumentar el volumen, puedes ajustarlo en la radio del coche.

05. CONTROL DE LA MÚSICA:

- Pausa/Reproducción - pulse "".
- Pista anterior - pulse "".
- Siguiente pista - pulse "".

06. MARCAR/RECIBIR LLAMADAS:

- Responder a la llamada: pulse "".
- Finalice la llamada: pulse "".
- Rellamada: pulse dos veces "".
- Rechazar llamada: mantener "".

07. ALARMA DE BAJA TENSIÓN/MODO DE BAJA POTENCIA:

Cuando la tensión de entrada es inferior o igual a 11V, la pantalla empieza a parpadear y le avisa del valor de la tensión. Si la luz parpadea durante 10 minutos sin ninguna operación, el transmisor entra en modo de bajo consumo, que puede desactivarse pulsando cualquier tecla o volviendo a encender el aparato. (Esta función está diseñada para proteger la batería del coche).

08. ESPECIFICACIONES TÉCNICAS:

Versión BT: 5.3 (alcance hasta 10 m) | Gama de frecuencias FM: 87,5-108,0 MHz | Entrada: 12/24V | Salida: 1x puerto USB-A QC3.0 (18W máx.) - 5V/3A, 9V/2A, 12V/1.5A; 1x puerto USB Tipo-C PD (30W máx.) - 5V/3A, 9V/3A, 12V/2.5A; PPS: 3.3V-11V/3A | Estándares de carga rápida compatibles: QC3.0, QC2.0, PD, FCP, AFC, BC1.2, Apple 2.4A | Formatos de audio compatibles: MP3, WMA, APE, WAV, FLAC | Modos de funcionamiento: BT/FM | Protección: sobrecorriente, sobretensión, cortocircuito y sobrecalentamiento | Dimensiones: 80x35x20mm | Peso: 82g | Potencia RF máxima emitida en el rango de frecuencias: 8dBm | Rango de frecuencias: 2402-2480MHz

09. PREGUNTAS FRECUENTES:

1. ¿Por qué el dispositivo no se enciende/empareja automáticamente?
Algunos modelos de encendedores tienen un diseño eléctrico fijo. El dispositivo no puede detectar un cambio de tensión, por lo que no puede encenderse. En esta situación, basta con retirar el Xblitz X550 y volver a insertarlo en el encendedor.
2. ¿Por qué se oye mal la música/sonido del teléfono?
Sube el volumen del teléfono o sube el volumen de la radio del coche cuando escuches música/llames.
3. ¿Por qué no se enciende el aparato o hace un ruido fuerte después de usarlo durante un rato?
Comprueba si el punto de contacto entre el aparato y el encendedor está sucio, lo que puede provocar una señal débil.
4. ¿Por qué el volumen del aparato disminuye por sí solo después de un uso prolongado?
Compruebe la entrada del micrófono. Límpiela y vuelva a utilizar el producto.

10. NOTAS:

El principio de este dispositivo es la transmisión inalámbrica. Durante la conducción, la diferente potencia de las señales de radio externas en diferentes regiones causará interferencias con el dispositivo. Por lo tanto, a veces oírás un ligero ruido a bajo volumen o en estado silenciado. Esto es normal. Le recomendamos que ajuste el volumen de su teléfono móvil por debajo del 90% para obtener una mejor calidad de sonido. Si necesi-

ta un volumen más alto, ajústelo con el control de volumen del vehículo. Si no estás reproduciendo música, baja el volumen para evitar ruidos. El fabricante no garantiza la compatibilidad con todos los dispositivos BT.

11. PRECAUCIONES:

- Mantenga el aparato fuera del alcance de los niños.
- Evite los daños mecánicos y las caídas de altura.
- No exponga el aparato al agua ni a otros líquidos, ya que podrían dañarlo o destruirlo por completo.
- No desmonte el aparato usted mismo, corre el riesgo de dañar o destruir el producto.
- No exponga el aparato a temperaturas altas o bajas ni a la luz solar intensa, ya que pueden acortar la vida útil de los componentes electrónicos del aparato o fundir las piezas de plástico.
- No utilice el aparato en zonas donde su uso esté prohibido o donde pueda causar interferencias o peligro.
- Si nota que el aparato se calienta demasiado o siente olor a quemado, desconecte inmediatamente el transmisor de la fuente de alimentación.
- No conecte el aparato a una tensión superior a 24 V. De lo contrario, podrían producirse situaciones peligrosas.
- Para mejorar la calidad del sonido transmitido, evite colocar el aparato en frecuencias que se solapen con otras radiofrecuencias potentes.
- Limpiar con un paño seco.

12. TARJETA DE GARANTÍA/RECLAMACIONES:

El producto tiene una garantía de 24 meses. Las condiciones de la garantía pueden consultarse en: <https://xblitz.pl/gwarancja/>

Las reclamaciones deben realizarse mediante el formulario de reclamación que se encuentra en: <http://reklamacje.kgktrend.pl/>

Los detalles, el contacto y la dirección de servicio pueden consultarse en: www.xblitz.pl.

Las especificaciones técnicas y el contenido de los kits están sujetos a cambios sin previo aviso. Rogamos disculpen las molestias.

KGK TREND declara que el Xblitz X550 cumple los requisitos esenciales de la Directiva 2014/53/UE. El texto de la declaración puede consultarse en el siguiente enlace: <https://xblitz.pl/download/DOC/deklaracja-CE-Xblitz-X550.pdf>

PL



Umieszczony symbol przekreślonego kosza na śmieci informuje, że nieprzydatnych urządzeń elektrycznych czy elektronicznych, ich akcesoriów (takich jak: zasilacze, przewody) lub podzespołów (na przykład baterie, jeśli dołączono) nie można wyrzucać razem z odpadami gospodarczymi. Właściwe działania w wypadku konieczności utylizacji urządzeń czy podzespołów (na przykład baterii) lub ich recyklingu polega na oddaniu urządzenia do punktu zbiórki, w którym zostanie ono bezpłatnie przyjęte. Utylizacja podlega wersji przekształconej dyrektywy WEEE (2012/19/EU) oraz dyrektywie w sprawie baterii i akumulatorów (2006/66/WE). Właściwa utylizacja urządzenia zapobiega degradacji środowiska naturalnego. Informacje o punktach zbiórki urządzeń wydają właściwe władze lokalne. Nieprawidłowa utylizacja odpadów zagrożona jest karami przewidzianymi prawem obowiązującym na danym terenie.

EN



The crossed out trash can symbol indicates that unusable electrical or electronic devices, its accessories (such as power supplies, cords) or components (for example batteries, if included) cannot be disposed of alongside with household waste. In order to dispose of the devices or its components (for example, batteries) deliver the device to the collection point, where it will be accepted free of charge. Disposal is subject to the recast version of the WEEE Directive (2012/19/ EU) and the Directive on batteries and accumulators (2006/66 / EC). Proper disposal of the device prevents degradation of the natural environment. Information about the collection points of the facilities is issued by the competent local authorities. Incorrect disposal of waste is subject to penalties provided for by the law in force in the given area.

DE



Das Symbol der durchgestrichenen Mülltonne weist darauf hin, dass unbrauchbare elektrische oder elektronische Geräte, deren Zubehör (z.B. Netzteile, Kabel) oder Bestandteile (z.B. Batterien, falls vorhanden) nicht mit dem Hausmüll entsorgt werden können. Um die Geräte oder ihre Bestandteile (z. B. Batterien) zu entsorgen, geben Sie das Gerät bei einer Sammelstelle ab, wo es kostenlos angenommen wird. Die Entsorgung unterliegt der Neufassung der WEEE-Richtlinie (2012/19/ EU) und der Richtlinie über Batterien und Akkumulatoren (2006/66 / EG). Die ordnungsgemäße Entsorgung des Geräts verhindert eine Beeinträchtigung der natürlichen Umwelt. Informationen über die Sammelstellen der Einrichtungen werden von den zuständigen lokalen Behörden herausgegeben. Die unsachgemäße Entsorgung von Abfällen wird durch die in dem jeweiligen Gebiet geltenden Gesetze geahndet.

CZ



Symbol přeškrtnuté popelnice znamená, že nepoužitelná elektrická nebo elektronická zařízení, jejich příslušenství (jako jsou napájecí zdroje, kabely) nebo součásti (například baterie, pokud jsou součástí balení) nelze likvidovat společně s domovním odpadem. Za účelem likvidace zařízení nebo jeho součástí (například baterii) odevzdejte zařízení na sběrné místo, kde bude přijato zdarma. Likvidace podléhá přepracovanému znění směrnice o odpadních elektrických a elektronických zařízeních (2012/19/EU) a směrnici o bateriích a akumulátorech (2006/66/ES). Správná likvidace zařízení zabraňuje znehodnocování přírodního prostředí. Informace o sběrných místech zařízení vydávají příslušné místní úřady. Nesprávná likvidace odpadu podléhá sankcím stanoveným zákonem platným v dané oblasti.

HU



Az áthúzott kukaszimbólum azt jelzi, hogy a használhatatlan elektromos vagy elektronikus eszközök, azok tartozékai (például tápegységek, kábelek) vagy alkatrészei (például akkumulátorok, ha vannak benne) nem helyezhetők el a háztartási hulladékkal együtt. A készülékek vagy alkatrészeik (pl. akkumulátorok) ártalmatlanításához szállítsa a készüléket a gyűjtőhelyre, ahol azt ingyenesen átveszik. Az ártalmatlanításra az elektromos és elektronikus berendezések hulladékairól szóló irányelv (2012/19/EU) és az elemekről és akkumulátorokról szóló irányelv (2006/66/EK) átdolgozott változata vonatkozik. A készülék megfelelő ártalmatlanítása megakadályozza a természeti környezet károsodását. A létesítmények gyűjtőhelyeiről az illetékes helyi hatóságok adnak tájékoztatást. A hulladék helytelen ártalmatlanítása az adott területen hatályos törvények által előírt szankciókkal jár.

SK



Symbol prečiarknutého odpadkového koša znamená, že nepoužiteľné elektrické alebo elektronické zariadenia, ich príslušenstvo (napríklad napájacie zdroje, káble) alebo komponenty (napríklad batérie, ak sú súčasťou balenia) nemožno likvidovať spolu s domovým odpadom. Ak chcete zlikvidovať zariadenia alebo ich súčasti (napríklad batérie), odovzdajte zariadenie na zbernom mieste, kde bude prijaté bezplatne. Likvidácia podlieha prepracovanej verzii smernice o OEEZ (2012/19/EU) a smernici o batériách a akumulátoroch (2006/66/ES). Správna likvidácia zariadenia zabráňuje znehodnocovaniu prírodného prostredia. Informácie o zberných miestach zariadení vydávajú príslušné miestne orgány. Nesprávna likvidácia odpadu podlieha sankciám stanoveným v zákone platnom v danej oblasti.

LT



Perbrauktas šiukšliadėžės simbolis reiškia, kad netinkamą naudoti elektros ar elektroninių prietaisų, jų priedų (pvz., maitinimo šaltinių, laidų) ar sudedamųjų dalių (pvz., baterijų, jei yra) negalima išmesti kartu su buitinių atliekomis. Norėdami išmesti prietaisus ar jų sudedamąsias dalis (pavyzdžiui, baterijas), pristatykite prietaisą į surinkimo punktą, kur jis bus priimtas nemokamai. Šalinimui taikoma nauja EĖJ atliekų direktyvos (2012/19/ES) ir Baterijų ir akumuliatorių direktyvos (2006/66/EB) redakcija. Tinkamas prietaiso šalinimas užkerta kelią gamtinės aplinkos blogėjimui. Informaciją apie įrenginių surinkimo vietas išduoda kompetentingos vietos valdžios institucijos. Už netinkamą atliekų šalinimą taikomos sankcijos, numatytos konkrečioje vietovėje galiojančiuose įstatymuose.

LV



Pārsvītrots atkritumu urnas simbols norāda, ka nederīgas elektriskās vai elektroniskās ierīces, to piederumus (piemēram, barošanas blokus, vadus) vai sastāvdaļas (piemēram, baterijas, ja tās ir iekļautas) nedrīkst izmest kopā ar sadzīves atkritumiem. Lai atbrīvotos no ierīcēm vai to sastāvdaļām (piemēram, baterijām), nogādājiet ierīci savākšanas punktā, kur tā tiks pieņemta bez maksas. Atkritumu apglabāšana notiek saskaņā ar EEĀA direktīvas pārstrādāto redakciju (2012/19/ES) un Direktīvu par baterijām un akumulatoriem (2006/66/EK). Pareiza ierīces utilizācija novērš dabiskās vides degradāciju. Informāciju par iekārtu savākšanas punktiem izsniedz kompetentās vietējās iestādes. Par nepareizu atkritumu apglabāšanu piemēro sankcijas, kas paredzētas attiecīgajā teritorijā spēkā esošajos tiesību aktos.

ET



Läbi kriipsutatud prügikasti sümbol näitab, et kasutuskoõlmatuid elektri- või elektroonikaseadmeid, nende lisaseadmeid (näiteks toiteallikad, juhtmed) või komponente (näiteks patareid, kui need on kaasas) ei tohi koos olmejäätmetega ära visata. Seadmete või nende komponentide (näiteks patareide) kõrvaldamiseks toimetage seade kogumispunkti, kus see võetakse tasuta vastu. Kõrvaldamine toimub vastavalt elektroonikaromude direktiivi uuesti sõnastatud versioonile (2012/19/EL) ning patareide ja akude direktiivile (2006/66/EL). Seadme nõuetekohane kõrvaldamine hoiab ära looduskeskkonna kahjustamise. Teavet seadmete kogumispunktide kohta annavad välja pädevad kohalikud asutused. Jäätmete ebaõige kõrvaldamise eest kehtivad karistused, mis on ette nähtud antud piirkonnas kehtiva seadusega.

RO



Simbolul coşului de gunoi barat indică faptul că dispozitivele electrice sau electronice inutilizabile, accesoriile acestora (cum ar fi sursele de alimentare, cablurile) sau componentele (de exemplu, bateriile, dacă sunt incluse) nu pot fi aruncate împreună cu deşeurile menajere. Pentru a elimina dispozitivele sau componentele acestora (de exemplu, bateriile), predaţi dispozitivul la punctul de colectare, unde va fi acceptat gratuit. Eliminarea este supusă versiunii reformulate a Directivei DEEE (2012/19/UE) şi a Directivei privind bateriile şi acumulatorii (2006/66/CE). Eliminarea corectă a dispozitivului previne degradarea mediului natural. Informaţiile privind punctele de colectare a instalaţiilor sunt emise de către autorităţile locale competente. Eliminarea incorrectă a deşeurilor este supusă sancţiunilor prevăzute de legislaţia în vigoare în zona respectivă.

BG



Символът на зачеркнатата кофа за боклук показва, че негодните за употреба електрически или електронни устройства, техните принадлежности (като захранващи устройства, кабели) или компоненти (например батерии, ако са включени в комплекта) не могат да бъдат изхвърляни заедно с битовите отпадъци. За да изхвърлите устройствата или техните компоненти (например батерии), предайте устройството в пункта за събиране, където ще бъде прието безплатно. Изхвърлянето е предмет на преработената версия на Директивата за ОЕЕО (2012/19/ЕС) и на Директивата за батерии и акумулаторите (2006/66/ЕС). Правилното изхвърляне на устройството предотвратява влошаването на състоянието на природната среда. Информация за пунктовете за събиране на съоръженията се издава от компетентните местни органи. Неправилното изхвърляне на отпадъците подлежи на санкции, предвидени в действащото в съответния район законодателство.

FR



Le symbole de la poubelle barrée indique que les appareils électriques ou électroniques inutilisables, leurs accessoires (tels que les blocs d'alimentation, les cordons) ou leurs composants (par exemple les piles, si elles sont incluses) ne peuvent pas être jetés avec les ordures ménagères. Pour se débarrasser des appareils ou de leurs composants (par exemple, les piles), il faut déposer l'appareil au point de collecte, où il sera accepté gratuitement. L'élimination est soumise à la version remaniée de la directive DEEE (2012/19/UE) et à la directive sur les piles et accumulateurs (2006/66/CE). L'élimination correcte de l'appareil permet d'éviter la dégradation de l'environnement naturel. Les informations sur les points de collecte des installations sont délivrées par les autorités locales compétentes. L'élimination incorrecte des déchets est passible des sanctions prévues par la loi en vigueur dans la région concernée.

IT

Il simbolo del cestino barrato indica che i dispositivi elettrici o elettronici inutilizzabili, i loro accessori (come alimentatori, cavi) o componenti (ad esempio le batterie, se incluse) non possono essere smaltiti insieme ai rifiuti domestici. Per smaltire i dispositivi o i loro componenti (ad esempio, le batterie) consegnare il dispositivo al punto di raccolta, dove sarà accettato gratuitamente. Lo smaltimento è soggetto alla versione rivista della Direttiva RAEE (2012/19/UE) e alla Direttiva su pile e accumulatori (2006/66/CE). Lo smaltimento corretto del dispositivo previene il degrado dell'ambiente naturale. Le informazioni sui punti di raccolta degli impianti sono fornite dalle autorità locali competenti. Lo smaltimento non corretto dei rifiuti è soggetto alle sanzioni previste dalla legge in vigore nella zona in questione.

ES

El símbolo del cubo de basura tachado indica que los aparatos eléctricos o electrónicos inservibles, sus accesorios (como fuentes de alimentación, cables) o componentes (por ejemplo, pilas, si se incluyen) no pueden eliminarse junto con la basura doméstica. Para deshacerse de los aparatos o sus componentes (por ejemplo, pilas) entregue el aparato en el punto de recogida, donde será aceptado gratuitamente. La eliminación está sujeta a la versión refundida de la Directiva RAEE (2012/19/UE) y a la Directiva sobre pilas y acumuladores (2006/66 / CE). La eliminación adecuada del dispositivo evita la degradación del medio ambiente natural. La información sobre los puntos de recogida de las instalaciones es emitida por las autoridades locales competentes. La eliminación incorrecta de los residuos está sujeta a las sanciones previstas por la legislación vigente en la zona determinada.







Xblitz®

Producent:

KGK TREND Sp. z o.o.
ul. Ujastek 5b,
31-752 Kraków, Polska.
Wyprodukowano w PRC

Manufacturer:

KGK TREND Sp. z o. o.
Ujastek 5b,
31-752 Cracow, Poland.
Made in PRC

