

WORX NITRO

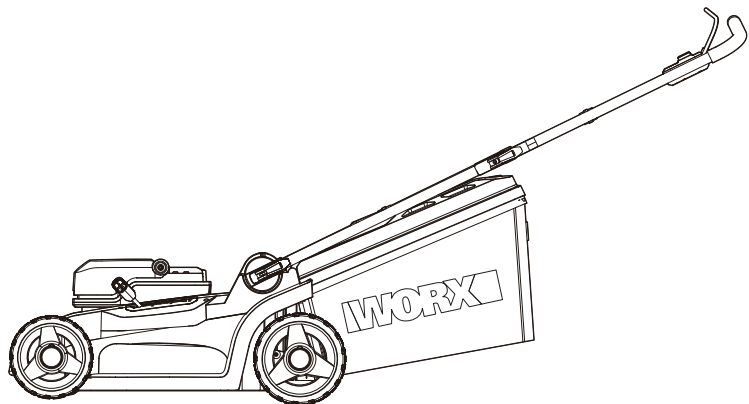

| | | |
|--|------------|-------------|
| 2x20V 43 cm Cordless Brushless Push Lawn Mower | EN | P09 |
| 43cm bürstenloser Akku-Rasenmäher, 40V | D | P19 |
| Tondeuse à gazon poussée sans fil avec moteur sans balais de 43 cm 2x20V | F | P30 |
| Tagliaerba a batteria senza spazzole da 43 cm (2x20V) | I | P44 |
| Cortacésped sin cable sin escobillas de 43 cm (2x20V) | ES | P56 |
| Corta-relva Sem Fio Sem Escovas de 43 cm (2x20V) | PT | P67 |
| 2x20V 43 cm Draadloze Borstelloze Duwaai Maaier | NL | P79 |
| 2x20V 43 cm Trådløs Børsteløs Skubbeplæneklipper | DK | P90 |
| 2x20V 43 cm Trådløs børsteløs skyveplænklipper | NOR | P100 |
| 2x20V 43 cm Trådlös borstlös skjutgräsklippare | SV | P110 |
| 2x20V 43 cm Akumulatorowa Kosiarka Bezszczotkowa Ręczna | PL | P120 |
| Ωθούμενο χλοοκοπτικό μπαταρίας χωρίς ψήκτρες 2x20V 43 cm | GR | P131 |
| 2x20V 43 cm Akkumulátoros, Kefe nélküli, Tolható Fűnyíró | HU | P144 |
| 2x20V 43 cm Maşină de tuns iarba Fără Fir cu Motor Fără Perii | RO | P155 |
| Ruční akumulátorová sekačka na trávu s bezkartáčovým motorem 43 cm 2 x 20 V | CZ | P166 |
| 2x20V 43 cm Bezdrôtový Bezuhlíkový Ručný Kosač | SK | P177 |
| 2x20V 43 cm Brezžična potisna kosilnica z brezkrtačnim motorjem | SL | P187 |
| Акумуляторная бесщеточная самоходная газонокосилка 2x20 В 43 см | RU | P198 |

WG745E WG745E.X



| | |
|---|------------|
| Original Instructions | EN |
| Originalbetriebsanleitung | D |
| Notice originale | F |
| Istruzioni originali | I |
| Manual original | ES |
| Manual original | PT |
| Oorspronkelijke gebruiksaanwijzing | NL |
| Original brugsanvisning | DK |
| Opprinnelige Instruksjonene | NOR |
| Bruksanvisning i original | SV |
| Instrukcja oryginalna | PL |
| ΠΡΩΤΟΤΥΠΟ ΟΔΗΓΙΩΝ ΧΡΗΣΗΣ | GR |
| Eredeti használati utasítás | HU |
| Instrucțiuni originale | RO |
| Původní návod k používání | CZ |
| Pôvodný návod na použitie | SK |
| Izvirna navodila | SL |
| Оригинальное руководство по эксплуатации | RU |

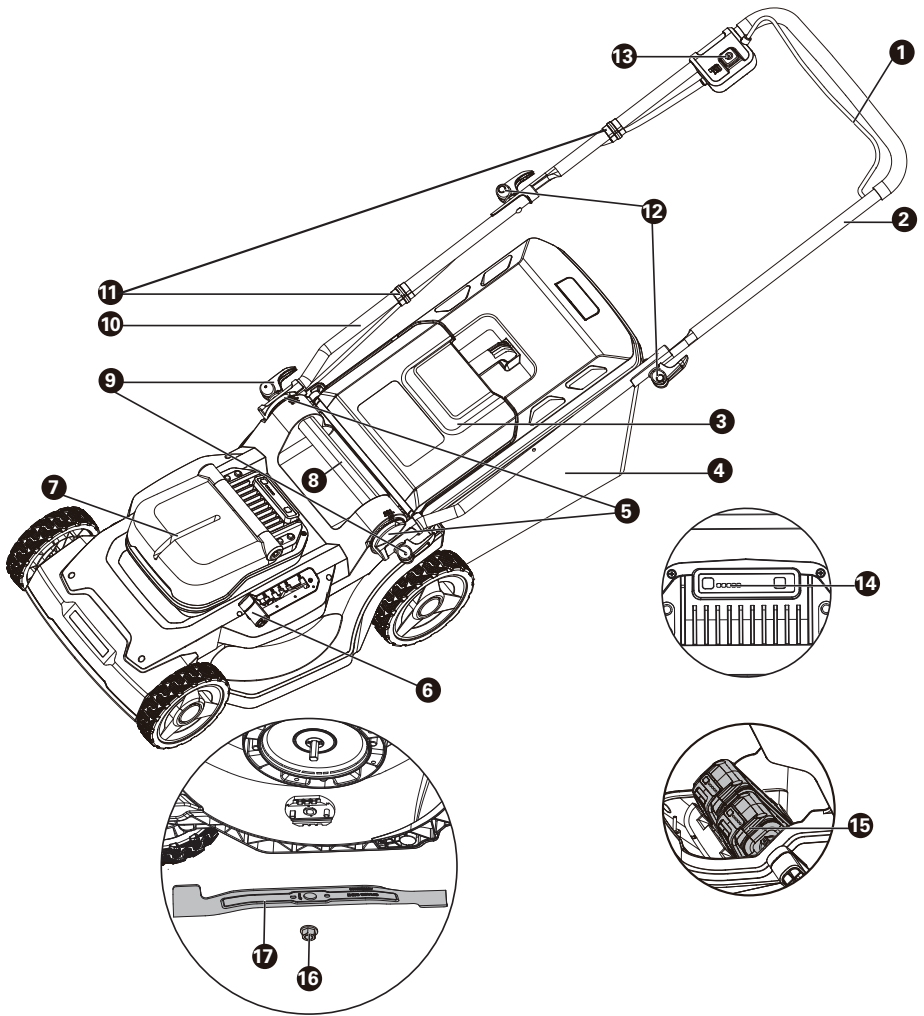

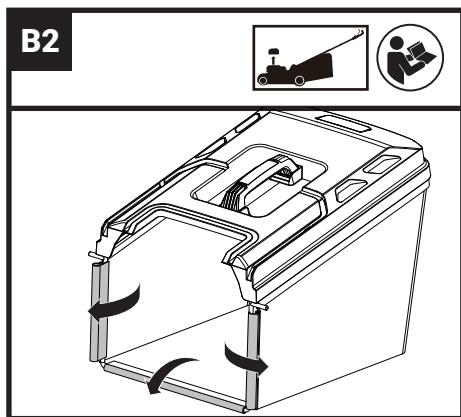
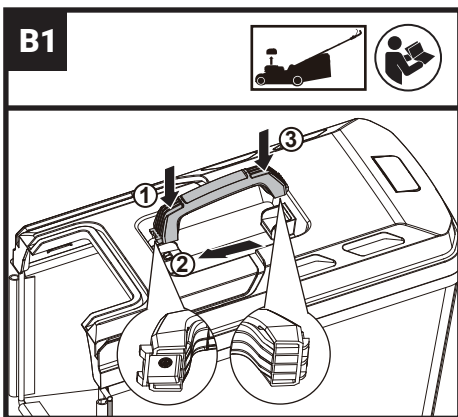
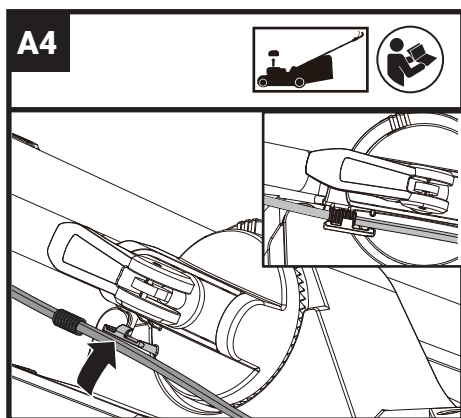
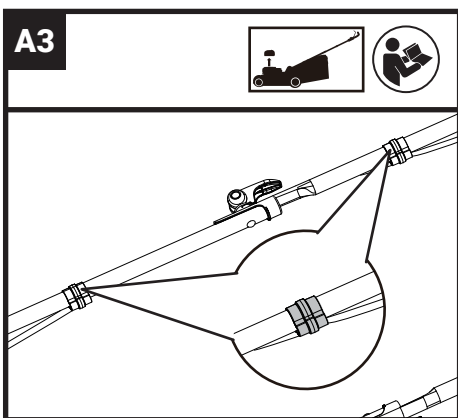
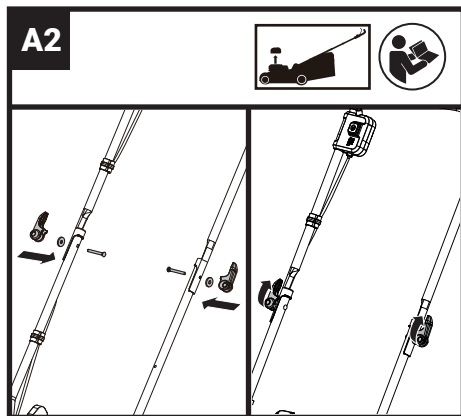
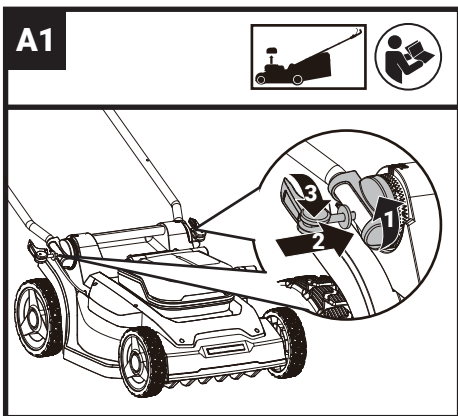

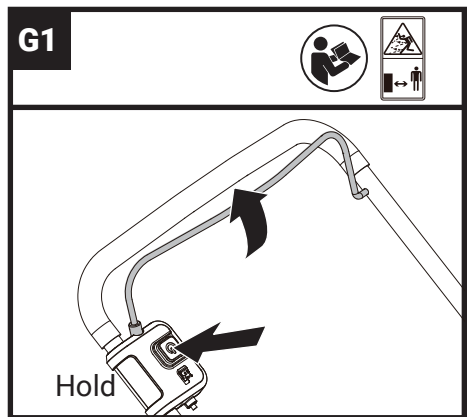
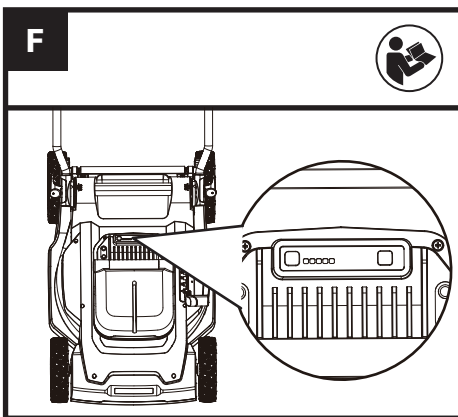
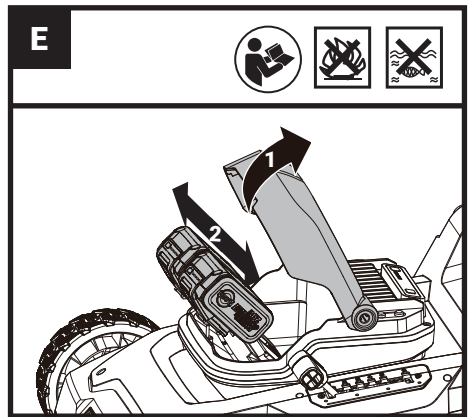
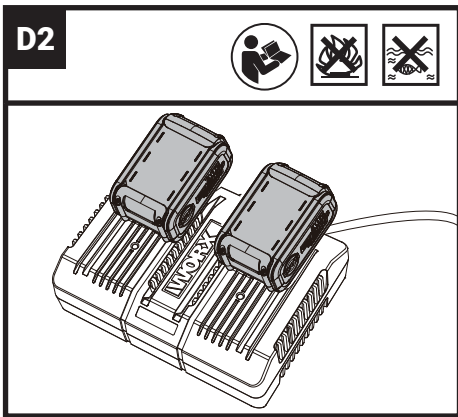
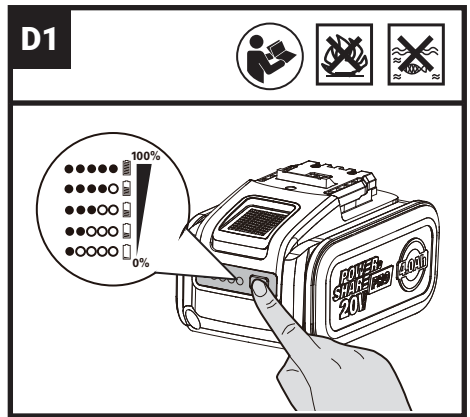
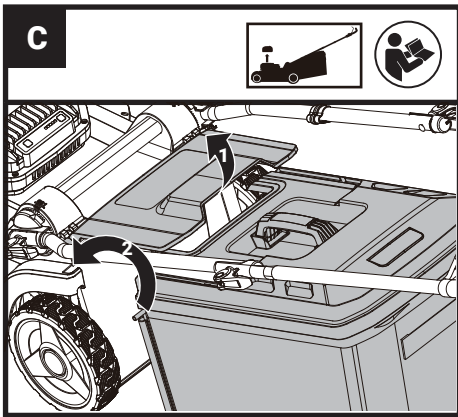

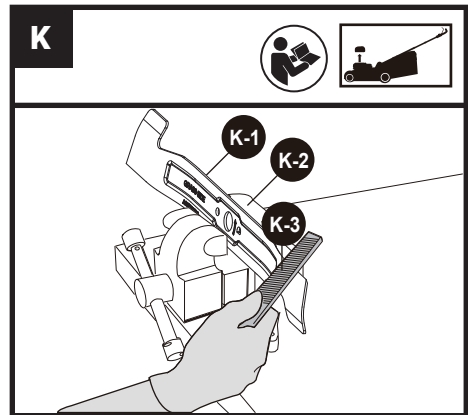
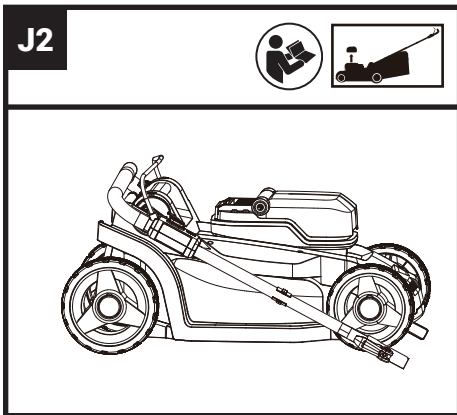
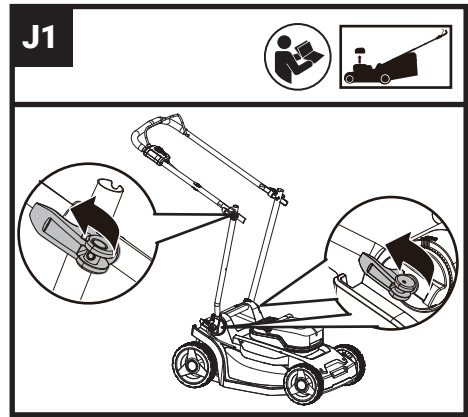
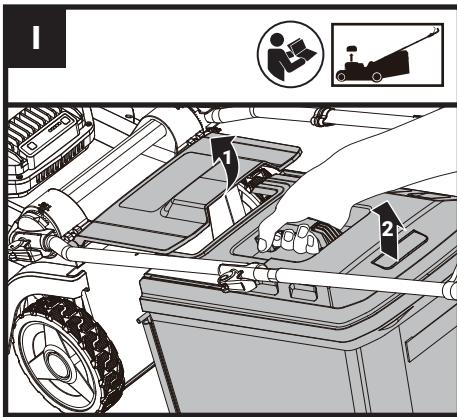
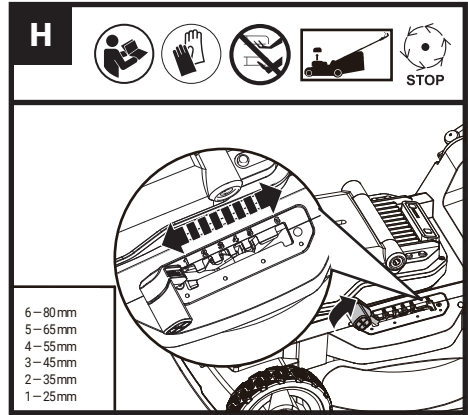
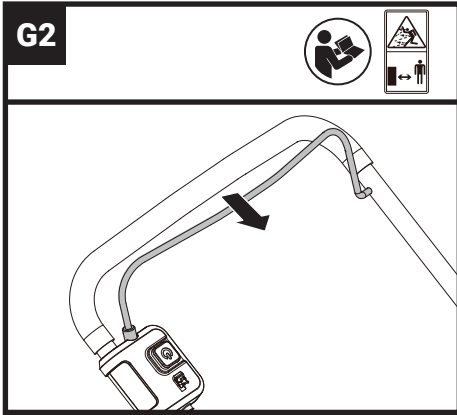

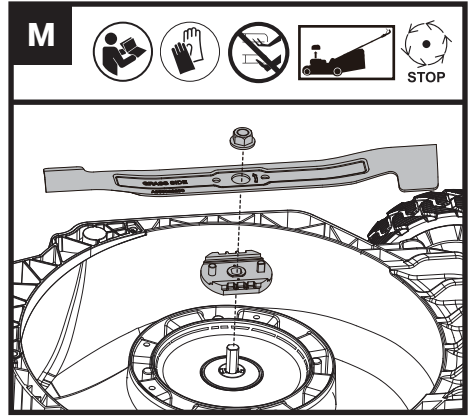
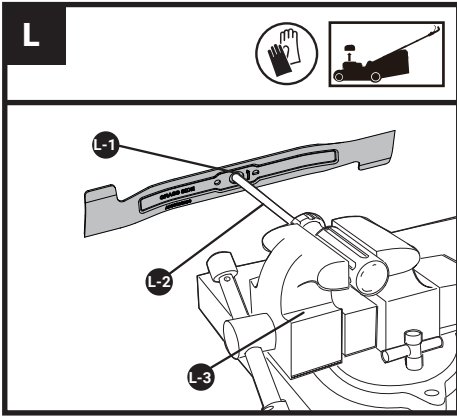

TABLE OF CONTENT

1. SAFETY INSTRUCTIONS
2. COMPONENT LIST
3. TECHNICAL DATA
4. INTENDED USE
5. OPERATING INSTRUCTIONS
6. MAINTENANCE
7. TROUBLESHOOTING
8. DECLARATION OF CONFORMITY

1. SAFETY INSTRUCTIONS

PRODUCT SAFETY

GENERAL POWER TOOL

SAFETY WARNINGS



WARNING Read all safety warnings, instructions, illustrations and specifications provided with this power tool. Failure to follow all instructions listed below may result in electric shock, fire and/or serious injury.

Save all warnings and instructions for future reference.

The term "power tool" in the warnings refers to your mains-operated (corded) power tool or battery-operated (cordless) power tool.

1) Work area safety

- Keep work area clean and well lit.** Cluttered or dark areas invite accidents.
- Do not operate power tools in explosive atmospheres, such as in the presence of flammable liquids, gases or dust.** Power tools create sparks which may ignite the dust or fumes.
- Keep children and bystanders away while operating a power tool.** Distractions can cause you to lose control.

2) Electrical safety

- Power tool plugs must match the outlet. Never modify the plug in any way. Do not use any adapter plugs with earthed (grounded) power tools.** Unmodified plugs and matching outlets will reduce risk of electric shock.
- Avoid body contact with earthed or grounded surfaces, such as pipes, radiators, ranges and refrigerators.** There is an increased risk of electric shock if your body is earthed or grounded.

- Do not expose power tools to rain or wet conditions.** Water entering a power tool will increase the risk of electric shock.
- Do not abuse the cord. Never use the cord for carrying, pulling or unplugging the power tool. Keep cord away from heat, oil, sharp edges or moving parts.** Damaged or entangled cords increase the risk of electric shock.
- When operating a power tool outdoors, use an extension cord suitable for outdoor use.** Use of a cord suitable for outdoor use reduces the risk of electric shock.
- If operating a power tool in a damp location is unavoidable, use a residual current device (RCD) protected supply.** Use of an RCD reduces the risk of electric shock.

3) Personal safety

- Stay alert, watch what you are doing and use common sense when operating a power tool. Do not use a power tool while you are tired or under the influence of drugs, alcohol or medication.** A moment of inattention while operating power tools may result in serious personal injury.
- Use personal protective equipment. Always wear eye protection.** Protective equipment such as dust mask, non-skid safety shoes, hard hat, or hearing protection used for appropriate conditions will reduce personal injuries.
- Prevent unintentional starting. Ensure the switch is in the off-position before connecting to power source and/or battery pack, picking up or carrying the tool.** Carrying power tools with your finger on the switch or energising power tools that have the switch on invites accidents.
- Remove any adjusting key or wrench before turning the power tool on.** A wrench or a key left attached to a rotating part of the power tool may result in personal injury.
- Do not overreach. Keep proper footing and balance at all times.** This enables better control of the power tool in unexpected situations.
- Dress properly. Do not wear loose clothing or jewellery. Keep your hair and clothing away from moving parts.** Loose clothes, jewellery or long hair can be caught in moving parts.
- If devices are provided for the connection of dust extraction and collection facilities, ensure these are connected and properly used.** Use of dust collection can reduce dust-related hazards.
- Do not let familiarity gained from frequent use of tools allow you to become complacent and ignore tool safety principles.** A careless action can cause severe injury within a fraction of a second.

4) Power tool use and care

a) **Do not force the power tool. Use the correct power tool for your application.** *The correct power tool will do the job better and safer at the rate for which it was designed.*

b) **Do not use the power tool if the switch does not turn it on and off.** *Any power tool that cannot be controlled with the switch is dangerous and must be repaired.*

c) **Disconnect the plug from the power source and/ or remove the battery pack, if detachable, from the power tool before making any adjustments, changing accessories, or storing power tools.** *Such preventive safety measures reduce the risk of starting the power tool accidentally.*

d) **Store idle power tools out of the reach of children and do not allow persons unfamiliar with the power tool or these instructions to operate the power tool.** *Power tools are dangerous in the hands of untrained users.*

e) **Maintain power tools and accessories. Check for misalignment or binding of moving parts, breakage of parts and any other condition that may affect the power tool's operation. If damaged, have the power tool repaired before use.** *Many accidents are caused by poorly maintained power tools.*

f) **Keep cutting tools sharp and clean.** *Properly maintained cutting tools with sharp cutting edges are less likely to bind and are easier to control.*

g) **Use the power tool, accessories and tool bits etc. in accordance with these instructions, taking into account the working conditions and the work to be performed.** *Use of the power tool for operations different from those intended could result in a hazardous situation.*

h) **Keep handles and grasping surfaces dry, clean and free from oil and grease.** *Slippery handles and grasping surfaces do not allow for safe handling and control of the tool in unexpected situations.*

5) Battery tool use and care

a) **Recharge only with the charger specified by the manufacturer.** *A charger that is suitable for one type of battery pack may create a risk of fire when used with another battery pack.*

b) **Use power tools only with specifically designated battery packs.** *Use of any other battery packs may create a risk of injury and fire.*

c) **When battery pack is not in use, keep it away from other metal objects, like paper clips, coins, keys, nails, screws or other small metal objects, that can make a connection from one terminal to another.** *Shorting the battery terminals together may cause burns or a fire.*

d) **Under abusive conditions, liquid may be ejected from the battery; avoid contact. If contact accidentally occurs, flush with water. If liquid contacts eyes, additionally seek medical help.** *Liquid ejected from the battery may cause irritation or burns.*

e) **Do not use a battery pack or tool that is damaged or modified.** *Damaged or modified batteries may exhibit unpredictable behaviour resulting in fire, explosion or risk of injury.*

f) **Do not expose a battery pack or tool to fire or excessive temperature.** *Exposure to fire or temperature above 130 °C may cause explosion.*

g) **Follow all charging instructions and do not charge the battery pack or tool outside the temperature range specified in the instructions.** *Charging improperly or at temperatures outside the specified range may damage the battery and increase the risk of fire.*

6) Service

a) **Have your power tool serviced by a qualified repair person using only identical replacement parts.** *This will ensure that the safety of the power tool is maintained.*

b) **Never service damaged battery packs.** *Service of battery packs should only be performed by the manufacturer or authorized service providers.*

LAWNMOWER SAFETY WARNINGS

a) **Do not use the lawnmower in bad weather conditions, especially when there is a risk of lightning.** *This decreases the risk of being struck by lightning.*

b) **Thoroughly inspect the area for wildlife where the lawnmower is to be used.** *Wildlife may be injured by the lawnmower during operation.*

c) **Thoroughly inspect the area where the lawnmower is to be used and remove all stones, sticks, wires, bones, and other foreign objects.** *Thrown objects can cause personal injury.*

d) **Before using the lawnmower, always visually inspect to see that the blade and the blade assembly are not worn or damaged.** *Worn or damaged parts increase the risk of injury.*

e) **Check the grass catcher frequently for wear or deterioration.** *A worn or damaged grass catcher may increase the risk of personal injury.*

f) **Keep guards in place. Guards must be in working order and be properly mounted.** *A guard that is*

loose, damaged, or is not functioning correctly may result in personal injury.

- g) **Keep all cooling air inlets clear of debris.** Blocked air inlets and debris may result in overheating or risk of fire.
- h) **While operating the lawnmower, always wear non-slip and protective footwear. Do not operate the lawnmower when barefoot or wearing open sandals.** This reduces the chance of injury to the feet from contact with the moving blade.
- i) **While operating the lawnmower, always wear long trousers.** Exposed skin increases the likelihood of injury from thrown objects.
- j) **Do not operate the lawnmower in wet grass. Walk, never run.** This reduces the risk of slipping and falling which may result in personal injury.
- k) **Do not operate the lawnmower on excessively steep slopes.** This reduces the risk of loss of control, slipping and falling which may result in personal injury.
- l) **When working on slopes, always be sure of your footing, always work across the face of slopes, never up or down and exercise extreme caution when changing direction.** This reduces the risk of loss of control, slipping and falling which may result in personal injury.
- m) **Use extreme caution when reversing or pulling the lawnmower towards you. Always be aware of your surroundings.** This reduces the risk of tripping during operation.
- n) **Do not touch blades and other hazardous moving parts while they are still in motion.** This reduces the risk of injury from moving parts.
- o) **When clearing jammed material or cleaning the lawnmower, make sure all power switches are off and the battery pack is disconnected.** Unexpected operation of the lawnmower may result in serious personal injury.

SAFETY WARNINGS FOR BATTERY PACK







- a) **Do not dismantle, open or shred cells or battery pack.**
- b) **Do not short-circuit a battery pack. Do not store battery packs haphazardly in a box or drawer where they may short-circuit each other or be short-circuited by conductive materials.** When battery pack is not in use, keep it away from other metal objects, like paper clips, coins, keys, nails, screws or other small metal objects, that can make a connection from one terminal to another. Shorting the battery terminals together may cause burns or a fire.



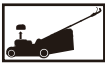

- c) **Do not expose battery pack to heat or fire. Avoid storage in direct sunlight.**
- d) **Do not subject battery pack to mechanical shock.**
- e) **In the event of battery leaking, do not allow the liquid to come into contact with the skin or eyes. If contact has been made, wash the affected area with copious amounts of water and seek medical advice.**
- f) **Keep battery pack clean and dry.**
- g) **Wipe the battery pack terminals with a clean dry cloth if they become dirty.**
- h) **Battery pack needs to be charged before use. Always refer to this instruction and use the correct charging procedure.**
- i) **Do not maintain battery pack on charge when not in use.**
- j) **After extended periods of storage, it may be necessary to charge and discharge the battery pack several times to obtain maximum performance.**
- k) **Recharge only with the charger specified by Worx. Do not use any charger other than that specifically provided for use with the equipment.**
- l) **Do not use any battery pack which is not designed for use with the equipment.**
- m) **Keep battery pack out of the reach of children.**
- n) **Retain the original product literature for future reference.**
- o) **Remove the battery from the equipment when not in use.**
- p) **Dispose of properly.**
- q) **Do not mix cells of different manufacture, capacity, size or type within a device.**
- r) **Keep the battery away from microwaves and high pressure.**
- s) **Warning! Do not use non-rechargeable batteries.**

SYMBOLS



To reduce the risk of injury, user must read instruction manual

| | |
|---|--|
|  | WARNING – Beware of thrown objects – keep bystanders away |
|  | WARNING – Keep hands and feet away from the blades |
|  | WARNING – Disconnect battery before maintenance |
|  | Blade continues to rotate after the machine is switched off. Wait until all machine components have completely stopped before touching them. |
|  | Wear protective gloves. |
|  | Remove battery from the socket before carrying out any adjustment, servicing or maintenance. |
|  | Batteries may enter water cycle if disposed improperly, which can be hazardous for ecosystem. Do not dispose of waste batteries as unsorted municipal waste. |
|  | Do not burn |

| | |
|--|---|
|  Li-Ion  | Li-Ion battery This product has been marked with a symbol relating to 'separate collection' for all battery packs and battery pack. It will then be recycled or dismantled in order to reduce the impact on the environment. Battery packs can be hazardous for the environment and for human health since they contain hazardous substances. |
|  | The symbol on the packaging is for France only. |
|  | Waste electrical products should not be disposed of with household waste. Please recycle where facilities exist. Check with your Local Authority or retailer for recycling advice. |

2. COMPONENT LIST

1. BAIL HANDLE
2. UPPER HANDLE
3. SAFETY FLAP
4. GRASS COLLECTION BAG
5. LOWER HANDLE LOCK COVER
6. CUTTING HEIGHT ADJUSTMENT KNOB
7. BATTERY PACK COVER
8. CARRY HANDLE
9. HANDLE KNOB, LOWER
10. LOWER HANDLE
11. CABLE CLIP
12. HANDLE KNOB, UPPER
13. LOCK-OFF BUTTON
14. BATTERY POWER INDICATOR
15. BATTERY PACK*
16. BLADE BOLT
17. BLADE

*Not all the accessories illustrated or described are included in standard delivery.

3. TECHNICAL DATA

Type **WG745E WG745E.X (7- designation of machinery, representative of cordless lawn mower)**

| | WG745E WG745E.X** |
|----------------------------|---------------------------------|
| Voltage | 40V --- Max. (2x20V Max.)*** |
| No load speed | 3100 RPM |
| Deck diameter | 43 cm |
| Cutting diameter | 41 cm |
| Front wheel diameter | 18 cm |
| Rear wheel diameter | 20 cm |
| Cutting height | 25-80 mm |
| Cutting height positions | 6 |
| Grass collection capacity | 50 L |
| Battery type | Lithium-Ion |
| Machine Weight (bare tool) | 15.7 kg |

** X=1-999,A-Z,M1-M9 they are only used for different customers, there are no safe relevant changes between these models.

*** Voltage measured without workload. Initial battery voltage reaches maximum of 20 volts. Nominal voltage is 18 volts.

SUGGESTED BATTERIES AND CHARGERS

| Category | Type | Capacity |
|-------------|--------|----------|
| 20V Battery | WA3644 | 4.0 Ah |
| | WA3645 | 5.0 Ah |
| 20V Charger | WA3883 | 4.0 A |

We recommend that you purchase your accessories from the same store that sold you the tool. Choose the type according to the work you intend to

undertake. Refer to the accessory packaging for further details. Store personnel can assist you and offer advice.

NOISE DATA

| | |
|---------------------------|-------------------------------|
| A weighted sound pressure | $L_{pA} = 80.7 \text{ dB(A)}$ |
| K_{pA} | 3.0 dB (A) |
| A weighted sound power | $L_{wA} = 91.5 \text{ dB(A)}$ |
| K_{wA} | 1.85 dB (A) |

Wear ear protection.



VIBRATION INFORMATION

| | |
|----------------------------|---------------------------|
| Typical weighted vibration | $a_h < 2.5 \text{ m/s}^2$ |
| Uncertainty | $K = 1.5 \text{ m/s}^2$ |

WARNING: The vibration emission value during actual use of the power tool can differ from the declared value depending on the ways in which the tool is used dependant on the following examples and other variations on how the tool is used:
How the tool is used and the materials being cut or drilled.

The tool being in good condition and well maintained. Using the correct accessory for the tool and ensuring it is sharp and in good condition.

The tightness of the grip on the handles and if any anti vibration accessories are used.

And the tool is being used as intended by its design and these instructions.

This tool may cause hand-arm vibration syndrome if its use is not adequately managed.

WARNING: To be accurate, an estimation of exposure level in the actual conditions of use should also take account of all parts of the operating cycle such as the times when the tool is switched off and when it is running idle but not actually doing the job. This may significantly reduce the exposure level over the total working period.

Helping to minimise your vibration exposure risk.

ALWAYS use sharp chisels, drills and blades.

Maintain this tool in accordance with these instructions and keep well lubricated (where appropriate).

If the tool is to be used regularly then invest in anti vibration accessories.

Plan your work schedule to spread any high vibration tool use across a number of days.

2x20V 43 cm Cordless Brushless Push Lawn Mower

EN

4. INTENDED USE

This product is intended for domestic lawn mowing.

5. OPERATION INSTRUCTIONS



NOTE: Read instruction handbook before operation this machine.

ASSEMBLY & OPERATION

| ACTION | FIGURE |
|--|-------------------------|
| ASSEMBLY | |
| Assembling the handle bar. NOTE: Choose the appropriate height and tighten the handle knobs. | See Fig. A1, A2, A3, A4 |
| Assembling grass collection bag. | See Fig. B1, B2 |
| Fitting grass collection bag to the mower. NOTE: Depress the grass collection bag slightly to ensure that it is completely installed. | See Fig. C |
| Checking the battery charge condition. NOTE: Fig. D1 only applies for the battery pack with battery indicator light. | See Fig. D1 |
| Charging the battery pack NOTE: The batteries are shipped uncharged. Each battery must be fully charged before the first mow. Always fully charge the two batteries at same time. More details can be found in charger's manual. | See Fig. D2 |
| Fitting/removing battery. NOTE: This machine will only run when 2 batteries are installed. Please always use two batteries with the same capacity and fully charge the two batteries. When you use two batteries with different power, the machine will only run to the lower common denominator. | See Fig. E |
| OPERATION | |

| | |
|---|-----------------|
| Power indicator light See details in BATTERY STATUS part IMPORTANT: When only one light is illuminated, at least one battery is depleted and needs to be charged, even though the mower may still be capable of cutting grass. Continuing to operate your lawn mower with the battery in this discharged condition may reduce the life and performance of your battery. When no light is illuminated, at least one battery is not fully installed or battery may be defective, please double check the batteries are fully seated into position. | See Fig. F |
| Starting and Stopping For starting, press and hold the lock-off button, and pull the bail handle. For stopping, release the bail handle. | See Fig. G1, G2 |
| Adjusting the cutting height WARNING! Stop, release bail handle and wait until the motor stops before adjusting height. The blades continue to rotate after the machine is switched off, a rotating blade can cause injury. Do not touch rotating blades. | See Fig. H |
| Removing/emptying grass collection bag. WARNING! Always check the safety flap closing the discharge outlet before use. Never lift the safety flap when the mower is being used without fitted grass collection bag. | See Fig. I |
| Storage | See Fig. J1, J2 |

BATTERY STATUS (See Fig. F)

- Before starting or after use, press the button beside the power indicator light on the machine to check the battery capacity.
- During operation, the battery capacity will be indicated automatically by the battery power indicator. The indicator constantly senses and displays the battery condition as follows.
- When charging 2 different amp hour batteries, the power indicator light displays the battery condition with the lower one of the two batteries.

| Battery power indicator status | Battery condition |
|--------------------------------|-------------------|
|--------------------------------|-------------------|

| | |
|---|--|
| Five green lights (●●●●●) are illuminated. | The two batteries are in a highly charged condition. |
| Two, three or four green lights are illuminated. | The two batteries have a remaining charge. The more lights are illuminated, the more battery capacity. |
| Only one green light (●□□□□) is illuminated. | The battery level of at least one battery pack is very low. Please check and charge the battery pack. |
| No light is illuminated. | At least one battery is not fully installed or battery may be defective. |
| Only one light is flashing twice per cycle. | At least one battery is over discharged (please refer to the battery charge condition), please recharge the two batteries at once before use again or storage. |
| Only one light is flashing three times per cycle. | At least one battery is hot, wait for them cool down before start again. |
| Only one light is flashing four times per cycle. | The machine is over load. Raise the cutting height or push slowly. |

MULCHING MOWING TIPS

When mulching, your new mower is designed to cut the grass clippings into small pieces and distribute them back into the lawn, using mulching fins located inside the mower deck.

Under normal conditions, the mulched grass will biodegrade quickly to provide nutrients to the lawn. Please review the following recommendations for optimum mulching performance.

Note: always inspect area where mower is to be used and remove all stones, sticks, wire, metal and other debris which might be thrown by the rotating blade.

1. Mow across the face of slopes, never up-and-down. Exercise extreme caution when changing direction on slopes. Do not mow excessively steep slopes. Always maintain good footing.
2. Release bail handle to turn mower "OFF" when crossing any graveled area (stones can be thrown by the blade).
3. Set mower at highest cutting height when mowing in rough ground or in tall weeds. Removing too much grass at one time can cause circuit breaker to trip, which stops mower.
4. If a grass bag is used during the fast growing season, the grass may tend to clog up at the discharge opening. Release bail handle to turn

mower "OFF". Remove the grass bag and shake the grass down to the back end of the bag. Also clean out any grass or debris which may be packed around the discharge opening. Replace the grass collection bag.

5. If mower should start to vibrate abnormally, release bail handle to turn mower "OFF". Check immediately for cause. Vibration is a warning of trouble. Do not operate mower until a service check has been made.
- 6. ALWAYS RELEASE BAIL HANDLE TO TURN MOWER "OFF" WHEN LEAVING IT UNATTENDED EVEN FOR A SHORT PERIOD OF TIME.**

CUTTING AREA

The cutting area can be affected by several factors, such as cutting height, lawn humidity, grass length and density. Besides, starting and stopping the mower too many times during operation will reduce the cutting area.

TIPS:

- 1) It is recommended to mow your lawn more frequently, walk at normal pace, and not to start/stop the mower too often during operation. Please always use the same two batteries and charge the two batteries at same time.
- 2) For best performance, please ensure use 2 fully charged battery pack and always cut off 1/3 or less of the grass height.
- 3) Walk slowly when cutting long grass, so as to have more effective cutting and properly discharge the clippings.
- 4) Avoid cutting wet grass, otherwise it will stick to the underside of the deck and the clippings cannot be collected or discharged properly.
- 5) A higher cutting height shall be applied to new or thick grass and it will extend the battery duration.

6. MAINTENANCE



WARNING: Stop the mower and remove batteries before removing the grass collection bag.

NOTE: To ensure long and reliable service, perform the following maintenance procedures regularly. Check for obvious defects such as a loose, dislodged or a damaged blade, loose fittings, and worn or damaged components. Check that the covers and guards are all undamaged and are correctly attached to mower. Carry out any necessary maintenance or repairs before operating mower. If the mower should happen to fail despite regular maintenance, please call our customer helpline for advice.

BLADE SHARPENING

KEEP BLADE SHARP FOR BEST MOWER

PERFORMANCE.

WEAR PROPER EYE PROTECTION WHILE REMOVING, SHARPENING, AND INSTALLING BLADE.

Sharpening the blade twice during a mowing season is usually sufficient under normal circumstances. Sand causes the blade to dull quickly. If your lawn has sandy soil, more frequent sharpening may be required.

REPLACE BENT OR DAMAGED BLADE IMMEDIATELY.

WHEN SHARPENING THE BLADE

1. Make sure blade remains balanced.
2. Sharpen blade at the original cutting angle.
3. Sharpen cutting edges on both ends of blade, removing equal amounts of material from both ends.

NOTE: Be sure the mower is turned off.

TO SHARPEN BLADE IN A VISE (See Fig. K)

1. Be sure the bail handle is released, the blade has stopped before removing the blade.
2. Remove blade from mower. See instructions for removing and attaching blade.
3. Secure blade K-1 in a vise K-2.
4. Wear safety glasses and be careful not to cut yourself.
5. Carefully file the cutting edges of the blade with a fine tooth file K-3 or sharpening stone.
6. Check balance of blade. See instructions for blade balancing.
7. Replace blade on mower and tighten securely. Refer to instructions below.

BLADE BALANCING (See Fig. L)

Check balance of blade by placing center hole in blade L-1 over a screwdriver shank L-2, clamped horizontally in a vise L-3. If either end of the blade rotates downward, file that end. Blade is properly balanced when neither end drops.

BLADE MAINTENANCE (See Fig. M)

Replace your mower blade after 50 hours of mowing or 2 years of use, whichever comes first.

Follow these procedures to remove and replace the Blade. You will need garden gloves (not provided) and a spanner wrench (not provided) to remove the Blade. Make sure batteries are not installed. Wedge a block of wood between the blade and the mower deck to prevent the blade from turning and unscrew the blade bolt counter-clockwise using a spanner wrench, and then remove the blade.

To re-assemble, position the blade with the cutting edges towards the ground. Then securely tighten the blade bolt.

STORAGE

Stop the mower and remove batteries. Clean the exterior of the machine thoroughly using a soft

brush and cloth. Do not use water, solvents or polishes. Remove all grass and debris, especially from the ventilation slots.

Turn the machine on its side and clean the blade area. If grass cuttings are compacted in the blade area, remove with a wooden or plastic implement. Store the machine in a dry place. Do not place other objects on top of the machine.

To aid storage, release the handle knobs, and fold the upper handle as shown in Fig. J1 & J2.

ENVIRONMENTAL PROTECTION

 Waste electrical products must not be disposed of with household waste. Please recycle where facilities exist. Check with your local authorities or retailer for recycling advice.

FOR BATTERY TOOLS

The ambient temperature range for the use and storage of tool and battery is 0 °C~45 °C.

The recommended ambient temperature range for the charging system during charging is 0 °C~40 °C.

Details regarding safe disposal of used batteries At the end of the life of the appliance, remove the battery pack safely before disposing of the appliance. Do not throw batteries away or throw them in the normal trash can. Also do not dispose of the battery with the machine. Remove the used battery pack from the appliance and dispose of it at the nearest or convenient dedicated recycling facility. If in doubt, consult your local environmental protection department. Batteries may enter water cycle if disposed improperly, which can be hazardous for ecosystem. Do not dispose of waste batteries as unsorted municipal waste.

7. TROUBLESHOOTING

WARNING: SWITCH THE MACHINE OFF AND REMOVE THE BATTERY PRIOR TO ANY TROUBLESHOOTING.

| Problem | Solution |
|---|--|
| 1. Mower doesn't run when bail handle is activated. | A. Check to make sure the button on switch housing is being completely pushed. B. Release bail handle to turn mower off and ensure batteries are removed. Turn mower over and check that blade is free to turn. If not free, return to an authorized servicer. Blade should turn freely. C. Has battery been fully charged? Plug in charger and wait for green light to come on. |
| 2. Motor stops while mowing. | A. Release bail handle to turn mower off and ensure batteries are removed. Turn mower over and check that blade is free to turn. If not free, return to an authorized servicer. Blade should turn freely. B. Raise cutting height of wheels to highest position and start mower. C. Has battery been fully charged? Plug in charger and wait for green light to come on. D. Avoid overloading the mower. Slow down the cutting pace by pushing mower slower or raise the cut height. Or both. |
| 3. Mower runs but cutting performance is unsatisfactory, or does not cut entire lawn. | A. Has battery been fully charged? Plug in charger and wait for green light to come on. B. Release bail handle to turn mower off and ensure batteries are removed. Turn mower over and check: Blade for sharpness - Keep blade sharp. Deck and discharge chute for clogging. C. Wheel height adjustment may be set too low for grass condition. Raise cutting height. |
| 4. Mower is too hard to push. | A. Raise cutting height to reduce deck drag on grass. Check each wheel for free rotation. |

| | |
|---|--|
| 5. Mower is abnormally noisy and vibrates. | A. Release bail handle to turn mower off and ensure batteries are removed. Turn mower on side and check blade to ensure it has not been bent or damaged. If blade is damaged, replace with a replacement blade. If the underside of the deck is damaged return mower to an Authorized service center. B. If there is no visible damage to the blade and the mower still vibrates: Release bail handle to turn mower off, ensure batteries are removed, and remove the blade. Rotate blade 180 degrees and retighten. If mower still vibrates, return the mower to an authorized service center. |
| 6. Battery charger LED's not on. | A. Check plug connection. B. Replace charger. |
| 7. Battery charger LED does not flip to green. | A. Battery needs to be diagnosed. Take to authorized service center. |
| 8. Mower not picking up clippings with the grass collection bag. | A. Chute clogged. Release bail handle to turn mower off and ensure batteries are removed. Clear chute of grass clippings. B. Too much cut grass. Raise cutting height of wheels to shorten length of the cut. C. Bag full. Empty bag more often. |
| 9. When mulching there are clippings visible. | A. Too much cut grass. Raise cutting height of wheels to shorten length of the cut. Do not cut off more than 1/3 of total length. B. Check blade for sharpness. Always keep blade sharp. |
| 10. Low or diminished run-time after many uses. | A. Return to Authorized Service location - may need new battery. |
| 11. The battery charger LED flashes red and the battery can't be charged. | A. The battery overheats after continuous use. Remove battery from the charger and allow it to cool to 42 °C or less. |

8. DECLARATION OF CONFORMITY

We,
Positec Germany GmbH
Postfach 680194, 50704 Cologne, Germany

On behalf of Positec declare that the product
Description **Cordless Lawn Mower**
Type **WG745E WG745E.X (7- designation of machinery, representative of cordless lawn mower)**
Function **mowing grass**

Complies with the following Directives,
2006/42/EC, 2014/30/EU
2011/65/EU&(EU)2015/863
2000/14/EC amended by 2005/88/EC & (EU)2024/1208

2000/14/EC amended by 2005/88/EC & (EU)2024/1208:
Conformity assessment procedure as per **Annex VI.**
Measured Sound Power Level **91.5 dB(A)**
Declared Guaranteed Sound Power Level **92 dB(A)**

The notified body involved
Name: TÜV Rheinland LGA Products GmbH
(notified body 0197)
Address: Tillystraße 2-90431 Nürnberg

18

Standards conform to,
EN 62841-1, EN IEC 62841-4-3, EN ISO 3744, EN IEC 55014-1, EN IEC 55014-2, EN IEC 63000

The person authorized to compile the technical file,
Name: Marcel Filz
Address Positec Germany GmbH
Postfach 680194, 50704 Cologne, Germany



2024/09/27
Allen Ding
Deputy Chief Engineer, Testing & Certification
Positec Technology (China) Co., Ltd
18, Dongwang Road, Suzhou Industrial

INHALTSVERZEICHNIS

1. SICHERHEITSHINWEISE
2. KOMPONENTEN
3. TECHNISCHE DATEN
4. BESTIMMUNGSGEMÄSSER GEBRAUCH
5. HINWEISE ZUM BETRIEB
6. WARTUNG
7. STÖRUNGSBEHEBUNG
8. KONFORMITÄTSEKTLÄRUNG

1. SICHERHEITSHINWEISE PRODUKTSICHERHEIT ALLGEMEINE SICHERHEITSHINWEISE



WARNUNG! Machen Sie sich mit allen Sicherheitswarnungen, Anweisungen, Abbildungen und Spezifikationen vertraut, die mit diesem Elektrowerkzeug geliefert werden. Die Nichtbeachtung der unten aufgeführten Anweisungen kann in elektrischen Schlägen, Feuer und/oder schweren Verletzungen resultieren.

Bewahren Sie alle Sicherheitshinweise und Anweisungen für die Zukunft auf.

Der in den Sicherheitshinweisen verwendete Begriff „Elektrowerkzeug“ bezieht sich auf akkubetriebene Elektrowerkzeuge (ohne Netzkabel).

1) Arbeitsplatzsicherheit

- Halten Sie Ihren Arbeitsbereich sauber und gut beleuchtet.** Unordnung oder unbeleuchtete Arbeitsbereiche können zu Unfällen führen.
- Arbeiten Sie mit dem Elektrowerkzeug nicht in explosionsgefährdeter Umgebung, in der sich brennbare Flüssigkeiten, Gase oder Stäube befinden.** Elektrowerkzeuge erzeugen Funken, die den Staub oder die Dämpfe entzünden können.
- Halten Sie Kinder und andere Personen während der Benutzung des Elektrowerkzeugs fern.** Bei Ablenkung können Sie die Kontrolle über das Gerät verlieren.

2) Elektrische Sicherheit

- Der Anschlussstecker des Elektrowerkzeuges muss in die Steckdose passen.** Der Stecker darf in keiner Weise verändert werden. Verwenden Sie keine Adapterstecker gemeinsam

mit **schutzgeerdeten Elektrowerkzeugen.** *Veränderte Stecker und passende Steckdosen verringern das Risiko eines elektrischen Schlages.*

- Vermeiden Sie Körperkontakt mit geerdeten Oberflächen wie von Rohren, Heizungen, Herden und Kühlschränken.** *Es besteht ein erhöhtes Risiko durch elektrischen Schlag, wenn Ihr Körper geerdet ist.*
- Halten Sie Elektrowerkzeuge von Regen oder Nässe fern.** *Das Eindringen von Wasser in ein Elektrowerkzeug erhöht das Risiko eines elektrischen Schlages.*
- Zweckentfremden Sie das Kabel nicht, um das Elektrowerkzeug zu tragen, aufzuhängen oder um den Stecker aus der Steckdose zu ziehen.** *Halten Sie das Kabel fern von Hitze, Öl, scharfen Kanten oder sich bewegenden Geräteteilen. Beschädigte oder verwickelte Kabel erhöhen das Risiko eines elektrischen Schlages.*
- Wenn Sie mit einem Elektrowerkzeug im Freien arbeiten, verwenden Sie nur Verlängerungskabel, die auch für den Außenbereich geeignet sind.** *Die Anwendung eines für den Außenbereich geeigneten Verlängerungskabels verringert das Risiko eines elektrischen Schlages.*
- Wenn der Betrieb des Elektrowerkzeuges in feuchter Umgebung nicht vermeidbar ist, verwenden Sie einen Fehlerstromschutzschalter.** *Der Einsatz eines Fehlerstromschutzschalters vermindert das Risiko eines elektrischen Schlages.*

3) Sicherheit von Personen

- Seien Sie aufmerksam, Achten Sie darauf, was Sie tun, und gehen Sie mit Vernunft an die Arbeit mit einem Elektrowerkzeug. Benutzen Sie kein Elektrowerkzeug, wenn Sie müde sind oder unter dem Einfluss von Drogen, Alkohol oder Medikamenten stehen.** *Ein Moment der Unachtsamkeit beim Gebrauch des Elektrowerkzeuges kann zu ernsthaften Verletzungen führen.*
- Tragen Sie persönliche Schutzausrüstung und immer eine Schutzbrille.** *Das Tragen persönlicher Schutzausrüstung, wie Staubmaske, rutschfeste Sicherheitsschuhe, Schutzhelm oder Gehörschutz, je nach Art und Einsatz des Elektrowerkzeuges, verringert das Risiko von Verletzungen.*
- Vermeiden Sie eine unbeabsichtigte Inbetriebnahme. Vergewissern Sie sich, dass das Elektrowerkzeug ausgeschaltet ist, bevor Sie es an den Akku anschließen, es aufnehmen oder tragen.** *Wenn Sie beim Tragen des Elektrowerkzeuges den Finger am Schalter haben oder das Gerät eingeschaltet an die Stromversorgung anschließen, kann dies zu*

Unfällen führen.

- d) **Entfernen Sie Einstellwerkzeuge oder Schraubenschlüssel, bevor Sie das Elektrowerkzeug einschalten.** Ein Werkzeug oder Schlüssel, der sich in einem drehenden Geräteteil befindet, kann zu Verletzungen führen.
- e) **Vermeiden Sie eine abnormale Körperhaltung. Sorgen Sie für einen sicheren Stand und halten Sie jederzeit das Gleichgewicht.** Dadurch können Sie das Elektrowerkzeug in unerwarteten Situationen besser kontrollieren.
- f) **Tragen Sie geeignete Kleidung. Tragen Sie keine weite Kleidung oder Schmuck. Halten Sie Haare und Kleidung fern von sich bewegenden Teilen.** Lockere Kleidung, Schmuck oder lange Haare können von sich bewegenden Teilen erfasst werden.
- g) **Wenn Staubabsaug- und -auffangeinrichtungen montiert werden können, vergewissern Sie sich, dass diese angeschlossen sind und richtig verwendet werden.** Verwendung einer Staubabsaugung kann Gefährdungen durch Staub verringern.
- h) **Vermeiden Sie, durch die häufige Nutzung des Werkzeugs in einen Trott zu verfallen und Prinzipien für die Werkzeugsicherheit zu ignorieren.** Eine unachtsame Aktion kann im Bruchteil einer Sekunde zu schweren Verletzungen führen.
- 4) Verwendung und Behandlung des Elektrowerkzeuges**
- a) **Überlasten Sie das Gerät nicht. Verwenden Sie für Ihre Arbeit das dafür bestimmte Elektrowerkzeug.** Mit dem passenden Elektrowerkzeug arbeiten Sie besser und sicherer im angegebenen Leistungsbereich.
- b) **Benutzen Sie kein Elektrowerkzeug, dessen Schalter defekt ist.** Ein Elektrowerkzeug, das sich nicht mehr ein- oder ausschalten lässt, ist gefährlich und muss repariert werden.
- c) **Klemmen Sie den Stecker von der Stromversorgung ab und/oder entfernen Sie den Akku (falls abnehmbar) aus dem Elektrowerkzeug, bevor Sie Geräteeinstellungen vornehmen, Zubehörteile wechseln oder das Gerät weglegen.** Diese Vorsichtsmaßnahme verhindert den unbeabsichtigten Start des Elektrowerkzeuges.
- d) **Bewahren Sie unbenutzte Elektrowerkzeuge außerhalb der Reichweite von Kindern auf. Lassen Sie Personen das Gerät nicht benutzen, die mit diesem nicht vertraut sind oder diese Anweisungen nicht gelesen haben.** Elektrowerkzeuge sind gefährlich, wenn Sie von unerfahrenen Personen benutzt werden.
- e) **Warten Sie die Elektrowerkzeuge und Zubehör. Kontrollieren Sie, ob bewegliche Teile einwandfrei funktionieren und nicht klemmen, ob Teile gebrochen oder so beschädigt sind, dass die Funktion des Elektrowerkzeuges beeinträchtigt ist. Lassen Sie beschädigte Teile vor dem Einsatz des Gerätes reparieren.** Viele Unfälle haben ihre Ursache in schlecht gewarteten Elektrowerkzeugen.
- f) **Halten Sie Schneidwerkzeuge scharf und sauber.** Sorgfältig gepflegte Schneidwerkzeuge mit scharfen Schneidkanten verkleben sich weniger und sind leichter zu führen.
- g) **Verwenden Sie Elektrowerkzeug, Zubehör, Einsatzwerkzeuge usw. entsprechend diesen Anweisungen. Berücksichtigen Sie dabei die Arbeitsbedingungen und die auszuführende Tätigkeit.** Der Gebrauch von Elektrowerkzeugen für andere als die vorgesehenen Anwendungen kann zu gefährlichen Situationen führen.
- h) **Halten Sie die Griffe trocken, sauber und frei von Öl und Fett.** Rutschige Griffe und Oberflächen unterbinden die sichere Bedienbarkeit und Kontrolle über das Werkzeug in unerwarteten Situationen.
- 5) Verwendung und Behandlung des Akkuwerkzeuges**
- a) **Laden Sie die Akkus nur in Ladegeräten auf, die vom Hersteller empfohlen werden.** Für ein Ladegerät, das für eine bestimmte Art von Akkus geeignet ist, besteht Brandgefahr, wenn es mit anderen Akkus verwendet wird.
- b) **Verwenden Sie nur die dafür vorgesehenen Akkus in den Elektrowerkzeugen.** Der Gebrauch von anderen Akkus kann zu Verletzungen und Brandgefahr führen.
- c) **Halten Sie den nicht benutzten Akku fern von Büroklammern, Münzen, Schlüsseln, Nägeln, Schrauben oder anderen kleinen Metallgegenständen, die eine Überbrückung der Kontakte verursachen könnten.** Ein Kurzschluss zwischen den Akkukontakten kann Verbrennungen oder Feuer zur Folge haben.
- d) **Bei falscher Anwendung kann Flüssigkeit aus dem Akku austreten. Vermeiden Sie den Kontakt damit. Bei zufälligem Kontakt mit Wasser abspülen. Wenn die Flüssigkeit in die Augen kommt, nehmen Sie zusätzlich ärztliche Hilfe in Anspruch.** Austretende Akkuflüssigkeit kann zu Hautreizungen oder Verbrennungen führen.
- e) **Verwenden Sie kein Akkupack oder Werkzeug, das beschädigt ist.** Beschädigte oder modifizierte Akkus können unvorhersehbare Reaktionen auslösen und zu Bränden, Explosionen oder Verletzungen führen.
- f) **Setzen Sie das Akkupack oder Werkzeug**

keinem Feuer oder übermäßig hohen Temperaturen aus. Die Belastung durch Feuer oder Temperaturen über 130 °C kann zur Explosion führen.

g) Befolgen Sie alle Ladeanweisungen, und laden Sie das Akkupack oder Werkzeug nicht außerhalb des in den Anweisungen festgelegten Temperaturbereichs auf. Ein unsachgemäßer Ladevorgang oder Temperaturen außerhalb des festgelegten Bereichs können den Akku schädigen und die Brandgefahr erhöhen.

6) Service

a) Lassen Sie Ihr Elektrowerkzeug nur von qualifiziertem Fachpersonal und nur mit Original-Ersatzteilen reparieren. Damit wird sichergestellt, dass die Sicherheit des Gerätes erhalten bleibt.

b) Führen Sie niemals Wartungsarbeiten an beschädigten Akkus durch. Die Wartung von Akkupacks darf nur vom Hersteller selbst oder autorisierten Dienstleistern durchgeführt werden.

SICHERHEITSHINWEISE FÜR DEN RASENMÄHER

- a) Verwenden Sie den Rasenmäher nicht beim schlechten Wetter, insbesondere bei Blitzgefahr.** Dadurch verringert sich das Risiko, vom Blitz getroffen zu werden.
- b) Untersuchen Sie den Bereich, in dem der Rasenmäher eingesetzt werden soll, gründlich auf Wildtiere.** Wildtiere können während des Betriebs des Rasenmähers verletzt werden.
- c) Untersuchen Sie sorgfältig den Bereich, in dem der Rasenmäher verwendet werden soll, und beseitigen Sie alle Steine, Stöcke, Drähte, Knochen und andere Fremdgegenstände.** Herumgeschleuderte Gegenstände können zu Körperverletzungen führen.
- d) Überprüfen Sie vor der Verwendung das Mähmesser und die Messerbaugruppe, um sicherzustellen, dass sie nicht abgenutzt oder beschädigt sind.** Abgenutzte oder beschädigte Teile erhöhen das Verletzungsrisiko.
- e) Überprüfen Sie den Grasfänger regelmäßig auf Verschleiß oder Beschädigung.** Ein abgenutzter oder beschädigter Grasfänger kann das Verletzungsrisiko erhöhen.
- f) Lassen Sie die Schutzvorrichtungen an ihrem Platz.** Die Schutzvorrichtungen müssen ordnungsgemäß funktionieren und korrekt montiert sein. Eine lockere, beschädigte

oder nicht ordnungsgemäß funktionierende Schutzvorrichtung kann zu Körperverletzungen führen.

- g) Halten Sie alle Kühllufteinlässe sauber.** Blockierte Luftpfeileinlässe und Schmutzpartikel können zu Überhitzung oder Brandgefahr führen.
- h) Tragen Sie beim Betrieb des Rasenmähers immer rutschfeste und schützende Schuhe. Benutzen Sie den Rasenmäher nicht barfuß oder mit offenen Sandalen.** Dadurch wird das Verletzungsrisiko der Füße durch den Kontakt mit der sich bewegenden Klinge verringert.
- i) Tragen Sie bei der Bedienung des Gerätes immer lange Hosen.** Unbedeckte Haut erhöht die Wahrscheinlichkeit von Verletzungen durch weggeschleuderte Gegenstände.
- j) Benutzen Sie den Rasenmäher nicht bei nassem Gras. Gehen Sie, bitte niemals rennen.** Dadurch wird die Gefahr von Ausrutschen und Stürzen, die zu Verletzungen führen können, verringert.
- k) Benutzen Sie den Rasenmäher nicht an übermäßig steilen Hängen.** Dies verringert das Risiko von Kontrollverlust, Ausrutschen und Stürzen, die zu Verletzungen führen können.
- l) Achten Sie bei der Arbeit an Hängen immer auf einen sicheren Stand, arbeiten Sie immer quer über Hänge, niemals bergauf oder bergab, und seien Sie vorsichtig bei Richtungsänderung.** Dies verringert das Risiko von Kontrollverlust, Ausrutschen und Stürzen, die zu Verletzungen führen können.
- m) Seien Sie vorsichtig, wenn Sie den Rasenmäher rückwärts bewegen oder zu sich heranziehen. Achten Sie immer auf Ihre Umgebung.** Dadurch wird die Stolpergefahr während des Betriebs reduziert.
- n) Berühren Sie keine Klingen und andere gefährliche Teile, während sie noch in Bewegung sind.** Dadurch wird die Verletzungsgefahr durch sich bewegende Teile verringert.
- o) Achten Sie beim Entfernen von eingeklemmtem Material oder beim Reinigen des Rasenmähers darauf, dass alle Netzschalter ausgeschaltet und der Akku entfernt ist.** Unerwarteter Betrieb des Rasenmähers kann zu schweren Verletzungen führen.

SICHERHEIT HINWEISE FÜR AKKUPACK









- a) Zellen bzw. Akkupack nicht zerlegen, öffnen**

oder zerdrücken.

- b) **Akkupack nicht kurzschließen. Akkupacks nicht wahllos in einer Schachtel oder Schublade aufbewahren, wo sie einander kurzschließen oder durch andere leitfähige Materialien kurzgeschlossen werden könnten. Bei** Nichtverwendung des Akkupacks ist dieses von Metallgegenständen fernzuhalten, wie etwa Büroklammern, Münzen, Nägeln, Schrauben oder anderen kleinen Metallgegenständen, wo sich die Batterieklemmen berühren könnten. Das Kurzschließen der Batterieklemmen kann Verbrennungen bzw. einen Brand verursachen.
- c) **Zellen bzw. Akkupacks nicht Hitze oder Feuer aussetzen. Lagerung in direktem Sonnenlicht vermeiden.**
- d) **Akkupack nicht mechanischen Stößen aussetzen.**
- e) **Im Fall, dass Flüssigkeit aus dem Akku austritt, darf diese nicht in Kontakt mit der Haut oder den Augen kommen. Sollte dies dennoch geschehen, den betroffenen Bereich sofort mit viel Wasser spülen und einen Arzt aufsuchen.**
- f) **Akkupack sauber und trocken halten.**
- g) **Sollten die Klemmen des Akkupacks schmutzig werden, diese mit einem sauberen, trockenen Tuch abwischen.**
- h) **Akkupackmuss vor Gebrauch aufgeladen werden. Immer dieses Anweisungen beachten und den korrekten Ladevorgang ausführen.**
- i) **Akkupack bei Nichtverwendung nicht längere Zeit aufladen lassen.**
- j) **Nach längerer Lagerung des Gerätes ist es eventuell notwendig, die Zellen oder das Akkupack mehrere Male aufzuladen und zu entladen, um eine optimale Leistung zu erhalten.**
- k) **Nur mit dem von Worx bezeichneten Ladegerät aufladen. Kein Ladegerät verwenden, das nicht ausdrücklich für den Gebrauch mit dem Gerät vorgesehen ist.**
- l) **Kein Akkupack verwenden, das nicht für den Gebrauch mit dem Gerät vorgesehen ist.**
- m) **Akkupacks von Kindern fernhalten.**
- n) **Die originalen Produktunterlagen zum späteren Nachschlagen aufbewahren.**
- o) **Den Akku bei Nichtverwendung aus dem Gerät nehmen.**
- p) **Ordnungsgemäß entsorgen.**
- q) **Vermischen Sie keine Zellen verschiedener Hersteller, Kapazitäten, Größen oder Typen innerhalb eines Geräts.**
- r) **Halten Sie den Akku von Mikrowellen und hohem Druck fern.**

s) **Achtung! Verwenden Sie keine nicht wiederaufladbaren Batterien.**

SYMBOLE

| | |
|---|--|
|  | Zur Reduzierung der Verletzungsgefahr bitte die Bedienungsanleitung durchlesen |
|  | ACHTUNG – Achten Sie auf weggeschleuderte Gegenstände – halten Sie Unbeteiligte fern |
|  | ACHTUNG – Halten Sie Hände und Füße weg von den Mähmessern |
|  | ACHTUNG – Vor der Wartung ist der Akkupack abzuklemmen |
|  | Die Messer drehen sich nach dem Ausschalten der Maschine weiter. Warten Sie, bis alle Teile der Maschine vollkommen zur Ruhe gekommen sind, ehe Sie etwas anfassen. |
|  | Schutzhandschuhe tragen |
|  | Entfernen Sie den Akku aus der Halterung, bevor Sie Einstellungen, Service- oder Wartungsarbeiten durchführen. |
|  | Batterien können bei falscher Entsorgung in der Wasserkreislauf gelangen und das Ökosystem bedrohen. Entsorgen Sie alte Batterien nicht im unsortierten Haushaltsabfall. |

| | |
|--|--|
|  | Nicht verbrennen |
|  Li-Ion  | Lithium-Ionen-Akku: Dieses Produkt wurde mit einem Symbol markiert, das sich auf die 'gesonderte Sammlung' aller Akkupacks und Akkus bezieht. Es wird anschließend recycelt oder demontiert, um die Beeinträchtigung der Umwelt zu verringern. Akkupacks können die Umwelt und menschliche Gesundheit beeinträchtigen, da diese schädliche Substanzen enthalten. |
|  | Das Symbol auf der Verpackung gilt nur für Frankreich. |
|  | Elektroprodukte dürfen nicht mit dem normalen Haushaltsmüll entsorgt werden, sondern sollten nach Möglichkeit zu einer Recyclingstelle gebracht werden. Ihre zuständigen Behörden oder Ihr Fachhändler geben Ihnen hierzu gerne Auskunft. |

2. KOMPONENTEN

| |
|-------------------------------------|
| 1. BÜGEL |
| 2. OBERER GRIFF |
| 3. HECKKLAPPE |
| 4. GRASSFANGSACK |
| 5. HOLMVERRIEGELUNGSMECHANIK |
| 6. SCHNITTHÖHENVERSTELLUNG |
| 7. AKKU-ABDECKUNG |
| 8. TRAGEGRIFF |
| 9. UNTERER HOLMMONTAGEKNEBEL |
| 10. UNTERES HOLMELEMENT |
| 11. KABELKLEMME |
| 12. OBERER HOLMMONTAGEKNEBEL |
| 13. SICHERHEITSSCHALTER |

| |
|---------------------------------------|
| 14. BATTERIELADESTANDS-ANZEIGE |
| 15. AKKUS |
| 16. BEFESTIGUNGSMUTTER |
| 17. RASENMÄHERKLINGE |

* **Abgebildetes oder beschriebenes Zubehör gehört teilweise nicht zum Lieferumfang.**

3. TECHNISCHE DATEN

Typ WG745E WG745E.X (7 - Bezeichnung der Maschinen, steht für kabellose Rasenmäher)

| | WG745E WG745E.X** |
|--------------------------|---|
| Nennspannung | 40V  Max. (2x20V Max.)*** |
| Leerlaufdrehzahl | 3100 RPM |
| Deckdurchmesser | 43 cm |
| Schnittbreite | 41 cm |
| Vordrad-Durchmesser | 18 cm |
| Hinterrad-Durchmesser | 20 cm |
| Schnitthöhe | 25-80 mm |
| Schneidehöhen-Positionen | 6 |
| Grasfangkorb | 50 L |
| Batterietyp | Lithium-Ion |
| Gewicht (ohne Akku) | 15.7 kg |

**X=1-999, A-Z, M1-M9 werden nur für verschiedene Kunden verwendet, es gibt keine sicherheitsrelevanten Veränderungen zwischen diesen Modellen.

***Spannung ohne Arbeitslast gemessen. Anfangsakkuspannung erreicht maximal 20 Volt. Nennspannung ist 18 Volt.

43cm bürstenloser Akku-Rasenmäher, 40V

EMPFOHLENE AKKUS UND LADEGERÄTE

| Kategorie | Modell | Kapazität |
|---------------|--------|-----------|
| 20V Akku | WA3644 | 4.0 Ah |
| | WA3645 | 5.0 Ah |
| 20V Ladegerät | WA3883 | 4.0 A |

Wir empfehlen Ihnen, sämtliche Zubehörteile beim selben Fachhändler zu beziehen, bei dem Sie auch Ihr Elektrowerkzeug gekauft haben. Wählen Sie den Werkzeugtyp entsprechend der Arbeit, die Sie durchführen möchten. Weitere Informationen finden Sie auf der Verpackung der Zubehörteile. Auch Ihr Fachhändler berät Sie gerne.

INFORMATIONEN ÜBER LÄRM

| | |
|--------------------------|-------------------------------|
| Gewichteter Schalldruck | $L_{pA} = 80.7 \text{ dB(A)}$ |
| K_{pA} | 3.0 dB (A) |
| Gewichtete Schalleistung | $L_{wA} = 91.5 \text{ dB(A)}$ |
| K_{wA} | 1.85 dB (A) |

Tragen Sie einen Gehörschutz.



INFORMATIONEN ÜBER VIBRATIONEN

| | |
|---------------------------------------|---------------------------|
| Typischer gewichteter Vibrationswert: | $a_h < 2.5 \text{ m/s}^2$ |
| Unsicherheit | $K = 1.5 \text{ m/s}^2$ |

! WARNUNG: Der Vibrationsemissionswert kann während des tatsächlichen Gebrauchs des Elektrowerkzeugs vom angegebenen Wert abweichen, je nachdem, wie das Werkzeug gemäß folgenden Beispielen und weiteren Verwendungsmöglichkeiten eingesetzt wird:

Die Verwendung des Werkzeugs und die Art, wie die Materialien geschnitten oder angebohrt werden. Der Pflege- und Wartungszustand des Werkzeugs. Die Verwendung des richtigen Zubehörs und dessen Schärfe und Zustand. Die Festigkeit der Handgriffe und die Benutzung von Antivibrationszubehör. Der bestimmungsgemäß eund diesen Anweisungen entsprechende Gebrauch.

Wird dieses Werkzeug nicht angemessen gehandhabt, kann es zum Auftreten des Hand-Arm-Vibrationssyndroms kommen.

! WARNUNG: Sie sollten die tatsächlichen Arbeitsabschnitte genau ermitteln, um so den Belastungsgrad abzuschätzen. Auf diese Weise kann der Belastungsgrad während der gesamten Arbeitszeit möglicherweise wesentlich gemindert werden.

So minimieren Sie das Risiko, dem Sie bei Vibrationen ausgesetzt sind.

Verwenden Sie IMMER scharfe Meißel, Bohrer und Sägeblätter.

Pflegen Sie dieses Werkzeug den Anweisungen entsprechend und achten Sie stets auf eine gutes Einfetten (wo erforderlich).

Bei regelmäßiger Verwendung von Elektrowerkzeug sollten Sie in Antivibrationszubehör investieren.

Erstellen Sie einen Arbeitsplan, um die Verwendung von hochvibrierenden Werkzeugen auf mehrere Tage zu verteilen.

4. BESTIMMUNGSGEMÄSSER GEBRAUCH

Dieses Produkt ist bestimmt für das Rasenmähen im privaten Bereich.

5. HINWEISE ZUM BETRIEB

! HINWEIS: Lesen Sie das Handbuch vor Inbetriebnahme des Werkzeuges sorgfältig durch.



MONTAGE UND BEDIENUNG

| MASSNAHME | ABBILDUNG |
|---|---------------------------|
| MONTAGE | |
| Montage der Griffstange HINWEIS: Wählen Sie die geeignete Höhe und ziehen Sie die Griffknöpfe fest. | Siehe Abb. A1, A2, A3, A4 |
| Montage des Gras-Sammelbeutels | Siehe Abb. B1, B2 |
| Befestigen Sie den Grasfangbeutel am Mäher HINWEIS: Drücken Sie den Gras-Beutel leicht ein, um sicherzugehen, dass er komplett installiert ist. | Siehe Abb. C |

43cm bürstenloser Akku-Rasenmäher, 40V

D

| | |
|--|---------------|
| Prüfen des Akkuladestands HINWEIS: Abb. D1 gilt nur für das Akkupack mit Akkustandanzeige. | Siehe Abb. D1 |
| Aufladen des Akkupacks HINWEIS: Das Akkupack wird ungeladen geliefert. Der Akku muss vor der ersten Nutzung vollständig geladen werden. Laden Sie die beiden Akkus stets gleichzeitig auf. Weitere Details finden Sie im Handbuch des Ladegeräts. | Siehe Abb. D2 |
| Einsetzen/ausbauen der Batterie HINWEIS: Dieser Rasenmäher kann nur mit 2 installierten Akkus betrieben werden. Bitte verwenden Sie immer zwei gleiche Akkus und laden Sie diese gleichzeitig auf. Wenn Sie zwei Batterien mit unterschiedlichem Ladezustand benutzen, wird das Gerät nur bis zur Entladung der Batterie mit dem niedrigeren Ladezustand laufen. | Siehe Abb. E |
| BETRIEB | |
| Ladezustandsanzeige der Batterie Details siehe Abschnitt STATUSANZEIGEN DER BATTERIE WICHTIG: Wenn nur ein Licht leuchtet, ist mindestens ein Akku fast leer und muss aufgeladen werden, obwohl der Rasenmäher möglicherweise noch mähen kann. Wenn Sie Ihren Rasenmäher in diesem entladenen Zustand mit Akku weiter betreiben, kann dies die Lebensdauer und Leistung Ihres Akkus beeinträchtigen. Wenn keine Licht leuchtet, ist mindestens ein Akku nicht vollständig installiert oder der Akku ist defekt, bitte überprüfen Sie noch einmal, dass die Akkus vollständig in Position eingesetzt sind. | Siehe Abb. F |

| | |
|---|-------------------|
| Starten & Stoppen Zum Starten drücken und halten Sie den Entriegelungsknopf und ziehen Sie den Bügel. Zum Stoppen lassen Sie den Bügel los. | Siehe Abb. G1, G2 |
| Einstellen der Schnitthöhe  WARNUNG! Halten Sie an, lassen Sie den Bügel los und warten Sie, bis der Motor stoppt, bevor Sie die Höhe verstellen. Die Klingen drehen sich weiter, nachdem die Maschine ausgeschaltet wurde. Drehende Klingen können Verletzungen verursachen. Berühren Sie niemals rotierende Klingen! | Siehe Abb. H |
| Entfernen/Leeren des Gras-Sammelbeutels  WARNUNG! Überprüfen Sie vor der Verwendung stets, dass die Sicherheitsklappe den Auswurf verschlossen hat. Heben Sie die Sicherheitsklappe niemals an, wenn der Rasenmäher ohne montierten Gras-Sammelbeutel verwendet wird. | Siehe Abb. I |
| Aufbewahrung | Siehe Abb. J1, J2 |

STATUSANZEIGEN DER BATTERIE (Siehe Abb. F)

- Betätigen Sie vor Beginn oder nach Beendigung der Nutzung die Taste auf dem Gerät neben der Ladezustandsanzeige der Batterie, um die Batteriekapazität zu überprüfen.
- Während des Betriebs wird die Batteriekapazität automatisch auf der Ladezustandsanzeige der Batterie angezeigt. Die Anzeige überprüft die Batterie durchgehend und zeigt den Batteriezustand wie folgt an.
- Laden Sie die Maschine mit 2 Akkupacks mit unterschiedlichem AH auf, Ladezustandsanzeige der Batterie den Zustand der Batterie mit dem jeweils niedrigeren Ladezustand an.

| Status der Akku-Ladestandsanzeige | Batterieladezustand |
|---|---|
| Fünf grüne LEDs (●●●●●) leuchten. | Beide Akkus sind vollständig aufgeladen. |
| Zwei, drei oder vier grüne LEDs leuchten. | Die beiden Akkus haben eine Restladung. Je mehr LEDs leuchten, desto höher ist die Akkukapazität. |

| | |
|---|--|
| Es leuchtet nur eine grüne LED (■□□□□). | Mindestens ein Akku ist leer und muss aufgeladen werden. |
| Es leuchtet keine LED. | Mindestens ein Akku ist nicht vollständig installiert oder defekt. |
| Pro Zyklus blinkt nur eine LED zweimal. | Mindestens ein Akku ist tiefentladen (siehe Ladestatus der Batterie); bitte laden Sie die beiden Akkus auf, bevor Sie diese erneut nutzen oder lagern. |
| Pro Zyklus blinkt nur eine LED dreimal. | Mindestens ein Akku ist heiß gelaufen; warten Sie vor der Nutzung, bis dieser abgekühlt ist. |
| Pro Zyklus blinkt nur eine LED dreimal. | Die Maschine ist überlastet. Heben Sie die Schnitthöhe an oder schieben Sie langsam. |

TIPPS ZUM MULCHEN

Beim Mulchen ist Ihr neuer Mäher so konzipiert, dass er die Grasschnittstücke in kleine Teile schneidet und zurück auf den Rasen verteilt, mithilfe von Mulchschauflern, die sich im Mähdeck befinden. Unter normalen Bedingungen wird das gemulchte Gras schnell abgebaut und liefert Nährstoffe für den Rasen.

Bitte beachten Sie die folgenden Empfehlungen für optimale Mulchleistung.

HINWEIS: INSPIZIEREN SIE IMMER DIE GEGEND, IN WELCHER DER RASENMÄHER GENUTZT WERDEN SOLL. ENTFERNEN SIE ALLE STEINE, STÖCKE, DRÄHTE, KNOCHEN UND ANDEREN SCHUTT, DER DURCH DIE ROTIERENDEN RASENMÄHERMESSER HOCH GESCHLEUDERT WERDEN KÖNNTE.

- Mähen Sie seitwärts an Abhängen entlang und niemals hoch oder runter. Seien Sie besonders vorsichtig, wenn Sie auf Abhängen die Richtung ändern. Mähen Sie nicht übermäßig auf steilen Hängen. Bewahren Sie immer eine gute Standfestigkeit.
- Lassen Sie den Bügel los, um den Mäher „AUSZUSCHALTEN“, wenn Sie über einen Schotterbereich fahren (Steine können von der Klinge geschleudert werden).
- Stellen Sie den Rasenmäher auf die höchste Schnittstufe, wenn Sie unebenen Boden oder hohes Unkraut mähen. Ein Entfernen von zu viel Gras auf einmal kann zum Schnellschluss des Schutzschalters führen. Das stoppt den Rasenmäher.
- Falls ein Gras-Beutel während der Zeit raschen Wachstums benutzt wird, kann es sein, dass das

Gras die Entleerungs-Öffnung verstopft. Lassen Sie den Bügel los, um den Mäher „AUSZUSCHALTEN“. Entfernen Sie den Gras-Beutel und schütteln Sie das Gras runter ins hintere Ende des Beutels. Reinigen Sie auch alles Gras oder jeden Schutt, der sich rund um die Entleerungs-Öffnung festgesetzt haben mag. Ersetzen Sie den Gras-Beutel.

- Wenn der Mäher anfangen sollte, ungewöhnlich zu vibrieren, lassen Sie den Bügel los, um den Mäher „AUSZUSCHALTEN“. Suchen Sie sofort nach der Ursache. Vibration ist ein Zeichen für Probleme. Bedienen Sie den Rasenmäher nicht, bis eine Wartungsprüfung durchgeführt worden ist.
- LASSEN SIE IMMER DEN BÜGEL LOS, UM DEN MÄHER „AUSZUSCHALTEN“, WENN SIE IHN UNBEAUFICHTIGT LASSEN, AUCH FÜR EINEN KURZEN ZEITRAUM.**

SCHNEIDEBEREICH

Der Schneidebereich kann durch mehrere Faktoren beeinträchtigt werden, beispielsweise durch die Schnitthöhe, die Feuchtigkeit des Rasens, die Graslänge und -dichte. Außerdem wird durch zu häufiges Starten und Anhalten des Rasenmähers im laufenden Betrieb der Schneidebereich verkleinert.

TIPPS:

- Es empfiehlt sich, dass Sie Ihren Rasen häufiger mähen, mit normaler Geschwindigkeit laufen, und den Mäher während des Betriebs nicht zu oft starten bzw. anhalten. Bitte verwenden Sie immer die gleichen zwei Batterien und laden Sie die beiden Batterien gleichzeitig auf.
- Um optimale Leistungen zu erreichen, stellen Sie sicher, dass zwei vollständig geladene Akkupacks gleichzeitig genutzt und stets 1/3 oder weniger der Grashöhe geschnitten werden.
- Gehen Sie beim Mähen von langem Gras langsam, damit das Schneiden effektiver durchgeführt und das Schnittgut ordnungsgemäß ausgeworfen werden kann.
- Vermeiden Sie das Schneiden von nassem Gras; anderenfalls wird dieses auf der Unterseite des Mähwerks haften und Schnittgut kann nicht gesammelt bzw. ordnungsgemäß ausgeworfen werden.
- Bei frischem oder dickem Gras sollte eine höhere Schnitthöhe eingesetzt werden, die zudem die Lebensdauer des Akkus verlängert.

6. WARTUNG

! **WARNUNG: Halten Sie den Mäher an und entfernen Sie den Akku, bevor Sie die Grasfangbox abnehmen.**

HINWEIS: Folgende Wartungsarbeiten sind regelmäßig auszuführen, um den zuverlässigen und sicheren Betrieb zu gewährleisten. Den Rasenmäher auf offensichtliche Defekte wie z.

B. ein lockeres, verstelltes oder beschädigtes Messer, lose Befestigungs- oder Zubehörteile und verschlissene oder beschädigte Komponenten. Die Abdeckungen und Schutzbleche müssen in einwandfreiem Zustand und richtig angebracht sein. Vor dem Betrieb des Rasenmähers die notwendigen Wartungs- und Reparaturarbeiten durchführen. Sollte der Rasenmäher trotz regelmäßiger Wartung ausfallen, kontaktieren Sie bitte den Kundendienst.

SCHÄRFEN DER KLINGE

HALTEN SIE DIE KLINGE FÜR EINE OPTIMALE MÄH-LEISTUNG SCHARF.

TRAGEN SIE ORDENTLICHEN AUGENSCHUTZ BEIM ENTFERNEN, SCHÄRFEN UND EINSETZEN DER KLINGE.

Es ist unter normalen Umständen ausreichend, die Klinge zweimal in der Mäh-Saison zu schärfen. Sand sorgt dafür, dass die Klinge rasch stumpf wird. Falls Ihr Rasen auf sandiger Erde wächst, dann ist es notwendig, öfter zu schärfen.

ERSETZEN SIE EINE VERBOGENE ODER BESCHÄDIGTE KLINGE SOFORT.

BEIM SCHÄRFEN DER KLINGE

1. Gehen Sie sicher, dass die Klinge ausbalanciert bleibt.
2. Schärfen Sie die Klinge am originalen Schnittwinkel.
3. Schärfen Sie die Schnittkanten an beiden Enden der Klinge und entfernen Sie von beiden Enden gleich viel Material.

HINWEIS:

Stellen Sie sicher, dass der Mäher ausgeschaltet ist.

DAS SCHÄRFEN EINER KLINGE IN EINEM SCHRAUBSTOCK (Siehe Abb. K)

1. Stellen Sie sicher, dass der Bügel losgelassen ist und die Klinge gestoppt hat, bevor Sie die Klinge entfernen.
2. Nehmen Sie die Klinge aus dem Rasenmäher. Lesen Sie die Anweisungen für das Herausnehmen und Anbringen der Klinge.
3. Sichern Sie die Klinge K-1 in einem Schraubstock K-2.
4. Tragen Sie eine Schutzbrille und passen Sie auf, dass Sie sich nicht selbst schneiden.
5. Feilen Sie die Schneidekanten der Klinge sorgfältig mit einer feinen Feile K-3 oder einem Schleifstein.
6. Überprüfen Sie die Balance der Klinge. Lesen Sie die Anweisungen für das Ausbalancieren der Klinge.
7. Ersetzen Sie die Klinge auf dem Rasenmäher und befestigen Sie diese sicher. Schauen Sie sich die nachstehenden Hinweise an.

AUSBALANCIEREN DER KLINGE (Siehe Abb. L)

Überprüfen Sie die Balance der Klinge dadurch, dass

Sie das zentrale Loch in der Klinge L-1 auf einen Nagel oder Schraubenzieher-Schaft L-2 platzieren, der horizontal im Schraubstock L-3 eingeklemmt ist. Wenn eines der beiden Enden der Klinge nach unten hin rotiert, müssen Sie dieses Ende weiter feilen. Die Klinge ist ordentlich ausbalanciert, wenn keines der beiden Enden nach unten hängt.

KLINGEN WARTEN (See Fig. M)

Erneuern Sie - unabhängig vom Zustand - Ihre Klinge, sobald Sie 50 Stunden mit Ihr gemäht haben oder spätestens nach 2 Jahren.

Je nachdem, was früher eintritt. Folgen Sie diesen Arbeitsschritten, um Ihre Klinge herauszunehmen und zu ersetzen. Sie brauchen dafür Gartenhandschuhe (nicht mitgeliefert) und einen Gabelschlüssel (nicht mitgeliefert), um die Klinge herauszunehmen. Stellen Sie sicher, dass kein Akku installiert ist. Klemmen Sie einen Holzklötz zwischen dem Messer und dem Mähwerk ein, um das Drehen des Messers zu verhindern fest und lösen Sie die Klingenschraube mit einem Schraubenschlüssel. Nehmen Sie dann die Klinge ab.

Zum Zusammenbau setzen Sie die Klinge mit den Schneidflächen zum Boden hin an, danach ziehen Sie den Bolzen fest.

AUFBEWAHRUNG

Halten Sie den Mäher an und entfernen Sie den Akku. Das Äußere des Rasenmähers gründlich mit einer weichen Bürste und einem Tuch reinigen. Kein Wasser und keine Lösungs- oder Poliermittel verwenden. Anhaftendes Gras und Schmutz entfernen, insbesondere von den Lüftungsschlitzen. Den Rasenmäher auf die Seite legen und den Messerbereich reinigen. Zusammengepresstes Schnittgut im Messerbereich mit einem Holz- oder Plastikstück entfernen.

Den Rasenmäher an einem trockenen Ort aufbewahren. Keine anderen Gegenstände auf die Maschine stellen.

Um die Lagerung zu erleichtern, lösen Sie den Zusatzhandgriff und klappen Sie den oberen Griff wie in Abb. J1 & J2 dargestellt ein.

UMWELTSCHUTZ

 Elektroprodukte dürfen nicht mit dem normalen Haushaltsmüll entsorgt werden, sondern sollten nach Möglichkeit zu einer Recyclingstelle gebracht werden. Ihre zuständigen Behörden oder Ihr Fachhändler geben Ihnen hierzu gerne Auskunft.

BEI AKKUWERKZEUGEN

Der Umgebungstemperaturbereich für die Nutzung und Lagerung von Werkzeug und Akku liegt zwischen 0 °C und 45 °C.

Der empfohlene Umgebungstemperaturbereich für die Ladestation liegt zwischen 0 °C und 40 °C.

Details zur sicheren Entsorgung von gebrauchten Batterien

Am Ende der Lebensdauer des Geräts entfernen Sie das Batteriepack sicher, bevor Sie das Gerät entsorgen. Werfen Sie Batterien nicht einfach weg oder in den normalen Müll. Entsorgen Sie die Batterie auch nicht zusammen mit dem Gerät. Entfernen Sie das gebrauchte Batteriepack aus dem Gerät und entsorgen Sie es in der nächsten oder bequemsten speziellen Recycling-Einrichtung. Wenn Sie sich unsicher sind, konsultieren Sie Ihre örtliche Umweltschutzabteilung. Batterien können in den Wasserkreislauf gelangen, wenn sie unsachgemäß entsorgt werden, was für das Ökosystem gefährlich sein kann. Entsorgen Sie Abfallbatterien nicht als unsortierten kommunalen Abfall.

7. STÖRUNGSBEHEBUNG

⚠ ACHTUNG: SCHALTEN SIE DAS GERÄT AUS UND ENTFERNEN SIE DEN AKKU, BEVOR SIE EINE FEHLERSUCHE DURCHFÜHREN.

| Problem | Solution |
|---|--|
| 1. Der Mäher läuft nicht, wenn der Bügel angehoben ist. | A. Vergewissern Sie sich, dass der Knopf am Schaltergehäuse vollständig eingedrückt ist. B. Lassen Sie den Bügel los, um den Mäher auszuschalten, und stellen Sie sicher, dass der Akku entfernt ist. Drehen Sie den Mäher um und prüfen Sie, ob sich das Mähmesser frei drehen kann. Ist es nicht frei beweglich, bringen Sie das Gerät in ein autorisiertes Servicezentrum. Das Messer sollte sich frei drehen lassen. C. Wurde der Akku vollständig aufgeladen? Schließen Sie das Ladegerät an und warten Sie, bis die grüne LED aufleuchtet. |

| | |
|---|---|
| 2. Der Motor blockiert beim Mähen. | A. Lassen Sie den Bügel los, um den Mäher auszuschalten, und stellen Sie sicher, dass der Akku entfernt ist. Drehen Sie den Mäher um und prüfen Sie, ob sich das Mähmesser frei drehen kann. Ist es nicht frei beweglich, bringen Sie das Gerät in ein autorisiertes Servicezentrum. Das Messer sollte sich frei drehen lassen. B. Stellen Sie die Schnitthöhe der Räder auf die höchste Position ein, und starten Sie den Rasenmäher. C. Wurde der Akku vollständig aufgeladen? Schließen Sie das Ladegerät an und warten Sie, bis die grüne LED aufleuchtet. D. Vermeiden Sie eine Überlastung des Rasenmähers. Vermeiden Sie eine Überlastung des Rasenmähers. Verlangsamen Sie die Schnittgeschwindigkeit, oder heben Sie die Schnitthöhe an. Oder beides. |
| 3. Der Rasenmäher läuft, aber die Schneidleistung ist unbefriedigend, oder er schneidet nicht den gesamten Rasen. | A. Wurde der Akku vollständig aufgeladen? Schließen Sie das Ladegerät an und warten Sie, bis die grüne LED aufleuchtet. B. Release bail handle to turn mower off and ensure batteries are removed. Kippen Sie den Rasenmäher auf die Seite, und überprüfen Sie Folgendes: Schärfe des Messers – halten Sie das Messer scharf. Das Deck und die Auswurföffnung auf Verstopfungen. C. Die Radhöhereinstellung ist möglicherweise zu niedrig für den Rasen. Heben Sie die Schnitthöhe an. |
| 4. Der Rasenmäher lässt sich nur schwer schieben. | A. Vergrößern Sie die Schnitthöhe, um den Widerstand durch das Gras zu verringern. Überprüfen Sie, ob sich die Räder frei drehen lassen. |

| | | | |
|---|--|--|--|
| 5. Der Rasenmäher ist ungewöhnlich laut und vibriert. | <p>A. Lassen Sie den Baugriff los, um den Mäher auszuschalten, und stellen Sie sicher, dass die Batterien entfernt sind. Kippen Sie den Rasenmäher auf die Seite, und überprüfen Sie, ob das Messer verbogen oder beschädigt ist. Ersetzen Sie ein beschädigtes Messer ggf. durch ein Ersatzmesser. Übergeben Sie den Rasenmäher an eine Vertragswerkstatt, wenn die Unterseite des Decks beschädigt ist.</p> <p>B. Wenn die Klinge keine sichtbaren Schäden aufweist und der Mäher immer noch vibriert: Lassen Sie den Bügel los, um den Mäher auszuschalten, stellen Sie sicher, dass der Akku entfernt ist, und entfernen Sie die Klinge. Drehen Sie das Messer um 180 Grad, und setzen Sie es wieder ein. Übergeben Sie den Rasenmäher an eine Vertragswerkstatt, wenn das Gerät weiterhin vibriert.</p> | 9. Beim Mulchen sind Ablagerungen erkennbar. | <p>A. Es wird zu viel Gras abgeschnitten. Heben Sie die Schnitthöhe der Räder an, um die abgeschnittene Länge zu verkürzen. Schneiden Sie nicht mehr als 1/3 der Gesamtlänge.</p> <p>B. Prüfen Sie das Messer auf dessen Schärfe. Halten Sie das Messer stets gut geschärft.</p> |
| 6. Ladestatus-LEDs leuchten nicht. | <p>A. Steckverbindung prüfen.</p> <p>B. Tauschen Sie das Ladegerät aus.</p> | 10. Niedrige oder verringerte Laufzeit nach zahlreichen Anwendungen. | <p>A. Bringen Sie das Gerät in ein autorisiertes Servicezentrum - eventuell ist ein neuer Akku erforderlich.</p> |
| 7. Die LED des Akku-Ladegeräts schaltet nicht auf grün um. | <p>A. Der Akku muss untersucht werden. Bringen Sie diesen zu einem autorisierten Servicezentrum.</p> | 11. Die LED des Akkuladegeräts blinkt rot und der Akku kann nicht aufgeladen werden. | <p>A. Der Akku überhitzt nach dauerhafter Nutzung. Entnehmen Sie den Akku aus dem Ladegerät und lassen Sie diesen auf 42 °C oder weniger abkühlen.</p> |
| 8. Geschnittenes Gras wird vom Rasenmäher nicht im Beutel aufgesammelt. | <p>A. Die Auswurföffnung ist verstopft. Lassen Sie den Bügel los, um den Mäher auszuschalten, und entfernen Sie den Akku. Entfernen Sie abgeschnittenes Gras aus der Auswurföffnung.</p> <p>B. Zu viel gemähtes Gras. Heben Sie die Schnitthöhe der Räder an, um die abgeschnittene Länge zu verkürzen.</p> <p>C. Der Behälter ist voll. Leeren Sie den Behälter öfter.</p> | | |

8. KONFORMITÄTSERKLÄRUNG

Wir,
Positec Germany GmbH
Postfach 680194, 50704 Cologne, Germany

Erklären im Namen von Positec, dass das Produkt
Beschreibung **Akku-Rasenmäher**
Typ **WG745E WG745E.X (7 - Bezeichnung der Maschinen), steht für kabellose Rasenmäher)**
Funktion **Grasschnitt**

den Bestimmungen der folgenden Richtlinien entspricht,

2006/42/EC, 2014/30/EU

2011/65/EU&(EU)2015/863

2000/14/EC geändert durch 2005/88/EC & (EU)2024/1208

2000/14/EC geändert durch 2005/88/EC & (EU)2024/1208:

Konformitätsbewertungsverfahren nach **Anhang VI**

Gemessene Schalleistung **91.5 dB(A)**

Garantierte Schalleistung **92 dB(A)**

Zertifizierungsstelle

Name: TÜV Rheinland LGA Products GmbH (notifizierte Stelle 0197)

Anschrift: Tillystraße 2-90431 Nürnberg

Normen,

EN 62841-1, EN IEC 62841-4-3, EN ISO 3744, EN IEC 55014-1, EN IEC 55014-2, EN IEC 63000

Zur Kompilierung der technischen Datei ermächtigte Person,

Name Marcel Filz

Anschrift Positec Germany GmbH

Postfach 680194, 50704 Cologne, Germany



2024/09/27

Allen Ding

Stellvertretender Cheffingenieur,

Prüfung und Zertifizierung

Positec Technology (China) Co., Ltd

18, Dongwang Road, Suzhou Industrial

Park, Jiangsu 215123, P. R. China

TABLE DES MATIÈRES

1. CONSIGNES DE SÉCURITÉ
2. LISTE DES COMPOSANTS
3. DONNÉES TECHNIQUES
4. UTILISATION PRÉVUE
5. INSTRUCTIONS D'UTILISATION
6. ENTRETIEN
7. GUIDE DE DEPANNAGE
8. DECLARATION DE CONFORMITE

1. CONSIGNES DE SÉCURITÉ SÉCURITÉ DU PRODUIT AVERTISSEMENTS DE SÉCURITÉ GÉNÉRAUX



AVERTISSEMENT Lire l'ensemble des mises en garde, instructions, illustrations et spécifications fourni avec cet outil électrique.

Ne pas suivre toutes les instructions énumérées ci-dessous peut conduire à une électrocution, un incendie et / ou des blessures graves.

Conserver tous les avertissements et toutes les instructions pour pouvoir s'y reporter ultérieurement.

Le terme «outil» dans les avertissements fait référence à votre outil électrique alimenté par le secteur (avec cordon d'alimentation) ou votre outil fonctionnant sur batterie (sans cordon d'alimentation).

- 1) Sécurité de la zone de travail**
 - a) Conserv**er la zone de travail propre et bien éclairée. Les zones en désordre ou sombres sont propices aux accidents.
 - b) Ne pas faire fonctionner les outils électriques en atmosphère explosive, par exemple en présence de liquides inflammables, de gaz ou de poussières.** Les outils électriques produisent des étincelles qui peuvent enflammer les poussières ou les fumées.
 - c) Maintenir les enfants et les personnes présentes à l'écart pendant l'utilisation de l'outil.** Les distractions peuvent vous faire perdre le contrôle de l'outil.

**Tondeuse à gazon poussée sans fil avec
moteur sans balais de 43 cm 2x20V**

F

2) Sécurité électrique

- a) **Il faut que les fiches de l'outil électrique soient adaptées au socle. Ne jamais modifier la fiche de quelque façon que ce soit. Ne pas utiliser d'adaptateurs avec des outils à branchement de terre.** Des fiches non modifiées et des socles adaptés réduiront le risque de choc électrique.
- b) **Éviter tout contact du corps avec des surfaces reliées à la terre telles que les tuyaux, les radiateurs, les cuisinières et les réfrigérateurs.** Il existe un risque accru de choc électrique si votre corps est relié à la terre.
- c) **Ne pas exposer les outils à la pluie ou à des conditions humides.** La pénétration d'eau à l'intérieur d'un outil augmentera le risque de choc électrique.
- d) **Ne pas maltraiter le cordon. Ne jamais utiliser le cordon pour porter, tirer ou débrancher l'outil. Maintenir le cordon à l'écart de la chaux, du lubrifiant, des arêtes ou des parties en mouvement.** Des cordons endommagés ou emmêlés augmentent le risque de choc électrique.
- e) **Lorsqu'on utilise un outil à l'extérieur, utiliser un prolongateur adapté à l'utilisation extérieure.** L'utilisation d'un cordon adapté à l'utilisation extérieure réduit le risque de choc électrique.
- f) **Si l'usage d'un outil dans un emplacement humide est inévitable, utiliser une alimentation protégée par un dispositif à courant différentiel résiduel (DDR).** L'usage d'un DDR réduit le risque de choc électrique.

3) Sécurité des personnes

- a) **Restez vigilant, regardez ce que vous êtes en train de faire et faites preuve de bon sens dans votre utilisation de l'outil. Ne pas utiliser un outil lorsque vous êtes fatigué ou sous l'emprise de drogues, d'alcool ou de médicaments.** Un moment d'inattention en cours d'utilisation d'un outil peut entraîner des blessures graves des personnes.
- b) **Utiliser un équipement de sécurité. Toujours porter une protection pour les yeux.** Les équipements de sécurité tels que les masques contre les poussières, les chaussures de sécurité antidérapantes, les casques ou les protections acoustiques utilisés pour les conditions appropriées réduiront les blessures de personnes.
- c) **Éviter tout démarrage intempestif. S'assurer que l'interrupteur est en position arrêt avant de brancher l'outil au secteur et/ou au bloc de batteries, de le ramasser ou de le porter.** Porter les outils en ayant le doigt sur l'interrupteur ou brancher des outils dont l'interrupteur est en position marche est source d'accidents.

- d) **Retirer toute clé de réglage avant de mettre l'outil en marche.** Une clé laissée fixée sur une partie tournante de l'outil peut donner lieu à des blessures de personnes.
- e) **Ne pas se précipiter. Garder une position et un équilibre adaptés à tout moment.** Cela permet un meilleur contrôle de l'outil dans des situations inattendues.
- f) **S'habiller de manière adaptée. Ne pas porter de vêtements amples ou de bijoux. Garder les cheveux et les vêtements à distance des parties en mouvement.** Des vêtements amples, des bijoux ou les cheveux longs peuvent être pris dans des parties en mouvement.
- g) **Si des dispositifs sont fournis pour le raccordement d'équipements pour l'extraction et la récupération des poussières, s'assurer qu'ils sont connectés et correctement utilisés.** Utiliser des collecteurs de poussière peut réduire les risques dus aux poussières.
- h) **Ne pas laisser les habitudes acquises au cours d'une utilisation fréquente des outils nous rendre complaisants et ignorer les principes de sécurité de l'outil.** Une action imprudente peut entraîner des blessures graves en une fraction de seconde.

4) Utilisation et entretien de l'outil

- a) **Ne pas forcer l'outil. Utiliser l'outil adapté à votre application.** L'outil adapté réalisera mieux le travail et de manière plus sûre au régime pour lequel il a été construit.
- b) **Ne pas utiliser l'outil si l'interrupteur ne permet pas de passer de l'état de marche à arrêt et vice versa.** Tout outil qui ne peut pas être commandé par l'interrupteur est dangereux et il faut le réparer.
- c) **Débrancher la prise de la source d'alimentation et / ou retirer la batterie, si elle est amovible, de l'outil, avant tout réglage, changement d'accessoires ou avant de ranger l'outil.** De telles mesures de sécurité préventives réduisent le risque de démarrage accidentel de l'outil.
- d) **Conservé les outils à l'arrêt hors de la portée des enfants et ne pas permettre à des personnes ne connaissant pas l'outil ou les présentes instructions de le faire fonctionner.** Les outils sont dangereux entre les mains d'utilisateurs novices.
- e) **Entretien des outils et accessoires électriques. Vérifier qu'il n'y a pas de mauvais alignement ou de blocage des parties mobiles, des pièces cassées ou toute autre condition pouvant affecter le fonctionnement de l'outil. En cas de dommages, faire réparer l'outil avant de l'utiliser.** De nombreux accidents sont dus à des outils mal entretenus.

f) **Garder affûtés et propres les outils permettant de couper.** Des outils destinés à couper correctement entretenus avec des pièces coupantes tranchantes sont moins susceptibles de bloquer et sont plus faciles à contrôler.

g) **Utiliser l'outil, les accessoires et les lames etc., conformément à ces instructions, en tenant compte des conditions de travail et du travail à réaliser.** L'utilisation de l'outil pour des opérations différentes de celles prévues pourrait donner lieu à des situations dangereuses.

h) **Maintenir les poignées et les surfaces de préhension sèches, propres et exemptes d'huile et de graisse.** Des poignées et surfaces de préhension glissantes ne permettent pas une manipulation et un contrôle de l'outil en toute sécurité en cas d'imprévus.

5) **Utilisation des outils fonctionnant sur batteries et précautions d'emploi**

a) **Né recharger qu'avec le chargeur spécifié par le fabricant.** Un chargeur qui est adapté à un type de bloc de batteries peut entraîner un risque d'incendie lorsqu'il est utilisé avec un autre type de bloc de batteries.

b) **N'utiliser les outils qu'avec des blocs de batteries spécifiquement désignés.** L'utilisation de tout autre bloc de batteries peut entraîner un risque de blessure et d'incendie.

c) **Lorsqu'un bloc de batteries n'est pas utilisé, le maintenir à l'écart de tout autre objet métallique, par exemple trombones, pièces de monnaie, clés, clous, vis ou autres objets de petite taille qui peuvent donner lieu à une connexion d'une borne à une autre.** Le court-circuitage des bornes d'une batterie entre elles peut causer des brûlures ou un incendie.

d) **Dans de mauvaises conditions, du liquide peut être éjecté de la batterie; éviter tout contact. En cas de contact accidentel, nettoyer à l'eau. Si le liquide entre en contact avec les yeux, rechercher en plus une aide médicale.** Le liquide éjecté des batteries peut causer des irritations ou des brûlures.

e) **N'utilisez pas de batterie ou d'outil endommagé ou modifié.** Des batteries endommagées ou modifiées peuvent se comporter de façon imprévisible et causer un incendie, une explosion ou un risque de blessure.

f) **N'exposez pas une batterie ou un outil à un incendie ou à une température excessive.** L'exposition à un incendie ou une température supérieure à 130 °C peut causer une explosion.

g) **Suivez toutes les instructions de charge et ne rechargez pas la batterie ou l'outil en dehors de la plage de température spécifiée dans les**

instructions. Recharger la batterie de façon inappropriée ou en dehors de la plage de température spécifiée peut l'endommager et augmente le risque d'incendie.

6) **Maintenance et entretien**

a) **Faire entretenir l'outil par un réparateur qualifié utilisant uniquement des pièces de rechange identiques.** Cela assurera le maintien de la sécurité de l'outil.

b) **Ne réviser jamais de batteries endommagées.** La révision de batteries doit uniquement être effectuée par le fabricant ou les prestataires de service autorisés.

AVERTISSEMENTS DE SÉCURITÉ DE LA TONDEUSE

a) **N'utilisez pas la tondeuse en cas d'intempéries, surtout lorsqu'il y a un risque de foudre.** Cela réduit le risque d'être frappé par la foudre.

b) **Cela réduit le risque d'être frappé par la foudre.** La tondeuse pourrait blesser les animaux pendant son fonctionnement.

c) **Inspectez bien la zone à tondre et retirez les pierres, morceaux de bois, fils, os et autres objets.** Les objets projetés peuvent causer des blessures.

d) **Avant d'utiliser la tondeuse, effectuez toujours une inspection visuelle pour vérifier si la lame et l'assemblage de la lame ne sont pas usés ou endommagés.** Des pièces usées ou endommagées augmentent le risque de blessures.

e) **Vérifiez régulièrement le bac de ramassage d'herbe pour repérer tout signe d'usure ou de détérioration.** Un bac de ramassage d'herbe usé ou endommagé peut augmenter le risque de blessures.

f) **Maintenez les dispositifs de protection en place. Les dispositifs de protection doivent être en état de marche et correctement montés.** Un dispositif de protection desserré, endommagé ou qui ne fonctionne pas correctement peut provoquer des blessures.

g) **Maintenez toutes les entrées d'air de refroidissement exemptes de débris.** Des entrées d'air obstruées et des débris faisant obstacle peuvent entraîner une surchauffe ou un risque d'incendie.

h) **Pendant l'utilisation de la tondeuse, portez toujours des chaussures de protection**

**Tondeuse à gazon poussée sans fil avec
moteur sans balais de 43 cm 2x20V**

F

antidérapantes. N'utilisez pas la tondeuse lorsque vous êtes pieds nus ou que vous portez des sandales ouvertes. Cela réduit le risque de blessures aux pieds en cas de contact avec la lame en mouvement.

- i) **Pendant l'utilisation de la tondeuse, portez toujours des pantalons longs.** Une peau exposée augmente le risque de blessures liées à des projectiles.
- j) **N'utilisez pas la tondeuse sur une pelouse mouillée.** Travaillez en marchant, jamais en courant. Cela réduit le risque de glissade et de chute, qui peut entraîner des blessures.
- k) **N'utilisez pas la tondeuse sur des dévers trop importants.** Cela réduit le risque de perte de contrôle, de glissade et de chute, qui peut entraîner des blessures.
- l) **Lorsque vous tondez un terrain en pente, gardez toujours un bon équilibre, tondez toujours en travers de la pente, jamais en montée ou en descente, et soyez extrêmement prudent au moment de changer de direction.** Cela réduit le risque de perte de contrôle, de glissade et de chute, qui peut entraîner des blessures.
- m) **Soyez extrêmement prudent lorsque vous reculez ou tirez la tondeuse vers vous. Restez attentif à ce qui se passe autour de vous.** Cela réduit le risque de trébuchement pendant le fonctionnement.
- n) **Ne touchez pas les lames et autres pièces mobiles dangereuses lorsqu'elles sont toujours en mouvement.** Cela réduit le risque de blessures liées aux pièces mobiles.
- o) **Au moment de retirer un objet bloqué ou de nettoyer la tondeuse, n'oubliez pas de mettre tous les interrupteurs d'alimentation hors tension, et de débrancher le bloc de batterie.** Le fonctionnement inattendu de la tondeuse peut entraîner des blessures graves.

MISES EN GARDE CONCERNANT LA BATTERIE





- a) **La batterie et les piles secondaires ne doivent pas être ouvertes, démontées ou broyées.**
- b) **La batterie ne doit pas être court-circuitée. Évitez de mettre la batterie en vrac dans une boîte ou dans un tiroir où elles risqueraient de se court-circuiter entre elles ou au contact d'autres objets métalliques.** Après usage, évitez tout contact de la batterie avec d'autres objets métalliques de petite taille (trombones, pièces,

clés, clous, vis etc.) susceptibles de court-circuiter les pôles. Un court-circuit entre les pôles de la batterie peut être à l'origine de brûlures ou d'un incendie.

- c) **La batterie ne doit pas être exposée au feu et à la chaleur. Évitez de la ranger à la lumière du soleil.**
- d) **La batterie et les piles ne doivent pas être soumises à des chocs mécaniques.**
- e) **En cas de fuite des piles, évitez tout contact du liquide avec la peau et les yeux. En cas de contact, rincez abondamment la surface touchée avec de l'eau et appelez les urgences.**
- f) **La batterie et les piles doivent rester propres et sèches.**
- g) **Si la batterie ou les piles se salissent, essuyez-les avec un chiffon propre et sec.**
- h) **La batterie et les piles doivent être chargées avant usage. Utilisez toujours le chargeur adéquat, et respectez les instructions du fabricant ou le mode d'emploi de l'appareil concernant la procédure de recharge.**
- i) **Évitez de laisser une batterie se charger pendant trop longtemps lorsqu'elle n'est pas utilisée.**
- j) **Après de longues périodes d'inutilisation, il peut être nécessaire de charger et décharger la batterie et les piles à plusieurs reprises avant que celles-ci ne retrouvent leur capacité maximale.**
- k) **N'utilisez pas d'autre chargeur que celui spécifié par Worx. N'utilisez pas d'autre chargeur que celui spécifiquement fourni avec l'appareil.**
- l) **N'utilisez en aucun cas une batterie autre que celle prévue pour cet appareil.**
- m) **La batterie doit être tenue hors de portée des enfants.**
- n) **Gardez la documentation d'origine du produit afin de pouvoir vous y référer ultérieurement.**
- o) **Enlevez la batterie de l'appareil lorsque vous ne l'utilisez pas.**
- p) **Respectez les procédures de mise au rebut.**
- q) **Ne pas mélanger des piles de fabrication, capacité, taille ou type différents dans un appareil.**
- r) **Protégez la batterie des micro-ondes et des hautes pressions.**
- s) **Attention ! Ne pas utiliser de piles non rechargeables.**

SYMBOLES

| | |
|---|--|
|  | Pour réduire le risque de blessure, l'utilisateur doit lire le mode d'emploi. |
|  | AVERTISSEMENT - Faites attention aux projections d'objets – personne ne doit se tenir à proximité |
|  | AVERTISSEMENT - Éloignez vos mains et pieds des lames |
|  | AVERTISSEMENT - Débranchez la batterie avant toute opération d'entretien |
|  | La lame continue à tourner après le relâchement de l'interrupteur. Attendre que tous les composants de la machine se soient complètement arrêtés avant de les toucher. |
|  | Portez des gants de protection |
|  | Retirez la batterie de la prise avant de procéder à tout ajustement, révision ou maintenance. |
|  | Les batteries peuvent entrer dans le cycle de l'eau si elles sont éliminées de façon inappropriée, ce qui peut être dangereux pour l'écosystème. Ne pas éliminer les batteries usagées comme un déchet municipal non trié. |

| | |
|---|--|
|  | Ne pas brûler |
|  | Batterie Li-Ion Ce produit comporte un symbole de « Collecte séparée » de toutes les batteries. Il sera ensuite recyclé ou démantelé, afin de réduire l'impact sur l'environnement. Les batteries peuvent être dangereuses pour l'environnement et la santé humaine, car elles contiennent des substances dangereuses. |
|  | Le symbole sur l'emballage est uniquement pour la France. |
|  | Les déchets d'équipements électriques et électroniques ne doivent pas être déposés avec les ordures ménagères. Ils doivent être collectés pour être recyclés dans des centres spécialisés. Consultez les autorités locales ou votre revendeur pour obtenir des renseignements sur l'organisation de la collecte. |

2. LISTE DES COMPOSANTS

| | |
|-----|---|
| 1. | POIGNÉE DE SÉCURITÉ |
| 2. | POIGNÉE SUPÉRIEURE |
| 3. | RABAT DE SÉCURITÉ |
| 4. | SAC DE COLLECTE DE L'HERBE |
| 5. | COUVERCLE DE VERROUILLAGE DE LA POIGNÉE INFÉRIEURE |
| 6. | LEVIER DE RÉGLAGE DE LA HAUTEUR DE COUPE |
| 7. | COUVERCLE DE LA BATTERIE |
| 8. | POIGNÉE DE TRANSPORT |
| 9. | BOUTON DE VIS, INFÉRIEUR |
| 10. | POIGNÉE INFÉRIEURE |
| 11. | SERRE CABLE |

| | |
|-----|--|
| 12. | BOUTON DE VIS, SUPÉRIEUR |
| 13. | BOUTON DE VERROUILLAGE |
| 14. | INDICATEUR DE CHARGE DE LA BATTERIE |
| 15. | BATTERIE * |
| 16. | BOULON DE LA LAME |
| 17. | LAME |

* Les accessoires reproduits ou décrits ne sont pas tous compris dans les fournitures.

3. CARACTERISTIQUES TECHNIQUES

Modèle **WG745E WG745E.X (7 - Désignation des machines, représentant la tondeuse à gazon sans fil)**

| | WG745E WG745E.X** |
|--------------------------------|--|
| Puissance nominale | 40V $\overline{---}$ Max. (2x20V Max.)*** |
| Vitesse à vide | 3100 RPM |
| Diamètre du plateau | 43 cm |
| Diamètre de coupe | 41 cm |
| Diamètre de roue avant | 18 cm |
| Diamètre de roue arrière | 20 cm |
| Hauteur de coupe | 25-80 mm |
| Positions de hauteur de coupe | 6 |
| Capacité du bac | 50 L |
| Type de batterie | Lithium-ion |
| Poids de la machine (Outil nu) | 15.7 kg |

**X = 1-999 ,A-Z, M1-M9, la seule différence entre ces modèles est que les clients visés sont différents. Il n'y a pas de changement concernant la sécurité.
***La tension est mesurée à vide. La tension initiale de la batterie atteint un maximum de 20 volts. La tension nominale est de 18 volts.

BATTERIES ET CHARGEURS CONSEILLÉS

| Catégorie | Modèle | Capacité |
|--------------|--------|----------|
| 20V Batterie | WA3644 | 4.0 Ah |
| | WA3645 | 5.0 Ah |
| 20V Chargeur | WA3883 | 4.0 A |

Nous recommandons d'acheter tous les accessoires dans le magasin d'acquisition de la machine. Choisir la vitesse en fonction du travail à réaliser. Pour plus d'informations, se référer à l'emballage des accessoires. Le personnel du magasin est également là pour vous conseiller.

INFORMATIONS RELATIVES AU BRUIT

| | |
|--------------------------------|-------------------------------|
| Niveau de pression acoustique | $L_{pA} = 80.7 \text{ dB(A)}$ |
| K_{pA} | 3.0 dB (A) |
| Niveau de puissance acoustique | $L_{WA} = 91.5 \text{ dB(A)}$ |
| K_{WA} | 1.85 dB (A) |

Porter des protections auditives.



35

INFORMATIONS RELATIVES AUX VIBRATIONS

| | |
|-----------------------------|---------------------------|
| Valeur de vibration mesurée | $a_h < 2.5 \text{ m/s}^2$ |
| Incertitude | $K = 1.5 \text{ m/s}^2$ |

AVERTISSEMENT: La valeur d'émission de vibrations pendant l'utilisation réelle de l'outil électrique peut différer de la valeur déclarée selon la manière dont l'outil est utilisé, selon les exemples suivants et d'autres variations sur la manière dont l'outil est utilisé:

Comment l'outil est utilisé et quels matériaux sont coupés ou percés.

L'outil est en bon état et bien entretenu.

L'utilisation du bon accessoire pour l'outil et l'assurance qu'il est affûté et en bon état.

La bonne tenue des poignées et, le cas échéant, les accessoires anti-vibrations utilisés.

L'outil est utilisé comme prévu dans sa conception et dans le présent mode d'emploi.

Tondeuse à gazon poussée sans fil avec moteur sans balais de 43 cm 2x20V

F

Cet outil peut causer un syndrome des vibrations main-bras s'il n'est pas correctement géré.

AVERTISSEMENT: Pour être précise, une évaluation du niveau d'exposition en conditions réelles d'utilisation doit également tenir compte de toutes les parties du cycle d'utilisation telles que les moments où l'outil est éteint, et ceux où il fonctionne au ralenti mais ne réalise pas réellement de tâche. Ceci peut réduire de manière significative le niveau d'exposition et la durée d'utilisation totale.

Afin de minimiser le risque d'exposition aux vibrations: Utilisez TOUJOURS des burins, des forets et des lames affûtés.

Entretenez cet outil de manière conforme au mode d'emploi et maintenez-le lubrifié (le cas échéant). Si l'outil doit être utilisé régulièrement, investissez dans des accessoires anti-vibrations. Planifiez votre travail pour étaler l'utilisation des outils à forte vibration sur plusieurs jours.

4. UTILISATION CONFORME

Ce produit est destiné à la tonte de pelouses de particuliers.

5. FONCTIONNEMENT



REMARQUE: Avant d'utiliser cet outil, lire attentivement les instructions.

ASSEMBLAGE ET FONCTIONNEMENT

| ACTION | FIGURE |
|--|--------------------------|
| ASSEMBLAGE | |
| Assemblage du guidon REMARQUE: Choisissez la hauteur appropriée et serrez les boutons de poignée. | Voir Fig. A1, A2, A3, A4 |
| Installation du sac de collecte d'herbe | Voir Fig. B1, B2 |
| Fixez le bac de collecte d'herbe sur la tondeuse REMARQUE: Enfoncez légèrement le sac à herbe pour vous assurer qu'il est complètement installé. | Voir Fig. C |
| Vérification de l'état de charge de la batterie REMARQUE: La Fig. D1 s'applique uniquement à la batterie avec témoin lumineux de batterie. | Voir Fig. D1 |

Recharge du pack de batteries
REMARQUE: Le pack de batteries est livré non chargé. La batterie doit être complètement chargée avant la première tonte.
Rechargez toujours complètement les deux batteries en même temps. Pour plus d'informations, reportez-vous au manuel du chargeur.

Voir Fig. D2

Monter/retirer la batterie
REMARQUE: Cette tondeuse ne fonctionnera qu'avec deux batteries installées. Veuillez toujours utiliser les deux mêmes batteries et rechargez-les en même temps.
Lorsque vous utilisez deux batteries de puissance différente, la machine ne fonctionnera qu'au dénominateur commun inférieur.

Voir Fig. E

FONCTIONNEMENT

Voyant d'alimentation de la batterie
Voir détails dans la partie ETAT DE LA BATTERIE

IMPORTANT

Quand un seul témoin est allumé, au moins une batterie est presque vide et doit être chargée, même si la tondeuse est encore capable de tondre le gazon. Continuer à utiliser votre tondeuse à gazon avec la batterie déchargée peut réduire la durée de vie et les performances de votre batterie.
Lorsqu'aucun témoin n'est allumé, au moins une batterie n'est pas complètement installée ou la batterie est défectueuse, veuillez vérifier de nouveau leur complète assise dans la position correcte.

Voir Fig. F

Démarrage & Arrêt
Pour démarrer, appuyez et maintenez le bouton de déverrouillage, puis tirez sur la poignée de sécurité.
Pour arrêter, relâchez la poignée de sécurité.

Voir Fig. G1, G2

Réglage de la hauteur de coupe
AVERTISSEMENT! Arrêtez-vous, relâchez la poignée de sécurité et attendez que le moteur s'arrête avant de régler la hauteur. Les lames continuent à tourner une fois la machine éteinte, une lame en rotation peut provoquer des blessures. Ne touchez pas les lames en rotation.

Voir Fig. H

Tondeuse à gazon poussée sans fil avec moteur sans balais de 43 cm 2x20V

F

| | |
|--|------------------|
| Retrait / Vidage du sac de collecte d'herbe ⚠ AVERTISSEMENT! Toujours vérifier que le rabat de sécurité obstrue la sortie de décharge avant utilisation. Ne jamais soulever le rabat de sécurité lorsque la tondeuse à gazon est en cours d'utilisation sans avoir installé de sac de collecte de l'herbe. | Voir Fig. I |
| Entreposage | Voir Fig. J1, J2 |

ÉTAT DE LA BATTERIE (Voir Fig. F)

- Avant de démarrer ou après utilisation, appuyez sur le bouton à côté du voyant d'alimentation de la batterie sur la machine pour vérifier la capacité de la batterie.
- Au cours du fonctionnement, la capacité de la batterie sera indiquée automatiquement par le voyant d'alimentation de la batterie. L'indicateur détecte et affiche en permanence l'état de la batterie comme suit.
- Pour la machine équipée de 2 batteries de puissance différente, le témoin d'alimentation affiche l'état de la batterie la plus basse.

| État de l'indicateur d'alimentation de la batterie | État de la batterie |
|--|---|
| Cinq voyants verts (●●●●●) sont allumés. | Les deux batteries sont très chargées. |
| Deux, trois ou quatre voyants verts sont allumés. | Les deux batteries disposent d'une charge restante. Plus il y a de voyants allumés, plus la capacité de la batterie est grande. |
| Un seul voyant vert (●□□□□) est allumé. | Au moins une batterie est épuisée et doit être rechargée. |
| Aucun voyant n'est allumé. | Au moins une batterie n'est pas complètement installée ou la batterie est défectueuse. |
| Un seul voyant clignote deux fois par cycle. | Au moins une batterie est déchargée excessivement (veuillez vous reporter à l'état de charge de la batterie), veuillez recharger les deux batteries à la fois avant de les réutiliser ou de les ranger. |

| | |
|--|---|
| Un seul voyant clignote trois fois par cycle. | Au moins une batterie est chaude, attendez qu'elle refroidisse avant de redémarrer. |
| Un seul voyant clignote quatre fois par cycle. | La machine est surchargée. Augmentez la hauteur de coupe ou poussez lentement. |

CONSEILS POUR TONDRE AVEC PAILLAGE

Lorsque vous effectuez du mulchage, votre nouvelle tondeuse est conçue pour découper les débris d'herbe en petits morceaux et les redistribuer sur le gazon, en utilisant des ailettes de mulchage situées à l'intérieur du plateau de la tondeuse.

Dans des conditions normales, la paille se décomposera rapidement pour fournir des nutriments au gazon.

Veuillez consulter les recommandations suivantes pour une performance optimale du mulchage.

REMARQUE: EXAMINEZ TOUJOURS LA ZONE OÙ LA TONDEUSE DOIT ÊTRE UTILISÉE ET ENLEVEZ TOUTES LES PIERRES, LES BÂTONS, LES FILS, LES OS ET AUTRES DÉBRIS QUI POURRAIENT ÊTRE PROJÉTÉS PAR LA LAME EN ROTATION.

1. Tondez en travers des pentes, jamais de haut en bas. Faites extrêmement en changeant de sens sur les pentes. Ne tondez pas des pentes excessivement raides. Restez toujours bien en appui.
2. Relâchez la poignée de sécurité pour éteindre la tondeuse lorsque vous traversez une zone gravillonnée (les pierres peuvent être projetées par la lame).
3. Placez la tondeuse sur la hauteur de coupe la plus élevée quand vous tondez un terrain difficile ou de l'herbe haute. Enlever trop d'herbe en même temps peut faire déclencher le disjoncteur, qui arrête la tondeuse.
4. Si vous utilisez un sac à herbe pendant la saison de forte croissance, l'herbe peut tendre à obstruer l'ouverture de décharge. Relâchez la poignée de sécurité pour éteindre la tondeuse. Retirez le sac à herbe et secouez l'herbe vers le bas à l'arrière du sac. Nettoyez également toute herbe ou débris qui peuvent entourer l'ouverture de décharge. Remplacez le sac à herbe.
5. Si la tondeuse commence à vibrer anormalement, relâchez la poignée de sécurité pour l'éteindre. Vérifiez immédiatement la cause. La vibration est un avertissement de problème. N'actionnez pas la tondeuse tant qu'un contrôle de service n'a pas été fait.
6. **RELÂCHEZ TOUJOURS LA POIGNÉE DE**

SÉCURITÉ POUR ÉTEINDRE LA TONDEUSE LORSQUE VOUS LA LAISSEZ SANS SURVEILLANCE, MÊME POUR UNE COURTE PÉRIODE.

ZONE DE COUPE

La zone de coupe peut être affectée par plusieurs facteurs, tels que la hauteur de coupe, l'humidité du gazon, la longueur et la densité de l'herbe. De plus, démarrer et arrêter la tondeuse trop de fois au cours du fonctionnement réduira la zone de coupe.

CONSEILS:

- 1) Nous vous recommandons de tondre plus fréquemment votre pelouse, de marcher à un rythme normal et de ne pas démarrer / arrêter la tondeuse trop souvent au cours de son fonctionnement. Veuillez toujours utiliser les deux mêmes batteries et les recharger en même temps.
- 2) Pour de meilleures performances, veillez à utiliser une batterie complètement chargée et coupez toujours 1/3 ou moins de la hauteur de l'herbe.
- 3) Marchez lentement lors de la coupe d'herbe longue, de façon à procéder à une coupe plus efficace et de décharger convenablement l'herbe coupée.
- 4) Évitez de couper de l'herbe humide, sinon elle restera collée sous la station et ne pourra être correctement recueillie ou déchargée.
- 5) Une hauteur de coupe plus élevée doit être appliquée à de l'herbe épaisse ou neuve et prolongera la durée de la batterie.

6. ENTRETIEN

 **AVERTISSEMENT ! Arrêtez la tondeuse et retirez les batteries avant de retirer le sac de ramassage.**

REMARQUE: Pour assurer une utilisation longue et sans problème, suivre les procédures d'entretien suivantes de manières régulières. Vérifier les défauts évidents tels qu'une lame endommagée, des accessoires mal ajustés, et des pièces usées ou endommagées. Vérifier que les capots et les protections soient tous intacts et correctement fixés à la tondeuse. Effectuer tout l'entretien et toutes les réparations nécessaires avant d'utiliser la tondeuse. Si la tondeuse ne fonctionne plus malgré l'entretien régulier, Veuillez appeler le service client pour tout conseil.

AFFUTAGE DE LA LAME

MAINTENEZ LA LAME AFFUTÉE POUR UNE MEILLEURE EXÉCUTION DE LA TONTE.
PORTEZ UNE PROTECTION DES YEUX APPROPRIÉE QUAND VOUS RETIREZ, AFFUTEZ, ET INSTALLEZ LA LAME.

L'affutage de la lame deux fois pendant une saison de tonte est habituellement suffisant dans des circonstances normales. Le sable émousse la lame

rapidement. Si votre pelouse a un sol sablonneux, un affutage plus fréquent peut être requis.

REMPLEZ IMMÉDIATEMENT TOUTE LAME PLIÉE OU ENDOMMAGÉE.

EN AFFUTANT LA LAME:

1. Assurez-vous que la lame reste équilibrée.
2. Affutez la lame à l'angle de coupe initial.
3. Affutez les tranchants sur les deux extrémités de la lame, en enlevant des quantités égales de matière aux deux extrémités.

REMARQUE:

Assurez-vous que la tondeuse est arrêtée.

POUR AFFUTER LA LAME DANS UN ÉTAU (Voir Fig.K)

1. Assurez-vous que la poignée de sécurité est relâchée, que la lame est arrêtée avant de retirer la lame.
2. Retirez la lame de la tondeuse. Consultez les instructions pour retirer et monter la lame.
3. Fixez la lame K-1 dans un étau K-2.
4. Portez des lunettes de sûreté et faites attention à ne pas vous couper.
5. Limez soigneusement les tranchants de la lame avec une lime fine K-3 ou une pierre à aiguiser.
6. Contrôlez l'équilibre de la lame. Voyez les instructions pour l'équilibrage de la lame.
7. Remettez la lame sur la tondeuse et serrez solidement. Référez-vous aux instructions ci-dessous.

ÉQUILIBRAGE DE LA LAME (Voir Fig. L)

Contrôlez l'équilibrage de la lame en plaçant le trou au centre de la lame L-1 au-dessus d'un clou ou d'un tournevis L-2, maintenu horizontalement dans un étau L-3. Si l'une ou l'autre extrémité de la lame tourne vers le bas, limez cette extrémité. La lame est correctement équilibrée quand ni l'une ni l'autre extrémité ne tombe.

MAINTENANCE DE LA LAME (Voir Fig. M)

Remplacez votre lame en après 50 heures de tonte ou tous les 2 ans, selon la condition qui se réalise le plus tôt.

Suivez ces procédures pour retirer et remplacer la lame. Vous avez besoin de gants de jardin (non fournis) et d'une clé à fourche (non fournie) pour retirer la lame. Assurez-vous que les batteries ne sont pas installées. Calez un bloc de bois entre la lame et le plateau de la tondeuse pour empêcher la lame de tourner et dévissez le boulon de la lame dans le sens contraire des aiguilles d'une montre à l'aide de la clé à fourche puis enlevez la lame. Pour remonter, placez la lame avec les parties coupantes vers le sol. Serrez alors solidement l'écrou de la lame.

Tondeuse à gazon poussée sans fil avec moteur sans balais de 43 cm 2x20V

F

ENTREPOSAGE

Arrêtez la tondeuse et retirez les batteries. Nettoyer l'extérieur de la machine en utilisant une brosse douce et un chiffon. N'utiliser jamais d'eau, de produits chimiques. Enlever tous les herbes et débris et maintenir les fentes de ventilations propres.

Coucher la machine et nettoyer le secteur de la lame. Si il reste de l'herbe sous la lame, retirer la avec un instrument en bois ou en plastique.

Ranger la machine dans un endroit sec. Ne posez pas d'autres objets sur la machine.

Pour faciliter le stockage, libérez le bouton de la poignée et pliez la poignée supérieure, tel qu'indiqué Fig. J1 et J2.

PROTECTION DE L'ENVIRONNEMENT

 Les déchets d'équipements électriques et électroniques ne doivent pas être déposés avec les ordures ménagères. Ils doivent être collectés pour être recyclés dans des centres spécialisés. Consultez les autorités locales ou votre revendeur pour obtenir des renseignements sur l'organisation de la collecte.

POUR LES OUTILS À BATTERIE

La plage de température ambiante pour l'utilisation et le stockage de l'outil et de la batterie est de 0 °C à 45 °C.

La plage de température ambiante recommandée pour le système de recharge au cours de la charge est de 0 °C à 40 °C.

Détails concernant la sécurité de la mise au rebut des batteries usagées

À la fin de la vie de l'appareil, retirez le pack de batteries avant de jeter l'appareil. Ne jetez pas les batteries à la poubelle ou dans le conteneur de déchets ordinaire. Ne jetez pas non plus la batterie avec la machine. Retirez le pack de batteries usagées de l'appareil et déposez-le dans un centre de recyclage spécialisé la plus proche ou la plus pratique. En cas de doute, consultez votre bureau local de protection de l'environnement. Les batteries peuvent entrer dans le cycle de l'eau si elles sont mises au rebut sans précautions, ce qui peut être dangereux pour l'écosystème. Ne jetez pas les batteries usagées en tant que déchets municipaux non triés.

7. GUIDE DE DEPANNAGE

 **AVERTISSEMENT ! ÉTEIGNEZ LA MACHINE ET RETIREZ LA BATTERIE AVANT D'EFFECTUER UN DÉPANNAGE.**

| Problème | Remède |
|--|--|
| 1. La tondeuse ne fonctionne pas lorsque la poignée de sécurité est activée. | A. Assurez-vous que le bouton sur le boîtier d'interrupteur est complètement enfoncé. B. Relâchez la poignée de sécurité pour éteindre la tondeuse et assurez-vous que les batteries sont retirées. Retournez la tondeuse et vérifiez que la lame est libre de tourner. Si ce n'est pas le cas, renvoyez-la dans un centre technique agréé. La lame doit tourner librement. C. La batterie a-t-elle été chargée à fond? Branchez le chargeur et attendez que le voyant vert s'allume. |
| 2. Le moteur s'arrête pendant la tonte. | A. Relâchez la poignée de sécurité pour éteindre la tondeuse et assurez-vous que les batteries sont retirées. Retournez la tondeuse et vérifiez que la lame est libre de tourner. Si ce n'est pas le cas, renvoyez-la dans un centre technique agréé. La lame doit tourner librement. B. Relevez la hauteur de coupe des roues à la position la plus haute et démarrez la tondeuse. C. La batterie a-t-elle été chargée à fond? Branchez le chargeur et attendez que le voyant vert s'allume. D. Évitez de surcharger la tondeuse. Ralentissez la cadence de tonte ou relevez la hauteur de coupe. Ou les deux. |

| | | | |
|--|---|---|---|
| <p>3. La tondeuse se met en marche pour les perfor-mances de tonte ne sont pas satisfaisantes, ou toute la pelouse n'est pas coupée.</p> | <p>A. La batterie a-t-elle été chargée à fond? Branchez le chargeur et attendez que le voyant vert s'allume. B. Relâchez la poignée de sécurité pour éteindre la tondeuse et assurez-vous que les batteries sont retirées. Retournez la tondeuse et vérifiez: L'affûtage des lames - maintenez les lames aiguisées en permanence. La présence d'un colmatage en-dessous de la tondeuse ou dans le passage d'évacuation. C. Le réglage de la hauteur des roues est peut-être trop bas pour la pelouse à tondre. Relevez la hauteur de coupe.</p> | <p>8. La tondeuse ne récupère pas les résidus de tonte dans le sac.</p> | <p>A. La goulotte est bouchée. Relâchez la poignée de sécurité pour éteindre la tondeuse et retirez les batteries. Éliminez l'herbe accumulée dans la goulotte. B. Trop d'herbe coupée. Augmentez la hauteur de coupe des roues afin de diminuer la longueur des résidus. C. Le sac est plein. Videz le sac plus fréquemment.</p> |
| <p>4. La tondeuse est difficile à pousser.</p> | <p>A. Relevez la hauteur de coupe pour réduire le freinage sur l'herbe. Vérifiez la rotation libre de chaque roue.</p> | <p>9. Lors du paillage, les tontes sont visibles.</p> | <p>A. Une quantité d'herbe excessive est tondue. Relevez la hauteur de coupe des roues afin de diminuer la hauteur de coupe. Ne coupez pas plus de 1/3 de la longueur totale. B. Vérifiez la précision de la lame. Gardez toujours la lame bien aiguisée.</p> |
| <p>5. La tondeuse est anormalement bruyante et vibre.</p> | <p>A. Relâchez la poignée de sécurité pour éteindre la tondeuse et assurez-vous que les batteries sont retirées. Retournez la tondeuse sur le côté et vérifiez la lame pour vous assurer qu'elle n'est pas endommagée ou tordue. Si la lame est endommagée, remplacez-la par une lame. Si le dessous de la tondeuse est endommagé, confiez la tondeuse à un Centre de réparation agréé. B. Si la lame ne présente aucun dommage visible et que la tondeuse vibre toujours: Relâchez la poignée de sécurité pour éteindre la tondeuse, assurez-vous que les batteries sont retirées et retirez la lame. Faites pivoter la lame de 180 degrés, puis réinstallez-la. Si la tondeuse vibre toujours, confiez-la à un Centre de réparation agréé.</p> | <p>10. Temps d'exécution faible ou réduit après de nombreuses utilisations.</p> | <p>A. Retour au centre technique agréé - peut nécessiter une nouvelle batterie.</p> |
| <p>6. Le voyant du chargeur de batterie ne s'allume pas.</p> | <p>A. Vérifiez qu'il est correctement branché. B. Remplacez le chargeur.</p> | <p>11. Le voyant LED du chargeur de batterie clignote en rouge et la batterie ne peut pas être chargée.</p> | <p>A. La batterie surchauffe après une utilisation continue. Retirez la batterie du chargeur et laissez-la refroidir à 420C ou moins.</p> |
| <p>7. Le voyant LED du chargeur de batterie ne devient pas vert.</p> | <p>A. La batterie doit être diagnostiquée. Emmenez-la dans un centre technique agréé.</p> | | |

8. DECLARATION DE CONFORMITE

Nous,
Positec Germany GmbH
Postfach 680194, 50704 Cologne, Germany

Positec déclare que le produit
Description **Tondeuse à gazon sans fil**
Modèle **WG745E WG745E.X (7 - Désignation des machines, représentant de la tondeuse à gazon sans fil)**
Fonction **Tondeuse à gazon**

Est conforme aux directives suivantes,
2006/42/EC, 2014/30/EU
2011/65/EU&(EU)2015/863
2000/14/EC amendée par 2005/88/EC & (EU)2024/1208

2000/14/EC amendée par 2005/88/EC & (EU)2024/1208:
Procédure d'évaluation de la conformité conformément à **Annex VI**
Niveau de pression acoustique I **91.5 dB(A)**
Niveau d'intensité acoustique **92 dB(A)**

Notification réalisée par
Nom: TÜV Rheinland LGA Products GmbH
(Organisme notifié 0197)
Adresse: Tillystraße 2-90431 Nürnberg

Et conforme aux normes,
EN 62841-1, EN IEC 62841-4-3, EN ISO 3744, EN IEC 55014-1, EN IEC 55014-2, EN IEC 63000

La personne autorisée à compiler le dossier technique,
Nom Marcel Filz
Adresse Positec Germany GmbH
Postfach 680194, 50704 Cologne, Germany



2024/09/27
Allen Ding
Ingénieur en chef adjoint, Essais & Certification
Positec Technology (China) Co., Ltd
18, Dongwang Road, Suzhou Industrial Park, Jiangsu 215123, P. R. China

EXIGENCES D'ÉTIQUETAGE DES PRODUITS DE TRIMAN FRANCE

Gros outils (ne pouvant être déplacés par une seule personne)

Applicables aux outils contenant des blocs de batterie et des accessoires (y compris les chargeurs)



FR
Cet appareil, ses accessoires, et batteries se recyclent



Points de collecte sur www.quefairedemesdechets.fr
Privilégiez la réparation ou le don de votre appareil !

Applicables aux outils contenant des blocs de batterie, des piles sèches ou des piles boutons et des accessoires



FR
Cet appareil, ses accessoires, piles et batteries se recyclent



Points de collecte sur www.quefairedemesdechets.fr
Privilégiez la réparation ou le don de votre appareil !

Applicables aux outils CC sans accessoires, aux outils CC/CA avec noyau électrique intégré et aux chargeurs vendus séparément



FR
Cet appareil se recycle



Points de collecte sur www.quefairedemesdechets.fr
Privilégiez la réparation ou le don de votre appareil !

Applicables aux outils CC avec accessoires et aux outils CC/CA avec noyau électrique intégré



FR
Cet appareil et ses accessoires se recyclent



Points de collecte sur www.quefairedemesdechets.fr
Privilégiez la réparation ou le don de votre appareil !

42

Petit outil

Applicables aux outils contenant des blocs de batterie et des accessoires (y compris les chargeurs)



FR
Cet appareil, ses accessoires, et batteries se recyclent



Points de collecte sur www.quefairedemesdechets.fr
Privilégiez la réparation ou le don de votre appareil !

Applicables aux outils contenant des blocs de batterie, des piles sèches ou des piles boutons et des accessoires



FR
Cet appareil, ses accessoires, piles et batteries se recyclent



Points de collecte sur www.quefairedemesdechets.fr
Privilégiez la réparation ou le don de votre appareil !

Applicables aux outils CC sans accessoires, aux outils CC/CA avec noyau électrique intégré et aux chargeurs vendus séparément



FR
Cet appareil se recycle



Points de collecte sur www.quefairedemesdechets.fr
Privilégiez la réparation ou le don de votre appareil !

Tondeuse à gazon poussée sans fil avec moteur sans balais de 43 cm 2x20V

F

Applicables aux outils CC avec accessoires et aux outils CC/CA avec noyau électrique intégré



FR
Cet appareil et ses accessoires se recyclent

À DÉPOSER EN MAGASIN



OU



À DÉPOSER EN DÉCHÈTERIE

Points de collecte sur www.quefairedemesdechets.fr
Privilégiez la réparation ou le don de votre appareil !

Bloc de batterie vendu séparément



FR
Les batteries se recyclent

À DÉPOSER EN MAGASIN



OU



À DÉPOSER EN DÉCHÈTERIE

Points de collecte sur www.quefairedemesdechets.fr

TABELLA DEI CONTENUTI

1. ISTRUZIONI DI SICUREZZA
2. ELENCO DEI COMPONENTI
3. DATI TECNICI
4. USO CONFORME ALLE NORME
5. ISTRUZIONI SUL FUNZIONAMENTO
6. MANUTENZIONE
7. RISOLUZIONE DEI PROBLEMI
8. DICHIARAZIONE DI CONFORMITÀ

1. ISTRUZIONI DI SICUREZZA SICUREZZA DEL PRODOTTO AVVISI GENERALI PER LA SICUREZZA



AVVERTENZA: Leggere tutte le avvertenze di sicurezza, le istruzioni, le illustrazioni e le specifiche fornite con questo elettro utensile. La mancata osservanza delle istruzioni elencate di seguito potrebbe provocare una scossa elettrica, un incendio e/o lesioni gravi.

Conservare tutti gli avvisi e le istruzioni per poterli consultare quando necessario.

Il termine «elettro utensile elettrico» utilizzato di seguito in questo manuale si riferisce a utensili elettrici alimentati dalla rete (con linea di allacciamento), oltre che ad utensili elettrici alimentati a batteria (senza linea di allacciamento).

1. POSTO DI LAVORO

- Mantenere pulito ed ordinato il posto di lavoro.** Il disordine e le zone di lavoro non illuminate possono essere fonte di incidenti.
- Evitare d'impiegare l'utensile in ambienti soggetti al rischio di esplosioni nei quali si trovino liquidi, gas o polveri infiammabili.** Gli utensili elettrici producono scintille che possono far infiammarsi la polvere o i gas.
- Mantenere lontani i bambini ed altre persone durante l'impiego dell'utensile elettrico.** Eventuali distrazioni potranno comportare la perdita del controllo sull'utensile.

2. SICUREZZA ELETTRICA

- La spina per la presa di corrente dovrà essere adatta alla presa. Evitare assolutamente di apportare modifiche alla spina. Non impiegare**

spine adattatrici assieme ad utensili con collegamento a terra. Le spine non modificate e le prese adatte allo scopo riducono il rischio di scosse elettriche.

- Evitare il contatto fisico con superfici collegate a terra, come tubi, riscaldamenti, cucine elettriche e frigoriferi.** Sussiste un maggior rischio di scosse elettriche nel momento in cui il corpo è messo a massa.
- Custodire l'utensile al riparo dalla pioggia o dall'umidità.** L'eventuale infiltrazione di acqua in un utensile elettrico va ad aumentare il rischio d'insorgenza di scosse elettriche.
- Non usare il cavo per scopi diversi da quelli previsti al fine di trasportare o appendere l'apparecchio, oppure di togliere la spina dalla presa di corrente.** Mantenere l'utensile al riparo da fonti di calore, dall'olio, dagli spigolosi da parti di strumenti in movimento. I cavi danneggiati o aggrovigliati aumentano il rischio d'insorgenza di scosse elettriche.
- Qualora si voglia usare l'utensile all'aperto, impiegare solo ed esclusivamente cavi di prolunga omologati per l'impiego all'esterno.** L'uso di un cavo di prolunga omologato per l'impiego all'esterno riduce il rischio d'insorgenza di scosse elettriche.
- Se si deve utilizzare l'utensile a motore in un luogo umido, utilizzare una fonte di alimentazione con protezione a corrente residua.** L'uso di un dispositivo a corrente residua riduce il rischio di folgorazioni elettriche.

3. SICUREZZA DELLE PERSONE

- È importante concentrarsi su ciò che si sta facendo e a maneggiare con giudizio l'utensile elettrico durante le operazioni di lavoro. Non utilizzare l'utensile in caso di stanchezza o sotto l'effetto di droghe, bevande alcoliche e medicinali.** Un attimo di distrazione durante l'uso dell'utensile potrà causare lesioni gravi.
- Indossare sempre dispositivi di protezione individuale individuale, nonché guanti protettivi.** Se si avrà cura d'indossare equipaggiamento protettivo individuale come la maschera antipolvere, la calzatura antidistrucchiolevo di sicurezza, il casco protettivo o la protezione dell'udito, a seconda dell'impiego previsto per l'utensile elettrico, si potrà ridurre il rischio di ferite.
- Evitare avviamenti involontari. Controllare che l'interruttore sia nella posizione off prima di effettuare il collegamento a una sorgente di alimentazione/batteria, e prima di sollevare o trasportare l'utensile.** Il fatto di tenere il dito sopra all'interruttore o di collegare l'utensile

**Tagliaerba a batteria senza spazzole da
43 cm (2x20V)**

accesso all'alimentazione di corrente potrà essere causa di incidenti.

- d) **Togliere gli attrezzi di regolazione o la chiave inglese prima di accendere l'utensile.** *Un utensile o una chiave inglese che si trovino in una parte di strumento in rotazione potranno causare lesioni.*
- e) **È importante non sopravvalutarsi. Avere curadi importanti in posizione sicura e di mantenere l'equilibrio.** *In tale maniera sarà possibile controllare meglio l'apparecchio in situazioni inaspettate.*
- f) **Indossare vestiti adeguati. Evitare di indossare vestire larghi o gioielli. Tenere i capelli, i vestiti ed i guanti lontani da pezzi in movimento.** *Vestiti lenti, gioielli o capelli lunghi potranno impigliarsi in pezzi in movimento.*
- g) **Se sussiste la possibilità di montare dispositivi di aspirazione o di captazione della polvere, assicurarsi che gli stessi siano stati installati correttamente e vengano utilizzati senza errori.** *L'impiego dei suddetti dispositivi diminuisce il pericolo rappresentato dalla polvere.*
- h) **Non lasciare che la familiarità acquisita con l'utilizzo frequente dell'elettrotensile si trasformi in autocompiacimento e trascuratezza dei principi di sicurezza.** *Un'azione imprudente può causare lesioni gravi entro una frazione di secondo.*

4. Maneggio ed impiego accurato di utensili elettrici

- a) **Non sovraccaricare l'utensile. Impiegare l'utensile elettrico adatto per sbrigare il lavoro.** *Utilizzando l'utensile elettrico adatto si potrà lavorare meglio e con maggior sicurezza nell'ambito della gamma di potenza indicata.*
- b) **Non utilizzare utensili elettrici con interruttori difettosi.** *Un utensile elettrico che non si può più accendere o spegnere è pericoloso e dovrà essere riparato.*
- c) **Scollegare la spina dalla sorgente di alimentazione e/o la batteria dall'utensile prima di effettuare regolazione, cambiare accessori, o riporre gli utensili a motore.** *Tale precauzione eviterà che l'apparecchio possa essere messo in funzione inavvertitamente.*
- d) **Custodire gli utensili elettrici non utilizzati al di fuori della portata dei bambini. Non fare usare l'apparecchio a persone che non sono abituate ad usarlo o che non abbiano letto le presenti istruzioni.** *Gli utensili elettrici sono pericolosi se utilizzati da persone inesperte.*
- e) **Effettuare accuratamente la manutenzione dell'apparecchio. Verificare che le parti mobili dello strumento funzionino perfettamente e**

non s'inceppino, che non ci siano pezzi rotti o danneggiati al punto tale da limitare la funzione dell'apparecchio stesso. Far riparare le parti danneggiate prima d'impiegare l'apparecchio. *Numerosi incidenti vengono causati da utensili elettrici la cui manutenzione è stata effettuata poco accuratamente.*

- f) **Mantenere affilati e puliti gli utensili da taglio.** *Gli utensili da taglio curati con particolare attenzione e con taglianti affilati s'inceppano meno frequentemente e sono più facili da condurre.*
- g) **Utilizzare utensili elettrici, accessori, attrezzi, ecc. in conformità con le presenti istruzioni e secondo quanto previsto per questo tipo specifico di apparecchio. Osservare le condizioni di lavoro ed il lavoro da eseguirsi durante l'impiego.** *L'impiego di utensili elettrici per usi diversi da quelli consentiti potrà dar luogo a situazioni di pericolo.*
- h) **Mantenere le impugnature e le superfici di presa asciutte, pulite e prive di olio e grasso.** *Le impugnature e le superfici di presa scivolose non permettono l'uso e il controllo sicuri dell'elettrotensile in situazioni impreviste.*

5. MANEGGIO ED IMPIEGO ACCURATO DI ACCUMULATORI

- a) **Caricare l'accumulatore solo ed esclusivamente nei dispositivi di carica consigliati dal produttore.** *Per un dispositivo di carica previsto per un determinato tipo di accumulatore, sussiste pericolo di incendio, se utilizzato con un accumulatore di tipo diverso.*
- b) **Utilizzare negli utensili elettrici solo ed esclusivamente gli accumulatori previsti allo scopo.** *L'uso di accumulatori di tipo diverso potrà dare insorgenza a lesioni e comportare il rischio d'incendi.*
- c) **Tenere l'accumulatore non utilizzato lontano da graffette, monete, chiavi, chiodi, viti o da altri oggetti in metallo di piccole dimensioni che potrebbero causare un ponte tra i contatti.** *Un eventuale corto circuito tra i contatti dell'accumulatore potrà dare origine a bruciature o ad incendi.*
- d) **In caso di impiego sbagliato, potranno insorgere fuoriuscite di liquido dall'accumulatore. Evitarne il contatto. In caso di contatto casuale, sciacquare con acqua.** *Qualora il liquido dovesse entrare in contatto con gli occhi, chiedere immediato consiglio al medico. Il liquido fuoriuscito dall'accumulatore potrà causare irritazioni cutanee o bruciature.*
- e) **Non utilizzare una batteria o un elettrotensile danneggiati o modificati.** *Le batterie danneggiate o modificate potrebbero manifestare un*

comportamento imprevedibile con la possibilità di causare un'esplosione o un incendio.

- f) **Non esporre una batteria o un utensile al fuoco o a temperature elevate.** L'esposizione al fuoco o a una temperatura superiore a 130°C potrebbe provocare un'esplosione.
- g) **Seguire tutte le istruzioni per la carica e non caricare la batteria o l'elettro utensile a una temperatura che non rientri nell'intervallo di valori specificato nelle istruzioni.** Una ricarica effettuata in maniera scorretta o a una temperatura che non rientra nell'intervallo di valori specificato, potrebbe danneggiare la batteria aumentando il rischio d'incendio.

6. ASSISTENZA

- a) **Fare riparare l'apparecchio solo ed esclusivamente da personale specializzato e solo impiegando pezzi di ricambio originali.** In tale maniera potrà essere salvaguardata la sicurezza dell'apparecchio.
- b) **Non riparare le batterie danneggiate.** Gli interventi di riparazione sulle batterie devono essere eseguiti dal costruttore o da fornitori di assistenza autorizzati.

AVVERTENZE DI SICUREZZA RELATIVE AL TOSAERBA

- a) **Non usare il tosaerba in condizioni di maltempo, in particolare quando sussiste il rischio di fulmini.** In tal modo si riduce il rischio di essere colpiti da un fulmine.
- b) **Ispezionare accuratamente l'area in cui si deve utilizzare il tosaerba, per individuare la presenza di eventuali animali selvatici.** Gli animali selvatici potrebbero restare feriti durante il funzionamento del tosaerba.
- c) **Ispezionare accuratamente l'area in cui si deve utilizzare il tosaerba, e rimuovere pietre, bastoni, cavi, ossa e altri oggetti estranei.** Tali oggetti potrebbero essere scagliati e causare lesioni personali.
- d) **Prima di utilizzare il tosaerba, controllare sempre visivamente che la lama e i componenti di assemblaggio della lama non siano usurati o danneggiati.** Le parti usurate o danneggiate accrescono il rischio di lesioni.
- e) **Controllare frequentemente che il raccoglitore dell'erba non sia usurato o deteriorato.** Un raccoglitore dell'erba usurato o danneggiato può accrescere il rischio di lesioni personali.
- f) **Tenere le parti di protezione al loro posto. Le protezioni devono essere funzionanti e montate correttamente.** Una protezione allentata, danneggiata o che non funziona correttamente può causare lesioni personali.
- g) **Tenere tutte le prese dell'aria di raffreddamento libere da detriti.** Le prese d'aria ostruite e i detriti possono causare surriscaldamento o rischio di incendio.
- h) **Durante l'utilizzo del tosaerba, indossare sempre calzature antiscivolo e protettive. Non utilizzare il tosaerba a piedi nudi o indossando sandali.** In tal modo si riduce il rischio di lesioni ai piedi dovute al contatto con la lama in movimento.
- i) **Durante l'utilizzo del tosaerba, indossare sempre pantaloni lunghi.** L'assenza di protezione aumenta il rischio di danni a causa del lancio di oggetti o corpi estranei.
- j) **Non utilizzare il tosaerba sull'erba bagnata. Camminare, mai correre.** In questo modo si riduce il rischio di scivolare e cadere, con conseguenti lesioni personali.
- k) **Non utilizzare il tosaerba su superfici eccessivamente in pendenza.** In tal modo si riduce il rischio di perdere il controllo, di scivolare e di cadere, con conseguenti lesioni personali.
- l) **Quando si lavora su superfici in pendenza, assicurarsi sempre di avere una buona presa sul terreno, lavorare sempre in senso trasversale, mai in salita o in discesa, e prestare la massima attenzione durante il cambio di direzione.** In tal modo si riduce il rischio di perdere il controllo, di scivolare e di cadere, con conseguenti lesioni personali.
- m) **Prestare la massima attenzione quando si inverte la direzione o si tira il tosaerba verso di sé. Prestare sempre attenzione all'ambiente circostante.** In tal modo si riduce il rischio di inciampare durante il funzionamento.
- n) **Non toccare le lame e le altre parti mobili pericolose quando sono ancora in movimento.** In tal modo si riduce il rischio di lesioni dovute alle parti in movimento.
- o) **Durante la rimozione del materiale incastrato o la pulizia del tosaerba, assicurarsi che tutti gli interruttori siano spenti e che la batteria sia stata scollegata.** L'attivazione accidentale del tosaerba può causare gravi lesioni personali.

**Tagliaerba a batteria senza spazzole da
43 cm (2x20V)**









ISTRUZIONI PER LA SICUREZZA DEL PACCO BATTERIA

- a) Non smontare, aprire o strappare le cellule secondarie o il pacco batteria.
- b) Non cortocircuitare un pacco batteria. Non conservare un pacco batteria disordinatamente in una scatola o un cassetto in cui potrebbero cortocircuitarsi tra essi o essere cortocircuitati da altri oggetti metallici. Quando il pacco batteria non è in uso, tenerlo lontano da altri oggetti metallici come graffette, monete, chiavi, chiodi, viti e altri piccoli oggetti metallici, potrebbe avverarsi un collegamento tra i due terminali. Collegare i terminali della batteria potrebbe causare incendi o ustioni.
- c) Non esporre il pacco batteria a calore o fuoco. Evitare di conservarli alla luce diretta del sole.
- d) Non sottoporre il pacco batteria a scosse meccaniche.
- e) In caso di perdite da una cellula, evitare che il liquido entri in contatto con la pelle o gli occhi. In caso di contatto, lavare l'area interessata con abbondante acqua e consultare un medico.
- f) Tenere le cellule e il pacco batteria puliti e asciutti.
- g) Pulire i terminali delle cellule e del pacco batteria con un panno pulito e asciutto nel caso in cui si sporchino.
- h) Il pacco batteria deve essere caricato prima dell'uso. Utilizzare sempre il caricatore corretto e consultare le istruzioni.
- i) Non lasciare un pacco batteria in carica se non in uso.
- j) Dopo lunghi periodi di conservazione, potrebbe essere necessario caricare e scaricare le cellule o il pacco batteria diverse volte per ottenere le massime prestazioni.
- k) Ricaricare solo con il caricatore specificato da Worx. Non utilizzare caricatori diversi da quelli forniti per l'uso specifico con l'apparecchiatura.
- l) Non utilizzare un pacco batteria non progettato per l'uso con l'apparecchiatura.
- m) Tenere il pacco batteria fuori dalla portata dei bambini.
- n) Conservare i documenti originali del prodotto per riferimenti futuri.
- o) Rimuovere la batteria dall'apparecchiatura, se non in uso.
- p) Smaltire adeguatamente.
- q) Non mischiare batterie di diverse marche, capacità, dimensioni o tipologia nello stesso dispositivo.
- r) Tenere la batteria lontano da microonde e alta

pressione.

- s) **Attenzione! Non utilizzare batterie non ricaricabili.**

SIMBOLI

| | |
|---|--|
|  | Per ridurre il rischio di lesioni, l'utente deve leggere il manuale di istruzioni |
|  | AVVERTENZA - Attenzione agli oggetti lanciati - tenere lontano gli astanti |
|  | AVVERTENZA - Tenere mani e piedi lontani dalle lame |
|  | WARNING – Scollegare la batteria prima di effettuare la manutenzione |
|  | Le lame continuano a ruotare anche dopo lo spegnimento dell'attrezzo. Prima di toccarle, attendere fino a quando le parti in movimento della macchina si sono completamente arrestate. |
|  | Indossare guanti protettivi |
|  | Rimuovere la batteria dalla presa prima di eseguire qualsiasi regolazione, riparazione o intervento di manutenzione. |
|  | Se smaltite in maniera scorretta, le batterie potrebbero entrare nel ciclo dell'acqua, con conseguenti rischi per l'ambiente. Non smaltire le batterie esaurite nei rifiuti generici. |



Non bruciare



Li-Ion



Batteria agli ioni di litio (Li-Ion). Questo prodotto è stato contrassegnato con un simbolo riguardante la raccolta differenziata per tutti i pacchi batteria. La batteria sarà poi riciclata o demolita allo scopo di ridurre l'impatto ambientale. I pacchi batteria possono costituire un pericolo per l'ambiente e per la salute umana in quanto contengono sostanze pericolose.



Il simbolo sulla confezione è solo per la Francia.



I prodotti elettrici non possono essere gettati tra i rifiuti domestici. L'apparecchio da rottamare deve essere portato al centro di riciclaggio per un corretto trattamento. Controllare con le autorità locali o con il rivenditore per localizzare il centro di riciclaggio più vicino

2. ELEMENTI DELL'APPARECCHIO

1. MANIGLIA DI SICUREZZA
2. IMPUGNATURA SUPERIORE
3. ALETTA DI SICUREZZA
4. SACCO RACCOLTA ERBA
5. COPERTURA DEL BLOCCO DELLA MANIGLIA INFERIORE
6. LEVA DI REGOLAZIONE DELL'ALTEZZA DI TAGLIO
7. COPERCHIO DEL PACCOBATTERIA
8. MANIGLIA DI TRASPORTO
9. IMPUGNATURE, INFERIORE
10. MANIGLIA INFERIORE

11. SERRACAPO
12. IMPUGNATURE, SUPERIORE
13. PULSANTE DI BLOCCO
14. INDICATORE DI CARICA DELLA BATTERIA
15. BATTERIA *
16. BULLONE DELLA LAMA
17. LAMA

* Accessori illustrati o descritti non fanno necessariamente parte del volume di consegna.

3. SPECIFICHE TECNICHE

Codice WG745E WG745E.X (7 - Designazione delle macchine, rappresentante del tagliaerba a batteria)

| | WG745E WG745E.X** |
|-----------------------------|------------------------------|
| Potenza Nominale | 40V Max. (2x20V Max.)*** |
| Velocità a vuoto | 3100 RPM |
| Diametro del piatto | 43 cm |
| Diametro di taglio | 41cm |
| Diametro ruote anteriori | 18 cm |
| Diametro ruote posteriori | 20 cm |
| Altezza di taglio | 25-80 mm |
| Posizioni altezza di taglio | 6 |
| Capacità contenitore erba | 50 L |
| Tipo di batteria | Litio-Ione |
| Peso (Utensile nudo) | 15.7 kg |

**X = 1-999 ,A-Z , M1-M9 solo per clienti diversi, non ci sono cambiamenti rilevanti sicuri tra questi modelli.

***Tensione misurata senza carico di lavoro. La tensione iniziale della batteria raggiunge un massimo di 20 Volt. La tensione nominale è di 18 Volt.

Tagliaerba a batteria senza spazzole da 43 cm (2x20V)

BATTERIE E CARICABATTERIE CONSIGLIATI

| Categoria | Modello | Capacità |
|--------------------|---------|----------|
| 20V Batteria | WA3644 | 4.0 Ah |
| | WA3645 | 5.0 Ah |
| 20V Caricabatteria | WA3883 | 4.0 A |

Si raccomanda di acquistare tutti gli accessori nello stesso negozio in cui è stato acquistato l'attrezzo. Scegliere il tipo in base al lavoro che si intende effettuare. Fare riferimento alla confezione dell'accessorio per altri dettagli. Il personale del negozio può aiutarvi e consigliarvi.

INFORMAZIONI SUL RUMORE

| | |
|------------------------------|-------------------------------|
| Pressione acustica ponderata | $L_{pA} = 80.7 \text{ dB(A)}$ |
| K_{pA} | 3.0 dB (A) |
| Potenza acustica ponderata | $L_{wA} = 91.5 \text{ dB(A)}$ |
| K_{wA} | 1.85 dB (A) |

Indossare protezione per le orecchie.



INFORMAZIONI SULLA VIBRAZIONE

| | |
|-----------------------------|---------------------------|
| Vibrazione ponderata tipica | $a_h < 2.5 \text{ m/s}^2$ |
| Incertezza | $K = 1.5 \text{ m/s}^2$ |

AVVERTENZA: Il valore delle vibrazioni emesse durante il reale utilizzo dello strumento può differire dal valore dichiarato in base ai modi con cui viene usato lo strumento, ai seguenti esempi e ad altre variabili:

Come viene usato l'apparecchio e i materiali tagliati o forati.

Le condizioni e la buona manutenzione dello strumento.

L'uso dell'accessorio corretto per il taglio e la sua affilatura, nonché le sue buone condizioni.

La stretta sull'impugnatura e l'eventuale utilizzo di

accessori antivibrazione.

L'adeguatezza dell'utilizzo dell'utensile rispetto a quanto previsto.

Questo strumento potrebbe causare la sindrome da vibrazioni mano-braccio se il suo utilizzo non viene gestito correttamente.

AVVERTENZA: Per essere precisi, una stima del livello di esposizione nelle attuali condizioni di utilizzo dovrebbe anche tenere conto di tutte le parti del ciclo operativo, come le volte in cui lo strumento viene spento e il tempo in cui viene lasciato girare a vuoto senza realmente fare il suo lavoro. Questo potrebbe ridurre significativamente il livello di esposizione sul periodo di lavoro totale.

Un aiuto a minimizzare il proprio rischio di esposizione alle vibrazioni.

USARE sempre scalpelli, trapani e lame affilati.

Conservare questo strumento sempre in conformità a queste istruzioni e mantenerlo ben lubrificato (dove appropriato).

Se lo strumento deve essere usato regolarmente, investire in accessori antivibrazione.

Pianificare il programma di lavoro in modo da suddividere i lavori che implicano le maggiori vibrazioni nell'arco di più giorni.

4. USO CONFORME ALLE NORME

Questo prodotto è stato progettato per tosare l'erba di prati domestici.

5. ISTRUZIONI OPERATIVE



NOTA: Leggere scrupolosamente il manuale delle istruzioni prima di usare l'attrezzo.

MONTAGGIO E FUNZIONAMENTO

| AZIONE | FIGURA |
|--|--------------------------|
| MONTAGGIO | |
| Montaggio del manubrio NOTA: Scegliere l'altezza appropriata e stringere le manopole della maniglia. | Vedi Fig. A1, A2, A3, A4 |
| Installation du sac de collecte d'herbe | See Fig. B1, B2 |

Tagliaerba a batteria senza spazzole da 43 cm (2x20V)

| <p>Fissare il contenitore di raccolta dell'erba al tosaerba NOTA: Rilasciare leggermente la sacca raccolta erba per controllare che sia stata installata bene.</p> | <p>Vedi Fig. C</p> | <p>Regolazione dell'altezza di taglio AVVERTENZA! Fermarsi, rilasciare la maniglia di sicurezza e attendere che il motore si fermi prima di regolare l'altezza. Le lame continuano a ruotare una volta spenta l'apparecchiatura, una lama in rotazione può provocare ferite. Non toccare le lame in rotazione.</p> | <p>Vedi Fig. H</p> | | | | | | | | | | |
|--|--|--|-------------------------|---------------------------------|---------------------------|----------------------------------|---|---------------------------------------|--|-------------------------------------|---|----------------------|---|
| <p>Controllo dello stato di carica della batteria NOTA: la Fig. D1 si riferisce solamente alla batteria con indicatore luminoso.</p> | <p>Vedi Fig. D1</p> | <p>Rimozione/svuotamento del sacco di raccolta della polvere AVVERTENZA! Verificare sempre che lo sportello di sicurezza chiuda la bocca di scarico prima dell'uso. Non sollevare mai lo sportello di sicurezza quando il rasaerba viene usato senza il sacco raccogliherba montato.</p> | <p>Vedi Fig. I</p> | | | | | | | | | | |
| <p>Caricamento del pacco batteria NOTA: il pacco batteria viene spedito scarico. La batteria deve essere completamente carica prima del primo taglio. Caricare sempre completamente le due batterie nello stesso momento. È possibile trovare maggiori dettagli nel manuale del caricatore.</p> | <p>Vedi Fig. D2</p> | <p>Immagazzinaggio</p> | <p>Vedi Fig. J1, J2</p> | | | | | | | | | | |
| <p>Montaggio/smontaggio della batteria NOTA: Questo rasaerba funziona solo se sono installate entrambe le batterie. Usare sempre le stesse due batterie e caricarle contemporaneamente. Quando si utilizzando due batterie con potenze diverse l'utensile funzionerà solamente al valore di potenza corrispondente al minimo comun denominatore.</p> | <p>Vedi Fig. E</p> | <p>LED DI STATO DELLA BATTERIA (Vedi Fig. F)</p> <ul style="list-style-type: none"> • Prima dell'avvio e dell'uso premere il pulsante accanto all'indicatore alimentazione batteria delle batterie sulla sega per verificare la loro capacità. • Durante il funzionamento la capacità delle batterie sarà indicata in automatico dall'indicatore alimentazione batteria. L'indicatore rileva e visualizza costantemente la condizione delle batterie come descritto di seguito. • Per gli utensili dotati di 2 batterie con potenze diverse, l'indicatore alimentazione batteria mostra la condizione della batteria che ha la potenza inferiore tra le due. | | | | | | | | | | | |
| <p>50 FUNZIONAMENTO</p> | | <table border="1"> <thead> <tr> <th data-bbox="561 890 736 970">Stato dell'indicatore di carica</th> <th data-bbox="736 890 1017 970">Condizione della batteria</th> </tr> </thead> <tbody> <tr> <td data-bbox="561 970 736 1054">Cinque spie verdi (●●●●●) accese</td> <td data-bbox="736 970 1017 1054">Le due batterie sono completamente cariche.</td> </tr> <tr> <td data-bbox="561 1054 736 1131">Due, tre o quattro spie verdi accese.</td> <td data-bbox="736 1054 1017 1131">Le due batterie sono ancora cariche. Più spie sono accese, maggiore è la carica residua.</td> </tr> <tr> <td data-bbox="561 1131 736 1208">Solo una spia verde (●○○○○) accesa.</td> <td data-bbox="736 1131 1017 1208">Almeno una delle batterie è scarica e deve essere ricaricata.</td> </tr> <tr> <td data-bbox="561 1208 736 1294">Nessuna spia accesa.</td> <td data-bbox="736 1208 1017 1294">Almeno una delle batterie non è correttamente installata o è difettosa.</td> </tr> </tbody> </table> | | Stato dell'indicatore di carica | Condizione della batteria | Cinque spie verdi (●●●●●) accese | Le due batterie sono completamente cariche. | Due, tre o quattro spie verdi accese. | Le due batterie sono ancora cariche. Più spie sono accese, maggiore è la carica residua. | Solo una spia verde (●○○○○) accesa. | Almeno una delle batterie è scarica e deve essere ricaricata. | Nessuna spia accesa. | Almeno una delle batterie non è correttamente installata o è difettosa. |
| Stato dell'indicatore di carica | Condizione della batteria | | | | | | | | | | | | |
| Cinque spie verdi (●●●●●) accese | Le due batterie sono completamente cariche. | | | | | | | | | | | | |
| Due, tre o quattro spie verdi accese. | Le due batterie sono ancora cariche. Più spie sono accese, maggiore è la carica residua. | | | | | | | | | | | | |
| Solo una spia verde (●○○○○) accesa. | Almeno una delle batterie è scarica e deve essere ricaricata. | | | | | | | | | | | | |
| Nessuna spia accesa. | Almeno una delle batterie non è correttamente installata o è difettosa. | | | | | | | | | | | | |
| <p>Indicatore alimentazione batteria Leggere i dettagli nella sezione LED DI STATO DELLA BATTERIA IMPORTANTE Quando si accede solo una luce, almeno una batteria è quasi scarica e deve essere caricata, anche se il tosaerba potrebbe ancora tagliare l'erba. Continuare a utilizzare il tosaerba con la batteria scarica può ridurre la durata e le prestazioni della batteria. Quando nessuna spia è accesa, almeno una delle batterie non è correttamente installata o è difettosa, ricontrollare le batterie siano completamente inserite in sede.</p> | <p>Vedi Fig. F</p> | | | | | | | | | | | | |
| <p>Avvio & Arresto Per avviare, premere e tenere premuto il pulsante di sblocco e tirare la maniglia di sicurezza. Per fermare, rilasciare la maniglia di sicurezza.</p> | <p>Vedi Fig. G1, G2</p> | | | | | | | | | | | | |

Tagliaerba a batteria senza spazzole da 43 cm (2x20V)

| | |
|--|---|
| Una sola spia lampeggia due volte per ciclo. | Almeno una delle batterie è troppo scarica (consultare lo stato di carica della batteria): ricaricare le due batterie insieme prima dell'uso o del rimessaggio. |
| Una sola spia lampeggia tre volte per ciclo. | Almeno una delle batterie è surriscaldata: attendere il raffreddamento prima di ricominciare. |
| Una sola spia lampeggia quattro volte per ciclo. | La macchina è in sovraccarico. Aumentare l'altezza di taglio o spingere più lentamente. |

SUGGERIMENTI PER IL TAGLIO CON DECESPUGLIATORE

Quando si effettua il mulching, il nuovo tagliaerba è progettato per tagliare i residui d'erba in piccoli pezzi e distribuirli nuovamente sul prato, utilizzando alette di mulching situate all'interno del piatto del tagliaerba.

In condizioni normali, l'erba sminuzzata si decomporrà rapidamente fornendo nutrienti al prato.

Si prega di consultare le seguenti raccomandazioni per una prestazione ottimale del mulching.

NOTA: ISPEZIONARE SEMPRE L'AREA NELLA QUALE SI DEVE UTILIZZARE IL TAGLIAERBA E TOGLIERE PIETRE, BASTONI, CAVI, OSSI ED ALTRA SPORCIZIA CHE POTREBBE ESSERE LANCIATA DALLA LAMA IN ROTAZIONE.

1. Tagliare l'erba lungo la superficie di terreni scoscesi muovendosi in senso trasversale, e mai dall'alto verso il basso. Prestare molta attenzione quando si cambia direzione sulle superfici inclinate. Non utilizzare su terreni molto scoscesi. Fare attenzione a mantenere sempre una presa ben salda per i piedi.
2. Rilasciare la maniglia di sicurezza per spegnere il tagliaerba quando si attraversa un'area ghiaiosa (le pietre possono essere lanciate dalla lama).
3. Impostare il tagliaerba sull'altezza massima di taglio quando si effettuano tagli su terreni non lisci o se l'erba è alta. Se si taglia troppa erba potrebbe scattare l'interruttore di protezione, e il tagliaerba si arresta.
4. Se durante la stagione con crescita rapida dell'erba si usa un sacco raccolta erba, l'erba potrebbe ostruire l'apertura di scarico. Rilasciare la maniglia di sicurezza per spegnere il tagliaerba. Smontare la sacca per l'erba e agitarla in modo che l'erba si depositi sul fondo. Pulire qualsiasi residuo di erba o altri detriti che possano essersi formati intorno

all'apertura di scarico. Sostituire la sacca per i clienti nuovi.

5. Se il tagliaerba inizia a vibrare in modo anomalo, rilasciare la maniglia di sicurezza per spegnere il tagliaerba. Controllare immediatamente la causa della vibrazione. Le vibrazioni sono sempre un'indicazione di problemi. Non utilizzare il tagliaerba fino a quando non si è eseguito un controllo.
6. **RILASCIARE SEMPRE LA MANIGLIA DI SICUREZZA PER SPEGNERE IL TAGLIAERBA QUANDO LO SI LASCI SENZA SORVEGLIANZA, ANCHE PER UN BREVE PERIODO DI TEMPO.**

AREA DI TAGLIO

L'area di taglio può essere influenzata da diversi fattori, come altezza di taglio, umidità del manto erboso, lunghezza dell'erba e densità. Inoltre, avviare e arrestare il tosaerba troppe volte durante l'uso può contribuire a ridurre l'autonomia e, di conseguenza, l'area di taglio.

SUGGERIMENTO:

- 1) Si consiglia di tagliare l'erba frequentemente, procedere a un'andatura normale e non avviare/arrestare il tosaerba troppo spesso durante l'uso. Per favore, usa sempre le stesse due batterie e carica le due batterie contemporaneamente.
- 2) Per ottenere prestazioni ottimali, utilizzare due pacchi batterie completamente carichi e tagliare sempre meno di un terzo della lunghezza dell'erba ad ogni passata.
- 3) Procedere più lentamente quando si deve tagliare erba più alta, così da ottenere un taglio più efficace e consentire lo scarico dell'erba tagliata.
- 4) Evitare di tagliare erba bagnata, in quanto potrebbe aderire alle superfici interne del piatto di taglio e ostacolare raccolta o scarico dell'erba tagliata.
- 5) In caso di erba fresca o spessa, impostare un'altezza di taglio maggiore per prolungare la durata delle batterie.

6. MANUTENZIONE

ATTENZIONE: Fermare il tagliaerba e **rimuovere le batterie prima di rimuovere il sacco di raccolta dell'erba.**

NOTA: Per garantire una vita di servizio più lunga ed affidabile, è necessario attenersi con regolarità alle seguenti procedure di manutenzione. Verificare la presenza di difetti oggettivi, quali lame allentate, fuori sede o danneggiate, fissaggi lenti e componenti usurati o guasti. Accertarsi che tutte le coperture e le protezioni siano in buon ordine e correttamente agganciate al tosaerba. Eseguire ogni necessaria operazione di manutenzione o riparazione prima di utilizzare l'apparecchio. Qualora

Tagliaerba a batteria senza spazzole da 43 cm (2x20V)

i problemi persistano nonostante una manutenzione regolare, rivolgersi al nostro servizio assistenza clienti per eventuali consigli e suggerimenti.

AFFILATURA DELLA LAMA

PER AVERE PRESTAZIONI OTTIMALI TENERE LA LAMA SEMPRE AFFILATA. QUANDO SI SMONTA, AFFILA E SI RIMONTA LA LAMA INDOSSARE UNA PROTEZIONE IDONEA PER GLI OCCHI. VERIFICARE CHE LA CHIAVETTA DI SICUREZZA SIA STATA TOLTA.

L'affilatura della lama due volte nella stagione in cui si taglia l'erba è solitamente sufficiente in condizioni normali di utilizzo. La sabbia consuma rapidamente il filo della lama. Se il suo prato ha un terreno ricco di sabbia potrebbe essere necessario dover affilare la lama con una frequenza maggiore. SOSTITUIRE IMMEDIATAMENTE LA LAMA SE PIEGATA O DANNEGGIATA.

QUANDO SI AFFILA LA LAMA:

1. Verificare che la lama rimanga equilibrata.
2. Affilare la lama con l'angolo di taglio originale.
3. Affilare i bordi di taglio su entrambe le estremità della lama, togliendo la stessa quantità di materiale da entrambi i lati.

NOTA:

Assicurarsi che il tosaerba sia spento.

AFFILARE LA LAMA IN UNA MORSA (Vedi Fig. K)

1. Assicurarsi che la maniglia di sicurezza sia rilasciata e che la lama sia ferma prima di rimuovere la lama.
2. Smontare la lama dal tagliaerba. Vedere le istruzioni per lo smontaggio e per rimontare la lama.
3. Fissare la lama J-1 in una morsa J-2.
4. Indossare occhiali di sicurezza e prestare attenzione a non tagliarsi.
5. Affilare i bordi taglienti con attenzione utilizzando una lima fine J-3 o una pietra per affilare.
6. Controllare l'equilibratura della lama. Vedere le istruzioni per l'equilibratura della lama.
7. Rimontare la lama sul tagliaerba e serrare bene. Fare riferimento alle istruzioni riportate di seguito.

EQUILIBRATURA DELLA LAMA (Vedi Fig. L)

Verificare l'equilibratura della lama posizionando il foro centrale della lama L-1 su un chiodo o su un giravite L-2, bloccati in orizzontale su una morsa L-3. Se una delle estremità della lama ruota verso il basso deve essere limata. La lama è bene equilibrata quando nessuna delle due estremità va in basso.

MAINTENANCE DE LA LAME (Vedi Fig. M)

Remplacez votre lame en après 50 heures de tonte ou tous les 2 ans, selon la condition qui se réalise le plus tôt.

Suivez ces procédures pour retirer et remplacer la lame. Vous avez besoin de gants de jardin (non fournis) et d'une clé à fourche (non fournie) pour retirer la lame. Accertarsi che le batterie non siano installate. Calez un bloc de bois entre la lame et le plateau de la tondeuse pour empêcher la lame de tourner et dévissez le boulon de la lame dans le sens contraire des aiguilles d'une montre à l'aide de la clé à fourche puis enlevez la lame. Pour remonter, placez la lame avec les parties coupantes vers le sol. Serrez alors solidement l'écrou de la lame.

IMMAGAZZINAMENTO

Fermare il tagliaerba e rimuovere le batterie. Pulire a fondo la parte esterna della macchina usando un panno o una spazzola morbida. Non usare acqua, solventi o prodotti lucidanti. Rimuovere ogni traccia di grasso e detriti, soprattutto dalle fessure di ventilazione.

Ribaltare lateralmente il tosaerba e procedere alla pulizia del gruppo di taglio. Rimuovere dalla lama gli eventuali accumuli di erba servendosi di un utensile di legno o plastica.

Conservare la macchina in un posto asciutto. Non accatastare sopra di essa altri oggetti.

Per agevolare lo stoccaggio, rilasciare la manopola sul manico e piegare la parte superiore del manico, come illustrato nelle Figg. J1 e J2.

TUTELA AMBIENTALE

 I prodotti elettrici non possono essere gettati tra i rifiuti domestici. L'apparecchio da rottamare deve essere portato al centro di riciclaggio per un corretto trattamento. Controllare con le autorità locali o con il rivenditore per localizzare il centro di riciclaggio più vicino.

PER GLI UTENSILI A BATTERIA

La temperatura ambientale raccomandata per l'uso e la conservazione dell'utensile e della batteria è di 0 °C~45 °C.

La temperatura ambientale raccomandata per il caricabatterie durante la carica è di 0 °C~40 °C.

Dettagli relativi alla corretta eliminazione delle batterie usate

Alla fine della vita dell'elettrodomestico, rimuovere in modo sicuro il pacchetto batterie prima di smaltire l'apparecchio. Non gettare le batterie via o buttarle

**Tagliaerba a batteria senza spazzole da
43 cm (2x20V)**

nel normale bidone della spazzatura. Inoltre, non smaltire la batteria insieme alla macchina. Rimuovere il pacchetto batterie usato dall'elettrodomestico e smaltirlo presso la struttura di riciclaggio dedicata più vicina o conveniente. In caso di dubbio, consultare il dipartimento locale per la protezione dell'ambiente. Le batterie possono entrare nel ciclo dell'acqua se smaltite in modo improprio, il che può essere pericoloso per l'ecosistema. Non smaltire le batterie usate come rifiuti municipali non differenziati.

7. RISOLUZIONE DEI PROBLEMI

⚠ ATTENZIONE: SPEGNERE LA MACCHINA E RIMUOVERE LA BATTERIA PRIMA DI QUALSIASI RISOLUZIONE DEI PROBLEMI.

| Problem | Solution |
|---|---|
| 1. Il tagliaerba non funziona quando la maniglia di sicurezza è attivata. | A. Verificare che il pulsante sull'alloggiamento dell'interruttore sia completamente premuto. B. Rilasciare la maniglia di sicurezza per spegnere il tagliaerba e assicurarsi che le batterie siano rimosse. Capovolgere il tosaerba e verificare che la lama sia libera di girare. In caso contrario, riportare il tosaerba a un manutentore autorizzato. La lama deve ruotare liberamente. C. La batteria è stata caricata completamente? Collegare il caricabatterie e attendere che si accenda la spia verde. |

| | |
|--|--|
| 2. Il motore si spegne durante la falciatura. | A. Rilasciare la maniglia di sicurezza per spegnere il tagliaerba e assicurarsi che le batterie siano rimosse. Capovolgere il tosaerba e verificare che la lama sia libera di girare. In caso contrario, riportare il tosaerba a un manutentore autorizzato. La lama deve ruotare liberamente. B. Regolare l'altezza di taglio delle ruote sulla posizione più alta e accendere il tosaerba. C. La batteria è stata caricata completamente? Collegare il caricabatterie e attendere che si accenda la spia verde. D. Evitare di sovraccaricare il tosaerba. Rallentare la velocità di taglio oppure aumentare l'altezza di taglio, oppure applicare entrambe le misure. |
| 3. Il motore si spegne durante la falciatura o non riesce a tagliare tutto il prato. | A. La batteria è stata caricata completamente? Collegare il caricabatterie e attendere che si accenda la spia verde. B. Rilasciare la maniglia di sicurezza per spegnere il tagliaerba e assicurarsi che le batterie siano rimosse. Capovolgere il tosaerba e controllare: l'affilatura della lama – mantenere ben affilata la lama – mantenere ben affilato il condotto di scarico non siano intasati. C. Le ruote possono essere state regolate a un'altezza troppo bassa per le condizioni dell'erba. Aumentare l'altezza di taglio. |
| 4. Il tosaerba è troppo duro da spingere. | A. Aumentare l'altezza di taglio per ridurre la resistenza della scocca sull'erba. Controllare che ogni ruota giri liberamente. |

| | | | |
|--|--|--|--|
| <p>5. Il tosaerba fa rumore e vibra più del solito.</p> | <p>A. Rilasciare la maniglia di sicurezza per spegnere il tagliaerba e assicurarsi che le batterie siano rimosse. Girare di lato il tosaerba e controllare la lama per verificare che non si sia piegata o danneggiata. Se la lama è danneggiata, sostituirla con una di ricambio. Se la parte inferiore della scocca è danneggiata, portare il tosaerba presso un centro assistenza autorizzato. B. Se la lama non presenta danni visibili e il tosaerba continua a vibrare: Rilasciare la maniglia di sicurezza per spegnere il tagliaerba, assicurarsi che le batterie siano rimosse e rimuovere la lama. Ruotare la lama di 180 gradi e rimontarla. Se il tosaerba continua a vibrare, portarlo presso un centro assistenza autorizzato.</p> | <p>10. Tempo di funzionamento ridotto dopo molti utilizzi.</p> | <p>A. Riportare la macchina in un centro di assistenza autorizzato: potrebbe essere necessaria una nuova batteria.</p> |
| <p>6. Il LED del caricabatterie non si accendono.</p> | <p>A. Controllare la connessione. B. Sostituire il caricabatterie.</p> | <p>11. Il LED del caricabatterie lampeggia in rosso e la batteria non si carica.</p> | <p>A. La batteria si surriscalda a seguito di un uso prolungato. Rimuovere la batteria dal caricabatterie e lasciarla raffreddare fino a 42 °C o meno.</p> |
| <p>7. Il LED del caricabatterie non diventa verde.</p> | <p>A. La batteria deve essere esaminata. Portarla in un centro di assistenza autorizzato.</p> | | |
| <p>8. Il rasaerba non raccoglie lo sfalcio nel sacco.</p> | <p>A. Condotto intasato. Rilasciare la maniglia di sicurezza per spegnere il tagliaerba e rimuovere le batterie. Eliminare lo sfalcio dal condotto. B. Troppa erba tagliata. Sollevare l'altezza di taglio delle ruote per accorciare la lunghezza del taglio. C. Sacco pieno. Svuotare il sacco più frequentemente.</p> | | |
| <p>9. Durante la pacciamatura si vedono sfalci evidenti.</p> | <p>A. Viene tagliata troppa erba. Sollevare l'altezza di taglio delle ruote per accorciare la lunghezza del taglio. Non tagliare più di 1/3 della lunghezza totale. B. Verificare l'affilatura della lama. Mantenere la lama sempre affilata.</p> | | |

DICHIARAZIONE DI CONFORMITÀ

NOI,
Positec Germany GmbH
Postfach 680194, 50704 Cologne, Germany

A nome di Positec si dichiara che il prodotto
Descrizione **Tagliaerba a batteria**
Codice **WG745E WG745E.X (7 - Designazione delle
macchine, rappresentante del tagliaerba a batteria)**
Funzione **Falciatura prati**

È conforme alle seguenti direttive,
2006/42/EC, 2014/30/EU
2011/65/EU&(EU)2015/863
2000/14/EC modificata dalla 2005/88/EC &
(EU)2024/1208

2000/14/EC modificata dalla 2005/88/EC &
(EU)2024/1208:
Procedura di conformità come da **Annex VI**
Potenza acustica pesata **91.5 dB(A)**
Massima potenza di rumore garantita **92 dB(A)**

L'organismo competente
Nome: TÜV Rheinland LGA Products GmbH
(organismo notificato 0197)
Indirizzo: Tillystraße 2-90431 Nürnberg

conforme a,
EN 62841-1, EN IEC 62841-4-3, EN ISO 3744, EN
IEC 55014-1, EN IEC 55014-2, EN IEC 63000

Il responsabile autorizzato alla compilazione della
documentazione tecnica,

Nome Marcel Filz
Indirizzo Positec Germany GmbH
Postfach 680194, 50704 Cologne, Germany



2024/09/27
Allen Ding
Vice capo ingegnere, testing e certificazione
Positec Technology (China) Co., Ltd
18, Dongwang Road, Suzhou Industrial
Park, Jiangsu 215123, P. R. China

TABLA DE CONTENIDOS

1. LAS INSTRUCCIONES DE SEGURIDAD
2. LISTA DE COMPONENTES
3. CARACTERÍSTICAS TÉCNICAS
4. UTILIZACIÓN REGLAMENTARIA
5. INSTRUCCIONES DE FUNCIONAMIENTO
6. MANTENIMIENTO
7. SOLUCIÓN DE PROBLEMAS
8. DECLARACIÓN DE CONFORMIDAD

1. LAS INSTRUCCIONES DE SEGURIDAD

SEGURIDAD DEL PRODUCTO

ADVERTENCIAS DE SEGURIDAD GENERALES



ADVERTENCIA: Lea todas las advertencias de seguridad, instrucciones, ilustraciones y especificaciones que acompañan a esta herramienta eléctrica. Si no se respetan todas las instrucciones que se indican abajo, podría producirse una descarga eléctrica, un incendio o alguien podría resultar herido de gravedad.

Conservar todas las advertencias e instrucciones para futuras consultas.

El término "herramienta eléctrica" en todas las advertencias siguientes corresponde a la herramienta eléctrica con o sin cable.

1. ZONA DE TRABAJO

- Mantener su lugar de trabajo limpio y bien iluminado.** Bancos de trabajo desordenados y lugares oscuros invitan a los accidentes.
- No utilizar herramientas eléctricas en atmósferas explosivas, como por ejemplo en presencia de líquidos inflamables, gases o polvo.** Las herramientas eléctricas crean chispas que pueden encender el polvo o los vapores.
- Mantener alejados a los niños y visitantes mientras opera una herramienta eléctrica.** Las distracciones pueden hacerle perder el control.

2. SEGURIDAD ELÉCTRICA

- Los enchufes de la herramienta eléctrica deben encajar perfectamente en el tomacorriente. Nunca modificar el enchufe de ninguna manera. No utilizar adaptadores con herramientas eléctricas conectadas a tierra.** Los enchufes no modificados y los que encajan perfectamente en

el tomacorriente reducirán el riesgo de descarga eléctrica.

- Evitar el contacto del cuerpo con superficies conectadas a tierra tales como caños, radiadores, cocinas y heladeras.** Existe un riesgo creciente de descarga eléctrica si su cuerpo queda conectado a tierra.
- No exponer las herramientas eléctricas a la lluvia y no guardar en lugares húmedos.** El agua que penetra en ellas aumentará el riesgo de una descarga eléctrica.
- No abusar del cable. Nunca utilizar el cable para transportar, tirar o desenchufar la herramienta eléctrica. Mantener el cable alejado del calor, del aceite, de bordes agudos o piezas móviles.** Los cables dañados o enredados aumentan el riesgo de descarga eléctrica.
- Cuando utilice su herramienta eléctrica al aire libre, emplear un prolongador apto para uso en exteriores.** El empleo de cables para uso al aire libre reduce el riesgo de descarga eléctrica.
- Si es necesario utilizar la herramienta motorizada en un lugar muy húmedo, utilice una fuente de alimentación con dispositivo de corriente residual (RCD).** El uso de un RCD reduce el riesgo de descarga eléctrica.

3. SEGURIDAD PERSONAL

- Mantenerse alerta, poner atención en lo que está haciendo y utilice el sentido común mientras opera una herramienta eléctrica. No emplear la herramienta cuando se encuentre cansado o bajo la influencia de drogas, alcohol o medicación.** Un momento de falta de atención durante el manejo de herramientas eléctricas puede dar lugar a daños corporales serios.
- Utilizar equipo de seguridad. Usar siempre protección ocular.** Equipo de seguridad como máscaras contra el polvo, zapatos antideslizantes de seguridad, sombrero o protección auditiva para condiciones apropiadas reducirá daños corporales.
- Evite el arranque accidental. Asegúrese de que el interruptor se encuentra desactivado antes de enchufar la máquina o colocar la batería, al tomar la herramienta o transportarla.** Transportar herramientas con el dedo en el interruptor o enchufar la herramienta cuando el interruptor está encendido invitan a los accidentes.
- Retire llaves de ajuste o llaves inglesas antes de poner la herramienta en funcionamiento.** Una llave que queda unida a una pieza móvil de la herramienta puede originar daños corporales.
- No extralimitarse. Mantenerse firme y con buen equilibrio en todo momento.** Esto permite un

**Cortacésped sin cable sin escobillas de
43 cm (2x20V)**

ES

mejor control de la herramienta en situaciones inesperadas.

- f) **Vestirse apropiadamente. No usar ropa suelta ni alhajas. Mantener su cabello, ropa y guantes alejados de las piezas móviles.** *La ropa suelta, las alhajas o el cabello largo pueden ser atrapados por las piezas móviles.*
- g) **Si se proporcionan dispositivos para la extracción y recolección de polvo, asegurarse de que estos estén conectados y utilizados correctamente.** *El uso de estos dispositivos puede reducir peligros relacionados con el polvo.*
- h) **No permita que el hecho de estar familiarizado con el uso de herramientas le haga volverse descuidado o ignorar las normas de seguridad.** *La falta de atención puede provocar heridas graves en una fracción de segundo.*

4. MANTENIMIENTO DE LA HERRAMIENTA MOTORIZADA

- a) **No forzar la herramienta eléctrica. Utilizar la herramienta eléctrica correcta para su aplicación.** *La herramienta eléctrica correcta hará el trabajo mejor y más seguro a la velocidad para la cual fue diseñada.*
- b) **No utilizar la herramienta eléctrica si el interruptor no la enciende o apaga.** *Cualquier herramienta eléctrica que no pueda ser controlada con el interruptor es peligrosa y debe ser reparada.*
- c) **Desconecte el enchufe de la toma eléctrica y/o la batería de la herramienta antes de realizar cualquier ajuste, cambiar un accesorio o guardar la herramienta.** *Tales medidas de seguridad preventivas reducen el riesgo de arranque accidental de la herramienta.*
- d) **Mantener las herramientas eléctricas que no usa fuera del alcance de los niños y no permita que personas no familiarizadas con la herramienta o con estas instrucciones maneje la herramienta eléctrica.** *Las herramientas eléctricas son peligrosas en manos de usuarios inexpertos.*
- e) **Revisar las herramientas eléctricas. Comprobar si hay desalineamiento o atascamiento de piezas móviles, rotura de piezas en general y cualquier otra condición que pueda afectar la operación normal de la herramienta. Si se verifican daños, recurra a un service calificado antes de volver a usar la herramienta.** *Las herramientas mal mantenidas causan muchos accidentes.*
- f) **Mantener las piezas de corte limpias y afiladas.** *Puesto que son menos probables de atascarse y más fáciles de controlar.*
- g) **Utilizar la herramienta eléctrica, accesorios y**

brocas etc., de acuerdo con estas instrucciones y de la manera prevista para el tipo particular de herramienta eléctrica, teniendo en cuenta las condiciones de trabajo y el trabajo a ser realizado. *El uso de la herramienta eléctrica para otras operaciones distintas de lo previsto podría dar lugar a una situación peligrosa.*

- h) **Mantenga las empuñaduras y las superficies de agarre secas, limpias y sin aceite ni grasa.** *Una empuñadura o una superficie de agarre resbaladiza dificultan la correcta manipulación y el control de la herramienta en situaciones imprevistas.*

5. UTILIZACIÓN Y MANTENIMIENTO DE LA BATERÍA

- a) **Recargar solamente con el cargador indicado por el fabricante.** *Un cargador adaptado a un tipo de batería podría crear un riesgo de incendio si se utiliza con una diferente batería.*
- b) **Utilizar las herramientas eléctricas solamente con baterías especialmente adaptadas.** *La utilización de cualquier otra batería podría causar un riesgo de incendio o herida.*
- c) **Cuando la batería no está en uso, tenerla lejos de los objetos metálicos como los trombones, las piezas de moneda, las llaves, los clavos, los tornillos, o cualquier otro pequeño objeto metálico susceptibles de establecer una conexión de un terminal a otra.** *El cortocircuito de un terminal a otra puede causar quemaduras o un incendio.*
- d) **Hay una fuga de líquido de la batería. Evitar todo contacto. Si entre accidentalmente en contacto con este líquido, lavar con agua limpia. En caso de contacto con los ojos, consultar a un médico.** *El líquido presente en las baterías puede causar irritaciones o quemaduras.*
- e) **No utilice una batería o una herramienta que estén dañadas o hayan sido modificadas.** *Las baterías dañadas y modificadas pueden comportarse de forma imprevisible y provocar un incendio, una explosión o herir a alguien.*
- f) **No arroje una batería o herramienta al fuego ni la exponga a una temperatura excesiva.** *La exposición al fuego y a temperaturas superiores a 130 °C puede provocar una explosión.*
- g) **Respete todas las instrucciones de carga y no cargue la batería o la herramienta fuera del rango de temperatura especificado en las instrucciones.** *Una carga inadecuada o a una temperatura fuera del rango especificado puede ocasionar daños en la batería y aumentar el riesgo de incendio.*

6. REPARACIÓN

- a) **Permitir que el mantenimiento de su herramienta eléctrica sea efectuado por una persona calificada usando solamente piezas de recambio idénticas.** *Esto es primordial para mantener la seguridad de la herramienta eléctrica.*
- b) **No intente reparar nunca una batería dañada.** *Cualquier intervención técnica en una batería debe ser realizada exclusivamente por el fabricante o por un servicio técnico autorizado.*

ADVERTENCIAS SOBRE LA SEGURIDAD DEL CORTACÉSPED

- a) **No utilice el cortacésped en malas condiciones meteorológicas, especialmente si hay riesgo de rayos.** Esto disminuye el riesgo de ser alcanzado por un rayo.
- b) **Inspeccione minuciosamente si en la zona donde se vaya a usar el cortacésped hay vida salvaje.** La vida salvaje puede resultar herida por el cortacésped durante el funcionamiento.
- c) **Inspeccione minuciosamente la zona en la que se vaya a usar el cortacésped y retire piedras, palitos, alambres, huesos y otros objetos extraños.** Los objetos lanzados pueden provocar lesiones personales.
- d) **Antes de usar el cortacésped, inspeccione siempre visualmente para ver si la cuchilla y el conjunto de cuchilla están desgastados o dañados.** Las piezas desgastadas o dañadas aumentan el riesgo de lesiones.
- e) **Compruebe con frecuencia si el captador de césped tiene desgaste o deterioro.** Un captador de césped desgastado o dañado puede aumentar el riesgo de lesiones.
- f) **Mantenga los protectores en su sitio. Los protectores deben estar en condiciones de trabajo y montados correctamente.** Un protector suelto, dañado o que no funcione correctamente puede provocar lesiones.
- g) **Mantenga todas las entradas de aire de enfriamiento despejadas de restos.** Las entradas de aire bloqueadas y los restos pueden provocar recalentamiento o riesgo de fuego.
- h) **Cuando use el cortacésped, lleve siempre calzado protector y antideslizante. No use el cortacésped con los pies descalzos o llevando sandalias.** Esto reduce la posibilidad de lesiones en los pies si hacen contacto con las cuchillas en movimiento.

- i) **Cuando use el cortacésped, lleve siempre pantalones largos.** La piel expuesta aumenta la probabilidad de lesiones por objetos lanzados.
- j) **No use el cortacésped en césped húmedo. Se debe caminar, nunca correr.** Esto reduce el riesgo de resbalar y caerse, lo que puede provocar lesiones.
- k) **No use el cortacésped en pendientes excesivamente pronunciadas.** Esto reduce el riesgo de perder el control, resbalar y caerse, que podrían provocar lesiones.
- l) **Cuando trabaje en pendientes, asegúrese siempre de apoyar bien los pies, trabajar siempre a través de las pendientes, nunca hacia arriba o abajo, y tomar extrema precaución al cambiar de dirección.** Esto reduce el riesgo de perder el control, resbalar y caerse, que podrían provocar lesiones.
- m) **Tenga extremada precaución cuando cambie de sentido o tire del cortacésped hacia usted. Sea siempre consciente de lo que hay en los alrededores.** Esto reduce el riesgo de tropezar durante el funcionamiento.
- n) **No toque las cuchillas ni otras piezas móviles peligrosas si todavía están en movimiento.** Esto reduce el riesgo de lesionarse con dichas piezas móviles.
- o) **Cuando limpie el material atascado o el cortacésped, asegúrese de que todos los interruptores de encendido estén desactivados y que el paquete de baterías esté desconectado.** Un funcionamiento inesperado del cortacésped puede provocar lesiones grave.

ADVERTENCIAS DE SEGURIDAD PARA LA BATERÍA



- a) **No desmonte, abra o destruya las pilas o las baterías recargables.**
- b) **No provoque un cortocircuito en la batería. No almacene las baterías de forma descuidada en una caja o cajón donde podría provocar un cortocircuito entre ellas o mediante otros objetos metálicos.** Cuando la batería no esté siendo utilizada, manténgala alejada de objetos metálicos, como clips de papel, monedas, llaves, clavos, tornillos u otros objetos metálicos pequeños, que pueden posibilitar la conexión de un borne con otro. Al provocar un cortocircuito con los bornes de la batería se pueden sufrir quemaduras o generar un incendio.
- c) **No exponga las baterías al calor o al fuego. No**

**Cortacésped sin cable sin escobillas de
43 cm (2x20V)**

ES

las gaste expuestas directamente al sol.

- d) No exponga las baterías a impactos mecánicos.
- e) En caso de que la batería tenga fugas de líquido, no permita que el líquido entre en contacto con la piel o los ojos. Si se produce el contacto, lave la zona afectada con grandes cantidades de agua y acuda a un médico.
- g) Mantenga las baterías limpias y secas.
- h) Limpie los bornes de la batería con un paño limpio si se ensucian.
- i) Cargue la batería antes de utilizarla. Consulte siempre estas instrucciones y aplique el procedimiento de carga adecuado.
- j) No deje la batería cargándose durante prolongados períodos de tiempo cuando no se utilice.
- k) Después de prolongados períodos de almacenamiento, puede que sea necesario cargar y descargar la batería varias veces para obtener el máximo rendimiento.
- n) Recargue solo con el cargador indicado por Worx. No utilice ningún otro cargador que no sea el específicamente proporcionado para el uso con este equipo.
- o) No utilice ninguna batería distinta a la diseñada para utilizarse con el aparato.
- p) Mantenga la batería fuera del alcance de los niños.
- q) Conserve la documentación original del producto por si tuviera que consultarla en otro momento.
- r) Extraiga la batería del aparato cuando no lo utilice.
- s) Deshágase del producto correctamente.
- t) No se deben mezclar pilas de diferentes fabricantes, capacidad, tamaño o tipo en un mismo dispositivo.
- r) Mantener la batería lejos de microondas y alta presión.
- s) ¡Advertencia! No utilice pilas no recargables.

| | |
|---|---|
|  | <p>ADVERTENCIA: Tenga cuidado con los objetos lanzados; mantenga alejados a los transeúntes</p> |
|  | <p>ADVERTENCIA: Mantenga las manos y los pies alejados de las cuchillas</p> |
|  | <p>ADVERTENCIA - Desconecte la batería antes del mantenimiento</p> |
|  <p>STOP</p> | <p>La cuchilla continúa rotando después de apagar la máquina. Espere hasta que todos los componentes de la misma se hayan detenido antes de tocarlos.</p> |
|  | <p>Utilizar guantes de protección</p> |
|  | <p>Antes de realizar cualquier trabajo de ajuste, reparación o mantenimiento, desenchufe la batería de la toma.</p> |
|  | <p>Si no se eliminan correctamente, las baterías podrían interferir en el ciclo del agua, una situación que pondría en riesgo el ecosistema. Por este motivo, las baterías no deben eliminarse junto con los residuos municipales sin clasificar.</p> |
|  | <p>No incinerar</p> |

SÍMBOLOS

| | |
|---|---|
|  | <p>Para reducir el riesgo de lesión, lea el manual de instrucciones</p> |
|---|---|



Li-Ion



Batería de iones de litio. Este producto tiene una marca que lo designa para la recogida selectiva, junto con otras pilas y baterías. Una vez recogido, se reciclará o se desmontará con el fin de reducir el impacto en el medioambiente. Las baterías contienen sustancias peligrosas y pueden ser perjudiciales para el medioambiente y para la salud de las personas.



El símbolo en el embalaje es solo para Francia.



Los residuos de aparatos eléctricos y electrónicos no deben depositarse en la basura doméstica. Se deben reciclar en las instalaciones especializadas. Consulte a las autoridades locales o el establecimiento para saber cómo reciclar estos productos.

15. BATERÍA *

16. PERNO DE LA CUCHILLA

17. CUCHILLA

***Los accesorios ilustrados o descritos pueden no corresponder al material suministrado de serie con el aparato.**

3. DATOS TÉCNICOS

Modelo WG745E WG745E.X (7 - Denominación de la maquinaria, representante del cortacésped sin cable)

| | WG745E WG745E.X** |
|----------------------------------|------------------------------|
| Potencia nominal | 40V Máx. (2x20V Máx.)*** |
| Velocidad sin carga | 3100 RPM |
| Diámetro del cubierta | 43 cm |
| diámetro de corte | 41cm |
| Diámetro de la rueda delantera | 18 cm |
| Diámetro de la rueda trasera | 20 cm |
| Altura de corte | 25-80 mm |
| Posiciones de altura de corte | 6 |
| Capacidad de colección de césped | 50 L |
| Tipo de batería | Iones de litio |
| Peso (sin batería) | 15.7 kg |

**X = 1-999, A-Z, M1-M9 solo se utilizan para diferentes clientes, no hay cambios relevantes seguros entre estos modelos.

***Voltaje medido sin carga. El voltaje inicial máximo de la batería es de 20 voltios. El voltaje nominal es de 18 voltios.

2. LISTA DE COMPONENTES

1. TIRADOR DE SEGURIDAD
2. MANGO SUPERIOR
3. COMPUERTA DE SEGURIDAD
4. BOLSA DE RECOLECCIÓN DE HIERBA
5. CUBIERTA DE BLOQUEO DEL ASIDERO INFERIOR
6. PALANCA DE AJUSTE DE LA ALTURA DE CORTE
7. CUBIERTA DEL COMPARTIMENTO DE LA BATERÍ
8. ASA DE TRANSPORTE
9. PERILLAS DE MANGO, INFERIOR
10. EMPUÑADURA INFERIOR
11. PIEZAS DE SUJECIÓN DEL CABLE
12. PERILLAS DE MANGO, SUPERIOR
13. BOTÓN DE BLOQUEO
14. INDICADOR DE LA BATERÍA

BATERÍAS Y CARGADORES RECOMENDADOS

| Categoría | Modelo | Capacidad |
|--------------|--------|-----------|
| 20V Batería | WA3644 | 4.0 Ah |
| | WA3645 | 5.0 Ah |
| 20V Cargador | WA3883 | 4.0 A |

Recomendamos que adquiera todos sus accesorios en el mismo comercio donde compró la herramienta. Elija los accesorios de acuerdo con el trabajo que pretende realizar. Consulte los estuches de los accesorios para más detalles. El personal del comercio también puede ayudar y aconsejar.

INFORMACIÓN SOBRE EL RUIDO

Nivel de presión acústica de ponderación $L_{pA} = 80.7 \text{ dB(A)}$

K_{pA} 3.0 dB (A)

Nivel de potencia acústica de ponderación $L_{WA} = 91.5 \text{ dB(A)}$

K_{WA} 1.85 dB (A)

Utilice protección auditiva.



INFORMACIÓN SOBRE LAS VIBRACIONES

Frecuencia de vibración típica $a_n < 2.5 \text{ m/s}^2$

Incertidumbre $K = 1.5 \text{ m/s}^2$

ADVERTENCIA: El valor de emisión de vibraciones durante el uso de la herramienta podría ser distinto al valor declarado dependiendo de la forma en que se use la herramienta según las condiciones siguientes, y otras variaciones sobre el uso de la herramienta:

El modo de uso de la herramienta y los materiales que se cortan o perforan.

El estado general y las condiciones de mantenimiento de la herramienta.

La utilización del accesorio correcto para la herramienta y su correcto mantenimiento afilado y en buenas condiciones.

La firme sujeción de las empuñaduras y la utilización de accesorios antivibración.

El uso de la herramienta conforme a su diseño y estas instrucciones.

Esta herramienta podría causar síndrome de vibración mano-brazo si no se utiliza correctamente.

ADVERTENCIA: Para conseguir una mayor precisión, debe tenerse en cuenta una estimación del nivel de exposición en condiciones reales de todas las partes del ciclo de uso, como los tiempos durante los que la herramienta está apagada o el tiempo que está funcionando al ralentí sin realizar ningún trabajo. Esto podría reducir notablemente el nivel de exposición durante el periodo completo de trabajo.

Cómo minimizar el riesgo de exposición a la vibración. Utilice SIEMPRE cinceles, brocas y cuchillas afiladas. Mantenga esta herramienta de acuerdo con estas instrucciones y bien lubricada (si es necesario). Si la herramienta se utiliza regularmente, invierta en accesorios antivibración. Planifique su programa de trabajo para distribuir el uso de la herramienta a lo largo de varios días.

4. UTILIZACIÓN REGLAMENTARIA

Este producto ha sido proyectado para utilizarse en el área doméstica.

5. INSTRUCCIONES DE FUNCIONAMIENTO

NOTA: Antes de utilizar la herramienta, lea detenidamente el manual de instrucciones

MONTAJE Y FUNCIONAMIENTO

| ACCIÓN | ILUSTRACIÓN |
|---|------------------------------|
| MONTAJE | |
| Montaje de la barra del mango NOTA: Elija la altura apropiada y apriete los pomos del asa. | Véase la fig. A1, A2, A3, A4 |
| Montaje de la bolsa de recolección de hierba | Véase la fig. B1, B2 |
| Colocación de la bolsa de recogida de hierba en el cortacésped. NOTA: Presione ligeramente la bolsa para pasto para asegurarse de que se encuentra completamente instalada. | Véase la fig. C |

Cortacésped sin cable sin escobillas de 43 cm (2x20V)

ES

| | |
|--|------------------|
| Comprobación del nivel de carga de la batería NOTA: La Fig. D1 solo es aplicable a la batería con indicador de la batería. | Véase la fig. D1 |
| Cargar la batería NOTA: la batería se entrega descargada y debe cargarse completamente antes de cortar el césped por primera vez. Cargue siempre las dos baterías por completo y al mismo tiempo. Encontrará más información en el manual del cargador. | Véase la fig. D2 |
| Instalar/extraer la batería NOTA: El cortacésped solo funciona si tiene instaladas 2 baterías. Utilice siempre las dos mismas baterías y cárguelas al mismo tiempo. Cuando se utilizan dos baterías con diferente cantidad de energía, la máquina funciona únicamente con base en el mínimo común denominador. | Véase la fig. E |

FUNCIONAMIENTO

Indicador de la batería en la máquina
Consulte la información de ESTADO DE LA BATERÍA

IMPORTANTE
Cuando solo se ilumine una sola luz, al menos una de las baterías está casi agotada y debe cargarse, aunque el cortacésped aún pueda funcionar. Continuar usando su cortacésped con la batería en esta condición descargada puede reducir la vida útil y el rendimiento la misma. Si no se ilumina ninguna luz, significa que como mínimo una batería no está bien instalada o que tiene un fallo. Vuelva a comprobar que las baterías estén colocadas correctamente.

Véase la fig. F

| | |
|---|----------------------|
| Arranque y Parada Para arrancar, presione y mantenga presionado el botón de desbloqueo, y tire del tirador de seguridad. Para detener, suelte el tirador de seguridad. | Véase la fig. G1, G2 |
| Ajuste de la altura de corte ¡ADVERTENCIA! Deténgase, suelte el tirador de seguridad y espere a que el motor se detenga antes de ajustar la altura. Las cuchillas continuarán girando después de apagar la máquina. Una cuchilla en movimiento podría causar una lesión. No toque las cuchillas en movimiento. | Véase la fig. H |
| Desmontaje y vaciado de la bolsa de recolección de hierba ¡ADVERTENCIA! Compruebe siempre que la tapa de seguridad cierre la salida de descarga antes del uso. No levante nunca la tapa de seguridad cuando se esté utilizando el cortacésped sin la bolsa de hierba instalada. | Véase la fig. I |
| Almacenamiento | Véase la fig. J1, J2 |

ESTADO DE LA BATERÍA (See Fig. F)

- Antes de encender la máquina o cuando termine de usarla, pulse el botón que hay al lado del indicador de la batería para ver el nivel de batería.
- Durante el funcionamiento. El indicador de batería muestra automáticamente el nivel de batería. Este indicador detecta y muestra el nivel de batería constantemente, tal como se indica a continuación.
- En las máquinas con 2 baterías con diferente cantidad de energía, el indicador de la batería muestra el nivel de la batería con menos energía.

| Estado del indicador de la batería | Estado de la batería |
|--|---|
| Se iluminan cinco luces en color verde (●●●●●) | Las dos baterías tienen mucha carga. |
| Se iluminan dos, tres o cuatro luces en color verde. | Hay energía en las dos baterías. Cuantas más luces se iluminen, mayor es la cantidad de energía restante. |

| | |
|--|---|
| Solo se ilumina una luz en color verde (■□□□□) | Como mínimo una batería está agotada y se tiene que cargar. |
| No se ilumina ninguna luz. | Como mínimo una batería no está bien instalada o tiene un fallo. |
| Parpadea una única luz con una frecuencia de dos veces por ciclo. | Como mínimo una batería está sobre descargada (consulte el estado de carga de la batería). Recargue las dos baterías al mismo tiempo antes de usarlas de nuevo o de guardarlas. |
| Parpadea una única luz con una frecuencia de tres veces por ciclo. | Como mínimo una batería está caliente. Deje enfriar las baterías antes de volver a encender la máquina. |
| Parpadea una única luz con una frecuencia de cuatro veces por ciclo. | La máquina está sobrecargada. Eleve la altura de corte o empuje lentamente. |

SUGERENCIAS PARA CORTAR HIERBA

Al depositar el mantillo, su nuevo cortacésped está diseñado para cortar los restos de hierba en pedazos pequeños y redistribuirlos en el césped, utilizando aletas de mantillo ubicadas dentro de la cubierta del cortacésped.

En condiciones normales, la hierba triturada se descompondrá rápidamente proporcionando nutrientes al césped.

Consulte las siguientes recomendaciones para un rendimiento óptimo del mantillo.

ATENCIÓN: INSPECCIONE SIEMPRE EL ÁREA EN LA QUE DESEE UTILIZAR EL CORTACÉSPED Y RETIRE TODAS LAS PIEDRAS, RAMAS, CABLES, HUESOS Y DEMÁS RESIDUOS QUE PUDIERAN SER LANZADOS POR LA CUCHILLA GIRATORIA.

1. En las pendientes, corte en dirección perpendicular, nunca hacia arriba y hacia abajo. Extreme la precaución al cambiar de dirección en las pendientes. No corte sobre pendientes excesivamente pronunciadas. Mantenga siempre un apoyo firme.
2. Suelte el tirador de seguridad para apagar el cortacésped al cruzar cualquier área de grava (las piedras pueden ser lanzadas por la cuchilla).
3. Coloque el cortacésped en el punto de corte más alto si desea cortar sobre suelos altos. Cortar demasiada hierba de una vez podría hacer saltar el interruptor de circuito y detener el cortacésped.

4. Si se utiliza una bolsa de hierba durante la temporada de crecimiento rápido, la hierba podría tender a atascarse en la abertura de descarga. Suelte el tirador de seguridad para apagar el cortacésped. Extraiga la bolsa de hierba y sacuda la hierba para acumularla en la parte trasera de la bolsa. Limpie también la hierba y demás residuos que pudieran haberse acumulado en la abertura de descarga. Cambie la bolsa de hierba.
5. Si el cortacésped empieza a vibrar de manera anormal, suelte el tirador de seguridad para apagar el cortacésped. Compruebe la causa inmediatamente. La vibración suele ser señal de problemas. No utilice el cortacésped hasta realizar una comprobación del sistema.
6. **SIEMPRE SUELTE EL TIRADOR DE SEGURIDAD PARA APAGAR EL CORTACÉSPED CUANDO LO DEJE DESATENDIDO, INCLUSO POR UN CORTO PERÍODO DE TIEMPO.**

ZONA DE CORTE

La zona de corte puede verse afectada por varios factores, como la altura de corte, la humedad y la longitud y la densidad de la hierba. Además, encender y apagar el cortacésped demasiadas veces durante el funcionamiento también podría reducir la zona de corte.

CONSEJOS:

- 1) Se recomienda incrementar la frecuencia de corte del césped, andar a velocidad normal y no encender y apagar el cortacésped demasiadas veces durante el funcionamiento. Por favor, siempre utiliza las mismas dos baterías y carga las dos baterías al mismo tiempo.
- 2) Para lograr el mejor rendimiento, asegúrese de que se utilicen simultáneamente dos baterías completamente cargadas y corte siempre 1/3 o menos de la altura de la hierba.
- 3) Ande lentamente para cortar la hierba larga, con el fin de mejorar la efectividad del corte y permitir que los restos se descarguen correctamente.
- 4) No corte la hierba cuando esté mojada, ya que se adheriría a la parte inferior y los restos no podrían recogerse o descargarse correctamente.
- 5) Puede aumentarse la altura de corte para cortar hierba nueva o gruesa, y alargar así la duración de la batería.

6. MANTENIMIENTO

 **¡ADVERTENCIA! Detenga el cortacésped y retire las baterías antes de quitar la bolsa de recogida de hierba.**

ATENCIÓN: Para asegurarse de un servicio prolongado y confiable, realice regularmente los siguientes procedimientos de mantenimiento. Verifique si hay defectos obvios tales como una cuchilla suelta, fuera de lugar o dañada, accesorios

**Cortacésped sin cable sin escobillas de
43 cm (2x20V)**

ES

suelos y componentes desgastados o dañados. Compruebe que las cubiertas y guardas protectoras no se hayan dañado y estén correctamente unidas a la cortadora de césped. Realice todo mantenimiento o reparación necesarios antes de utilizar la cortadora de césped. Si a pesar del mantenimiento regular la cortadora llegara a presentar fallas, por favor llame a nuestra línea de ayuda al cliente para asesoramiento.

AFILAR LA CUCHILLA

MANTENGA LAS CUCHILLAS AFILADAS PARA CONSEGUIR EL MEJOR RENDIMIENTO DEL CORTACÉSPED.

UTILICE PROTECCIÓN OCULAR AL DESINSTALAR, AFILAR E INSTALAR LA CUCHILLA.

Afilar la cuchilla dos veces durante una sesión de corte suele ser suficiente en circunstancias normales. La arena hace que la cuchilla se desafilé rápidamente. Si el suelo de su jardín es arenoso, necesitará afilar las cuchillas con más frecuencia. CAMBIE INMEDIATAMENTE LAS CUCHILLAS SI ESTÁN DOBLADAS O DETERIORADAS.

AL AFILAR LA CUCHILLA

1. Asegúrese de que la cuchilla permanezca equilibrada.
2. Afíle la cuchilla con el ángulo de corte original.
3. Afíle los bordes de corte a ambos extremos de la cuchilla, retirando cantidades iguales de material de ambos bordes.

NOTA:

Asegúrese de que el cortacésped está apagado.

PARA AFILAR LA CUCHILLA EN UN TORNO (Véase la fig. K)

1. Asegúrese de que el tirador de seguridad esté suelta y que la cuchilla esté detenida antes de retirar la cuchilla.
2. Extraiga la cuchilla del cortacésped. Consulte las instrucciones para desinstalar e instalar la cuchilla.
3. Fije la cuchilla K-1 en un torno K-2.
4. Utilice gafas de seguridad y tenga cuidado de no cortarse.
5. Afíle con cuidado los bordes de corte de la cuchilla con un diente fino K-3 o una piedra de afilado.
6. Compruebe que la cuchilla esté equilibrada. Consulte las instrucciones para equilibrar la cuchilla.
7. Vuelva a colocar la cuchilla en el cortacésped y fijela firmemente. Consulte las instrucciones siguientes.

EQUILIBRAR LA CUCHILLA (Véase la fig. L)

Compruebe que la cuchilla se encuentre equilibrada colocando el orificio central de la cuchilla L-1 sobre un clavo o un destornillador L-2 sostenido

horizontalmente en un torno L-3. Si alguno de los extremos de la cuchilla gira hacia abajo, afíle ese extremo. La cuchilla se encuentra equilibrada correctamente cuando no cae ningún extremo.

MAINTENANCE DE LA LAME (Véase la fig. M)

Remplacez votre lame en après 50 heures de tonte ou tous les 2 ans, selon la condition qui se réalise le plus tôt.

Suivez ces procédures pour retirer et remplacer la lame. Vous avez besoin de gants de jardin (non fournis) et d'une clé à fourche (non fournie) pour retirer la lame. Asegúrese de que no haya baterías instaladas. Calez un bloc de bois entre la lame et le plateau de la tondeuse pour empêcher la lame de tourner et dévissez le boulon de la lame dans le sens contraire des aiguilles d'une montre à l'aide de la clé à fourche puis enlevez la lame.

Pour remonter, placez la lame avec les parties coupantes vers le sol. Serrez alors solidement l'écrou de la lame.

ALMACENAMIENTO

Detenga el cortacésped y retire las baterías. Limpie a fondo las partes exteriores de la máquina usando una escobilla suave y un paño. No utilice agua, solventes ni lustradores. Deje su máquina libre de césped y desechos, especialmente en las ranuras de ventilación.

Coloque la máquina de costado y limpie el área de la cuchilla. Si encuentra residuos de césped compactados en el área de la cuchilla, retírelos con un implemento de madera o plástico.

Guarde la máquina en un lugar seco. No coloque otros objetos encima de la máquina. Para facilitar el almacenamiento, suelte el mando del mango y doble la parte superior del mango tal como se muestra en las Fig. J1 y J2.

PROTECCIÓN AMBIENTAL

 Los residuos de equipamientos eléctricos y electrónicos no deben depositarse con las basuras domésticas. Se recogen para reciclarse en centros especializados. Consulte las autoridades locales o su distribuidor para obtener información sobre la organización de la recogida.

PARA LAS HERRAMIENTAS A BATERÍA

El rango de temperatura ambiente de funcionamiento y almacenamiento para la herramienta y la batería es de 0 °C~45 °C.

El rango de temperatura ambiente recomendado para

**Cortacésped sin cable sin escobillas de
43 cm (2x20V)**

ES

el Sistema de carga durante el proceso de carga es de 0 °C~40 °C.

Detalles sobre la eliminación segura de baterías usadas

Al final de la vida útil del aparato, retire el paquete de baterías de manera segura antes de desechar el aparato. No tire las baterías a la basura o en el contenedor de basura normal. Tampoco deseche la batería con la máquina. Retire el paquete de baterías usadas del aparato y deseche en la instalación de reciclaje especializada más cercana o conveniente. Si tiene dudas, consulte con su departamento local de protección ambiental. Las baterías pueden ingresar al ciclo del agua si se eliminan de manera incorrecta, lo que puede ser peligroso para el ecosistema. No deseche las baterías usadas como residuos municipales no clasificados.

7. SOLUCIÓN DE PROBLEMAS

⚠ ¡ADVERTENCIA: APAGUE LA MÁQUINA Y RETIRE LA BATERÍA ANTES DE PROCEDER A LA SOLUCIÓN DE PROBLEMAS.

| Problemas | Acción correctora |
|---|---|
| 1. El cortacésped no funciona cuando el tirador de seguridad está activada. | <p>A. Asegúrese de que el botón de la carcasa del interruptor está completamente pulsado.</p> <p>B. Suelte el tirador de seguridad para apagar el cortacésped y asegúrese de que las baterías estén retiradas. Vuelque el cortacésped y compruebe que la cuchilla está libre para girar. Si no lo hace, envíe el cortacésped a un taller autorizado. La cuchilla debe girar libremente.</p> <p>C. ¿La batería está completamente cargada? Conecte el cargador y espere hasta que se ilumine la luz verde.</p> |

| | |
|---|--|
| 2. El motor se detiene mientras está cortando el césped. | <p>A. Suelte el asa de seguridad para apagar el cortacésped y asegúrese de que las baterías estén retiradas. Vuelque el cortacésped y compruebe que la cuchilla está libre para girar. Si no lo hace, envíe el cortacésped a un taller autorizado. La cuchilla debe girar libremente.</p> <p>B. Eleve la altura de corte de las ruedas a la posición más alta y encienda el cortacésped.</p> <p>C. ¿La batería está completamente cargada? Conecte el cargador y espere hasta que se ilumine la luz verde.</p> <p>D. No sobrecargue el cortacésped. Disminuya la velocidad de corte o aumente la altura de corte. O ambos.</p> |
| 3. El cortacésped funciona pero el corte no es satisfactorio, o no se corta todo el césped. | <p>A. ¿La batería está completamente cargada? Conecte el cargador y espere hasta que se ilumine la luz verde.</p> <p>B. Suelte el asa de seguridad para apagar el cortacésped y asegúrese de que las baterías estén retiradas. Voltee el cortacésped y compruebe lo siguiente: Asegúrese de que la cuchilla esté siempre afilada. Que no haya obstrucciones en la cubierta ni en el conducto de descarga.</p> <p>C. Es probable que la altura de las ruedas se haya fijado en una posición demasiado baja para el estado del césped. Eleve la altura de corte.</p> |
| 4. El cortacésped resulta difícil de empujar. | <p>A. Eleve la altura de corte para reducir el rozamiento de la cubierta contra el césped. Compruebe que cada rueda gire libremente.</p> |

| | | | |
|--|---|--|---|
| <p>5. El cortacésped produce vibraciones y ruidos de una manera inusual.</p> | <p>A. Suelte el asa de seguridad para apagar el cortacésped y asegúrese de que las baterías estén retiradas. Voltee el cortacésped sobre uno de los lados y revise la cuchilla para asegurarse de que no esté curvada o dañada. Si la cuchilla está dañada, sustitúyala por una cuchilla de repuesto. Si la parte inferior de la cubierta está dañada, envíe el cortacésped a un centro de mantenimiento autorizado.</p> <p>B. Si no hay daño visible en la cuchilla y el cortacésped sigue vibrando: Suelte el tirador de seguridad para apagar el cortacésped, asegúrese de que las baterías estén retiradas y retire la cuchilla. Gire la cuchilla 180 grados y vuelva a colocarla. Si el cortacésped sigue vibrando, envíelo a un centro de mantenimiento autorizado.</p> | <p>10. El tiempo de funcionamiento se acorta tras varios usos.</p> | <p>A. Lleve la máquina a un centro de servicio autorizado; es posible que se tenga que instalar una batería nueva.</p> |
| <p>6. Los LEDs del cargador de batería no se encienden.</p> | <p>A. Compruebe el enchufe de conexión.</p> <p>B. Sustituya el cargador.</p> | <p>11. El LED del cargador de baterías parpadea en rojo y la batería no se puede cargar.</p> | <p>A. La batería se sobrecalienta cuando funciona de forma continua. Extraiga la batería del cargador y deje que se enfríe a 42 °C o menos.</p> |
| <p>7. El LED de carga de la batería no se vuelve verde.</p> | <p>A. Es necesario revisar la batería. Lívela a un centro de servicio autorizado.</p> | | |
| <p>8. El cortacésped no recoge los recortes en la bolsa.</p> | <p>A. Conducto obstruido. Suelte el tirador de seguridad para apagar el cortacésped y retire las baterías. Limpie el conducto de recortes de hierba.</p> <p>B. Demasiada hierba cortada. Eleve la altura de corte de las ruedas para reducir la longitud del corte.</p> <p>C. Bolsa llena. Vacíe la bolsa con más frecuencia.</p> | | |
| <p>9. Se ven recortes en el mantillo.</p> | <p>A. Se está cortando demasiado césped. Eleve la altura de corte de las ruedas para reducir la longitud del corte. No corte más de 1/3 de la longitud total.</p> <p>B. Compruebe que la cuchilla esté afilada. La cuchilla debe mantenerse siempre afilada.</p> | | |

8. DECLARACIÓN DE CONFORMIDAD

Los que reciben,
Positec Germany GmbH
Postfach 680194, 50704 Cologne, Germany

En nombre de Positec declaran que el producto
Descripción **Cortacésped sin cables**
Modelo **WG745E WG745E.X (7 - Denominación de la maquinaria, representante del cortacésped sin cable)**
Función **Corte de césped**

Cumple con las siguientes Directivas,
2006/42/EC, 2014/30/EU
2011/65/EU&(EU)2015/863
2000/14/EC modificada por 2005/88/EC & (EU)2024/1208

2000/14/EC modificada por 2005/88/EC & (EU)2024/1208:
Procedimiento de evaluación de la conformidad de acuerdo con **Annex VI**
Nivel de presión acústica **91.5 dB(A)**
Nivel de intensidad acústica **92 (A)**

Notificación realizada por
Nombre: TÜV Rheinland LGA Products GmbH (cuerpo notificado 0197)
Dirección: Tillystraße 2-90431 Nürnberg

Normativas conformes a,
EN 62841-1, EN IEC 62841-4-3, EN ISO 3744, EN IEC 55014-1, EN IEC 55014-2, EN IEC 63000

La persona autorizada para componer el archivo técnico,
Firma Marcel Filz
Dirección Positec Germany GmbH
Postfach 680194, 50704 Cologne, Germany



2024/09/27
Allen Ding
Ingeniero Jefe Adjunto. Pruebas y Certificación.
Positec Technology (China) Co., Ltd
18, Dongwang Road, Suzhou Industrial Park, Jiangsu 215123, P. R. China

ÍNDICE

1. INSTRUÇÕES DE SEGURANÇA
2. LISTA DE COMPONENTES
3. DADOS TÉCNICOS
4. UTILIZAÇÃO CONFORME AS DISPOSIÇÕES
5. INSTRUÇÕES DE FUNCIONAMENTO
6. MANUTENÇÃO
7. RESOLUÇÃO DE PROBLEMAS
8. DECLARAÇÃO DE CONFORMIDADE

1. INSTRUÇÕES DE SEGURANÇA SEGURANÇA DO PRODUTO AVISOS GERAIS DE SEGURANÇA



AVISO Leia todos os avisos de segurança, instruções, ilustrações e especificações fornecidos com esta ferramenta elétrica. Caso não siga todas as instruções listadas de seguida poderá resultar em choque elétrico, incêndio e/ou lesões graves.

Guarde estas instruções para referência futura.

Os termos "ferramenta elétrica" utilizados em todos os avisos constantes destas instruções referem-se à sua ferramenta elétrica acionada por bateria (sem cabo de alimentação).

1) LOCAL DE TRABALHO

- Mantenha o local de trabalho limpo e bem arrumado. Áreas com pouca iluminação e desordenadas podem provocar acidentes.**
- Não utilize o aparelho em locais onde existam líquidos, gases ou poeiras inflamáveis e onde exista o risco de explosão. As ferramentas elétricas produzem faíscas que podem inflamar poeiras ou gases.**
- Mantenha as pessoas e particularmente as crianças afastadas da ferramenta elétrica durante o seu funcionamento. Qualquer distração pode fazê-lo perder o controlo do berbequim.**

2) SEGURANÇA ELÉTRICA

- A ficha do berbequim deve encaixar bem na tomada de alimentação. Nunca modifique fichas, seja de que maneira for. Não utilize nenhuma ficha de adaptação com ferramentas**

Corta-relva Sem Fio Sem Escovas de 43 cm (2x20V)

PT

elétricas que tenham ligação à terra. Fichas não modificadas e tomadas de corrente adequadas reduzem o risco de choque elétrico.

b) Evite o contacto do corpo com superfícies ligadas à terra como tubos, aquecedores, fogões e frigoríficos. Existe um aumento do risco de choque elétrico se o seu corpo estiver em contacto com a terra ou a massa.

c) Não exponha este equipamento à chuva ou humidade. A infiltração de água num aparelho elétrico aumenta o risco de choque elétrico.

d) Não maltrate o cabo de alimentação. Nunca utilize o cabo para transportar, puxar ou desligar o aparelho da tomada de corrente. Mantenha o cabo afastado de fontes de calor, óleos, arestas afiadas ou peças em movimento. Cabos danificados ou enredados aumentam o risco de choque elétrico.

e) Quando trabalhar com uma ferramenta elétrica ao ar livre, use um cabo de extensão adequado para utilização no exterior. A utilização de um cabo adequado para uso exterior reduz o risco de choque elétrico.

f) Se não puder evitar a utilização de uma ferramenta elétrica num local húmido, utilize uma fonte de alimentação protegida contra corrente residual. A utilização de um dispositivo com proteção contra corrente residual reduz o risco de choque elétrico.

3) SEGURANÇA DE PESSOAS

a) Esteja atento, observe o que está a fazer e seja prudente sempre que trabalhar com uma ferramenta elétrica. Não utilize nunca uma ferramenta elétrica quando estiver cansado ou sob a influência de drogas, álcool ou medicamentos. Um momento de desatenção quando se utiliza uma ferramenta elétrica pode causar lesões graves.

b) Utilize equipamentos de segurança. Use sempre óculos de proteção. Equipamentos de segurança, tais como máscaras protetoras, sapatos de sola antiderrapante, capacetes ou proteções auriculares devidamente utilizados reduzem o risco de lesões.

c) Evite o arranque acidental da ferramenta. Certifique-se de que o computador de alimentação está desligado antes de ligar a ferramenta à fonte de alimentação e/ou à bateria, antes de pegar nela ou antes de a transportar. Se mantiver o dedo no interruptor ou acionar o aparelho enquanto este estiver ligado podem ocorrer acidentes.

d) Remova quaisquer chaves de ajuste ou de porcas antes de ligar a ferramenta elétrica. Chaves de porcas ou de ajuste fixadas a peças

móveis do berbequim podem causar lesões.

e) Não exceda as suas próprias capacidades. Mantenha sempre o corpo em posição firme e de equilíbrio, o que lhe permite controlar melhor a ferramenta elétrica em situações imprevistas.

f) Use roupa apropriada. Não use vestuário solto ou artigos de joalheria. Mantenha o cabelo e as roupas e luvas afastados das peças móveis. Roupas soltas, artigos de joalheria ou cabelos compridos podem ser agarrados por peças em movimento.

g) Se forem fornecidos dispositivos para a montagem de unidades de extração ou recolha de resíduos, Assegure-se de que são montados e utilizados adequadamente. A utilização destes dispositivos pode reduzir os perigos relacionados com a presença de resíduos.

h) Não permita que a familiaridade obtida do uso frequente de ferramentas o tornem complacente o o faça ignorar os princípios de segurança da ferramenta. Uma ação descuidada pode causar lesões graves numa fração de segundo.

4) UTILIZAÇÃO E MANUTENÇÃO DA FERRAMENTA ELÉTRICA

a) Não force a ferramenta. Utilize a ferramenta elétrica apropriada para cada aplicação. A utilização da ferramenta elétrica apropriada executa o trabalho de forma melhor e mais segura, à velocidade para a qual foi concebida.

b) Não utilize esta ferramenta se o interruptor estiver deficiente, não ligar ou desligar. Qualquer ferramenta elétrica que não possa ser controlada pelo interruptor é perigosa e deve ser reparada.

c) Desligue a ficha da tomada elétrica e/ou remova o conjunto de pilhas, caso seja possível removê-lo, da ferramenta elétrica antes de realizar quaisquer ajustes, substituir acessórios ou armazenar ferramentas elétricas. Estas medidas de segurança preventivas reduzem o risco de ativação acidental da ferramenta.

d) Quando não estiver a usar a ferramenta elétrica, guarde-a fora do alcance das crianças e não deixe que esta seja utilizada por pessoas que não a conheçam, nem tenham lido as instruções. As ferramentas elétricas são perigosas nas mãos de utilizadores inexperientes.

e) Realize a manutenção de ferramentas elétricas e acessórios. Verifique quaisquer desalinhamentos, encaixes de peças móveis, quebras e outras condições que possam afetar o funcionamento. Se esta ferramenta estiver avariada, mande-a reparar antes a utilizar. Muitos acidentes são causados pela manutenção deficiente de ferramentas elétricas.

- f) **Mantenha as ferramentas de corte limpas e afiadas.** *As ferramentas de corte com manutenção adequada e arestas de corte afiadas têm menos probabilidades bloquear e são mais fáceis de controlar.*
- g) **Utilize a ferramenta elétrica, acessórios, brocas, etc. em conformidade com estas instruções e da forma prevista para este tipo específico de ferramenta, tendo em conta as condições presentes e o trabalho a executar.** *A utilização de ferramentas elétricas para aplicações diferentes daquelas a que se destinam pode levar a situações de perigo.*
- h) **Mantenha as pegas e as superfícies de aderência secas, limpas e sem óleo e massa lubrificante.** *As pegas e superfícies de aderência escorregadias não permitem o manuseamento e controlo seguros da ferramenta em situações inesperadas.*

5) USO E TRATAMENTO DE APARELHOS COM ACUMULADOR

- a) **Apenas deverá carregar em carregadores, acumuladores recomendados pelo fabricante.** *Um carregador que é apropriado para um tipo de acumulador, pode causar um incêndio caso seja utilizado para carregar outros acumuladores.*
- b) **Apenas utilize nas ferramentas elétricas os acumuladores previstos.** *A utilização de outros acumuladores pode levar a lesões e riscos de incêndio.*
- c) **Quando o acumulador não estiver em uso, mantenha-o afastado de outros objetos de metal, como por exemplo agrafos, moedas, chaves, pregos, parafusos, ou outros pequenos objetos metálicos que possam ligar em ponte os contactos.** *Um curto-circuito entre os contactos do acumulador pode causar queimaduras ou incêndio.*
- d) **Aplicações inadequadas podem provocar fugas do líquido do acumulador. Evite o contacto com este líquido. No caso de um contacto accidental, lave imediatamente com água fresca. Se o líquido entrar em contacto com os olhos, procure auxílio médico. O líquido que escapa do acumulador pode levar a irritações ou queimaduras da pele.**
- e) **Não utilize um conjunto de baterias ou ferramenta que esteja danificado ou tenha sido modificado.** *As baterias danificadas ou modificadas podem exibir um comportamento imprevisível, resultando em incêndio, explosão ou risco de lesão.*
- f) **Não exponha um conjunto de baterias ou ferramenta ao fogo ou temperatura excessiva.** *A exposição ao fogo ou temperatura superior a*

130 °C pode causar explosão.

- g) **Siga todas as instruções de carregamento e não carregue o conjunto das baterias ou ferramenta fora do intervalo de temperatura especificado nas instruções.** *O carregamento indevido ou a temperatura fora do intervalo especificado pode danificar a bateria e aumentar o risco de incêndio.*
- 6) **ASSISTÊNCIA TÉCNICA**
- a) **A sua ferramenta elétrica só deve ser reparada por um técnico de assistência qualificado e devem ser apenas utilizadas peças de substituição genuínas, mantendo assim a segurança da ferramenta.**
- b) **Nunca faça a manutenção de conjuntos de baterias danificados.** *A manutenção de conjuntos de baterias só deve ser efetuado pelo fabricante ou prestadores de serviço autorizados.*

ADVERTÊNCIAS DE SEGURANÇA PARA O CORTA-RELVA

- a) **Não utilize o corta-relva em más condições climáticas, especialmente quando existe o risco de relâmpagos.** *Isto diminui o risco de ser atingido por um raio.*
- b) **Inspeccione minuciosamente a área onde o corta-relva vai ser utilizado para detetar a presença de animais selvagens.** *Os animais selvagens podem ser feridos pelo corta-relva durante a operação.*
- c) **Inspeccione minuciosamente a área onde o corta-relva vai ser utilizado e remova todas as pedras, paus, arames, ossos e outros objetos estranhos.** *Os objetos projetados podem causar ferimentos pessoais.*
- d) **Antes de utilizar o corta-relva, inspeccione-o sempre visualmente para ver se a lâmina e o conjunto da lâmina não estão desgastados ou danificados.** *Peças gastas ou danificadas aumentam o risco de lesões.*
- e) **Verifique o apanhador de relva com frequência para detetar sinais de desgaste ou deterioração.** *Um apanhador de relva desgastado ou danificado aumenta o risco de lesões pessoais.*
- f) **Mantenha todas as proteções instaladas. As proteções têm de estar devidamente instaladas e em bom estado de funcionamento.** *Uma proteção que esteja solta, danificada ou que não esteja a funcionar corretamente, poderá resultar em ferimentos pessoais.*

- g) Mantenha todas as entradas de ar de arrefecimento livres de detritos.** As entradas de ar bloqueadas e com detritos podem resultar em sobreaquecimento ou risco de incêndio.
- h) Durante a operação do corta-relva, use sempre calçado antiderrapante e de proteção. Não opere o corta-relva quando estiver descalço ou a usar sandálias abertas.** Isso reduz a probabilidade de sofrer lesões nos pés pelo contacto com a lâmina em movimento.
- i) Durante a operação do corta-relva, use sempre calças compridas.** A pele exposta aumenta a probabilidade de ferimentos por objetos projetados.
- j) Não opere o corta-relva quando a relva estiver molhada. Caminhe, nunca corra.** Isto reduz o risco de escorregar e cair, podendo resultar em ferimentos pessoais.
- k) Não opere o corta-relva em áreas com grande inclinação.** Isto reduz o risco de perda de controlo, escorregar e cair, o que pode resultar em ferimentos pessoais.
- l) Ao trabalhar em áreas inclinadas, certifique-se sempre de que tem uma boa base de apoio, trabalhe no sentido transversal da inclinação, nunca a subir ou descer, e tenha extrema cautela ao mudar de direção.** Isto reduz o risco de perda de controlo, escorregar e cair, o que pode resultar em ferimentos pessoais.
- m) Tenha extrema cautela ao fazer marcha-atrás ou ao puxar o corta-relva na sua direção. Esteja sempre atento ao que se passa em seu redor.** Isso reduz o risco de tropeçar durante a operação.
- n) Não toque nas lâminas nem noutras peças móveis perigosas quando ainda estiverem em movimento.** Isto reduz o risco de ferimentos ocasionados pelas peças móveis.
- o) Ao remover qualquer material encravado ou ao limpar o corta-relva, certifique-se de que todos os interruptores de energia estão desligados e que o módulo de bateria está desligado.** A colocação em funcionamento inesperada do corta-relva pode resultar em lesões pessoais graves.
- materiais condutores.** Quando não estiver a utilizar a bateria, mantenha-a afastada de outros objetos metálicos, como cliques, moedas, chaves, pregos, parafusos ou outros pequenos objetos de metal, que possam realizar uma ligação de um terminal a outro. Um curto-circuito dos terminais da bateria pode provocar queimaduras ou um incêndio.
- c) Não exponha a bateria ao calor ou a incêndios. Evite o armazenamento à exposição de luz solar direta.**
- d) Não exponha a bateria ao choque elétrico.**
- e) Em casos de fugas na bateria, não permita que o líquido entre em contacto com a pele ou olhos. Caso entre em contacto, lave a área afetada com quantidades abundantes de água e procure aconselhamento médico.**
- f) Mantenha a bateria limpa e seca.**
- g) Limpe os terminais da bateria com um pano limpo e seco em caso de sujidade.**
- h) A bateria necessita de ser carregada antes de ser utilizada. Consulte sempre estas instruções e utilize o procedimento de carga correto.**
- i) Não mantenha a bateria a carregar quando não for utilizada.**
- j) Após longos períodos de tempos de armazenamento, pode ser necessário carregar e descarregar a bateria diversas vezes para obter o desempenho máximo.**
- k) Recarregue apenas com o carregador especificado pela Worx. Não utilize um carregador que não se encontre especificado para a utilização com o equipamento.**
- l) Não utilize uma bateria que não se encontre concebida para a utilização com o equipamento.**
- m) Mantenha a bateria fora do alcance das crianças.**
- n) Preserve as informações originais do produto para futura referência.**
- o) Retire a bateria do equipamento quando não estiver em utilização.**
- p) Elimine-a de forma adequada.**
- q) Não misture pilhas de diferente fabrico, capacidade, tamanho ou tipo num dispositivo.**
- r) Mantenha a bateria longe de fornos micro-ondas e altas pressões.**
- s) Aviso! Não utilize pilhas não recarregáveis.**





AVISOS DE SEGURANÇA PARA A BATERIA

- a) Não desmonte, abra ou corte as células da bateria.**
- b) Não submeta a bateria a curtos-circuitos. Não armazene as baterias ao acaso numa caixa ou gaveta onde possam provocar um curto-circuito ou submetidas a curtos-circuitos por**

Corta-relva Sem Fio Sem Escovas de 43 cm (2x20V)

PT

SÍMBOLOS

| | |
|---|--|
|  | Para reduzir o risco de ferimentos o utilizador deve ler o manual de instruções |
|  | AVISO – Cuidado com os objetos atirados – mantenha os transeuntes afastados |
|  | AVISO – Mantenha as mãos e os pés afastados das lâminas |
|  | AVISO – Desligue a bateria antes da manutenção |
|  | A lâmina continua a funcionar após ter desligado o corta-relva. Aguarde até todos os componentes do corta-relva pararem completamente antes de tocar nos mesmos. |
|  | Usar luvas de proteção |
|  | Remova o conjunto de pilhas da ferramenta antes de realizar qualquer ajuste, reparação ou manutenção. |
|  | As baterias poderão entrar no ciclo hídrico caso sejam descartadas indevidamente, o que pode representar perigo para o ecossistema. Não elimine as baterias usadas como resíduos municipais não separados. |

| | |
|--|---|
|  | Não queimar |
|  Li-Ion  | Bateria de íões de lítio Este produto foi marcado com um símbolo relacionado com a “recolha separada” de todos os conjuntos de baterias e o conjunto de bateria. Será reciclada ou desmantelada para reduzir o impacto no meio ambiente. Os conjuntos de baterias podem ser perigosos para o meio ambiente e para a saúde humana, uma vez que contêm substâncias perigosas. |
|  | O símbolo na embalagem é apenas para a França. |
|  | Os equipamentos elétricos não devem ser depositados com o lixo doméstico. Se existirem instalações adequadas deve reciclá-los. Consulte a sua autoridade local para tratamento de lixos ou fornecedor para obter aconselhamento sobre reciclagem. |

2. LISTA DE COMPONENTES

1. ALÇA DE SEGURANÇA
2. ALAVANCA SUPERIOR
3. MEMBRANA DE SEGURANÇA
4. SACO DE RECOLHA DA RELVA
5. COBERTURA DO TRINCO DA PEGA INFERIOR
6. ALAVANCA PARA AJUSTE DA ALTURA DO CORTE
7. TAMPA DO COMPARTIMENTO DA BATERIA
8. PUNHO DE TRANSPORTE
9. BOTÃO ROTATIVO, PARTE INFERIOR
10. PEGA INFERIOR
11. BRAÇADEIRAS DO CABO

| | |
|-----|--|
| 12. | BOTÃO ROTATIVO, PARTE SUPERIOR |
| 13. | BOTÃO DE TRAVA |
| 14. | INDICADOR DE ALIMENTAÇÃO DA BATERIA |
| 15. | CONJUNTO DE BATERIAS* |
| 16. | PARAFUSO DA LÂMINA |
| 17. | LÂMINA |

*Acessórios ilustrados ou descritos não estão totalmente abrangidos no fornecimento.

3. DADOS TÉCNICOS

Tipo WG745E WG745E.X (7 - Designação da maquinaria, representante do corta-relva sem fio)

| | WG745E WG745E.X** |
|----------------------------------|--|
| Tensão | 40V --- Máx. (2x20V Máx.)*** |
| Velocidade sem carga | 3100 RPM |
| Diâmetro do deck | 43 cm |
| Diâmetro de corte | 41cm |
| Diâmetro da roda dianteira | 18 cm |
| Diâmetro da roda traseira | 20 cm |
| Altura do corte | 25-80 mm |
| Diâmetro da roda dianteira | 6 |
| Diâmetro da roda traseira | |
| Capacidade da caixa de recolha | 50 L |
| Tipo de bateria | Iões de Lítio |
| Peso da máquina (Ferramenta nua) | 15,7 kg |

** X = 1-999, A-Z, M1-M9, são utilizados apenas para clientes diferentes, não há alterações relevantes seguras entre esses modelos.

*** Tensão medida sem carga. A tensão inicial da bateria atinge o máximo de 20 volts. A tensão nominal é de 18 volts.

BATERIAS E CARREGADORES SUGERIDOS

| Categoria | Modelo | Capacidade |
|----------------|--------|------------|
| 20V Baterias | WA3644 | 4.0 Ah |
| | WA3645 | 5.0 Ah |
| 20V Carregador | WA3883 | 4.0 A |

Recomendamos-lhe que compre todos os acessórios no fornecedor onde tenha adquirido a ferramenta. Escolha o grau de acordo com o trabalho que pretende empreender. Para mais pormenores, consulte a embalagem destes. Os comerciais também pode ajudar e aconselhar.

INFORMAÇÃO DE RUÍDO

| | |
|--------------------------|-------------------------------|
| Pressão de som avaliada | $L_{pA} = 80,7 \text{ dB(A)}$ |
| K_{pA} | 3,0 dB (A) |
| Potência de som avaliada | $L_{WA} = 91,5 \text{ dB(A)}$ |
| K_{WA} | 1,85 dB (A) |

Use proteção de ouvidos.



INFORMAÇÃO DE VIBRAÇÃO

| | |
|-----------------------------------|---------------------------|
| Vibração característica ponderada | $a_h < 2,5 \text{ m/s}^2$ |
| Instabilidade | $K = 1,5 \text{ m/s}^2$ |

⚠ AVISO: Os valores de emissão de vibração durante a utilização da ferramenta podem divergir dos valores declarados, dependendo da forma como a ferramenta é utilizada, dependendo dos exemplos seguintes e de outros modos de utilização: O modo como a ferramenta é utilizada, os materiais a cortar ou perfurar.

A ferramenta estar em boas condições e bem conservada.

A utilização do acessório correto para a ferramenta e a garantia de que está afiada e em boas condições.

A firmeza com que se segura nas pegas e se quaisquer acessórios vibratórios são utilizados.

Se a ferramenta é utilizada para o objetivo para o qual foi concebida e segundo as instruções.

Esta ferramenta pode causar síndrome de vibração mão-braço, se não for adequadamente utilizada.

Corta-relva Sem Fio Sem Escovas de 43 cm (2x20V)

PT

AVISO: Para ser preciso, uma estimativa do nível de exposição nas condições atuais de utilização devem ter em conta todas as partes do ciclo de operação, como tempos em que a ferramenta está desligada e quando está em funcionamento, mas inativa, ou seja, não realizando o seu trabalho. Isto poderá reduzir significativamente o nível de exposição durante o período total de trabalho.

Como minimizar o seu risco de exposição a vibração. Utilize SEMPRE formões, brocas e lâminas afiadas. Mantenha esta ferramenta de acordo com as instruções e bem lubrificada (quando aplicável). Se a ferramenta for utilizada regularmente, invista em acessórios anti-vibração. Planeie o seu horário de trabalho de forma a distribuir a utilização de ferramentas de alta vibração ao longo de vários dias.

4. UTILIZAÇÃO CONFORME AS DISPOSIÇÕES

Este produto é concebido para o corte de relva doméstico.

5. INSTRUÇÕES DE FUNCIONAMENTO



NOTA: Antes de utilizar a ferramenta, leia atentamente o livro de instruções.

MONTAGEM E FUNCIONAMENTO

| AÇÃO | FIGURA |
|---|----------------------------|
| MONTAGEM | |
| Montagem da pega NOTA: Escolha a altura apropriada e aperte os botões rotativos. | Veja figura A1, A2, A3, A4 |
| Montagem do saco de recolha da relva | Veja figura B1, B2 |
| Instalação do saco de recolha de relva NOTA: Exerça uma ligeira pressão sobre o saco de recolha de relva para garantir que este está corretamente colocado. | Veja figura C |
| Verificar o estado de carga da bateria NOTA: A Fig. D1 apenas se aplica ao conjunto de bateria com luz indicadora da bateria. | Veja figura D1 |

| | |
|--|--------------------|
| Carregamento da bateria NOTA: O conjunto da bateria é expedido sem carga. A bateria tem de ser totalmente carregada antes de cortar a relva pela primeira vez. Carregue sempre as duas baterias até ao fim e ao mesmo tempo. Pode encontrar mais detalhes no manual do carregador. | Veja figura D2 |
| Colocação/remoção da bateria NOTA: Este corta-relvas funciona apenas com as duas baterias instaladas. Utilize sempre as mesmas duas baterias e carregue as duas baterias ao mesmo tempo. Ao utilizar duas baterias com potências diferentes, a máquina irá apenas funcionar com o denominador comum mais baixo. | Veja figura E |
| FUNCIONAMENTO | |
| Indicador de alimentação da bateria Consulte os detalhes na parte referente ao ESTADO DA BATERIA IMPORTANTE: Quando apenas uma luz está acesa, pelo menos uma bateria está descarregada e precisa ser carregada, embora o corta-relva ainda possa ser capaz de cortar a relva. Continuar a operar o seu corta-relva com a bateria nesta condição descarregada pode reduzir a vida útil e o desempenho da sua bateria. Quando nenhuma luz estiver acesa, pelo menos uma bateria não está totalmente instalada ou a bateria está com defeito, volte a verificar se as baterias estão totalmente colocadas na sua posição. | Veja figura F |
| Ligar & Parar Para iniciar, pressione e segure o botão de desbloqueio e puxe a alça de segurança. Para parar, solte a alça de segurança. | Veja figura G1, G2 |
| Ajuste da altura de corte AVISO! Pare, solte a alça de segurança e aguarde até que o motor pare antes de ajustar a altura. As lâminas continuam a funcionar após ter desligado o corta-relva podendo causar ferimentos. Não toque nas lâminas em movimento. | Veja figura H |

| | |
|---|--------------------|
| Remover/Esvaziar do saco de recolha de relva  AVISO! Verifique sempre se a aba de segurança fecha a saída de descarga antes da utilização. Nunca levante a aba de segurança quando o corta-relvas estiver a ser utilizado sem o saco de recolha de relva instalado. | Veja figura I |
| Storage | Veja figura J1, J2 |

| | |
|--|---|
| Apenas uma luz está intermitente três vezes por ciclo. | Pelo menos uma bateria está quente, aguarde que arrefeçam antes de iniciar novamente. |
| Apenas uma luz está intermitente quatro vezes por ciclo. | A máquina está sobrecarregada. Aumente a altura de corte ou empurre lentamente. |

SUGESTÕES PARA O MULCHING

Ao fazer mulch, o seu novo corta-relva está projetado para cortar os restos de relva em pedaços pequenos e redistribuí-los no terreno, utilizando as aletas de mulch localizadas dentro do deck do cortador.

Em condições normais, a relva picada decompõe-se rapidamente, fornecendo nutrientes ao terreno. Consulte as seguintes recomendações para um desempenho ideal do mulch.

NOTA: INSPECIONE SEMPRE A ÁREA ONDE O CORTA-RELVA VAI SER USADO E REMOVA TODAS AS PEDRAS, PAUS, FIOS, OSSOS E OUTROS DETRITOS QUE POSSAM SER PROJETADOS PELA LÂMINA EM MOVIMENTO.

- O corte de relva em terrenos inclinados deve ser feito ao longo da face do terreno e nunca para cima e para baixo. Ao trabalhar em locais inclinados, tenha muito cuidado ao mudar de direção. Não proceda a um corte excessivo da relva em locais inclinados. Mantenha sempre uma posição estável.
- Solte a alça de segurança para desligar o cortador ao atravessar qualquer área com cascalho (podem ser lançadas pedras pela lâmina).
- Defina uma altura de corte máxima para zonas em que o terreno é mais acidentado ou quando a relva estiver muito grande. Se tentar cortar muita relva de uma só vez poderá fazer com que o disjuntor pare o que por sua vez faz parar o corta-relva.
- Se usar um saco para recolha da relva cortada durante a estação de crescimento rápido, a relva pode bloquear a abertura de descarga. Solte a alça de segurança para desligar o cortador. Remova o saco de recolha da relva e sacuda-o pegando no mesmo pela extremidade. Limpe também qualquer relva acumulada ou detritos existentes em redor da abertura de descarga. Reponha o saco de recolha da relva.
- Se o cortador começar a vibrar anormalmente, solte a alça de segurança para desligar o cortador. Determine imediatamente a causa do problema. A existência de vibração é sinal de problemas. Não use o corta-relva até ter efetuado uma cuidadosa verificação do mesmo.

ESTADO DA BATERIA (Veja figura F)

- Antes de iniciar ou depois da utilização, prima o botão ao lado da luz indicador de alimentação da bateria na máquina para verificar a capacidade da bateria.
- Durante o funcionamento, a capacidade da bateria será indicada automaticamente pelo indicador de alimentação da bateria. O indicador deteta e exhibe constantemente a condição da bateria como apresentado abaixo.
- Se carregar a máquina com dois módulos de bateria com valores de AH diferentes, a luz indicador de alimentação da bateria exhibe a condição da bateria com menos capacidade.

| Estado do indicador de alimentação da bateria | Estado da bateria |
|--|---|
| Cinco luzes verdes (●●●●●) estão acesas. | As duas baterias estão num estado totalmente carregado. |
| Duas ou três ou quatro luzes verdes estão acesas. | As suas baterias têm carga remanescente. Quanto mais luzes estiverem acesas, mais capacidade tem a bateria. |
| Apenas uma luz verde (●□□□□) está acesa. | Pelo menos uma bateria está gasta e necessita de ser carregada. |
| Nenhuma luz está acesa. | Pelo menos uma bateria não está totalmente instalada ou a bateria está com defeito. |
| Apenas uma luz está intermitente duas vezes por ciclo. | Pelo menos uma bateria está descarregada em excesso (por favor, consulte o estado de carga da bateria), por favor, recarregue as duas baterias de uma vez só antes de utilizar novamente ou de proceder ao armazenamento. |

Corta-relva Sem Fio Sem Escovas de 43 cm (2x20V)

PT

6. SOLTE SEMPRE A ALÇA DE SEGURANÇA PARA DESLIGAR O CORTADOR QUANDO O DEIXAR SEM SUPERVISÃO, MESMO POR UM CURTO PERÍODO DE TEMPO.

ÁREA DE CORTE

A área de corte pode ser afetada por diversos fatores, tais como a altura de corte, a humidade da relva, o comprimento e a densidade da relva. Além disso, efetuar o arranque/paragem do cortador de relva demasiadas vezes durante o seu funcionamento reduz a área de corte.

DICAS:

- 1) Recomendamos que corte a sua relva mais frequentemente, caminhe a um passo normal e que não efetue o arranque/paragem do cortador de relva demasiadas vezes durante o seu funcionamento. Utilize sempre as mesmas duas baterias e carregue as duas baterias ao mesmo tempo.
- 2) Para um melhor desempenho, certifique-se de que utiliza dois conjuntos de baterias totalmente carregadas simultaneamente e que corte sempre 1/3 ou menos da altura da relva.
- 3) Caminhe lentamente quando cortar relva comprida, de modo a obter um corte mais eficiente e a descarregar apropriadamente a relva cortada.
- 4) Evite cortar relva molhada, pois esta ficará colada à parte inferior da base e a relva cortada não pode ser recolhida ou descarregada apropriadamente.
- 5) Uma altura de corte superior deve ser aplicada a relva fresca ou espessa e, desse modo, a duração da bateria será prolongada.

6. MANUTENÇÃO

⚠ AVISO: Pare o cortador e remova as baterias antes de remover o saco de recolha de relva.

NOTA: Para assegurar um serviço longo e fiável, execute regularmente os seguintes procedimentos de manutenção. Verifique se deteta defeitos óbvios, tais como uma lâmina solta, deslocada ou danificada, acessórios soltos e componentes gastos ou danificados. Verifique se as coberturas e proteções estão todas livres de danos e corretamente ligados ao corta-relva. Leve a cabo quaisquer manutenções ou reparações necessárias, antes de utilizar o corta-relva. Se o corta-relva falhar, apesar da manutenção regular, queira ligar para a nossa linha de ajuda ao cliente, para obter aconselhamento.

AFIAR A LÂMINA

MANTENHA A LÂMINA AFIADA PARA UM MELHOR DESEMPENHO POR PARTE DO CORTA-RELVA. USE PROTEÇÃO OCULAR AO REMOVER, AFIAR E INSTALAR A LÂMINA.

Geralmente, e em condições normais de segurança, é

suficiente afiar a lâmina duas vezes durante a época de corte da relva. A areia faz com que a lâmina perca o fio rapidamente. Se o seu relvado tiver um solo arenoso, pode ser necessário afiar a lâmina mais vezes.

SUBSTITUA IMEDIATAMENTE A LÂMINA SE ESTA ESTIVER AMOLGADA OU DANIFICADA.

AO AFIAR A LÂMINA:

1. Certifique-se de que esta se mantém equilibrada.
2. Afie a lâmina mantendo o ângulo de corte original.
3. Afie as arestas de corte de ambos os lados da lâmina e sempre em quantidades iguais de ambos os lados.

NOTA:

Certifique-se de que o cortador de relva está desligado.

AO AFIAR A LÂMINA (Veja figura K)

1. Certifique-se de que a alça de segurança está solta e que a lâmina parou antes de remover a lâmina.
2. Remova a lâmina do corta-relva. Consulte as instruções para remoção e instalação da lâmina.
3. Fixe a lâmina K-1 em v K-2.
4. Use óculos de proteção e tenha cuidado para não se cortar.
5. Com cuidado, afie as arestas da lâmina uma lima fina K-3 ou com uma pedra de amolar.
6. Verifique se a lâmina se mantém calibrada. Consulte as instruções para calibrar a lâmina.
7. Substitua a lâmina no corta-relva e fixe-a corretamente. Consulte as instruções em baixo.

CALIBRAR A LÂMINA (Veja figura L)

Verifique o equilíbrio da lâmina colocando o furo central na lâmina L-1 sobre o eixo de um chave de fenda L-2, presa horizontalmente em um torno L-3. Se uma das extremidades da lâmina girar para baixo, lime essa extremidade. A lâmina estará devidamente equilibrada quando nenhuma das extremidades cair.

MANUTENÇÃO DA LÂMINA (Veja figura M)

Substitua a lâmina após 50 horas de utilização ou 2 anos, conforme o período que for atingido primeiro e independentemente da condição da lâmina. Siga estes procedimentos para remover e substituir a lâmina: Para remover a lâmina irá precisar de luvas de jardinagem (não fornecidas) e de uma chave de porcas (não incluída). Certifique-se de que as baterias não estão instaladas. Entale um bloco de madeira entre a lâmina e a plataforma do cortador de relva para evitar que a lâmina rode e desaperte o respectivo parafuso no sentido contrário ao dos ponteiros do relógio usando uma chave de porcas e de seguida remova a lâmina e a ventoinha. Para voltar a montar, comece por posicionar a lâmina com as arestas de corte viradas para o chão.

Corta-relva Sem Fio Sem Escovas de 43 cm (2x20V)

PT

Depois, aperte a porca da lâmina.

ARMAZENAMENTO

Para o cortador e remova as baterias. Limpe muito bem o exterior do corta-relva com uma escova macia e com um pano. Não utilize água, solventes ou produtos para polir. Remova toda a relva e detritos, especialmente das ranhuras de ventilação.

Vire o corta-relva de lado e limpe a zona da lâmina. Se a relva cortada ficar presa de forma compacta na zona da lâmina, remova-a com um objeto de madeira ou de plástico.

Guarde o corta-relva num local seco. Não coloque outros objetos por cima do corta-relva.

Para auxiliar o armazenamento, solte o botão da pega e dobre a pega superior conforme indicado figura J1 & J2.

PROTEÇÃO AMBIENTAL

 Os equipamentos elétricos não devem ser depositados com o lixo doméstico. Se existirem instalações adequadas deve reciclá-los. Consulte a sua autoridade local para tratamento de lixos ou fornecedor para obter aconselhamento sobre reciclagem.

PARA FERRAMENTAS ELÉTRICAS

A amplitude térmica ambiente para utilização e armazenamento da ferramenta e da bateria é 0°C~45°C.

A amplitude térmica ambiente recomendada para o Sistema de carregamento durante o carregamento é 0°C~40°C.

Detalhes sobre o descarte seguro de baterias usadas:

No final da vida útil do aparelho, remova o pacote de bateria com segurança antes de descartar o aparelho. Não jogue as baterias fora ou as coloque no lixo comum. Também não descarte a bateria junto com o aparelho. Remova o pacote de bateria usado do aparelho e descarte-o em uma instalação de reciclagem dedicada mais próxima ou conveniente. Em caso de dúvida, consulte o departamento local de proteção ambiental. As baterias podem entrar no ciclo da água se forem descartadas de forma inadequada, o que pode ser perigoso para o ecossistema. Não descarte as baterias usadas como lixo municipal não classificado.

7. RESOLUÇÃO DE PROBLEMAS

 **AVISO: DESLIGUE A MÁQUINA E REMOVA A BATERIA ANTES DE TENTAR RESOLVER QUALQUER PROBLEMA.**

| Problemas | Ação de correção |
|--|---|
| 1. O corta-relva não funciona quando a alça de segurança é ativada.. | A. Verifique se o botão na caixa do interruptor está a ser pressionado na totalidade. B. Solte a alça de segurança para desligar o cortador, certifique-se de que as baterias estão removidas e remova a lâmina. Volte o cortador e certifique-se de que a lâmina gira livremente. Se não estiver a girar livremente, devolva-a a um reparador autorizado. A lâmina deve girar livremente. C. A bateria foi completamente carregada? Insira a ficha do carregador e aguarde que a luz verde acenda. |
| 2. O motor para durante o corte. | A. Solte a alça de segurança para desligar o cortador e certifique-se de que as baterias estão removidas. Volte o cortador e certifique-se de que a lâmina gira livremente. Se não estiver a girar livremente, devolva-a a um reparador autorizado. A lâmina deve girar livremente. B. Eleve a altura de corte das rodas para a posição mais elevada e ligue o cortador. C. A bateria foi completamente carregada? Insira a ficha do carregador e aguarde que a luz verde acenda. D. Evite sobrecarregar o cortador. Diminua a velocidade de corte ou eleve a altura de corte. Ou ambos. |

| | | | |
|---|--|--|---|
| <p>3. O motor para durante o corte ou não corta toda a relva.</p> | <p>A. A bateria foi completamente carregada? Insira a ficha do carregador e aguarde que a luz verde acenda.</p> <p>B. Solte a alça de segurança para desligar o cortador e certifique-se de que as baterias estão removidas. Volte o cortador ao contrário e verifique: A afiação da lâmina - mantenha a lâmina afiada. A estrutura e o cano de descarga relativamente a obstruções.</p> <p>C. O ajuste de altura das rodas poderá ser demasiado baixo para as condições da relva. Eleve a altura de corte.</p> | <p>8. O cortador não aspira aparas com o saco.</p> | <p>A. Cano obstruído. Solte a alça de segurança para desligar o cortador e remova as baterias. Elimine as aparas de relva no cano.</p> <p>B. Demasiada erva cortada. Eleve a altura de corte das rodas para diminuir o comprimento do corte.</p> <p>C. Saco cheio. Esvazie o saco com maior frequência.</p> |
| <p>4. É excessivamente difícil empurrar o cortador.</p> | <p>A. Eleve a altura de corte para reduzir o efeito de arrastamento da estrutura na relva. Verifique se todas as rodas giram livremente.</p> | <p>9. Quando realiza mulching, os cortes estão visíveis.</p> | <p>A. Corte excessivo de relva. Eleve a altura de corte das rodas para diminuir o comprimento do corte. Não corte mais de 1/3 do comprimento total.</p> <p>B. Verifique se a lâmina está afiada. Mantenha sempre a lâmina afiada.</p> |
| <p>5. O cortador emite ruído e vibração anormais.</p> | <p>A. Solte a alça de segurança para desligar o cortador e certifique-se de que as baterias estão removidas. Coloque o cortador de lado e verifique a lâmina de modo a certificar-se de que não está dobrada ou danificada. Se a lâmina se encontrar danificada, substitua-a por uma lâmina de substituição. Se a parte inferior da estrutura se encontrar danificada, leve-o a um centro de assistência autorizado.</p> <p>B. Se não existirem danos visíveis na lâmina e o cortador continuar a vibrar: Solte a alça de segurança para desligar o cortador, certifique-se de que as baterias estão removidas e remova a lâmina. Rode a lâmina 180 graus e volte a colocá-la. Se o cortador continuar a vibrar, leve-o a um centro de assistência autorizado.</p> | <p>10. Tempo de funcionamento baixo ou diminuído após demasiadas utilizações.</p> | <p>A. Devolva ao local de Assistência Autorizada – pode necessitar de uma bateria nova.</p> |
| <p>6. Os LED do carregador não acendem.</p> | <p>A. Verifique se a ficha está ligada.</p> <p>B. Volte a ligar o carregador.</p> | <p>11. O LED do carregador da bateria pisca a vermelho e a bateria não pode ser carregada.</p> | <p>A. A bateria sobreaquece após uso contínuo. Remova a bateria do carregador e deixe-a arrefecer até 42 °C ou menos.</p> |
| <p>7. O LED do carregador da bateria não muda para verde.</p> | <p>A. É necessário realizar o diagnóstico da bateria. Levar ao centro de assistência autorizado.</p> | | |

8. DECLARAÇÃO DE CONFORMIDADE

Nós,
Positec Germany GmbH
Postfach 680194, 50704 Cologne, Germany

Em nome da Positec, declaramos que o produto
Descrição **Corta-relva sem fios da**
Tipo **WG745E WG745E.X (7 - Designação da**
maquinaria, representante do corta-relva sem fio)
Função **corte de relva**

cumpra as seguintes Diretivas,
2006/42/EC, 2014/30/EU
2011/65/EU&(EU)2015/863
2000/14/EC retificada em 2005/88/EC &
(EU)2024/1208

2000/14/EC retificada em 2005/88/EC &
(EU)2024/1208:
Processo de Avaliação de Conformidade segundo

Annex VI

Nível de Volume de Som Medido **91,5 dB(A)**
Nível de Volume de Som Garantido **92 dB(A)**

Organismo notificado envolvido
Nome: TÜV Rheinland LGA Products GmbH
(organismo notificado 0197)
Endereço: Tillystraße 2-90431 Nürnberg

Normas em conformidade com:
EN 62841-1, EN IEC 62841-4-3, EN ISO 3744, EN
IEC 55014-1, EN IEC 55014-2, EN IEC 63000

Pessoa autorizada a compilar o ficheiro técnico,
Nome Marcel Filz
Endereço Positec Germany GmbH
Postfach 680194, 50704 Cologne, Germany



2024/09/27
Allen Ding
Engenheiro-chefe adjunto,
Teste e Certificação
Positec Technology (China) Co., Ltd
18, Dongwang Road, Suzhou Industrial
Park, Jiangsu 215123, P. R. China

Corta-relva Sem Fio Sem Escovas de 43
cm (2x20V)

PT

INHOUDSOPGAVE

1. VEILIGHEIDSINSTRUCTIES
2. ONDERDELENLIJST
3. TECHNISCHE GEGEVENS
4. BEOOGD GEBRUIK
5. BEDIENINGSINSTRUCTIES
6. ONDERHOUD
7. PROBLEMEN OPLOSSEN
8. CONFORMITEITVERKLARING

1. SAFETY INSTRUCTIONS PRODUCTVEILIGHEID ALGEMENE VEILIGHEIDSWAARSCHUWINGEN



WAARSCHUWING Lees alle veiligheidswaarschuwingen, instructies, illustraties en specificaties die bij dit elektrisch gereedschap werden meegeleverd. *Het niet opvolgen van alle onderstaande voorschriften kan tot een elektrische schok, brand en/of ernstig persoonlijk letsel leiden.*

Bewaar alle waarschuwingen en instructies voor latere naslag.

De term "(elektrisch) gereedschap" in de waarschuwingen hieronder, verwijst naar uw op netspanning werkende gereedschap (met stroomdraad) of uw accugereedschap (draadloos).

1. WERKGEBIED

- a) Houd uw werkgebied schoon en zorg ervoor dat deze goed verlicht is.** *In rommelige en slecht verlichte werkgebieden gebeuren sneller ongelukken.*
- b) Gebruik elektrisch gereedschap niet in explosieve atmosferen, zoals in de nabijheid van ontvlambare vloeistoffen, gassen of stof.** *Elektrisch gereedschap veroorzaakt vonken die de stof of de gassen kunnen doen ontvlammen.*
- c) Houd kinderen en omstanders uit de buurt terwijl u met elektrisch gereedschap werkt.** *Afleidingen kunnen ervoor zorgen dat u de controle over het gereedschap verliest.*

2. ELEKTRISCHE VEILIGHEID

- a) De stekker van het elektrisch gereedschap moet**

passen in het stopcontact. Pas de stekker op geen enkele manier aan om te zorgen dat hij wel past. Gebruik geen adapterstekkers terwijl u geaard elektrisch gereedschap gebruikt.

Onaangepaste stekkers die in het stopcontact passen, verminderen de kans op een elektrische schok.

- b) Vermijd lichamelijk contact met gearde of gegronde oppervlakken, zoals buizen, radiatoren, fornuizen en koelkasten.** *Als uw lichaam geaard of gegronnd is, is er een grotere kans op een elektrische schok.*
- c) Stel uw elektrische gereedschap niet bloot aan regen of natte omstandigheden.** *Water dat elektrisch gereedschap kan binnendringen, vergroot de kans op een elektrische schok.*
- d) Gebruik de stroomdraad niet op een andere manier dan waarvoor deze gemaakt is. Trek niet aan de stroomdraad, ook niet om de stekker uit het stopcontact te krijgen en draag het gereedschap niet door het aan de stroomdraad vast te houden. Houd de stroomdraad uit de buurt van hitte, olie, scherpe hoeken en bewegende onderdelen.** *Beschadigde of verwarde stroomdraden vergroten de kans op een elektrische schok.*
- e) Wanneer u het elektrische gereedschap buitenshuis gebruikt, dient u te zorgen voor een verlengsnoer dat geschikt is voor gebruik buitenshuis.** *Het gebruik van een verlengsnoer dat geschikt is voor gebruik buitenshuis, vermindert de kans op een elektrische schok.*
- f) Moet een krachtmachine in een vochtige locatie worden gebruikt, gebruik dan een aardlekschakelaar (ALS).** *Een ALS vermindert het gevaar op elektrische schokken.*

3. PERSOONLIJKE VEILIGHEID

- a) Blijf alert, kijk waar u mee bezig bent en gebruik uw gezonde verstand wanneer u met elektrisch gereedschap werkt. Gebruik geen elektrisch gereedschap wanneer u moe bent of onder de invloed van drugs, alcohol of medicijnen.** *Een moment van onoplettendheid bij het gebruik van elektrisch gereedschap kan leiden tot ernstig persoonlijk letsel.*
- b) Gebruik een veiligheidsuitrusting. Draag altijd oogbescherming.** *Een veiligheidsuitrusting, zoals een stofmasker, schoenen met antislipzolen, een veiligheidshelm, of oorbescherming die onder de juiste omstandigheden gebruikt wordt, vermindert de kans op persoonlijk letsel.*
- c) Pas op dat het apparaat niet onbedoeld wordt gestart. Zorg ervoor dat de schakelaar uit staat voordat u de voeding en/of batterij aansluit, en als u de machine oppakt en draagt.** *Gereedschap*

dragen terwijl u uw vinger op de schakelaar houdt, of de stekker in het stopcontact steken terwijl het gereedschap ingeschakeld staat, is vragen om ongelukken.

- d) **Verwijder inbussleutels of moersleutels voordat u het gereedschap inschakelt.** Een sleutel die nog in of op een draaiend onderdeel van het elektrische gereedschap zit, kan leiden tot ernstig persoonlijk letsel.
- e) **Werk niet boven uw macht. Zorg er altijd voor dat u stevig staat en goed in balans bent.** Hierdoor heft u betere controle over het gereedschap in onverwachte situaties.
- f) **Draag geschikte kleding. Draag geen loszittende kleding of sieraden. Houd uw haar, kleding en handschoenen uit de buurt van bewegende onderdelen.** Loszittende kleding, sieraden of lang haar kan vast komen te zitten in bewegende onderdelen.
- g) **Wanneer er apparaten worden bijgeleverd voor stofafzuiging en -opvang, zorg er dan voor dat deze aangesloten zijn en op de juiste manier gebruikt worden.** Het gebruik van deze apparaten vermindert de gevaren die door stof kunnen ontstaan.
- h) **Als u gereedschap veelvuldig gebruikt, dan kan dit leiden tot het negeren van de veiligheidsprincipes, probeer dit te vermijden.** Een achteloze actie kan binnen een fractie van een seconde leiden tot ernstig letsel.

- e) **Onderhoud elektrisch gereedschap op de juiste wijze. Controleer of bewegende onderdelen nog goed uitgelijnd staan, of ze niet ergens vastzitten en controleer op elke andere omstandigheid die ervoor kan zorgen dat het gereedschap niet goed functioneert. Wanneer het gereedschap beschadigd is, dient u het te repareren voordat u het in gebruik neemt.** Veel ongelukken worden veroorzaakt door slecht onderhouden elektrisch gereedschap.
- f) **Houd snijdend gereedschap schoon en scherp.** Goed onderhouden snijdend gereedschap met scherpe zaagbladen/messen zal minder snel vastlopen en is makkelijker te bedienen.
- g) **Gebruik het gereedschap, de accessoires, de bitjes, enz. in overeenstemming met deze instructies en op de manier zoals bedoeld voor het specifieke type elektrisch gereedschap, rekening houdend met de werkomstandigheden en het uit te voeren werk.** Het gereedschap gebruiken voor andere doeleinden dan waar deze voor ontworpen is, kan gevaarlijke situaties opleveren.
- h) **Houd de handgrepen en grijppoppervlakten droog, schoon en vrij van olie en smeermiddel.** Glibberige handgrepen en grijppoppervlakten laten een veilige hantering toe, en zorgen ervoor dat u geen controle hebt over het gereedschap in onverwachte omstandigheden.

5. GEBRUIK EN ONDERHOUD VAN ACCUGEREEDSCHAP

4. GEBRUIK EN ONDERHOUD VAN ELEKTRISCH GEREEDSCHAP

- a) **Forceer het gereedschap niet. Gebruik gereedschap dat voor de toepassing geschikt is.** Het gebruik van geschikt gereedschap levert beter werk af en werkt veiliger als het gebruikt wordt op de snelheid waar het voor ontworpen is.
- b) **Gebruik het gereedschap niet wanneer de aan/uitschakelaar niet functioneert.** Gereedschap dat niet kan worden bediend met behulp van de schakelaar is gevaarlijk en dient te worden gerepareerd.
- c) **Neem de stekker uit het stopcontact en/of verwijder de batterij voordat u instellingen verandert, toebehoren vervangt of de machine opbergt.** Deze preventieve veiligheidsmaatregelen verminderen de kans op het ongewild inschakelen van het gereedschap.
- d) **Berg gereedschap dat niet gebruikt wordt buiten het bereik van kinderen op en laat personen die niet bekend zijn met het gereedschap of met deze veiligheidsinstructies het gereedschap niet bedienen.** Elektrisch gereedschap kan in de handen van ongetrainde gebruikers gevaarlijk zijn.
- a) **Laad het accupack alleen op met de door de fabrikant aangegeven oplader.** Een oplader die geschikt is voor het ene type accupack, kan brand veroorzaken wanneer die gebruikt wordt voor een ander type accupack.
- b) **Gebruik het gereedschap uitsluitend met het aangegeven accupack.** Door het gebruik van andere accupacks ontstaat de kans op letsel of brand.
- c) **Wanneer het accupack niet gebruikt wordt, dient u het uit de buurt te houden van metalen voorwerpen, zoals paperclips, munten, sleutels, spijkers, schroeven of andere kleine metalen voorwerpen die een verbinding kunnen maken tussen de contactpunten van de terminal.** Het kortsluiten van de accuterminals kan zorgen voor brandwonden of brand.
- d) **Onder extreme omstandigheden kan er vloeistof uit de accu lopen; raak deze vloeistof niet aan. Wanneer u toch onverhoopt met de vloeistof in aanraking komt, dient u dit onmiddellijk af te spoelen met water.** Wanneer de vloeistof in de ogen komt, dient u zo snel mogelijk een arts te raadplegen. Vloeistof die afkomstig is uit de accu

kan irritatie of brandwonden veroorzaken.

- e) **Gebruik geen accu of gereedschap dat beschadigd of aangepast is.** Beschadigde of aangepaste accu's kunnen onvoorspelbaar reageren, wat kan leiden tot brand, explosie of het veroorzaken van letsel.
- f) **Stel een accu of gereedschap niet bloot aan vuur of extreme temperatuur.** Blootstelling aan brand of een temperatuur boven 130°C kan explosie veroorzaken.
- g) **Volg alle instructies en laad de accu of het gereedschap niet op buiten het temperatuurbereik dat vermeld is in de handleiding.** Onjuist opladen of opladen bij temperaturen buiten het aangegeven bereik kan de accu beschadigen en het risico op brand vergroten.

6. SERVICE

- a) **Laat uw elektrisch gereedschap repareren door een bevoegde reparateur die alleen originele reserveonderdelen gebruikt.** Zo bent u er zeker van dat uw gereedschap veilig blijft.
- b) **Repareer nooit beschadigde accu's.** Reparatie van accu's mag alleen worden uitgevoerd door de fabrikant of geautoriseerde onderhoudstechnici.

VEILIGHEIDSWAARSCHUWINGEN VOOR GRASMAAIER

- a) **Gebruik de grasmaaier niet tijdens slechte weersomstandigheden, in het bijzonder wanneer er kans op onweer is.** Dit verlaagt het risico om geraakt te worden door de bliksem.
- b) **Inspecteer het gebied waar de grasmaaier zal worden gebruikt grondig op wilde dieren.** Tijdens het gebruik kunnen wilde dieren door de grasmaaier worden verwond.
- c) **Inspecteer het gebied waar de grasmaaier gebruikt gaat worden grondig en verwijder alle stenen, stokken, draden, botten en andere vreemde voorwerpen.** Weggeslingerde voorwerpen kunnen persoonlijk letsel veroorzaken.
- d) **Weggeslingerde voorwerpen kunnen persoonlijk letsel veroorzaken.** Versleten of beschadigde onderdelen verhogen het risico op letsel.
- e) **Versleten of beschadigde onderdelen verhogen het risico op letsel.** Een versleten of beschadigde grasopvangbak kan het risico op persoonlijk letsel vergroten.

- f) **Houd afschermingen op hun plaats.** Afschermingen moeten in goede staat verkeren en correct zijn gemonteerd. Een afscherming die los zit, beschadigd is of niet goed functioneert, kan persoonlijk letsel tot gevolg hebben.
- g) **Houd alle inlaten voor koellucht vrij van vuil.** Geblokkeerde luchtinlaten en vuil kunnen oververhitting of brandgevaar veroorzaken.
- h) **Draag altijd antislip en beschermend schoeisel tijdens het gebruik van de grasmaaier. Bedien de grasmaaier niet op blote voeten of met open sandalen aan.** Dit vermindert de kans op letsel aan de voeten door contact met het bewegende mes.
- i) **Dit vermindert de kans op letsel aan de voeten door contact met het bewegende mes.** Blootgestelde huid vergroot de kans op letsel door weggeslingerde voorwerpen.
- j) **Gebruik de grasmaaier niet in nat gras. Lopen, nooit rennen.** Dit vermindert het risico op uitglijden en vallen, wat kan leiden tot persoonlijk letsel.
- k) **Gebruik de grasmaaier niet op extreem steile hellingen.** Dit vermindert het risico van verlies van controle, uitglijden en vallen, wat kan leiden tot persoonlijk letsel.
- l) **Zorg er bij het werken op hellingen altijd voor dat u stevig staat, werk altijd dwars over hellingen, nooit op of neer en wees uiterst voorzichtig bij het veranderen van richting.** Dit vermindert het risico van verlies van controle, uitglijden en vallen, wat kan leiden tot persoonlijk letsel.
- m) **Wees uiterst voorzichtig wanneer u de grasmaaier achteruitrijdt of naar u toe trekt. Wees altijd bewust van uw omgeving.** Dit vermindert het risico op struikelen tijdens bedrijf.
- n) **Raak de messen en andere gevaarlijke bewegende delen niet aan terwijl ze nog in beweging zijn.** Dit verkleint de kans op letsel door bewegende delen.
- o) **Wanneer vastgelopen materiaal wordt verwijderd of de grasmaaier gereinigd, zorg er dan voor dat alle stroomschakelaars uit staan en dat de batterij is losgekoppeld.** Onverwachte bediening van de grasmaaier kan leiden tot ernstig persoonlijk letsel.

VEILIGHEIDSLINSTRUCTIES VOOR HET ACCUPACK





- a) Batterijcellen en accupacks mogen niet gedemonteerd, geopend of vernietigd worden.
- b) Sluit accupacks niet kort. Bewaar accupacks niet willekeurig in een doos of lade waar ze elkaar kunnen kortsluiten of door geleidende voorwerpen kortgesloten kunnen worden. Houd het accupack op een afstand van andere metalen voorwerpen als paperclips, muntstukken, sleutels, nagels, schroeven en andere kleine metalen voorwerpen die de contacten van de accupack kunnen verbinden. Kortgesloten contacten van accupacks kunnen brandwonden of brand veroorzaken.
- c) Stel accupacks niet bloot aan warmte of vuur. Vermijd opslag in direct zonlicht.
- d) Stel accupacks niet bloot aan mechanische schokken.
- e) Als een accu lekt dient men voorzichtig te zijn dat de vloeistof niet in contact komt met de huid of de ogen. Als dat toch gebeurt spoelt men de huid onder stromend water en raadpleegt men een arts.
- f) Houd batterijcellen en accupacks schoon en droog.
- g) Veeg de aansluitingen van het accupack schoon met een droge doek als ze vuil zijn geworden.
- h) Accupacks moeten voor gebruik worden opgeladen. Lees de gebruiksaanwijzing voor de juiste laadinstructies.
- i) Laat accupacks niet langdurig opladen als ze niet worden gebruikt.
- j) Na een lange opslagperiode kan het nodig zijn het accupack enkele keren op te laden en te ontladen voor een optimale prestatie.
- k) Laad alleen op met een lader met de technische gegevens van Worx. Gebruik geen andere lader dan de lader die specifiek voor dat doel met de apparatuur is meegeleverd.
- l) Gebruik geen accupack dat niet bedoeld is voor gebruik met deze apparatuur.
- m) Houd accupacks buiten het bereik van kinderen.
- n) Bewaar de oorspronkelijke instructies van het product voor latere gebruik.
- o) Verwijder het batterijpakket uit de apparatuur als het niet in gebruik is.
- p) Volg de juiste procedure voor afvalverwijdering na afdanken van dit apparaat.
- q) Gebruik geen cellen van verschillende fabrikanten, capaciteit, afmetingen of typen binnen een apparaat.
- r) Houd de accu uit de buurt van microgolven en hoge

druk.

- s) **Waarschuwing! Gebruik geen niet-oplaadbare batterijen.**

SYMBOLEN

| | |
|---|---|
|  | Lees de gebruikershandleiding om het risico op letsels te beperken |
|  | WAARSCHUWING – Pas op voor weggeslingerde voorwerpen – houd omstanders op afstand |
|  | WAARSCHUWING – Houd handen en voeten uit de buurt van de messen |
|  | WAARSCHUWING – Koppel de accu los vóór onderhoud |
|  | De messen blijven nog even doordraaien nadat de machine is uitgeschakeld. Wacht tot alle onderdelen van de machine helemaal tot stilstand zijn gekomen voor u deze aanraakt. |
|  | Draag beschermende handschoenen |
|  | Verwijder de batterij uit de houder voor alle instel-, service- of onderhoudswerkzaamheden. |
|  | Accu's kunnen in de waterkringloop terecht komen als ze op onjuiste wijze worden weggegooid, wat gevaarlijk kan zijn voor het ecosysteem. Gooi afgedankte accu's niet weg bij het ongesorteerde huishoudelijke afval. |

| | |
|--|---|
|  | Niet in brand steken |
|  Li-Ion  | Li-Ion-accu Dit product is uitgerust met een symbool dat 'gescheiden inzameling' aanduidt voor alle accu's. Ze worden dan gerecycled of gedemonteerd om de impact op het milieu te verminderen. Accu's kunnen gevaarlijk zijn voor het milieu en de menselijke gezondheid, omdat ze gevaarlijke stoffen bevatten. |
|  | Het symbool op de verpakking is alleen voor Frankrijk. |
|  | Afgedankte elektrische producten mogen niet bij het normale huisafval terechtkomen. Breng deze producten waar mogelijk naar een recyclecentrum bij u in de buurt. Vraag de verkoper of de gemeente informatie en advies over het recyclen van elektrische apparatuur. |

2. ONDERDELENLIJST

| | |
|-----|--|
| 1. | VEILIGHEIDSHANDVAT |
| 2. | BOVENSTE HANDVAT |
| 3. | VEILIGHEIDSKLEP |
| 4. | GRASOPVANGZAK |
| 5. | ONDERSTE HENDELVERGREDELINGSKAP |
| 6. | INSTELHENDEL MAAIHOOGTE |
| 7. | AFSCHERMING ACCUPACK |
| 8. | DRAAGGREEP |
| 9. | SCHROEFKNOP, ONDERSTE |
| 10. | ONDERSTE HANDGREEP |

| | |
|-----|-----------------------------------|
| 11. | ELEKTRICITEITSSNOERKLEMMEN |
| 12. | SCHROEFKNOP, BOVENSTE |
| 13. | VERGREDELINGSKNOP |
| 14. | BATTERIJ LAADINDICATOR |
| 15. | ACCU* |
| 16. | BLADBOUT |
| 17. | BLAD |

*Sommige afgebeelde of beschreven toebehoren worden niet meegeleverd.

3. TECHNISCHE GEGEVENS

Type **WG745E WG745E.X (7 - Benaming van de machine, vertegenwoordigt de draadloze maaier)**

| | WG745E WG745E.X** |
|--------------------------|--|
| Nominaal vermogen | 40V  Max. (2x20V Max.)*** |
| Toerental onbelast | 3100 RPM |
| Diameter van het maaidek | 43 cm |
| Snijdiameter | 41 cm |
| Diameter van voorwiel | 18 cm |
| Diameter van achterwiel | 20 cm |
| Maaihogte | 25-80 mm |
| Hoogte-instellingen | 6 |
| Capaciteit grasbak | 50 L |
| Accutype | Lithium-Ion |
| Accutype | 15.7 kg |

**X = 1-999, A-Z, M1-M9 zijn alleen voor verschillende klanten, er zijn geen veiligheidsgerelateerde wijzigingen tussen deze modellen.

***Spanning gemeten zonder belasting.

Beginspanning batterij bereikt maximum 20 volt. Nominale spanning is 18 volt.

JAVASOLT AKKUMULÁTOROK ÉS TÖLTŐK

| Categorie | Modellen | Hoedanigheid |
|--------------|----------|--------------|
| 20V Accupack | WA3644 | 4.0 Ah |
| | WA3645 | 5.0 Ah |
| 20V Lader | WA3883 | 4.0 A |

Wij adviseren u alle accessoires te kopen in de winkel waar u het gereedschap heeft gekocht. Kies de kwaliteit afhankelijk van het werk dat u wil gaan uitvoeren. Kijk op de verpakking van het accessoire voor meer informatie. Ook het winkelpersoneel kan u helpen en adviseren.

GELUIDSPRODUCTIE

A-gewogen geluidsdruk $L_{pA} = 80.7 \text{ dB(A)}$

$K_{pA} = 3.0 \text{ dB(A)}$

A-gewogen geluidsvermogen $L_{WA} = 91.5 \text{ dB(A)}$

$K_{WA} = 1.85 \text{ dB(A)}$

Draag oorbescherming.



84

TRILLINGSGEGEVENS

Gewogen trillingswaarde $a_h < 2.5 \text{ m/s}^2$

Onzekerheid $K = 1.5 \text{ m/s}^2$

WAARSCHUWING: De trillingsemisiewaarde tijdens het feitelijke gebruik van dit elektrisch gereedschap kan afwijken van de opgegeven waarde,

afhankelijk van de wijze waarop het gereedschap wordt gebruikt, zoals in de volgende voorbeelden:

Hoe het gereedschap wordt gebruikt en welk materiaal wordt gesneden of geboord.

Of het gereedschap in goede staat verkeerd en correct wordt onderhouden.

Gebruik van de juiste toebehoren voor het gereedschap en of deze scherp zijn en in goede staat verkeren.

De stevigheid van de grip op de handgrepen en het eventuele gebruik van antivibratie-accessoires.

En of het gereedschap wordt gebruikt waarvoor het ontworpen is en in overeenstemming met deze instructies.

Dit gereedschap kan een trillingsyndroom in de handen en armen veroorzaken als het niet op de juiste wijze gehanteerd wordt.



WAARSCHUWING: Voor de nauwkeurigheid moet bij een schatting van het blootstellingsniveau in de feitelijke gebruiksomstandigheden rekening worden gehouden met alle delen van de bedrijfscyclus, zoals het moment waarop het gereedschap wordt uitgeschakeld en terwijl het gereedschap in werking is zonder daadwerkelijk gebruikt te worden. Dit kan het blootstellingsniveau over de totale werkperiode aanzienlijk verminderen.

Help de blootstelling aan trillingen te minimaliseren. Gebruik ALTIJD scherpe beitels, boren en messen. Onderhoud het gereedschap in overeenstemming met deze instructies en houd het goed gesmeerd (indien van toepassing).

Schaf antivibratie-accessoires aan wanneer u het gereedschap geregeld gebruikt.

Plan de werkzaamheden zodat de taken met veel trillingen over een aantal dagen verspreid worden.

4. GEBRUIK VOLGENS BESTEMMING

Dit product is bestemd voor het maaien van gazons (uitsluitend particulier gebruik).

5. BEDIENINGSINSTRUCTIES





OPMERKING: lees het instructieboekje aandachtig voor gebruik van het gereedschap.

ASSEMBLAGE EN BEDIENING

| ACTIE | FIGUUR |
|--|-------------------------|
| ASSEMBLY | |
| Assemblen van de greepstang OPMERKING: Kies de juiste hoogte en draai de handgreepknoppen vast. | Zie Fig. A1, A2, A3, A4 |
| Assemblen van grasopvangzak | Zie Fig. B1, B2 |
| Controleren van de laadtoestand van het accupack OPMERKING: Druk de graszak iets naar beneden om te controleren of hij volledig gemonteerd is. | Zie Fig. C |

**2x20V 43 cm Draadloze Borstelloze
Duwaaï Maaier**

NL

| Checking the battery charge condition. OPMERKING: Fig. D1 is alleen geschikt voor het accupack met indicatielampje voor de accu. | Zie Fig. D1 | Instellen van de maaihoogte  WAARSCHUWING! Stop, laat het veiligheidshandvat los en wacht tot de motor stopt voordat u de hoogte aanpast. De messen draaien na het uitschakelen nog even door en een draaiend mes kan letsel veroorzaken. Raak de draaiende messen niet aan. | Zie Fig. H | | | | | | | | | | | | |
|--|---|---|-----------------|---|------------|--------------------------------------|---------------------------------------|---|--|---|---|------------------------------|--|--|---|
| Laden van het accupack OPMERKING: Het accupack wordt onopgeladen geleverd. Voor de eerste keer maaien moet het accupack volledig worden opgeladen. Laad de twee accu's altijd op hetzelfde moment op. U vindt meer gedetailleerde informatie in de handleiding voor het laadapparaat. | Zie Fig. D2 | Verwijderen/leggen van de grasopvangzak  WAARSCHUWING! Controleer altijd de veiligheidsflap, sluit de uitlaat voor gebruik. Til nooit de veiligheidsflap op wanneer de grasmaaier in gebruik is zonder de grasopvangbak. | Zie Fig. I | | | | | | | | | | | | |
| Verwijderen & Plaatsen van het accupack OPMERKING: Deze grasmaaier zal alleen werken als beide accu's zijn gemonteerd. Gebruik altijd dezelfde twee accu's en laad de twee accu's op hetzelfde moment op. Als u twee accu's met verschillend vermogen gebruikt, zal de machine alleen draaien volgens de laagste gemeenschappelijke noemer. | Zie Fig. E | Opslag | Zie Fig. J1, J2 | | | | | | | | | | | | |
| BEDIENING | | ACCUSTATUS (Zie Fig. F) <ul style="list-style-type: none"> • Druk vóórdat u start of na gebruik de knop in naast het vermogensindicatielampje op de machine om de accucapaciteit te controleren. • De accucapaciteit zal automatisch door de batterij laadindicator. De indicator controleert en toont de accutoestand als volgt. • Laad de machine op met 2 batterijpakken met verschillende AH, toont het vermogensindicatielampje de accutoestand van de accu die het minste vermogen bevat. | | | | | | | | | | | | | |
| Batterij Laadindicator Zie bijzonderheden in het gedeelte ACCUSTATUS BELANGRIJK: Als slechts één lampje brandt, is ten minste één batterij leeg en moet worden opgeladen, hoewel de maaier nog steeds in staat kan zijn om gras te maaien. Als u de maaier gebruikt wanneer de batterij leeg is, kan dit de levensduur van de batterij verkorten en de prestaties verminderen. Als er geen enkel lampje brandt is minstens één lampje niet geheel geïnstalleerd of defect, controleer dan of de accu's goed zijn geplaatst. | Zie Fig. F | <table border="1"> <thead> <tr> <th data-bbox="558 815 740 898">Indicatie voor de status van het accuvermogen</th> <th data-bbox="740 815 1022 898">Accustatus</th> </tr> </thead> <tbody> <tr> <td data-bbox="558 898 740 981">Vijf groene lampjes (●●●●●) branden.</td> <td data-bbox="740 898 1022 981">De twee accu's zijn geheel opgeladen.</td> </tr> <tr> <td data-bbox="558 981 740 1074">Twee, drie of vier groen lampjes branden.</td> <td data-bbox="740 981 1022 1074">De twee accu's hebben restvermogen. Hoe meer lampjes oplichten, hoe meer accuvermogen.</td> </tr> <tr> <td data-bbox="558 1074 740 1157">Er brandt maar één groen lampje (●○○○○)</td> <td data-bbox="740 1074 1022 1157">Minstens één accu is leeg en moet worden opgeladen.</td> </tr> <tr> <td data-bbox="558 1157 740 1233">Er brandt geen enkel lampje.</td> <td data-bbox="740 1157 1022 1233">Minstens één accu is niet geheel geïnstalleerd of de accu is defect.</td> </tr> <tr> <td data-bbox="558 1233 740 1369">Er brandt maar één lampje tweemaal per cyclus.</td> <td data-bbox="740 1233 1022 1369">Tenminste één accu is te ver ontladen (raadpleeg de op-laadstatus van de accu). Laad de twee accu's tegelijk op voordat u ze opnieuw gebruikt of opslaat.</td> </tr> </tbody> </table> | | Indicatie voor de status van het accuvermogen | Accustatus | Vijf groene lampjes (●●●●●) branden. | De twee accu's zijn geheel opgeladen. | Twee, drie of vier groen lampjes branden. | De twee accu's hebben restvermogen. Hoe meer lampjes oplichten, hoe meer accuvermogen. | Er brandt maar één groen lampje (●○○○○) | Minstens één accu is leeg en moet worden opgeladen. | Er brandt geen enkel lampje. | Minstens één accu is niet geheel geïnstalleerd of de accu is defect. | Er brandt maar één lampje tweemaal per cyclus. | Tenminste één accu is te ver ontladen (raadpleeg de op-laadstatus van de accu). Laad de twee accu's tegelijk op voordat u ze opnieuw gebruikt of opslaat. |
| Indicatie voor de status van het accuvermogen | Accustatus | | | | | | | | | | | | | | |
| Vijf groene lampjes (●●●●●) branden. | De twee accu's zijn geheel opgeladen. | | | | | | | | | | | | | | |
| Twee, drie of vier groen lampjes branden. | De twee accu's hebben restvermogen. Hoe meer lampjes oplichten, hoe meer accuvermogen. | | | | | | | | | | | | | | |
| Er brandt maar één groen lampje (●○○○○) | Minstens één accu is leeg en moet worden opgeladen. | | | | | | | | | | | | | | |
| Er brandt geen enkel lampje. | Minstens één accu is niet geheel geïnstalleerd of de accu is defect. | | | | | | | | | | | | | | |
| Er brandt maar één lampje tweemaal per cyclus. | Tenminste één accu is te ver ontladen (raadpleeg de op-laadstatus van de accu). Laad de twee accu's tegelijk op voordat u ze opnieuw gebruikt of opslaat. | | | | | | | | | | | | | | |
| Starten & Stoppen Voor starten, druk en houd de ontgrendelknop ingedrukt en trek aan het veiligheidshandvat. Voor stoppen, laat het veiligheidshandvat los. | Zie Fig. G1, G2 | | | | | | | | | | | | | | |

| | |
|--|--|
| Er brandt maar één lampje driemaal per cyclus. | Minstens één accu is heet. Wacht totdat hij is afgekoeld, voordat u opnieuw opstart. |
| Er brandt maar één lampje viermaal per cyclus. | Het apparaat is overbelast. Vergroot de maaihoogte of duw langzamer. |

TIPS VOOR MULCHEN

Voor het mulchen is uw nieuwe maaier ontworpen om grasresten in kleine stukjes te snijden en deze weer over het gazon te verdelen, met behulp van mulchvinnen die zich binnenin het maaidek bevinden.

Onder normale omstandigheden breekt het gemulchte gras snel af en levert voedingsstoffen aan het gazon.

Raadpleeg de volgende aanbevelingen voor optimale mulchprestaties.

OPMERKING: INSPECTEER DE OPPERVLAKTE WAAR DE MAAIER GEBRUIKT MOET WORDEN EN VERWIJDER ALLE STENEN, STOKKEN, DRAAD, BOTTEN EN ANDER AFVAL DAT DOOR HET DRAAIENDE MES WEGGEWORPEN ZOU KUNNEN WORDEN.

1. Maai evenwijdig aan hellingen, niet op en neer. Wees zeer zorgvuldig als u op een helling van richting verandert. Maai geen steile hellingen. Zorg ervoor dat uw voeten stevig staan.
2. Laat het veiligheidshandvat los om de maaier "UIT" te zetten wanneer u een met grind bedekt gebied kruist (stenen kunnen door het mes worden weggeschoten).
3. Zet de maaier op de hoogste snijhoogte als u maait door ruwe grond of hoog onkruid. Zou u te veel gras tegelijk verwijderen, dan kan dat resulteren in het doorslaan van een zekering, waardoor de maaier stopt.
4. Gebruikt u een graszak in het seizoen waarin het gras snel groeit, dan kan het gras zich ophopen in de uitwerpopening. Laat het veiligheidshandvat los om de maaier "UIT" te zetten. Verwijder de graszak en schud het gras tot achterin de zak. Verwijder gras en ander afval dat zich heeft opgehoopt bij de uitwerpopening. Zet de graszak weer terug.
5. Als de maaier begint te trillen op een abnormale manier, laat het veiligheidshandvat los om de maaier "UIT" te zetten. Zoek naar de oorzaak. Trilling is een waarschuwing voor een probleem. Gebruik de maaier niet voordat er een controle is uitgevoerd.
6. **LAAT ALTIJD HET VEILIGHEIDSHANDVAT LOS OM DE MAAIER "UIT" TE ZETTEN WANNEER U HEM ONBEWAAKT LAAT, ZELFS VOOR EEN**

KORTE PERIODE.

MAAIGEBIED

Het maaigebied wordt beïnvloed door verscheidene factoren, zoals de maaihoogte, de vochtigheid van het gazon, de graslengte en de dichtheid. Overigens wordt het maaigebied verkleind doordat de maaier tijdens het gebruik te vaak gestart en gestopt wordt.

TIPS:

- 1) Aanbevolen wordt om uw gazon vaak te maaien, met normale tred te lopen, en de maaier tijdens het gebruik niet te vaak te starten/stoppen. Gebruik altijd dezelfde twee batterijen en laad de twee batterijen tegelijkertijd op.
- 2) Om de beste prestatie te behalen dient u voor twee volledig opgeladen accu's tegelijkertijd te zorgen en altijd 1/3 of minder van de graslengte af te maaien.
- 3) Loop langzaam als u lang gras afmaait, zodat de maaier effectiever werkt, en verwijder het maaisel grondig.
- 4) Vermijd maaien van nat gras, anders blijft dit aan de onderkant van de kap kleven en kan het maaisel niet worden verzameld of naar behoren worden verwijderd.
- 5) Bij nieuw of dik gras dient een grotere maaihoogte te worden gebruikt. Dit zal de levensduur van de accu verlengen.

6. ONDERHOUD



WAARSCHUWING: Stop de maaier en verwijder de batterijen voordat u de grasvangzak verwijdert.

OPMERKING: Om er zeker van te zijn dat uw machine lang meegaat en betrouwbaar blijft, dient u de volgende onderhoudstaken regelmatig uit te voeren. Controleer op duidelijk zichtbare defecten, zoals een loszittend, verbogen of beschadigd mes, loszittende montages en versleten of beschadigde onderdelen. Controleer of de afdekkingen en beschermkappen onbeschadigd zijn en op de juiste wijze op de grasmaaier bevestigd zijn. Voer eventueel noodzakelijk onderhoud of noodzakelijke reparaties uit voordat u de grasmaaier gebruikt. Wanneer de grasmaaier ondanks regelmatig onderhoud toch niet werkt, neem contact op met onze klantenservice voor advies.

HET MES SLIJPEN

HOUD HET MES SCHERP VOOR DE BESTE PRESTATIES.

DRAAG GOEDE OOGBESCHERMING ALS U HET MES VERWIJDERT, SLIJPT EN MONTEERT.

Het is meestal voldoende het mes twee keer tijdens het maaiseizoen te slijpen. Door zand wordt het mes snel bot. Heeft het gras een zanderige bodem, dan moet het mes vaker geslepen worden.

VERVANG EEN VERBOGEN OF BESCHADIGD MES DIRECT.

ALS U HET MES SLIJPT:

1. Zorg ervoor dat het mes gebalanceerd blijft.
2. Slijp het mes op de oorspronkelijke slijphoek.
3. Slijp de randen aan beide kanten van het mes en verwijder dezelfde hoeveelheid materiaal van weerszijden.

OPMERKING:

Zorg ervoor dat de maaier is uitgeschakeld.

HET MES SLIJPEN IN EEN BANKSCHROEF (Zie Fig. K)

1. Zorg ervoor dat het veiligheidshandvat is losgelaten en dat het mes is gestopt voordat u het mes verwijdert.
2. Verwijder het mes van de maaier. Zie de instructies voor het verwijderen en monteren van het mes.
3. Monteer mes K-1 in een bankschroef K-2.
4. Draag een veiligheidsbril en pas op dat u zichzelf niet snijdt.
5. Vijl zorgvuldig de randen van het mes met een fijne vijl K-3 of op een slijpsteen.
6. Controleer de balancerings van het mes. Zie de instructies voor de balancerings.
7. Zet het mes terug op de maaier en zet het stevig vast. Zie de instructies hieronder.

BHET MES BALANCEREN (Zie Fig. L)

Controleer de balancerings van het mes door het centrale gat van het mes L-1 over een spijker of schroevendraaier L-2 te zetten, horizontaal in een bankschroef geklemd L-3. Als het mes niet in elke stand blijft staan, vijl dan aan het einde dat naar beneden komt. Het mes is goed gebalanceerd als het horizontaal blijft staan.

ONDERHOUD VAN HET MES (Zie Fig. M)

Vernieuw het mes na 50 uur maaien met een minimum vanaf 2 jaar, ongeacht de conditie waarin het mes verkeert. Volg deze werkwijze voor het verwijderen en vervangen van het mes. Draag tuinhandschoenen (niet meegeleverd) en gebruik een moersleutel (niet meegeleverd) om het mes te verwijderen. Zorg ervoor dat de batterijen niet zijn geïnstalleerd. Klem een blok hout vast tussen het mes en het maaidek om te voorkomen dat het mes draait en schroef de bout linksom met de moersleutel, en verwijder vervolgens het blad. Om opnieuw te monteren, plaatst u het blad met de snijranden naar de grond gericht. Zet daarna de moer stevig vast.

OPSLAG

Stop de maaier en verwijder de batterijen. Maak de buitenkant van de machine goed schoon met behulp

van een zachte borstel en een doek. Gebruik geen water, oplosmiddelen of poetsmiddelen. Verwijder al het gras en andere resten, met name uit de ventilatieopeningen.

Leg de machine op zijn kant en maak de messen schoon. Wanneer grasresten vastzitten in de beschermkap van de messen, kunt u deze verwijderen met een houten of plastic voorwerp. Berg de machine op een droge plek op. Plaats geen andere objecten op de machine.

Om de grasmaaier gemakkelijk op te bergen, geef de vergrendeling van de handgreep vrij en vouw de bovenste handgreep op zoals weergegeven op Afb. J1 en J2.

BESCHERMING VAN HET MILIEU

 Afgedankte elektrische producten kunt u niet met het normale huisafval weggooien. Breng deze producten, indien mogelijk, naar een recyclecentrum bij u in de buurt. Vraag de verkoper of de gemeente naar informatie en advies over het recyclen van elektrische producten.

VOOR GEREEDSCHAP MET ACCU'S

De omgevingstemperatuur voor het gebruik en de opslag van het gereedschap ligt tussen 0 °C~45 °C. De aanbevolen omgevingstemperatuur voor het oplaadsysteem tijdens het opladen ligt tussen 0 °C~40 °C.

Details met betrekking tot de veilige verwijdering van gebruikte batterijen:

Aan het einde van de levensduur van het apparaat dient u de batterij veilig te verwijderen voordat u het apparaat weggooit. Gooi batterijen niet weg of gooi ze niet in de normale vuilnisbak. Verwijder ook de batterij niet samen met het apparaat. Haal de gebruikte batterij uit het apparaat en breng deze naar de dichtstbijzijnde speciale recyclefaciliteit. Raadpleeg bij twijfel uw lokale milieubeschermingsafdeling. Batterijen kunnen in de watercyclus terecht komen als ze verkeerd worden weggegooid, wat gevaarlijk kan zijn voor het ecosysteem. Gooi afvalbatterijen niet weg als ongesorteerd huishoudelijk afval.

8. PROBLEMEN OPlossen

WAARSCHUWING: SCHAKEL DE MACHINE UIT EN VERWIJDER HET ACCUPAKKET VOORDAT U PROBLEMEN OPLOST.

| Problem | Solution |
|--|---|
| 1. De maaier werkt niet wanneer het veiligheidshandvat is ingeschakeld. | <p>A. Controleer of de knop op de schakelaarbehuizing volledig wordt ingedrukt.</p> <p>B. Laat het veiligheidshandvat los om de maaier uit te schakelen en zorg ervoor dat de batterijen zijn verwijderd.</p> <p>Draai de maaier om en controleer of het mes vrij kan draaien. Als dat niet zo is, retourneer dat dan naar een geautoriseerde onderhoudsmechanicus. Het blad moet vrij kunnen draaien.</p> <p>C. Is de accu volledig opgeladen? Koppel de oplader aan op de stroomtoevoer en wacht tot de groene lamp oplicht.</p> |
| 2. De motor stopt tijdens het maaien. | <p>A. Laat het veiligheidshandvat los om de maaier uit te schakelen en zorg ervoor dat de batterijen zijn verwijderd. Draai de maaier om en controleer of het mes vrij kan draaien. Als dat niet zo is, retourneer dat dan naar een geautoriseerde onderhoudsmechanicus. Het blad moet vrij kunnen draaien.</p> <p>B. Verhoog de maaihoogte van de wielen naar de hoogste positie en start de maaier.</p> <p>C. Is de accu volledig opgeladen? Koppel de oplader aan op de stroomtoevoer en wacht tot de groene lamp oplicht.</p> <p>D. Voorkom overbelasting van de maaier. Ga langzamer maaien of verhoog de maaihoogte. Of doe beide.</p> |
| 3. De maaimachine werkt maar het maaien verloopt niet naar tevredenheid, of maait niet het hele gazon. | <p>A. Is de accu volledig opgeladen? Koppel de oplader aan op de stroomtoevoer en wacht tot de groene lamp oplicht.</p> <p>B. Laat het veiligheidshandvat los om de maaier uit te schakelen en zorg ervoor dat de batterijen zijn verwijderd. Keer de maaier om en controleer: Het blad op scherpte – houd het blad scherp. Het dek en de uitwerpgoot op blokkades.</p> <p>C. De aanpassing van de wielhoogte kan te laag zijn ingesteld voor de staat van het gras. Verhoog de maaihoogte.</p> |
| 4. De maaier is moeilijk te duwen. | <p>A. Verhoog de maaihoogte om de wrijving tussen het dek en het gras te verminderen. Controleer of de wielen allemaal vrij kunnen draaien.</p> |
| 5. De maaier is abnormaal luidruchtig en trilt. | <p>A. Laat het veiligheidshandvat los om de maaier uit te schakelen en zorg ervoor dat de batterijen zijn verwijderd. Draai de maaier op zijn kant en controleer het blad om er zeker van te zijn dat het niet gebogen of beschadigd is. Als het blad beschadigd is, vervangt u het door een vervangend blad van. Als de onderzijde van het dek beschadigd is, brengt u de maaier terug naar een geautoriseerd servicecentrum van.</p> <p>B. Als er geen zichtbare schade aan het mes is en de maaier nog steeds trilt: Laat het veiligheidshandvat los om de maaier uit te schakelen, zorg ervoor dat de batterijen zijn verwijderd en verwijder het mes. Draai het blad 180 graden en bevestig het weer. Als de motor nog steeds trilt, brengt u de maaier terug naar een geautoriseerd servicecentrum van.</p> |
| 6. LED's van de acculader branden niet. | <p>A. Controleer dat de stekker goed in het stopcontact zit.</p> <p>B. Vervang de lader</p> |

| | |
|--|---|
| 7. De acculader-LED wordt niet groen. | A. De accu moet worden nagekeken. Breng hem naar een geautoriseerd onderhoudscentrum. |
| 8. De maaier pakt het gemaaide gras niet op. | A. De uitlaat is verstopt. Laat het veiligheidshandvat los om de maaier uit te schakelen en zorg ervoor dat de batterijen zijn verwijderd. Haal het gemaaide gras uit de uitlaat. B. Gras wordt teveel weggemaaid. Verhoog de maaihoogte van de wielen zodat het gras minder kort wordt gemaaid. C. De zak is vol. Leeg de zak vake |
| 9. Bij mulchen zijn snoeispijlen zichtbaar. | A. Het gras wordt te kort gemaaid. Verhoog de maaihoogte van de wielen en de lengte van het maaisel te reduceren. Maai niet meer dan 1/3 van de totale lengte. B. Controleer of de bladen scherp zijn. Houd de bladen altijd scherp. |
| 10. Laag of verminderd arbeidsvermogen na vele malen gebruik. | A. Retourneer het apparaat naar een onderhoudscentrum – misschien is een nieuwe accu nodig. |
| 11. De LED van de accu-oplader knippert rood en de accu kan niet worden opgeladen. | A. De accu raakt na continue gebruik oververhit. Haal de accu uit de oplader en laat hem tot 42 °C of minder afkoelen. |

8. CONFORMITEITVERKLARING

Wij,
Positec Germany GmbH
Postfach 680194, 50704 Cologne, Germany

Namens Positec verklaar ik dat het product
Beschrijving **Snoerloze grasmaaier**
Type **WG745E WG745E.X (7 - Benaming van de machines, vertegenwoordiger van de draadloze maaier)**
Functie **Gras maaien**

Overeenkomt met de volgende richtlijnen,
2006/42/EC, 2014/30/EU
2011/65/EU&(EU)2015/863
2000/14/EC gewijzigd door 2005/88/EC & (EU)2024/1208

2000/14/EC gewijzigd door 2005/88/EC & (EU)2024/1208:
Procedure beoordeling conformiteit volgens **Annex VI**
Niveau gemeten geluidsvermogen **91.5 dB(A)**
Opgegeven, gegarandeerde niveau geluidsvermogen **92 dB(A)**

De betrokken aangemelde instantie
Naam: TÜV Rheinland LGA Products GmbH (aangemelde instantie 0197)
Adres: Tillystraße 2-90431 Nürnberg

Standaards in overeenstemming met,
EN 62841-1, EN IEC 62841-4-3, EN ISO 3744, EN IEC 55014-1, EN IEC 55014-2, EN IEC 63000

De persoon die bevoegd is om het technische bestand te compileren,
Naam Marcel Filz
Adres Positec Germany GmbH
Postfach 680194, 50704 Cologne, Germany



2024/09/27
Allen Ding
Plaatsvervangend Chief Ingenieur,
Testen en Certificering
Positec Technology (China) Co., Ltd
18, Dongwang Road, Suzhou Industrial
Park, Jiangsu 215123, P. R. China

INDHOLDSFORTEGNELSE

1. SIKKERHEDSINSTRUKTIONER
2. KOMPONENTLISTE
3. TEKNISKE DATA
4. BEREGNET ANVENDELSE
5. BETJENINGSVEJLEDNING
6. VEDLIGEHOLDELSE
7. FEJLFINDING
8. KONFORMITETSERKLÆRING

1. SIKKERHEDSINSTRUKTIONER PRODUKTSIKKERHED GENERELLE ADVARSLER



ADVARSEL: Læs alle sikkerhedsadvarsler, instruktioner, illustrationer og specifikationer, som følger med el-værktøjet. I tilfælde af manglende overholdelse af anvisningerne nedenfor er der risiko for elektrisk stød, brand og/eller alvorlige personskader.

Gem alle advarsler og instruktioner til senere brug.

Begrebet "el-værktøj" i advarslerne refererer til el-værktøj, der kører på lysnettet, (med netkabel) samt akku-værktøj (uden netkabel).

1) SIKKERHED PÅ ARBEJDSPLADSEN

- Sørg for, at arbejdsområdet er rent og ryddeligt.** Uorden eller uoplyste arbejdsområder øger faren for uheld.
- Brug ikke el-værktøjet i eksplosionstruede omgivelser, hvor der er brændbare væsker, gasser eller støv.** El-værktøj kan slå gnister, der kan antænde støv eller dampe.
- Sørg for, at andre personer og ikke mindst børn holdes væk fra arbejdsområdet, når el-værktøjet er i brug.** Hvis man distraheres, kan man miste kontrollen over el-værktøjet.

2) ELEKTRISK SIKKERHED

- El-værktøjets stik skal passe til kontakten.** Stikket må under ingen omstændigheder ændres. Brug ikke adapterstik sammen med jordforbundet el-værktøj. Uændrede stik, der passer til kontakterne, nedsætter risikoen for elektrisk stød.
- Undgå kropskontakt med jordforbundne overflader som f.eks. rør, radiatorer, komfurer og køleskabe.** Hvis din krop er jordforbundet, øges

risikoen for elektrisk stød.

- El-værktøjet må ikke udsættes for regn eller fugt.** Indtrængning af vand i et el-værktøj øger risikoen for elektrisk stød.
- Brug ikke ledningen til formål, den ikke er beregnet til.** Du må aldrig bære el-værktøjet i ledningen, hænge el-værktøjet op i ledningen eller rykke i ledningen for at trække stikket ud af kontakten. Beskyt ledningen mod varme, olie, skarpe kanter eller maskindele, der er i bevægelse. Beskadede eller indviklede ledninger øger risikoen for elektrisk stød.
- Hvis el-værktøjet benyttes i det fri, må der kun benyttes en forlængerledning, der er egnet til udendørs brug.** Brug af forlængerledning til udendørs brug nedsætter risikoen for elektrisk stød.
- Hvis det ikke kan undgås at bruge el-værktøjet i fugtige omgivelser, skal der bruges et HFI-relæ.** Brug af et HFI-relæ reducerer risikoen for at få elektrisk stød.

3) PERSONLIG SIKKERHED

- Det er vigtigt at være opmærksom, se, hvad man laver, og bruge el-værktøjet fornuftigt.** Brug ikke noget el-værktøj, hvis du er træt, har nydt alkohol eller er påvirket af medikamenter eller euforiserende stoffer. Få sekunders uopmærksomhed ved brug af el-værktøjet kan føre til alvorlige personskader.
- Brug beskyttelsesudstyr og hav altid beskyttelsesbriller på.** Brug af sikkerhedsudstyr som f.eks. støvmaske, skridsikket fodtøj, beskyttelseshjelm eller høreværn afhængig af maskintype og anvendelse nedsætter risikoen for personskader.
- Undgå utilsigtet igangsætning. Kontrollér, at el-værktøjet er slukket, før du tilslutter det til strømtilførslen og/eller akkuen, løfter eller bærer det.** Undgå at bære el-værktøjet med fingeren på afbryderen og sørg for, at el-værktøjet ikke er tændt, når det sluttes til nettet, da dette øger risikoen for personskader.
- Gør det til en vane altid at fjerne indstillingsværktøj eller skruenøgler, før el-værktøjet tændes.** Hvis et stykke værktøj eller en nøgle sidder i en roterende maskindel, er der risiko for personskader.
- Undgå en unormal legemsposition. Sørg for at stå sikkert, mens der arbejdes, og kom ikke ud af balance.** Dermed har du bedre muligheder for at kontrollere el-værktøjet, hvis der skulle opstå uventede situationer.
- Brug egnet arbejdstøj.** Undgå løse beklædningsgenstande eller smykker. Hold hår

og tøj væk fra dele, der bevæger sig. Dele, der er i bevægelse, kan gribe fat i løstsiddende tøj, smykker eller langt hår.

- g) Hvis støvsugnings- og opsamlingsudstyr kan monteres, er det vigtigt, at dette tilsluttes og benyttes korrekt.** Brug af en støvsugning kan reducere støvmængden og dermed den fare, der er forbundet støv.
- h) Selvom du kender værktøjet godt og er vant til at bruge det, skal du alligevel være opmærksom og overholde sikkerhedsanvisningerne.** Et øjeblikks uopmærksomhed kan medføre alvorlige personskader.
- 4) OMHYGGELIG OMGANG MED OG BRUG AF EL-VÆRKTØJ**
- a) Undgå overbelastning af el-værktøjet.** Brug altid et el-værktøj, der er beregnet til det stykke arbejde, der skal udføres. Med det passende el-værktøj arbejder man bedst og mest sikkert inden for det angivne effektområde.
- b) Brug ikke et el-værktøj, hvis afbryder er defekt.** Et el-værktøj, der ikke kan startes og stoppes, er farlig og skal repareres.
- c) Træk stikket ud af stikkontakten og/eller fjern akkuen, hvis den er aftagelig, før maskinen indstilles, før skift af tilbehørsdele eller før el-værktøjet lægges til opbevaring.** Disse sikkerhedsforanstaltninger forhindrer utilsigtet start af el-værktøjet.
- d) Opbevar ubenyttet el-værktøj uden for børns rækkevidde.** Lad aldrig personer, der ikke er fortrolige med el-værktøjet eller ikke har gennemlæst disse instrukser, benytte el-værktøjet. El-værktøj er farligt, hvis det benyttes af ukyndige personer.
- e) Vedligehold el-værktøj og tilbehørsdele.** Kontroller, om bevægelige maskindele fungerer korrekt og ikke sidder fast, og om delene er brækket eller beskadiget, således at el-værktøjets funktion påvirkes. Få beskadigede dele repareret, inden el-værktøjet tages i brug. Mange uheld skyldes dårligt vedligeholdte el-værktøjer.
- f) Sørg for, at skæreværktøjer er skarpe og rene.** Omhyggeligt vedligeholdte skæreværktøjer med skarpe skærekanter sætter sig ikke så hurtigt fast og er nemmere at føre.
- g) Brug el-værktøj, tilbehør, indsatsværktøj osv. iht. disse instrukser.** Tag hensyn til arbejdsforholdene og det arbejde, der skal udføres. Anvendelse af el-værktøjet til formål, som ligger uden for det fastsatte anvendelsesområde, kan føre til farlige situationer.

h) Hold håndtag og gribeblader tørre, rene og fri for olie og smørefedt. Hvis håndtag og gribeblader er glatte, kan værktøjet ikke håndteres og styres sikkert, hvis der sker noget uventet.

5) OMHYGGELIG OMGANG MED OG BRUG AF AKKU-VÆRKTØJER

- a) Oplad kun akkuer i ladeaggregater, der er anbefalet af fabrikanten.** ET ladeaggregat, der er egnet til en bestemt type akkuer, må ikke benyttes med andre akkuer - brandfare.
- b) Brug kun de akkuer, der er beregnet til værktøjet.** Brug af andre akkuer øger risikoen for personskader og er forbundet med brandfare.
- c) Ikke benyttede akkuer må ikke komme i berøring med kontorclips, mønter, nøgler, søm, skruer eller andre små metalgenstande, da disse kan kortslutte kontakterne.** En kortslutning mellem akku-kontakterne øger risikoen for personskader i form af forbrændinger.
- d) Hvis akkuen anvendes forkert, kan der slippe væske ud af akkuen.** Undgå at komme i kontakt med denne væske. Hvis det alligevel skulle ske, skylles med vand. Søg læge, hvis væsken kommer i øjnene. Akku-væske kan give hudirritation eller forbrændinger.
- e) Brug ikke akkuer eller værktøj, som er beskadiget eller modificeret.** Beskadigede eller modificerede akkuer kan opføre sig uforudsigeligt og forårsage brand, eksplosion eller fare for personskade.
- f) Akkuer eller værktøj må ikke udsættes for ild eller meget høje temperaturer.** Ild eller temperaturer over 130°C kan medføre eksplosion.
- g) Følg alle instruktioner for opladning.** Akkuen må ikke oplades ved temperaturer uden for det område, der er angivet i instruktionerne. Forkert opladning eller opladning ved temperaturer uden for det angivne område kan medføre skader på akkuen og forøge brandfaren.
- 6) Service**
- a) Sørg for, at el-værktøj kun repareres af kvalificerede fagfolk og at der kun benyttes originale reservedele.** Dermed sikres størst mulig maskinsikkerhed.
- b) Beskadigede akkuer må aldrig repareres.** Reparation af akkuer må kun udføres af producenten eller autoriserede reparatører.

SIKKERHEDSADVARSLER TIL PLÆNEKLIPPEREN

- a) **Plæneklipperen må ikke bruges i dårlige vejforhold, især hvis der er risiko for lynnedslag.** Dette reducerer risikoen for, at blive ramt af lyn.
- b) **Kontroller grundigt for dyreliv i området, hvor plæneklipperen skal bruges.** Dyr kan komme til skade, når plæneklipperen bruges.
- c) **Kontrollér grundigt området, hvor plæneklipperen skal bruges og fjern alle sten, pinde, ledninger, knogler og andre fremmedlegemer.** Genstande der slynges omkring kan forårsage personskade.
- d) **Før plæneklipperen tages i brug, skal du altid se efter om klingens eller klingsamlingen er beskadiget.** Slidte eller beskadigede dele øger risiko for personskader.
- e) **Se regelmæssigt græsopsamleren efter for slitage eller forringelse.** En slidt eller beskadiget græsopsamler kan øge risikoen for personskader.
- f) **Hold skærmene på plads. Skærmene skal være i funktionsdygtig tilstand, og de skal sidde rigtigt på værktøjet.** En skærm, der er løs, beskadiget eller som ikke virker ordentligt, kan føre til personskader.
- g) **Hold alle luftindtag fri for skidt.** Tilstoppede luftindtag og skidt kan overophede produktet, og det udgør en risiko for brand.
- h) **Brug altid skridsikkert og beskyttende fodtøj, når plæneklipperen bruges. Plæneklipperen må ikke bruges, når du er barfodet eller bruger åbne sandaler.** Dette reducerer risikoen for skader på fødderne, da de kan komme i kontakt med klingens.
- i) **Under brug af plæneklipperen, skal du altid bruge lange bukser.** Hud, der ikke er tildækket, kan tage skade fra genstande, der slynges omkring.
- j) **Plæneklipperen må ikke bruges på vådt græs. Gå. Du må aldrig løbe.** Dette reducerer risikoen for, at du glider og falder, hvilket kan føre til personskader.
- k) **Plæneklipperen må ikke bruges på meget stejle skråninger.** Dette reducerer risikoen for, at brugeren taber kontrol med maskinen, glider eller falder, hvilket kan føre til personskade.
- l) **Ved arbejde på skråninger skal brugeren altid sørge for, at have ordentlig fodfæste. Arbejd altid på tværs af skrånningen, aldrig op/ned og vær ekstremt forsigtig ved retningsskift.** Dette reducerer risikoen for, at brugeren taber kontrol

med maskinen, glider eller falder, hvilket kan føre til personskade.

- m) **Vær meget forsigtig, når du bakker eller trækker plæneklipperen mod dig selv. Vær altid opmærksom på dine omgivelser.** Dette reducerer risikoen for, at du snubler under brug.
- n) **Rør ikke ved klingerne eller andre farlige bevægelige dele, når de er i bevægelse.** Dette reducerer risiko for tilskadekomst fra bevægelige dele.
- o) **Når du fjerner fastklemt materiale eller rengør maskinen, skal du sørge for, at alle kontakter er slukket, og at batteriet er afbrudt.** Hvis plæneklipperen startes ved et uheld, kan det føre til alvorlige personskader.

SIKKERHEDSFORSKRIFTER TIL BATTERISÆT

- a) **Sekundærelementer eller batterisæt må ikke skilles ad, åbnes eller knuses.**
- b) **Et batterisæt må ikke kortsluttes. Batterisæt må ikke opbevares lemfældigt i en kasse eller skuffe, hvor de kan kortsluttes hinanden eller kortsluttes af ledende genstande.** Når batterisættet ikke er i brug, skal det holdes væk fra andre metalgenstande, såsom papirclips, mønter, nøgler, søm, skruer eller andre små metalgenstande, der kan skabe en forbindelse fra en pol til en anden, Kortslutning af batteripoler kan medføre forbrændinger eller brand.
- c) **Batterisæt må ikke udsættes for varme eller ild. Må ikke opbevares i direkte sollys.**
- d) **Batterisæt må ikke udsættes for mekaniske stød.**
- e) **I tilfælde af at et batteri lækker, må væsken ikke komme i kontakt med huden eller øjne. Hvis der er sket kontakt, skal det berørte område vaskes med rigelige mængder vand, hvorefter der søges lægehjælp.**
- f) **Opbevar batterisæt på et rent og tørt sted.**
- g) **Aftør batterisættets poler med en tør klud, hvis de bliver snavsede.**
- h) **Batterisæt skal oplades før anvendelsen. Anvend altid den korrekte oplader, og læs producentens anvisninger eller brugervejledning for, hvordan batterierne oplades korrekt.**
- i) **Et batterisæt må ikke efterlades til opladning i længere tid, hvis det ikke anvendes.**
- j) **Efter længere opbevaringsperioder kan det være nødvendigt at oplade eller aflade batterisættet flere gange for at op den optimale ydelse.**

- k) Genoplad kun med laderen specificeret af Worx. Anvend ingen anden oplader end den, der specifikt er beregnet til brug med udstyret.
- l) Brug kun det korrekte batteri til udstyret.
- m) Batterisættet skal opbevares utilgængeligt for børn.
- n) Opbevar den originale produktlitteratur til fremtidig brug.
- o) Batterisættet skal fjernes fra udstyret, når det ikke er i brug.
- p) Bortskaffes på en miljørigtig måde.
- q) Bland ikke batterier af forskellig fremstilling, kapacitet, størrelse eller type i enheden.
- r) Hold batteriet væk fra mikrobølgeovne og højt tryk.
- s) Advarsel! Brug ikke engangbatterier.

| | |
|--|---|
|  | Bær beskyttelseshandsker |
|  | Fjern batteriet fra soklen før justering, vedligeholdelse eller brug. |
|  | Batterierna kan komma in i vattnets kretslopp om de inte kasseras korrekt och detta kan vara skadligt för EKO-systemet. Kasta inte batterier i de vanliga osorterade hushållssoporna. |
|  | Må ikke brændes |
|  Li-Ion  | Li-Ion-batteri Denna product har märkts med en symbol för sopsortering för alla batterisatser. De kommer då att återvinnas och plockas isär för att minska påverkan på miljön. Batterisatser kan vara skadliga för miljön och för människors hälsa då de innehåller farliga substanser. |
|  | For at undgå risikoen for personskader skal brugeren læse brugervejledningen |
|  | ADVARSEL – Pas på udslyngede genstande – hold tilskuere på afstand |
|  | ADVARSEL – Hold hænder og fødder væk fra knivene |
|  | ADVARSEL – Tag batteriet ud inden vedligeholdelse |
|  | Bladet fortsätter att rotera efter det att maskinen stängts av. Vänta till maskinens komponenter har stannat helt och hållet innan du rör vid dem. |
|  | Symbolet på emballagen er kun for Frankrig. |
|  | Affald af elektriske produkter må ikke bortskaffes sammen med husholdningsaffald. Indlever så vidt muligt produktet til genbrug. Kontakt de lokale myndigheder eller forhandleren, hvis du er i tvivl. |

SYMBOLER

| | |
|---|--|
|  | For at undgå risikoen for personskader skal brugeren læse brugervejledningen |
|  | ADVARSEL – Pas på udslyngede genstande – hold tilskuere på afstand |
|  | ADVARSEL – Hold hænder og fødder væk fra knivene |
|  | ADVARSEL – Tag batteriet ud inden vedligeholdelse |
|  | Bladet fortsätter att rotera efter det att maskinen stängts av. Vänta till maskinens komponenter har stannat helt och hållet innan du rör vid dem. |

2. AGGREGATELEMENTER

1. SIKKERHEDSHÅNDTAG
2. ØVERSTE HÅNDTAG
3. SIKKERHEDSKLAP

| | |
|-----|---------------------------------------|
| 4. | POSE TIL GRÆSOPSAMLING |
| 5. | DÆKSEL TIL LÅS TIL NEDRE HÅNDTAG |
| 6. | HÅNDTAG TIL INDSTILLING AF SKÆREHØJDE |
| 7. | BATTERIDÆKSEL |
| 8. | BÆREHÅNDTAG |
| 9. | NEDRE FINGERSKRUE |
| 10. | NEDRE HÅNDTAG |
| 11. | KABELKLEMME |
| 12. | ØVRE FINGERSKRUE |
| 13. | LÅSEKNAP |
| 14. | BATTERI-INDIKATORLAMPE |
| 15. | BATTERIPAKKE* |
| 16. | BLADBOLT |
| 17. | BLAD |

*Illustreret eller beskrevet tilbehør er kun delvis indeholdt i leverancen.

3. TEKNISK DATA

Type **WG745E WG745E.X (7 - Betegnelse af maskiner, repræsentant for akku-plæneklipper)**

| | WG745E WG745E.X** |
|-----------------------------------|--|
| Nominal Spænding | 40V  Max. (2x20V Max.)*** |
| Nominal Friløbshastighed | 3100 RPM |
| Skjolddiameter | 43 cm |
| Skærediameter | 41 cm |
| Forhjul diameter | 18 cm |
| Baghjul diameter | 20 cm |
| Skæredybde | 25-80 mm |
| Antal stillinger til klippehøjden | 6 |
| Græsopsamlingskapacitet | 50 L |
| Batteritype | Lithium-ion |

| | |
|--------------------------------|---------|
| Maskinvægt (Bare værktøjer) | 15.7 kg |
|--------------------------------|---------|

**X = 1-999, A-Z, M1-M9 er kun til forskellige kunder, der er ingen sikkerhedsrelaterede ændringer mellem disse modeller

***Spænding målt uden arbejdsbyrde.

Startbatterispænding når et maksimum på 20 volt. Nominal spænding er 18 volt.

ANBEFALEDE BATTERIER OG OPLADERE

| Kategori | typen | Kapacitet |
|-------------|--------|-----------|
| 20V batteri | WA3644 | 4.0 Ah |
| | WA3645 | 5.0 Ah |
| 20V oplader | WA3883 | 4.0 A |

Det anbefales, at alt udstyr købes i samme butik som maskinen. Vælg typen afhængigt af det arbejde, du vil foretage. Se på emballagen til tilbehøret for at få yderligere oplysninger. Få hjælp og råd i butikken.

STØJINFORMATION

| | |
|--------------------------|--|
| A-vægtet lydtryksniveau | $L_{pA} = 80.7 \text{ dB(A)}$ |
| K_{pA} | 3.0 dB (A) |
| A-vægtet lydeffektniveau | $L_{WA} = 91.5 \text{ dB(A)}$ |
| K_{WA} | 1.85 dB (A) |
| Bær høreværn. |  |

VIBRATIONSINFORMATION

| | |
|--------------------------|---------------------------|
| Typisk, vægtet vibration | $a_h < 2.5 \text{ m/s}^2$ |
| Usikkerhed | $K = 1.5 \text{ m/s}^2$ |

 **ADVARSEL:** Vibrationsværdien under den faktiske brug af maskinværktøjet kan afvige fra den opgivne værdi afhængigt af måderne, værktøjet benyttes på. Se følgende eksempler på, hvad vibrationerne kan afhænge af: Hvordan værktøjet bruges og materialerne, der skæres eller bores i. Værktøjets stand og vedligeholdelse. Anvendelse af korrekt tilbehør og kontrol med, at det er skarpt og i en i det hele taget god tilstand.

2x20V 43 cm Trådløs Børsteløs Skubbeplæneklipper

DK

Hvor kraftigt, der holdes fast i håndtaget og, om der benyttes antivibrationsudstyr.
Om værktøjet anvendes i henhold til dets konstruktion og nærværende anvisninger.

Værktøjet kan medføre et hånd/arm-vibrationsyndrom, hvis det ikke bruges på rigtig måde.

 **ADVARSEL:** En vurdering af udsættelsesgraden under det aktuelle brug skal omfatte alle dele af arbejds cyklussen, herunder antallet af gange værktøjet slås til og fra, og tomgangsdriften uden for selve arbejdsopgaven. Dette kan afgørende reducere udsættelsesniveauet i den samlede arbejdsperiode.

Sådan kan du minimere risikoen for udsættelse for vibrationer:
Brug ALTID skarpe mejsler, bor og blade.
Vedligehold værktøjet i overensstemmelse med disse instruktioner og hold det korrekt smurt (hvor det er nødvendigt).
Hvis værktøjet bruges ofte, bør du anskaffe antivibrationsudstyr.
Planlæg dit arbejde, så du kan fordele arbejde med kraftige vibrationer over flere dage.

4. BEREGNET ANVENDELSE

Dette produkt er beregnet til privat plæneklipping.

5. BETJENINGSVEJLEDNING

 **NOTER:** Før du bruger dette værktøj, læs instruktionsbogen omhyggeligt.

SAMLING & BETJENING

| HANDLING | BILLEDE |
|--|------------------------|
| MONTERING | |
| Montering af styret NOTER: Vælg en passende højde og spænd håndtagsknapperne. | Se Fig. A1, A2, A3, A4 |
| Montering af posen til opsamling af græs | See Fig. B1, B2 |
| Montering af græsopsamlingspose på plæneklipperen. NOTER: Tryk let på græsopsamleren for at sikre, at den er rigtigt monteret. | Se Fig. C |
| Tjek af batteriniveauets tilstand NOTER: Fig. D1 gælder kun for batteripakken med batteriindikatorlampen. | Se Fig. D1 |

| | |
|---|----------------|
| <p>Opladning af batteriet NOTER: Batteripakken leveres uopladet. Batteriet skal være helt opladet før første brug. Oplad altid begge batterier fuldstændigt og samtidigt. Flere detaljer kan findes i manualen.</p> | Se Fig. D2 |
| <p>Isætning/fjernelse af batteriet NOTER: Denne maskine vil kun virke når begge batterier er installeret. Brug altid de samme to batterier og oplad begge batterier samtidigt. Når du bruger to batterier med forskellig strøm, går maskinen kun til den laveste fællesnævner.</p> | Se Fig. E |
| <p>DRIFT</p> <p>Batteri-indikatorlampe Se detaljer i BATTERI STATUS afsnittet VIGTIGT Når der kun lyser en lampe, er mindst et batteri fladt og skal oplades, selv om plæneklipperen stadig kan klippe græsset. Hvis der fortsættes med plæneklipping i den tilstand, kan det forkorte driftslevetiden og mindske ydelsen på batteriet betydeligt. Når ingen af lamperne lyser, er mindst et batteri forkert installeret eller defekt. Kontrollér er tilsluttet og placeret korrekt.</p> | Se Fig. F |
| <p>Opstart & Slukning For at starte, tryk og hold låseknappen nede, og træk i sikkerhedshåndtaget. For at stoppe, slip sikkerhedshåndtaget.</p> | Se Fig. G1, G2 |
| <p>Justering af græsslåningshøjden  ADVARSEL! Stop, slip sikkerhedshåndtaget, og vent, indtil motoren stopper, før du justerer højden. Kniven fortsætter med at dreje rundt, efter at plæneklipperen er slukket, og derfor kan kniven forårsage personskader. Tag aldrig fat i en kniv, der roterer.</p> | Se Fig. H |
| <p>Fjernelse/Tømning af græsopsamlingsposen  ADVARSEL! Kontrollér altid, at tømningåbningen ordentligt, inden plæneklipperen tages i brug. Løft aldrig sikkerhedsklappen uden græsfangeren, når plæneklipperen bruges.</p> | Se Fig. I |

| | |
|------------|----------------|
| Opbevaring | Se Fig. J1, J2 |
|------------|----------------|

DER KAN BLIVE SLYNGET BORT AF DET ROTERENDE KNIVBLAD.

1. Klip på langs af skråninger, og aldrig op og ned. Vær yderst forsigtig, når du skifter retning på skråninger. Anvend aldrig plæneklipperen på særligt stejle skråninger. Sørg for at holde et godt fodfæste.
2. Slip sikkerhedshåndtaget for at slukke plæneklipperen, når du krydser et grusområde (sten kan blive kastet af kniven).
3. Indstil plæneklipperen til største klippehøjde, når der klippes på en grov bund eller et sted med højt ukrudt. Hvis der klippes for meget væk på én gang, kan det få sikkerhed.
4. Hvis der anvendes græsopsamler i vækstsæsonen, har græsset tendens til at blokere udkaståbningen. Slip sikkerhedshåndtaget for at slukke plæneklipperen. Fjern græsopsamleren og ryst græsset bagud i posen. Fjern desuden græs eller snavs, der har samlet sig omkring udkaståbningen. Sæt græsopsamleren på plads.
5. Hvis plæneklipperen begynder at vibrere unormalt, skal du slippe sikkerhedshåndtaget for at slukke plæneklipperen. Kontroller straks, hvad der er årsag til det. Vibrering er tegn på problemer. Plæneklipperen må ikke anvendes igen, før der har været foretaget et servicecheck.
6. **SLIP ALTID SIKKERHEDSHÅNDET FOR AT SLUKKE PLÆNEKLIPPEREN, NÅR DU EFTERLADER DEN UDEN OPSYN, SELV I EN KORT PERIODE.**

KLIPPEAREAL

Klippeområdet kan påvirkes af flere faktorer så som klippehøjde, fugtigheden af plænen, græssets længde og tæthed. Desuden vil for mange start og stop af plæneklipperen under drift reducere klippearealet.

TIPS:

- 1) Det anbefales at klippe plænen oftere, gå med normal hastighed og ikke starte/stoppe plæneklipperen for ofte under driften. Brug altid de samme to batterier og oplad begge batterier samtidigt.
- 2) Sørg for at bruge to fuldt opladede batteripakker på samme tid for den bedste præstation, og klip altid 1/3 eller mindre af græssets højde.
- 3) Gå langsomt når der klippes langt græs, for at få en mere effektiv klipping, og korrekt udsmidning af det afklippede.
- 4) Undgå at klippe vådt græs, eller vil det klæbe til undersiden af klippebordet, og afklippet kan ikke indsamles eller udsmidet korrekt.
- 5) Ved nyt eller tykt græs skal der anvendes en højere klippehøjde, og det vil forlænge batteriets varighed.

BATTERI STATUS (Se Fig. F)

- Før start eller efter brug trykkes knappen ved siden af batteri-indikatorlampen, for at kontrollere batterikapaciteten.
- Under drift indikeres batterikapaciteten automatisk af batteristrømindikatoren. Lamperne overvåger og viser hele tiden batteritilstanden som følger.
- Oplad maskinen med 2 batteripakker med forskellige AH, opladning viser indikatorlampen den batteritilstand med den laveste batteriopladning.

| Batteriindikator status | Batteritilstand |
|--|---|
| Kun en lampe (●●●●●) lyser. | De to batterier er fuldt opladet. |
| To, tre eller fire lamper lyser. | De to batterier er ikke fuldt opladet. Desto flere lamper der lyser, desto bedre batterikapacitet. |
| Kun en lampe (●○○○○) lyser. | Opladningsniveauet på mindst et batteri er meget lavt. Kontrolér venligst, og oplad batteriet. |
| Ingen lamper lyser. | Mindst et batteri er ikke korrekt installeret, eller batteriet er defekt. |
| Kun en lampe blinker 2 gange pr. cyklus. | Mindst et batteri er overopladet (se betingelser for batteriopladning). Genoplad de to batterier inden brug eller opbevaring. |
| En lampe blinker 3 gange pr. cyklus. | Mindst et batteri er varmt, vent til de er kølet ned, før du starter igen. |
| En lampe blinker 4 gange pr. cyklus. | Maskinen er overbelastet. Hæv klippehøjden eller skub langsomt. |

TIPS OM GRÆSKLIPNING MED BIOKLIP

Når du bioklipper, er din nye plæneklipper designet til at klippe græsset i små stykker og sprede dem tilbage på græsplænen ved hjælp af bioklipflapper, der er placeret inde i klippebordet.

Under normale forhold vil det bioklippede græs hurtigt nedbrydes og give næringsstoffer til græsplænen.

Gennemgå følgende anbefalinger for optimal bioklippydelse.

NOTER: INSPICER ALTID FØRST DET GRÆSAREAL, DER SKAL SLÅS, OG FJERN ALLE STEN, KÆPPE, STÅLTRÅD, METAL OG ANDET UDVEDKOMMENDE,

2x20V 43 cm Trådløs Børsteløs Skubbeplæneklipper

DK

6. VEDLIGEHOLDELSE

 **ADVARSEL! Stop plæneklipperen, og fjern batterierne, før du fjerner græsopsamlingsposen.**

NOTER: For at sikre en lang og pålidelig levetid, skal følgende vedligeholdelsesprocedurer udføres regelmæssigt. Kontroller for åbenlyse fejl, så som en løs, løsgjort eller beskadiget kniv, løse dele, og slidte eller beskadigede dele. Kontroller, at alle dæksler og afskærmninger er ubeskadiget og sider rigtigt på plads. Sørg for at udføre al nødvendig vedligeholdelse eller reparationer, før plæneklipperen anvendes. Hvis plæneklipperen skulle svigte trods en regelmæssig vedligeholdelse, bør du henvende dig til vor kundetjeneste for at få nærmere råd og vejledning.

SLIBNING AF KNIVEN

VED AT HOLDE KNIVEN SKARP OPNÅS DEN BEDSTE KLIPNING.

DER SKAL BÆRES KORREKT ØJENVÆRN VED FJERNELSE, SLIBNING ELLER MONTERING AF KNIVEN.

Normalt er det tilstrækkeligt at slibe kniven 2 gange i løbet af sæsonen. Sand sløver dog kniven meget hurtigt. Så hvis plænen er sandet i bunden, kan det være nødvendigt at slibe kniven oftere.

UDSKIFT STRAKS BUGGEDE ELLER BESKADIGEDE KNIVE.

NÅR KNIVES SLIBES:

1. Sørg for, at kniven forbliver i balance.
2. Slib kniven i den oprindelige skærevinkel.
3. Slib knivæggene, så lige meget materiale fjernes i begge ender.

BEMÆRK:

Sørg for, at plæneklipperen er slukket.

SLIBNING AF KNIVEN I EN SKRUESTIK (Se Fig. K)

1. Sørg for, at sikkerhedshåndtaget er sluppet, og at kniven er stoppet, før du fjerner kniven.
2. Fjern kniven fra plæneklipperen. Læs instruktionerne om, hvordan kniven fjernes og monteres.
3. Spænd kniven op (K-1) i en skruestik (K-2).
4. Bær sikkerhedsbriller og pas på ikke at skære dig selv.
5. Fil forsigtigt knivæggene med en finhugget fil (K-3) eller slibesten.
6. Kontroller balancen på kniven. Læs instruktionerne om afvejning af kniven.
7. Sæt kniven tilbage på plads på plæneklipperen, og spænd den forsvarligt. Se nedenstående instruktioner.

AFVEJNING AF KNIVEN (Se Fig. L)

Kontroller afvejningen på kniven ved at placere

midterhullet på kniven (L-1) over et søm eller et skruetrækkerskaf (L-2), spændt vandret op i en skruestik (L-3). Den ende, der drejer nedad, files. Kniven er ordentligt afvejet, når ingen af enderne drejer nedad.

VEDLIGEHOLDELSE AF BLADET (Se Fig. M)

Udskift bladet efter 50 timers slåning eller 2 år, hvilket kommer først, uanset kondition. Følg disse procedurer for at fjerne eller udskifte bladet. Du har brug for havehandsker (medfølger ikke) og en spændenøgle (medfølger ikke) for at fjerne bladet. Sørg for, at batterierne ikke er installeret. Kil en træblok fast mellem bladet og plæneklipperdækket for at forhindre bladet i at dreje og løsn bladbolten mod uret, ved brug af spændenøglen, og fjern derefter kniven. Genmonter kniven med skærekanterne mod jorden. Spænd derefter møtrikken forsvarligt.

OPBEVARING

Stop plæneklipperen og fjern batterierne. Rengør omhyggeligt plæneklipperen udvendigt med en blød børste og en blød klud. Der må hverken anvendes vand, opløsningsmidler eller pudsemidler. Fjern al græs og snavs, specielt fra ventilationsåbningerne.

Hæld maskinen til den ene side og rengør området omkring bladene. Hvis græsrester er komprimeret i bladområdet, fjernes de med et træ- eller plastikredskab.

Opbevar maskinen på et tørt sted. Placer ikke andre objekter på toppen af maskinen.

For nemmere opbevaring kan håndgrebet løsnes og foldes, som vist på billed J1 og J2.

MILJØBESKYTTELSE

 Affald af elektriske produkter må ikke bortskaffes sammen med husholdningsaffald. Indlever så vidt muligt produktet til genbrug. Kontakt de lokale myndigheder eller forhandleren, hvis du er i tvivl.

TIL BATTERIREDSKABER

Et temperaturområde fra 0 °C til 45 °C kan hæve temperaturen.

Hele systemet testes i temperaturområdet fra 0 °C til 40 °C.

Detaljer vedrørende sikker bortskaffelse af brugte batterier:

Ved slutningen af apparatets levetid skal du sikkert fjerne batteripakken, inden du bortskaffer apparatet. Smid ikke batterier væk eller kast dem i almindelige affaldsbeholdere. Bortskaf heller

**2x20V 43 cm Trådløs Børsteløs Skub-
beplæneklipper**

DK

ikke batteriet sammen med maskinen. Fjern den brugte batteripakke fra apparatet og bortskaf den på den nærmeste eller mest praktiske dedikerede genbrugsfacilitet. Hvis du er i tvivl, kan du kontakte din lokale miljøbeskyttelsesafdeling. Batterier kan komme ind i vandkredsløbet, hvis de bortskaffes forkert, hvilket kan være farligt for økosystemet. Bortskaf ikke affaldsbatterier som usorteret kommunalt affald.

7. FEJLFINDING

 **ADVARSEL: SLUK FOR MASKINEN, OG FJERN BATTERIPAKKEN FØR EVT. FEJLFINDING.**

| Problem | Mulig løsning |
|---|---|
| 1. Plæneklipperen kører ikke, når sikkerhedshåndtaget er aktiveret. | A. Kontroller, at afbryderknappen er trykket helt ind. B. Slip sikkerhedshåndtaget for at slukke plæneklipperen og sørg for, at batterierne er fjernet. Vend plæneklipperen og kontroller, at klingens kan dreje frit. Hvis kniven ikke kan dreje frit, skal du kontakte en autoriseret reparatør. Knivene skal kunne dreje frit. C. Er batteriet ladet helt op? Tilslut opladeren og vent til at den grønne lampe lyser. |
| 2. Motoren stopper under slåning. | A. Slip sikkerhedshåndtaget for at slukke plæneklipperen og sørg for, at batterierne er fjernet. Vend plæneklipperen og kontroller, at klingens kan dreje frit. Hvis kniven ikke kan dreje frit, skal du kontakte en autoriseret reparatør. Knivene skal kunne dreje frit. B. Forøg klippehøjden på hjulene til den højeste position, og start plæneklipperen. C. Er batteriet ladet helt op? Tilslut opladeren og vent til at den grønne lampe lyser. D. Undgå at overbelaste plæneklipperen. Sæt farten ned, eller forøg klippehøjden. Eller gør begge dele. |

| | |
|---|---|
| 3. Plæneklipperen kører, men klipningen er utilfredsstillende, eller klipper ikke helt. | A. Er batteriet ladet helt op? Tilslut opladeren og vent til at den grønne lampe lyser. B. Slip sikkerhedshåndtaget for at slukke plæneklipperen og sørg for, at batterierne er fjernet. Læg græsslåmaskinen på siden, og kontroller: Kniven for skarphed – hold kniven skarp. Bunden og udkastet for tilstopning. C. Hjulhøjdejusteringen kan være indstillet for lavt i forhold til græssets tilstand. Forøg klippehøjden. |
| 4. Plæneklipperen er for svær at skubbe. | A. Forøg klippehøjden for at reducere maskinens træk i græsset. Kontroller, at alle hjul drejer frit. |
| 5. Plæneklipperen støjer unormalt meget og vibrerer. | A. Slip sikkerhedshåndtaget for at slukke plæneklipperen og sørg for, at batterierne er fjernet. Læg plæneklipperen på siden, og kontroller, at kniven ikke er bøjet eller beskadiget. Udsift kniven med en ny fra, hvis den er beskadiget. Hvis undersiden af plæneklipperen er beskadiget, skal den indleveres til et autoriseret servicecenter. B. Hvis der ikke er nogen synlig skade på klingens, og plæneklipperen stadig vibrerer: Slip sikkerhedshåndtaget for at slukke plæneklipperen, sørg for, at batterierne er fjernet, og fjern kniven. Roter kniven 180 grader, og monter den igen. Hvis plæneklipperen stadig vibrerer, skal den indleveres til et autoriseret servicecenter. |
| 6. Batteriopladerens LEDs er ikke tændt. | A. Kontrollér stikforbindelsen. B. Udsift oplader. |
| 7. LED-lys på batterioplader skifter ikke til grøn. | A. Batteriet skal tjekkes. Tag til et autoriseret servicecenter. |

| | |
|--|--|
| 8. Plæneklipperen samler ikke græsset op. | A. Udkastet er tilstoppet. Slip sikkerhedshåndtaget for at slukke plæneklipperen og fjern batterierne. Rens udkastet for græsrester. B. For meget afklippet græs. Forøg klippehøjden på hjulene for at afkorte klippelængden. C. Posen er fuld. Tøm posen oftere. |
| 9. Når jorden tildækkes ses det afklippet. | A. Der klippes for meget græs. Forøg klippehøjden på hjulene for at afkorte klippelængden. Klip ikke mere end 1/3 af den totale længde. B. Kontrollér kniv for skarphed. Hold altid kniven skarp. |
| 10. Lav eller aftaget kørselstid efter mange opladninger. | A. Kontakt et autoriseret servicecenter – der er muligvis brug for nyt batteri. |
| 11. LED-lyset på batteriopladeren blinker rødt, og batteriet kan ikke oplades. | A. Batteriet overophedes efter kontinuerlig brug. Fjern batteriet fra opladeren og lad det køle ned til 42 °C eller mindre. |

8. KONFORMITETSERKLÆRING

Vi,
Positec Germany GmbH
Postfach 680194, 50704 Cologne, Germany

På vegne af Positec erklæres at produktet
Beskrivelse **ledningsfri plæneklipper**
Type **WG745E WG745E.X (7 - Betegnelse af maskiner, repræsentant for akku-plæneklipper)**
Funktion **græsklipning**

Er i overensstemmelse med følgende direktiver:
2006/42/EC, 2014/30/EU
2011/65/EU&(EU)2015/863
2000/14/EC ændret ved 2005/88/EC & (EU)2024/1208

2000/14/EC ændret ved 2005/88/EC & (EU)2024/1208:

- Konformitetstestprocedure pr. **Anneks VI**
- Målt niveau for lydeffekt **91.5 dB(A)**
- Deklareret garanteret niveau for lydeffekt **92 dB(A)**

Afprøvningsorgan involveret
Navn: TÜV Rheinland LGA Products GmbH (notificeret myndighed 0197)
Adresse: Tillystraße 2-90431 Nürnberg

Standarder i overensstemmelse med:
EN 62841-1, EN IEC 62841-4-3, EN ISO 3744, EN IEC 55014-1, EN IEC 55014-2, EN IEC 63000

99

Personen, autoriseret til at udarbejde den tekniske fil,
Navn Marcel Filz
Adresse Positec Germany GmbH
Postfach 680194, 50704 Cologne, Germany



2024/09/27
Allen Ding
Vicechef, Ingeniør, Test & Certificering
Positec Technology (China) Co., Ltd
18, Dongwang Road, Suzhou Industrial
Park, Jiangsu 215123, P. R. China

INNHOLDSFORTEGNELSE

1. SIKKERHETSINSTRUKSJONER
2. DELELISTE
3. TEKNISKE DATA
4. MULIG BRUK
5. BRUKSANVISNING
6. VEDLIKEHOLD
7. FEILSØKING
8. SAMSVARERKLÆRING

1. SIKKERHETSINSTRUKSJONER PRODUKTSIKKERHET GENERELLE SIKKERHETS- ADVARSLER



ADVARSEL Les alle sikkerhetsanvisningene, instruksjonene, illustrasjonene og spesifikasjonene som følger med dette elektroverktøyet. Manglende overholdelse av anvisningene nedenfor kan medføre elektrisk støt, brann og/eller alvorlige personskader.

100

Ta godt vare på alle advarslene og informasjonene.

Det nedenstående anvendte uttrykket "elektroverktøy" gjelder for strømndrevne (med ledning) og batteridrevne elektroverktøy (uten ledning).

1) SIKKERHET PÅ ARBEIDSPLASSEN

- Hold arbeidsområdet rent og ryddig.** Rotete arbeidsområder eller arbeidsområder uten lys kan føre til ulykker.
- Ikke arbeid med elektroverktøyet i eksplosjonsutsatte omgivelser – der det befinner seg brennbare væsker, gass eller støv.** Elektroverktøy lager gnister som kan antenne støv eller damper.
- Hold barn og andre personer unna når elektroverktøyet brukes.** Hvis du blir forstyrret under arbeidet, kan du miste kontrollen over elektroverktøyet.

2) ELEKTRISK SIKKERHET

- Støpselet til elektroverktøyet må passe inn i stikkontakten. Støpselet må ikke forandres på noen som helst måte. Ikke bruk adapterstøpsler sammen med jordede maskiner. Bruk av støpsler som ikke er forandret på og passende stikkontakter reduserer risikoen for elektriske**

støt.

- Unngå kroppskontakt med jordede overflater slik som rør, ovner, komfyrer og kjøleskap.** Det er større fare ved elektriske støt hvis kroppen din er jordet.
- Hold elektroverktøyet unna regn eller fuktighet.** Dersom det kommer vann i et elektroverktøy, øker risikoen for elektriske støt.
- Ikke bruk ledningen til andre formål, f.eks. til å bære elektroverktøyet, henge den opp eller trekke den ut av stikkontakten. Hold ledningen unna varme, olje, skarpe kanter eller maskindeler som beveger seg.** Med skadede eller opphopede ledninger øker risikoen for elektriske støt.
- Når du arbeider utendørs med et elektroverktøy, må du kun bruke en skjøteleddning som er godkjent til utendørs bruk.** Når du bruker en skjøteleddning som er egnet for utendørs bruk, reduseres risikoen for elektriske støt.
- Hvis det ikke kan unngås å bruke elektroverktøyet i fuktige omgivelser, må du bruke en jordfeilbryter.** Bruk av en jordfeilbryter reduserer risikoen for elektriske støt.

3) PERSONSIKKERHET

- Vær oppmerksom, pass på hva du gjør, gå fornuftig frem når du arbeider med et elektroverktøy. Ikke bruk elektroverktøyet når du er trett eller er påvirket av narkotika, alkohol eller medikamenter.** Et øyeblikks uoppmerksomhet ved bruk av elektroverktøyet kan føre til alvorlige skader.
- Bruk personlig verneutstyr og husk alltid å bruke vernebriller.** Bruk av personlig sikkerhetsutstyr som støvmaske, sklifaste arbeidssko, hjelm eller hørselvern – avhengig av type og bruk av elektroverktøyet – reduserer risikoen for skader.
- Unngå å starte verktøyet ved en feiltagelse. Forviss deg om at elektroverktøyet er slått av før du kobler det til strømmen og/eller batteriet, løfter det opp eller bærer det.** Hvis du holder fingeren på bryteren når du bærer elektroverktøyet eller kobler elektroverktøyet til strømmen i innkoblet tilstand, kan dette føre til uhell.
- Fjern innstillingsverktøy eller skrunøkler før du slår på elektroverktøyet.** Et verktøy eller en nøkkel som befinner seg i en roterende maskindel, kan føre til skader.
- Ikke overvurder deg selv. Sørg for å stå stødig og i balanse.** Dermed kan du kontrollere elektroverktøyet bedre i uventede situasjoner.
- Bruk alltid egnede klær. Ikke bruk vide klær eller smykker. Hold hår og klær unna deler som beveger seg.** Løst sittende tøy, smykker eller lang

**2x20V 43 cm Trådløs børsteløs
skyveplenklipper**

NOR

hår kan komme inn i deler som beveger seg.

- g) Hvis det kan monteres støvavsug- og oppsamlingsinnretninger, må du forvise deg om at disse er tilkoblet og brukes på korrekt måte.** *Bruk av et støvavsug reduserer faren på grunn av støv.*
- h) Selv når du er blitt vant til verktøyet, må du ikke bli sløv og ignorere sikkerhetsreglene for verktøyet.** *En uforsiktig handling kan forårsake alvorlig personskade i løpet av et brøkdels sekund.*
- 4) AKTSOM HÅNTERING OG BRUK AV ELEKTROVERKTØY**
- a) Ikke overbelast elektroverktøyet.** *Bruk et elektroverktøy som er beregnet til den type arbeid du vil utføre. Med et passende elektroverktøy arbeider du bedre og sikrere i det angitte effektområdet.*
- b) Ikke bruk elektroverktøy med defekt på-/avbryter.** *Et elektroverktøy som ikke lenger kan slås av eller på, er farlig og må repareres.*
- c) Trekk støpselet ut av stikkontakten og/eller fjern batteriet (hvis demonterbart) før du utfører innstillinger på elektroverktøyet, skifter tilbehørsdeler eller legger elektroverktøyet bort.** *Disse tiltakene forhindrer en utilsiktet start av elektroverktøyet.*
- d) Elektroverktøy som ikke er i bruk må oppbevares utilgjengelig for barn.** *Ikke la elektroverktøyet brukes av personer som ikke er fortrolig med dette eller ikke har lest disse anvisningene.* *Elektroverktøy er farlige når de brukes av uerfarne personer.*
- e) Vær nøye med vedlikeholdet av elektroverktøyet og tilbehøret.** *Kontroller om bevegelige maskindeler fungerer feilfritt og ikke klammes fast, og om deler er brukket eller skadet, slik at dette innvirker på elektroverktøets funksjon.* *La skadede deler repareres før elektroverktøyet brukes.* *Dårlig vedlikeholdte elektroverktøy er årsaken til mange uhell.*
- f) Hold skjæreverktøyene skarpe og rene.** *Godt stelte skjæreverktøy med skarpe skjær setter seg ikke så ofte fast og er lettere å føre.*
- g) Bruk elektroverktøy, tilbehør, verktøy osv. i henhold til disse anvisningene.** *Ta hensyn til arbeidsforholdene og arbeidet som skal utføres.* *Bruk av elektroverktøy til andre formål enn det som er angitt kan føre til farlige situasjoner.*
- h) Hold håndtak og gripeflater tørre, rene og uten olje eller fett.** *Glatte håndtak og gripeflater hindrer sikker håndtering og styring av verktøyet i uventede situasjoner.*

5) AKTSOM HÅNTERING OG BRUK AV BATTERIDREVNEN VERKTØY

- a) Lad batteriet kun opp i ladeapparater som er anbefalt av produsenten.** *Det oppstår brannfare hvis et ladeapparat som er egnet til en bestemt type batterier, brukes med andre batterier.*
- b) Bruk derfor kun riktig type batterier for elektroverktøyene.** *Bruk av andre batterier kan medføre skader og brannfare.*
- c) Hold batteriet som ikke er i bruk unna binders, mynter, nøkler, spikre, skruer eller andre mindre metallgjenstander, som kan lage en forbindelse mellom kontaktene.** *En kortslutning mellom batterikontaktene kan føre til forbrenninger eller brann.*
- d) Ved gal bruk kan det lekke væske ut av batteriet. Unngå kontakt med denne væsken.** *Ved tilfeldig kontakt må det skylles med vann.* *Hvis det kommer væske i øynene, må du i tillegg oppsøke en lege.* *Batterivæske som renner ut kan føre til irritasjoner på huden eller forbrenninger.*
- e) Ikke bruk batteriet eller verktøyet hvis det er skadet eller modifisert.** *Ødelagte eller modifiserte batterier kan oppføre seg uforutsigbart, noe som kan føre til brann, eksplosjon eller fare for personskade.*
- f) Ikke utsett batteriet eller verktøyet for åpen ild eller for høye temperaturer.** *Eksponering for ild eller temperaturer over 130°C kan forårsake eksplosjon.*
- g) Følg alle ladeinstruksjoner, og ikke lad batteriet eller verktøyet utenfor temperaturområdet som er spesifisert i bruksanvisningen.** *Feil lading eller lading ved temperaturområdet, kan skade batteriet og øke brannfaren.*
- 6) Service**
- a) Maskinen din skal alltid kun repareres av kvalifisert fagpersonale og kun med originale reservedeler.** *Slik opprettholdes elektroverktøets sikkerhet.*
- b) Ikke utfør service på ødelagte batterier.** *Service på batterier skal alltid utføres av produsenten eller godkjente forhandlere.*

SIKKERHETSADVARSLER FOR GRESSKLIPPER

- a) Ikke bruk gressklipperen under dårlige værforhold, spesielt når det er fare for lyn.** *Dette reduserer risikoen for å bli truffet av lynet.*
- b) Inspiser området grundig for dyr der**

2x20V 43 cm Trådløs børsteløs skyveplenklipper

NOR

gressklipperen skal brukes. Dyr kan bli skadet når gressklipperen er i bruk.

- c) **Inspiser området der gressklipperen skal brukes med jevne mellomrom. Fjern alle steiner, pinner, ledninger, bein og andre fremmedlegemer.** Gjenstander som kastes kan forårsake personskade.
- d) **Før du bruker gressklipperen må den alltid kontrolleres for å se at knivene og knivenheten ikke er skadet.** Slitte eller ødelagte deler øker risikoen for skader.
- e) **Kontroller gressoppsamleren ofte for slitasje eller skade.** Slitt eller ødelagt gressoppsamler øker risikoen for skader.
- f) **Ha beskyttelsevern på plass. Beskyttelsesvern må være i god stand og riktig montert.** Beskyttelsesvern som er løst, skadet eller ikke fungerer som det skal, kan føre til personskade.
- g) **Hold alle luftinntak for kjøling frie for rusk.** Blokkerte luftinntak og rusk kan føre til overoppheting eller brannfare.
- h) **Når du bruker gressklipperen, må du alltid benytte sklisikkert og beskyttende fotteøy. Ikke bruk gressklipperen når du er barbeint eller bruker sandaler.** Det reduserer sjansen for skade på føttene ved kontakt med den bevegelige kniven.
- i) **Når du bruker gressklipperen, må du alltid ha på lange bukser.** Ekspontert hud øker sannsynligheten for skader fra gjenstander som kastes.
- j) **Ikke bruk gressklipperen i vått gress. Gå, aldri løp.** Det reduserer risikoen for å skli og falle, noe som kan føre til personskade.
- k) **Ikke bruk gressklipperen i for bratte bakker.** Dette reduserer risikoen for mistet kontroll, skli og fall, noe som kan føre til personskade.
- l) **Når du arbeider i bakker, må du alltid ha et kontrollert fotfeste. Arbeid alltid på tvers av skråninger, aldri opp eller ned. Vær ekstremt forsiktig når du endrer retning.** Dette reduserer risikoen for mistet kontroll, skli og fall, noe som kan føre til personskade.
- m) **Vær ekstremt forsiktig når du reverserer eller drar gressklipperen mot deg. Vær alltid oppmerksom på omgivelsene dine.** Dette reduserer risikoen for å snuble under bruk.
- n) **Ikke berør knivene og andre farlige bevegelige deler mens de fortsatt er i bevegelse.** Dette reduserer risikoen for skade fra bevegelige deler.
- o) **Når du fjerner fastkjørt materiale eller rengjør gressklipperen, må du sørge for at alle strømbrytere er av og at batteripakken er frakoblet.** Uventet start av gressklipperen kan føre til alvorlig personskade.

SIKKERHETSANVISNINGER FOR BATTERIPAKKE

- a) **Ikke demonter, åpne eller riv opp sekundære celler eller batteripakker.**
- b) **Ikke kortslett en celle eller en batteripakke. Ikke oppbevar celler eller batteripakke løst i en boks eller skuff hvor de kan kortslutte hverandre eller bli kortslettet av andre metallgjenstander.** Når batteripakken ikke er i bruk skal den holdes adskilt fra andre metallgjenstander som binders, mynter, nøkler, spiker, skruer eller andre små metallobjekter. Kortslutning av batteriet kan forårsake skader eller brann.
- c) **Ikke utsett celler eller batteripakke for varme eller ild. Unngå oppbevaring i direkte sollys.**
- d) **Ikke utsett celler eller batteripakke for mekanisk støt.**
- e) **Hvis du opplever cellelekkasje, ikke la væsken komme i kontakt med huden eller øynene. Dersom kontakt har oppstått, vask området med rikelige mengder vann og oppsøk medisinsk hjelp.**
- f) **Hold batteripakken ren og tørr.**
- g) **Tørk batteripakkekontaktene med en ren, tørr klut hvis de blir skitne.**
- h) **Batteripakken må lades før bruk. Bruk denne instruksjonen og korrekt ladeprosedyre.**
- i) **Ikke ha batteripakken til ladning når den ikke er i bruk.**
- j) **Etter en lang lagringsperiode kan det være nødvendig å lade og utlade batteripakken flere ganger for å oppnå maksimal ytelse.**
- k) **Bruk kun batterilader spesifisert av Worx. Bruk ikke andre ladere enn de som er levert for bruk med utstyret.**
- l) **Tikke bruk batteripakker som ikke er beregnet for bruk sammen med utstyret.**
- m) **Hold batteripakken utenfor barns rekkevidde.**
- n) **Ta vare på den originale bruksanvisningen for fremtidig bruk**
- o) **Ta ut batteriene fra utstyret når det ikke er i bruk**
- p) **Kvitt deg med produktet på forsvarlig måte.**
- q) **Ikke bland batterier av forskjellig produksjon, kapasitet, størrelse eller type i enheten.**
- r) **Hold batteriet unna mikrobølger og høyt trykk.**
- s) **Advarsel! Ikke bruk ikke-oppladbare batterier.**

SYMBOLER

| | |
|---|---|
|  | For å redusere risikoen for personskade, må brukeren lese instruksjonsveiledningen |
|  | ADVARSEL – pass på gjenstander som kastes – hold tilskuere på avstand |
|  | ADVARSEL – hold hender og føtter unna knivene |
|  | ADVARSEL – koble fra batteriet før vedlikehold |
|  | Knivene fortsetter å rotere selv etter at motoren er slått av. Ikke berør noen av delene på hageredskapet før de er helt stanset. |
|  | Bruk vernehansker |
|  | Fjern batteriet fra holderen før det utføres noen form for justering, service eller vedlikehold. |
|  | Hvis det ikke håndteres riktig, kan batteriet komme inn i vannsyklusen, noe som kan forårsake skade på økosystemet. Ikke kast brukte batterier som usortert kommunalt avfall. |
|  | Ikke brenn |

| | |
|---|--|
|  Li-Ion | Litium-ion-batteri. Dette produktet er merket med symbolet "samlet separat" med alle batteripakker og batteripakker. Du kan deretter resirkulere eller fjerne den for å redusere påvirkningen på miljøet. Batteripakken inneholder skadelige stoffer som kan være skadelige for miljøet og menneskers helse. |
|  | |
|  | Symbolet på emballasjen er bare for Frankrike. |
|  | Avfall etter elektriske produkter må ikke legges sammen med husholdningsavfall. Vennligst resirkuler avfallet der dette finnes. Undersøk hos de lokale myndighetene eller en detaljist for resirkuleringsråd. |

2. APPARATELEMENTER

1. SIKKERHETSHÅNDTAK
2. ØVRE HÅNDTAK
3. SIKKERHETSKLAFF
4. GRESSOPPSAMLERPOSE
5. LOKK FOR LÅSEMUTTER FOR NEDRE HÅNDTAK
6. JUSTERINGSHÅNDTAK FOR KUTTEHØYDE
7. BATTERIDEKSEL
8. HÅNDTAK FOR BÆRING
9. NEDRE SKRUBRYTER
10. NEDRE HÅNDTAK
11. KABELKLEMMER
12. ØVRE SKRUBRYTER
13. LÅSEKNAPP
14. STRØMINDIKATORLAMPE
15. BATTERIPAKKE*
16. KNIVBOLT

17. KNIV

*Ikke alt illustrert eller beskrevet tilbehør inngår i leveransen.

3. TEKNISKE DATA

Type **WG745E WG745E.X (7 - Betegnelse på maskiner, representant for trådløs plenklipper)**

| | WG745E WG745E.X** |
|----------------------------|--|
| Merkespenning | 40V  Maks. (2x20V Maks.)*** |
| Nominell Tomgangshastighet | 3100 RPM |
| Dekseldiameter | 43 cm |
| Skjærediameter | 41 cm |
| Forhjul diameter | 18 cm |
| Bakhjul diameter | 20 cm |
| 104 Klippehøyde | 25-80 mm |
| Klippehøyde posisjoner | 6 |
| Gressoppsamlingskapasitet | 50 L |
| Batteri type | Litium-ion |
| Maskinvekt (bare verktøy) | 15.7 kg |

** X = 1-999, A-Z, M1-M9 er kun for forskjellige kunder, det er ingen sikkerhetsrelaterte endringer mellom disse modellene.

*** Spennning målt uten belastning. Batterispenningen når maksimum 20 V ved oppstart. Merkespenningen er 18 V.

FORESLÅTTE BATTERIER OG LADERE

| Kategori | Typen | Kkapasitet |
|-------------|--------|------------|
| 20V batteri | WA3644 | 4.0 Ah |
| | WA3645 | 5.0 Ah |
| 20V lader | WA3883 | 4.0 A |

Vi anbefaler at du kjøper alt ekstrautstyr fra butikken der du kjøpte dette verktøyet. Velg kvalitet i henhold til det arbeidet du akter å gå i gang med. Les på tilbehørspakningen for videre detaljer. Butikkpersonalet kan også gi hjelp og råd.

STØYINFORMASJON

| | |
|----------------------|-------------------------------|
| Belastning lydtrykk | $L_{pA} = 80.7 \text{ dB(A)}$ |
| K_{pA} | 3.0 dB (A) |
| Belastning lydeffekt | $L_{wA} = 91.5 \text{ dB(A)}$ |
| K_{wA} | 1.85 dB (A) |

Bruk hørselsvern.



VIBRASJONSINFORMASJON

| | |
|-----------------------------|---------------------------|
| Vanlig belastningsvibrasjon | $a_h < 2.5 \text{ m/s}^2$ |
| Usikkerhet K | $K = 1.5 \text{ m/s}^2$ |

 **ADVARSEL:** Vibrasjonsutslippsverdien under faktisk bruk av verktøyet kan avvike fra oppgitt verdi, avhengig av måten verktøyet brukes på og følgende eksempler og andre variasjoner i hvordan verktøyet brukes:
Hvordan verktøyet brukes og hvilke materialene som blir kuttet eller drillt.
Verktøyet er i god stand og godt veldlikeholdt.
Bruk av riktig tilbehør for verktøyet, og sørge for at det er skarpt og i god stand.
Hvor stramt grepet på håndtakene er, og om det brukes antivibrasjonstilbehør.
Og at verktøyet blir brukt til det formålet det er tilsiktet i henhold til designet og disse instruksjonene.
Dette verktøyet kan forårsake hånd-arm vibrasjonssyndrom, hvis det ikke brukes riktig.

2x20V 43 cm Trådløs børsteløs skyveplenklipper

NOR

⚠ ADVARSEL: For å være nøyaktig, bør også et overslag over eksponeringsnivå under faktiske bruksforhold også tas med i betraktning i alle deler av driftssyklusen, slik som når verktøyet er skrudd av og når det går på tomgang, men ikke faktisk gjør jobben. Dette kan redusere eksponeringsnivået betraktelig over hele arbeidsperioden.

For å hjelpe til å minimere risikoen for vibrasjonseksponering. Bruk ALLTID skarpe meisler, driller og blad. Vedlikehold verktøyet i henhold til disse instruksjonene og sørg for at det er godt smurt (der det er hensiktsmessig). Hvis verktøyet skal brukes regelmessig, invester i antivibrasjonstilbehør. Planlegg arbeidstidsplassen din slik at du sprer bruk av høyvibrasjonsverktøy utover flere dager

4. FORMÅLSMESSIG BRUK

Dette produktet er beregnet for gressklipping på private eiendommer.

5. BRUKSVEILEDNING

📖 MERK: Les nøye gjennom instruksjonsboka før du bruker verktøyet.

MONTERING & BRUK

| HÅNDTERING | FIGUR |
|--|-------------------------|
| MONTERING | |
| Montering av håndtak. MERK: Velg riktig høyde og stram håndtaksknottene. | Se figur A1, A2, A3, A4 |
| Montering av gressposen | Se figur B1, B2 |
| Montering av gresssamleposen på gressklipperen MERK: Trykk lett på gressposen for å forsikre at den er fullstendig innstallert. | Se figur C |
| Kontrollere batteriladingen MERK: Fig. D1 gjelder bare for batteripakken med batterilampen tent. | Se figur D1 |
| Lading av batteripakken MERK: Batteripakken leveres uladet. Batteriet må lades opp helt før første klipp. Lad alltid de to batteriene samtidig. Mer detaljer finnes i håndboken. | Se figur D2 |

Tilpassing/fjerning av batteriet
MERK: Denne gressklipperen vil bare fungere med 2 batterier installert. Bruk alltid de samme to batteriene og lad to batterier samtidig.
Når du anvender två batterier med olika strömstyrkor, kommer maskinen bara att köpa tils den lägre gemensamma nämnaren nås.

Se figur E

OPERASJON

Strømindikatorlampe
Se detaljer i delen BATTERISTATUS
VIKTIG:
Når kun ett lys er tent, er minst ett batteri utladet og må lades, selv om gressklipperen fortsatt klipper gress. Hvis du fortsetter å bruke plenklipperen med utladet batteri, kan batteriets levetid og ytelse reduseres.
Når ingen lys er tent sitter batteriet ikke riktig i, eller batteriet er defekt, og du må dobbeltsjekke at batteriene er helt på plass i posisjon.

Se figur F

Starte og stoppe
Vil du starte, trykker og holder du inne låseknappen og trekker i sikkerhetshåndtaket. Skal du stoppe, slipper du sikkerhetshåndtaket

Se figur G1, G2

105

Justering av klippehøyde
⚠ ADVARSEL! Stopp, slipp sikkerhetshåndtaket, og vent til motoren stopper før du justerer høyden. Knivene fortsetter å rotere etter at maskinen er slått av, en roterende kniv kan forårsake skade. Ta ikke på de roterende knivene.

Se figur H

Fjerning/tømming av gresssamleposen
⚠ ADVARSEL! Kontroller at sikkerhetskaffen lukker utkastertrakten ordentlig før du bruker gressklipperen. Løft aldri sikkerhetskaffen når gressklipperen brukes uten at gressposen er montert.

Se figur I

Lagring

Se figur J1, J2

BATTERISTATUS (Se figur F)

- Trykk på knappen ved siden av strømindikatorlampen på maskinen før du starter eller etter bruk for å kontrollere batterikapasiteten.
- Når klipperen er i bruk, vil batterikapasiteten angis automatisk av batteriindikatoren. LED's konstante sanser og viser batteri tilstand som følgende.
- Lad maskinen med 2 batteripakker med forskjellig

2x20V 43 cm Trådløs børsteløs skyveplenklipper

NOR

AH, viser strømindikatorlampen batteriets tilstand til det laveste av de to batteriene.

| Indikator for batteristatus | Batteritilstand |
|--|---|
| Fem grønne lamper (●●●●●) lyser. | De to batteriene er fulladet. |
| To, tre eller fire grønne lamper lyser. | De to batteriene har noe energi igjen. Jo flere lamper som lyser, jo mer batterikapasitet er igjen. |
| Bare én grønn lampe (●○○○○) lyser. | Batterinivået på minst én batteripakke er svært lav. Kontroller og lad batteripakken. |
| Ingen lampe lyser. | Minst ett batteri er ikke riktig satt inn, eller batteriet er defekt. |
| Bare ett lys blinker to ganger pr. syklus. | Minst ett batteri er flatt (se batteritilstand), lad opp de to batteriene straks før ny bruk eller oppbevaring. |
| Bare ett lys blinker tre ganger pr. syklus. | Minst ett batteri er varmt, vent på at batteriene er avkjølt før du starter igjen. |
| Bare ett lys blinker fire ganger pr. syklus. | Maskinen er overbelastet. Hev skjærehøyden eller skyv langsomt. |

106

TIPS OM MULCH-KLIPPING

Når du bruker mulch, er din nye plenklipper designet for å kutte gresset i små biter og spre dem tilbake på plenen ved hjelp av mulchvifter plassert inne i klippebordet.

Under normale forhold vil det mulchede gresset raskt brytes ned og gi næringsstoffer til plenen. Vennligst gjennomgå følgende anbefalinger for optimal mulchytelse.

MERK: INSPECT ALLTID OMRÅDET HVOR GRESSKLIPPER SKAL BLI BRUKT OG FJERN ALLE STEINER, GREINER, LEDNINGER, METALL OG ANDRE GJENSTANDER SOM KAN UTSETTE DEN ROTERENDE KNIVEN FOR SKADE.

1. Klipp gresset mot face of slopes, aldri opp-og-ned. Utøv ekstrem forsiktighet under endring av retning på slopes. Klipp ikke for mye i bakker. Oppretthold alltid godt fotfeste.
2. Slipp sikkerhetskåntaket for å slå av plenklipperen når du krysser et grusområde (stein kan bli kastet av bladet).
3. Innstill gressklipper på dens høyeste klippehøyde under klipping på grov bakken eller høye ugress.

Fjerning av for mye gress på en gang kan forårsake en bremse til å feile, hvilket stopper gressklipperen.

4. Hvis gresssekken blir brukt under sesongen med hurtig vekst har gresset tendens til å samles ved utløser åpningen. Slipp sikkerhetskåntaket for å slå av plenklipperen. Fjern gresssekken og rist gresset ned til enden av sekken. Rengjør i tillegg for gress eller gjenstander som kan ha blitt oppsamlet rundt utløseråpningen. Erstatt gresssekken.
5. Hvis plenklipperen begynner å vibrere unormalt, slipper du sikkerhetskåntaket for å slå av plenklipperen. Sjekk umiddelbart årsaken. Vibrasjon er en advarsel om problemer. Ikke bruk maskinen for en servicekontroll er gjennomført.
6. **SLIPP ALLTID SIKKERHETSKÅNTAKET FOR Å SLÅ AV PLENKLIPPEREN NÅR DU LAR DEN VÆRE UBEVOKTET, SELV FOR EN KORT PERIODE.**

KLIPPEOMRÅDE

Klippeområdet kan påvirkes av flere faktorer, som skjærehøyde, plenens fuktighet, samt lengden og tettheten til gresset. I tillegg kan ofte start og stopp av gressklipperen for mange ganger under bruk redusere klippeområdet.

TIPS:

- 1) Det anbefales at du klipper plenen oftere. Gå med normal fart, og ikke start/stopp klipperen for ofte i løpet av bruk. Proszę zawsze używać tych samych dwóch baterii i ładować obie baterie jednocześnie.
- 2) For best mulig ytelse må du bruke to fulladede batteripakker samtidig, og alltid klippe 1/3 eller mindre av gresshøyden.
- 3) Gå sakte når du klipper langt gress slik at klippingen blir mer effektiv og det avklippede gresset kastes riktig.
- 4) Unngå å klippe vått gress, det vil kleve seg til undersiden av maskinen og avklippet kan ikke samles eller kastes skikkelig.
- 5) En høyere klippehøyde skal brukes på nytt eller tykt gress, og dette vil forlenge batterivarigheten.

6. VEDLIKEHOLD

⚠ ADVARSEL: Stopp plenklipperen og fjern batteriene før du fjerner gressoppsamlingsposen.

MERK: For å forsikre lang og pålitelig bruk, utfør følgende vedlikeholdsprosedyrer med jevne mellomrom. Sjekk for åpenbare feil slik som en løs, feilplassert eller skadet kniv, løse tilbehør og utbrukte eller skadede deler. Sjekk at deksel og beskyttelse ikke er skadet og korrekt montert til gressklipper. Utfør det nødvendige vedlikehold eller reparasjoner før bruk av gressklipper. Hvis gressklipper skulle feile selv om vedlikehold har blitt utført vennligst kontakt vår kunde hjelpline for råd.

2x20V 43 cm Trådløs børsteløs skyveplenklipper

NOR

SKARPING AV KNIV

OPPRETT HOLD KNIVEN SKARP FOR BEST MULIG GRESSKLIPPINGS YTELSE.

BRUK KORREKT ØYE BESKYTTELSE UNDER FJERNING, SKARPING OG MONTERING AV KNIV. Skarping av kniven to ganger under en gressklippings sesong er vanligvis tilstrekkelig under normale omstendigheter. Sand kan årsake at kniven blir hurtigere sløv. Hvis plenen din har jord med sand i kan det være nødvendig med en hyppigere skarping av kniv. ERSTATT BØYD ELLER SKADET KNIV ØYEBLIKKEG.

UNDER SKARPING AV KNIV:

1. Forsikr av kniven forblir balansert.
2. Skarp kniven etter den opprinnelige klippe vinkel.
3. Skarp klippe endene på begge endene av kniven, fjern lik mengde materiale fra begge sider.

MERK:

Påse at klipperen er skrudd av.

FOR Å KVESSE KNIVEN I EN SKRUSTIKKE (Se figur K)

1. Sørg for at sikkerhåndtaket er sluppet, og at bladet har stoppet før du fjerner bladet.
2. Fjern kniv fra gressklipper. Se instruksjon for fjerning og montering av kniv.
3. Forsikr kniv K-1 i en skrustikke K-2.
4. Bruk sikkerhetsbriller og vær forsiktig for ikke å kutte deg selv.
5. Fil forsiktig endene på kniven med en fin tannfil K-3 eller en skarpingsstein.
6. Sjekk balansen til kniv. Se instruksjonene for kniv balansering.
7. Monter kniv på gressklipper og stram omstendig. Referanse til instruksjoner nedenfor.

KNIVBALANSERING (Se figur L)

Kontroller balansen til bladet ved å plassere midthullet i bladet L-1 over en skrutrekkerstamme L-2, som er klemmet horisontalt i en skrustikke L-3. Hvis en av endene på bladet roterer nedover, skal den enden files. Bladet er riktig balansert når ingen av endene faller ned.

KNIV-VEDLIKEHOLD (Se figur M)

Skift ut kniven etter 50 timers drift eller annethvert år, avhengig av hva som kommer først - uansett forfatning.

For å bytte kniven kan du følge disse anvisninger. Du trenger hagehansker (medfølger ikke) og en skrunøkkel (medfølger ikke) for å fjerne kniven. Forsikre deg om at batteriene ikke er satt inn. Sett inn en trekloss mellom bladet og kutteenheten for å forhindre at bladet snur og skru opp knivbolten mot klokken ved å bruke skrunøkkel, og så fjerne bladet.

For å montere igjen kan du plassere bladet med skjærekantene mot bakken. Deretter stramm

forsiktig kniv mutteren

LAGRING

Stopp plenklipperen og fjern batteriene. Rengjør utsiden av maskinen omstendig ved bruk av en myk børste eller klut. Bruk ikke vann, løsningsmiddel eller polerende middle. Fjern alt gress og annet rusk spesielt fra ventilasjons slusene.

Legg maskinen på siden og rengjør knivområdet. Hvis det finnes gress som er presset sammen i knivområdet bør du fjerne det med et redskap av tre eller plast.

Oppbevar maskinen på et tørt sted. Ikke sett andre ting oppå maskinen.

For å hjelpe med lagringen, slipp håndtaket og brett det øvre håndtaket som vist i Fig. J1 & J2.

MILJØVERNILTAK

 Avfall etter elektriske produkter må ikke legges sammen med husholdningsavfall. Vennligst resirkuler avfallet der dette finnes. Undersøk hos de lokale myndighetene eller en detaljist for resirkulering-sråd.

FOR BATTERIVERKTØY

Omgivelsestemperatur for bruk og oppbevaring av verktøy og batteri er 0 °C~45 °C.

Anbefalt omgivelsestemperatur for ladesystemet under lading er 0 °C~40 °C.

Detaljer angående sikker avhending av brukte batterier

Ved slutten av apparatets levetid, fjern batteripakken på en sikker måte før du kaster apparatet. Ikke kast batterier i vanlig søppelbøtte. Ikke kast batteriet sammen med maskinen. Fjern den brukte batteripakken fra apparatet og kast den på nærmeste eller mest praktiske dedikerte gjenvinningsanlegg. Hvis du er i tvil, kontakt ditt lokale miljøvernkontor. Batterier kan komme inn i vannkretsløpet hvis de ikke blir riktig avhendet, noe som kan være skadelig for økosystemet. Ikke kast avfallsbatterier som usortert kommunalt avfall.

7. FEILSØKING

 **ADVARSEL: SLÅ AV MASKINEN OG FJERN BATTERIET FØR ALL FEILSØKING.**

| Problemer | Feilrettende tiltak |
|--|--|
| 1. Plenklipperen starter ikke når sikkerhetshåndtaket er aktivert. | A. Kontroller at knappen på bryterhuset blir helt trykket inn. B. Slipp sikkerhetshåndtaket for å slå av plenklipperen og sørg for at batteriene er fjernet. Legg gressklipperen på siden, og kontroller at bladet kan rotere fritt. Hvis den ikke kan rotere fritt, lever klipperen til et autorisert verksted. Bladet skal kunne rotere fritt. C. Er batteriet ladet helt opp? Sett inn kontakten til laderen og vent til det grønne lyset tennes. |
| 2. Motoren stopper under klipping. | A. Slipp sikkerhetshåndtaket for å slå av plenklipperen og sørg for at batteriene er fjernet. Legg gressklipperen på siden, og kontroller at bladet kan rotere fritt. Hvis den ikke kan rotere fritt, lever klipperen til et autorisert verksted. Bladet skal kunne rotere fritt. B. Hev hjulenes klippehøyde til høyeste posisjon, og start gressklipperen. C. Er batteriet ladet helt opp? Sett inn kontakten til laderen og vent til det grønne lyset tennes. D. Ikke overbelast gressklipperen. Senk farten, eller hev klippehøyden. Eller begge deler. |

| | |
|---|--|
| 3. Gressklipperen er i gang, men klippeytelsen er utilfredstillende, eller klipper ikke hele plassen. | A. Er batteriet ladet helt opp? Sett inn kontakten til laderen og vent til det grønne lyset tennes. B. Slipp sikkerhetshåndtaket for å slå av plenklipperen og sørg for at batteriene er fjernet. Legg gressklipperen på siden og kontroller at bladet er skarpt – hold bladet skarpt om undersiden og utmatingen er tilstoppet. C. Innstillingen av hjulhøyden kan være for lav for gressforholdene. Hev klippehøyden. |
| 4. Det er unormalt tungt å skyve gressklipperen. | A. Hev klippehøyden for å hindre at gressklipperen sleper i bakken. Kontroller at hvert hjul roterer fritt. |
| 5. Gressklipperen bråker unormalt mye og vibrerer. | A. Slipp sikkerhetshåndtaket for å slå av plenklipperen og sørg for at batteriene er fjernet. Legg gressklipperen på siden, og kontroller at bladet ikke har blitt bøyd eller skadet. Hvis bladet er skadet, skifter du det ut med et nytt blad fra. Hvis gressklipperens underside er skadet, leverer du inn gressklipperen til et autorisert servicesenter. B. Hvis det ikke er synlig skade på bladet, og gressklipperen fortsatt vibrerer: Slipp sikkerhetshåndtaket for å slå av plenklipperen, pass på at batteriene er tatt ut og at bladet er fjernet. Roter bladet 180 grader og stram det igjen. Hvis gressklipperen fortsatt vibrerer, ta kontakt med et autorisert servicesenter. |
| 6. Batteriladerens LED-lys er ikke på. | A. Sjekk kontaktkoblingen. B. Bytt ut laderen. |
| 7. LED-lampen veksler ikke til grønt lys. | A. Batteriet må sjekkes. Lever klipperen til et autorisert servicesenter. |

| | |
|--|--|
| 8. Gressklipperen samler ikke opp gresset. | A. Utmatningen er tilstoppet. Slipp sikkerhåndtaket for å slå av plenklipperen og fjern batteriene. Fjern gress fra utmatningen. B. For mye avklippet gress. Hev hjulenes klippehøyde for å klippe mindre gress. C. Gressoppsamleren er full. Tøm gressoppsamleren oftere. |
| 9. Når du samler opp gress, er avklippet synlig. | A. Det klippes for mye gress. Hev hjulenes klippehøyde for å klippe mindre gress. Ikke klipp mer enn 1/3 av total lengde. B. Sjekk om bladet er skarpt. Bladet må alltid holdes skarpt. |
| 10. Liten eller redusert kjøretid etter mye bruk. | A. Lever til autorisert serviceverksted – den kan trenge nytt batteri. |
| 11. LED-lampen på batteriladeren blinker rødt og batteriet kan ikke lades. | A. Batteriet overopphetes etter fortsatt bruk. Ta ut batteriet fra laderen og la det avkjøles til 42°C eller lavere. |

8. SAMSVARERKLÆRING

Vi,
Positec Germany GmbH
Postfach 680194, 50704 Cologne, Germany

På vegne av Positec erklær at produktet
Beskrivelse **batteridrevet gressklipper**
Type **WG745E WG745E.X (7 - Betegnelse på maskiner, representant for trådløs plenklipper)**
Funksjon **gressklipping**

Samsvarer med følgende direktiver,
2006/42/EC, 2014/30/EU
2011/65/EU&(EU)2015/863
2000/14/EC revidert ved 2005/88/EC & (EU)2024/1208

2000/14/EC revidert ved 2005/88/EC & (EU)2024/1208:

- Tilpassningsbedømmelse Utført ifølge **Anneks VI**
- Målt Lydkraftniv **91.5 dB(A)**
- Erklært Garantert Lydkraftniv **92 dB(A)**

Den notifiserte gruppen involvert
Navn: TÜV Rheinland LGA Products GmbH (teknisk kontrollorgan 0197)
Adresse: Tillystraße 2-90431 Nürnberg

Standardene samsvarer med,
EN 62841-1, EN IEC 62841-4-3, EN ISO 3744, EN IEC 55014-1, EN IEC 55014-2, EN IEC 63000

Personen som er autorisert til å utarbeide den tekniske filen,
Navn Marcel Filz
Adresse Positec Germany GmbH
Postfach 680194, 50704 Cologne, Germany



2024/09/27
Allen Ding
Visesjefsingeniør, Testing og Sertifisering
Positec Technology (China) Co., Ltd
18, Dongwang Road, Suzhou Industrial Park, Jiangsu 215123, P. R. China

INNEHÅLLSFÖRTECKNING

1. SÄKERHETSINSTRUKTIONER
2. KOMPONENTER
3. TEKNISKA DATA
4. ÄNDAMÅLSENLIK ANVÄNDNING
5. ÄNDAMÅLSENLIK ANVÄNDNING
6. UNDERHÅLL
7. FELSÖKNING
8. DEKLARATION OM ÖVERENSSTÄMMELSE

1. SÄKERHETSINSTRUKTIONER PRODUKTSÄKERHET GENERELLA SÄKERHETSVARNINGAR



Varning: Läs alla säkerhetsföreskrifter, instruktioner, illustrationer och specifikationer som följer med detta elverktyg. Underlåtelse att följa instruktionerna nedan kan leda till elstöt, brand och/eller allvarlig skada.

Spara alla varningar och instruktioner för framtida bruk.

Termen "strömförande verktyg" i alla varningsmeddelande nedan avser ditt (sladdverktyg) strömförande verktyg eller batteridrivna (sladdlösa) strömförande verktyg.

1. ARBETSOMRÅDET

- Håll arbetsområdet och väl upplyst.** Skräpiga och mörka områden är skaderisker.
- Använd inte strömförande verktyg i explosiva miljöer, som nära brandfarliga vätskor, gaser eller damm.** Strömförande verktyg skapar gnistor som kan antända damm eller ångor.
- Håll barn och åskådare borta när du använder ett elverktyg.** Distractioner kan göra att du förlorar kontrollen.

2. ELSÄKERHET

- Stickkontaktarna till verktyget måste matcha eluttaget.** Modifiera inte stickkontakten på något sätt. Använd inte adapterkontakter tillsammans med jordade strömförande verktyg. Omodifierade stickkontakter och matchande eluttag minskar risken för elstöt.
- Undvik kroppskontakt med jordade ytor som rör, element, spisar och kylskåp.** Det finns en större

risk för elstöt om din kropp är jordad.

- Exponera inte strömförande verktyg för regn eller fuktiga förhållanden.** Kommer det in vatten i ett strömförande verktyg ökar det risken för elstöt.
- Missbruka inte sladden.** Använd aldrig sladden för att bära, dra eller dra ut stickkontakten för det strömförande verktyget. Håll sladden borta från hetta, olja, skarpa kanter eller rörliga delar. Skadade eller tilltrasslade sladdar ökar risken för elstöt.
- När du använder ett strömförande verktyg utomhus använder du en förlängningssladd som lämpar sig för utomhus bruk.** Använder du en sladd för utomhus bruk reducerar du risken för elstöt.
- Om det inte går att undvika att driva ett elverktyg i en fuktig lokal, använd då en restströmsskyddad (RCD) strömtillförelänsordning.** Användning av en RCD minskar risken för elektriska stöt.

3. PERSONLIG SÄKERHET

- Var uppmärksam, håll ögonen på vad du gör och använd sunt förnuft när du använder ett elverktyg.** Använd inte ett elverktyg när du är trött eller påverkad av droger, alkohol eller läkemedel. En kort stund av ouppmärksamhet med elverktyg kan resultera i allvarliga personskador.
- Använd säker utrustning. Använd alltid skyddsglasögon.** Säkerhetsutrustning som munskydd, halkfria skor, skyddshjälm eller hörselskydd som används när det behövs kommer att reducera personskador.
- Förhindra ofrivillig start. Se till att kontakten är i off-läge innan du ansluter till strömkälla och/eller batterienhet, tar upp eller bär med dig verktyget.** Bär du elverktyg med fingret på kontakten eller sätter i stickkontakten i elluttaget när kontakten är i PÅ-läge utgör det en skaderisk.
- Ta bort alla skiftnycklar eller skruvnycklar innan du slår på det strömförande verktyget.** En skift- eller skruvnyckel som lämnas kvar på en roterande del på ett strömförande verktyg kan orsaka personskador.
- Sträck dig inte för långt. Bibehåll alltid fotfästet och balansen.** Detta gör att du kan kontrollera verktyget bättre i oväntade situationer.
- Klä dig rätt.** Använd inte löst sittande kläder eller smycken. Håll ditt hår, dina kläder och handskar borta från rörliga delar. Lösa kläder, smycket eller långt hår kan snärjas in i rörliga delar.
- Om det på enheterna finns anslutning för dammsug och dammuppsamling ser du till att**

de är anslutna och används korrekt. Använder du dessa anordningar reducerar det dammrelaterade faror.

- h) Låt inte förtrogenhet, tack vare frekvent användning av verktyget, lura dig att känna dig för tryggt med det och därmed ignorera säkerhetsföreskrifterna.** En vårdslös handling kan orsaka allvarlig skada inom loppet av en sekund.
- 4. ANVÄNDNING OCH UNDERHÅLL AV ELVERKTYG**
- a) Forcera inte elverktyget. Använd korrekt verktyg för arbetet.** Det korrekta verktyget kommer att göra jobbet bättre och säkrare med den hastighet den tillverkats för.
- b) Använd inte verktyget om kontakten inte slår på eller stänger av det.** Alla elverktyg som inte kan kontrolleras med kontakten är farliga och måste repareras.
- c) Koppla från stickkontakten från strömkällan och/eller batterienheten från elverktyget innan du utför några justeringar, byter tillbehören eller magasinerar elverktygen.** Sådana förebyggande säkerhetsåtgärder reducerar risken för att du startar verktyget oavsiktligt.
- d) Förvara verktyget som inte används utom räckhåll för barn och låt inte någon person använda verktyget som inte känner till verktyget eller dessa anvisningar.** Strömförande verktyg är farliga i händerna på utbildade användare.
- e) Utför underhåll på verktygen. Kontrollera inriktningen eller fästet för rörliga delar, defekta delar och alla andra saker som kan påverka användningen av elverktyget. Om det skadats måste elverktyget repareras före användning.** Många olyckor orsakas av felaktigt underhållna elverktyg.
- f) Håll slögverktyget skarpa och rena.** Korrekt underhållna skärverktyg med skarpa egg kommer inte att köra fast lika ofta och är enklare att kontrollera.
- g) Använd elverktyget, tillbehören och verktygsbitsen etc. i enlighet med dessa anvisningar och på det sätt som avsetts för varje typ av elverktyg.** Ha också i åtanke arbetsförhållandena och arbetet som skall utföras. Använder du elverktyg för åtgärder som skiljer sig det avsedda arbetet kan det resultera i riskfyllda situationer.
- h) Håll handtag och greppytor torra, rena och fria från olja och fett.** Håll handtag och greppytor ger inte säker hantering och kontroll över verktyget i oväntade situationer.

5. ANVÄNDNING OCH SKÖTSEL AV SLADDLÖSA VERKTYG

- a) Ladda bara med den laddare som tillverkaren anger.** En laddare som passar en typ av batteripaket kan medföra en risk för brand när den används till ett annat batteripaket.
- b) Använd elverktyg bara tillsammans med det särskilt konstruerade batteripaketet.** Användning av andra batteripaket kan medföra en risk för personskador och brand.
- c) När batteripaketet inte används ska det hållas borta från metallföremål som gem, mynt, nycklar, skruvar och andra små metallföremål som kan skapa kontakt mellan batteripaketets poler och kortsluta det.** En kortslutning kan orsaka brännskador och brand.
- d) Under olyckliga omständigheter kan vätska komma ut ur batteriet. Undvik kontakt. Om den kommer i kontakt med huden, skölj med vatten.** Om den kommer i kontakt med ögonen, skölj rikligt med vatten och sök läkarhjälp. Vätska som kommer ut ur batteriet kan orsaka irritation eller brännskador.
- e) Använd inte ett batteripaket eller verktyg som skadats eller modifierats.** Skadade eller modifierade batterier kan uppvisa förväntade beteende som kan leda till brand, explosion eller skada.
- f) Utsätt inte batteripaket eller verktyg för eld eller höga temperaturer.** Eld eller temperaturer som överstiger 130°C kan orsaka explosioner.
- g) Följ alla laddningsinstruktioner och ladda inte batteripaketet eller verktyget utanför temperaturintervallen som anges i instruktionerna.** Felaktig laddning eller laddning i temperaturer utanför det angivna temperaturintervallen kan skada batteriet eller öka brandrisken.

6. UNDERHÅLL

- a) Låt ditt elverktyg underhållas av en kvalificerad reparatör som bara använder äkta reservdelar.** Det kommer att garantera att elverktygets säkerhet bibehålls.
- b) Försök aldrig reparera skadade batteripaket.** Batteripack får endast underhållas av tillverkaren eller behöriga servicetekniker.

SÄKERHETSVARNINGAR FÖR GRÄSKLIPPARE

- a) Använd inte gräsklipparen i dåliga**

väderförhållanden, särskilt inte när det finns risk för blixtnedslag. Detta minskar risken att bli träffad av blixten.

- b) **Inspektera noggrant området för djurliv och växter där gräsklipparen ska användas.** Djurliv och växter kan komma till skada under drift.
- c) **Inspektera noggrant det område där gräsklipparen ska användas och plocka bort alla stenar, pinnar, kablar, ben och andra främmande föremål.** Kastade föremål kan orsaka personsador.
- d) **Innan gräsklipparen tas i bruk ska kniv och dess montering alltid inspekteras visuellt så att dessa inte är slitna eller skadade.** Slitna och skadade delar ökar risken för personsador.
- e) **Kontrollera gräsuppsamlaren ofta för att upptäcka slitage eller defekter.** En slitnen eller skadad gräsuppsamlare kan öka risken för personsador.
- f) **Låt skyddsanordningen sitta på. Skyddsanordningen måste fungera och vara korrekt monterad.** En skyddsanordning som sitter löst, är skadad eller inte fungerar korrekt kan orsaka personsador.
- g) **Se till att alla luftintag för kylning är fria från skräp.** Blockerade luftintag och skräp kan resultera i överhettning eller risk för brand.
- h) **När gräsklipparen används ska halkfria skyddsskor användas. Använd inte gräsklipparen när du är barfota eller använder öppna sandaler.** Detta minskar risken att skada fötterna vid kontakt med den rörliga kniven.
- i) **Använd alltid långbyxor när du använder gräsklipparen.** Blottad hud ökar sannolikheten för skador från utkastade föremål.
- j) **Använd inte gräsklipparen i vått gräs. Gå alltid, spring inte.** Detta minskar risken för att halka och falla omkull, något som kan resultera i personsador.
- k) **Använd inte gräsklipparen i alltför branta sluttningar.** Detta minskar risken för tappad kontroll eller att man halkar och faller, vilket kan leda till personskada.
- l) **När arbete utförs i sluttningar, var alltid säker på ditt fotfäste, arbeta alltid tvärs över sluttningar, aldrig upp eller ner och iaktta extrem försiktighet när du byter riktning.** Detta minskar risken för tappad kontroll eller att man halkar och faller, vilket kan leda till personskada.
- m) **Iaktta extrem försiktighet när du backar eller drar gräsklipparen mot dig. Var alltid uppmärksam på omgivningen.** Detta minskar risken för att snubbla under användningen.
- n) **Rör inte vid kniven och andra farliga rörliga delar när de är i gång.** Detta minskar risken för

skador från rörliga delar.

- o) **När du rensar material som fastnat eller rengör gräsklipparen ska du se till att alla strömbrytare är avstängda och att batteripaketet är bortkopplat.** Oförutsedd drift av gräsklipparen kan resultera i allvariga personsador.

SÄKERHETSFORESKRIFTER FÖR BATTERIET

- a) **Ta inte isär batteriet, öppna inte heller batteriet eller sära på battericeller.**
- b) **Kortslut inte batteriet. Förvara inte batteriet på ett slarvigt sätt i en låda där det kan kortslutas eller skadas av ledande material.** När batteriet inte används, håll det borta från metallobjekt, såsom pappersgem, pengar, nycklar, naglar, skruvar eller andra små metallobjekt som kan leda ström från en terminal till en annan. Om batteriterminalerna kortsluter varandra kan de försäka brandrisk.
- c) **Exponera inte batteriet för eld eller värme. Undvik förvaring i direkt solljus.**
- d) **Utsätt inte batteriet för mekanisk chock.**
- e) **Om batteriet läcker, låt inte vätskan komma i kontakt med hud eller ögon. Om så ändå skulle hända, skölj med mycket vatten och sök läkarhjälp.**
- f) **Håll batteriet rent och torrt.**
- g) **Torka av batteriet om det blir smutsigt med en torr, ren trasa.**
- h) **Batteriet måste laddas före användning. Använd den här bruksanvisningen för att ladda batteriet korrekt.**
- i) **Låt inte batteriet stå på laddning när det inte används.**
- j) **Efter lång tids användning kan det bli nödvändigt att ladda och ladda ur batteriet många gånger för att nå maximal prestanda.**
- k) **Ladda endast med laddare av varumärket Worx. Använd ingen annan laddare än den som specifikt ska användas med det här batteriet.**
- l) **Använd inte ett batteri som inte är avsett för användning med det här verktyget.**
- m) **Håll batteriet borta från barn.**
- n) **Behåll den ursprungliga bruksanvisningen för framtida användning.**
- o) **Plocka ur batteriet från verktyget då det inte används.**
- p) **Kassera batteriet på rätt sätt.**

- q) Blanda inte celler från olika tillverkning, kapacitet, storlek eller typ inom en enhet.
- r) Håll batteriet borta från mikrovågor och högt tryck.
- s) Varning! Använd inte engångsbatterier.

SYMBOLER

| | |
|---|--|
|  | För att minska risken för skador måste användaren läsa bruksanvisningen |
|  | VARNING – Se upp för föremål som kastas iväg – håll åskådare på avstånd |
|  | VARNING – Håll händer och fötter borta från kniven |
|  | VARNING – Koppla bort batterier före underhåll |
|  | Bladet fortsätter att rotera efter det att maskinen stängts av. Vänta till maskinens komponenter har stannat helt och hållet innan du rör vid dem. |
|  | Använd skyddshandskar |
|  | Avlägsna batteriet från hylsan innan justeringar, service eller underhåll utförs. |

| | |
|--|---|
|  | Batterierna kan komma in i vattnets kretslopp om de inte kasseras korrekt och detta kan vara skadligt för EKO-systemet. Kasta inte batterier i de vanliga sorterade hushållssoporna. |
|  | Får ej uppeldas |
|  Li-Ion  | Li-Ion-batteri Denna produkt har märkts med en symbol för sopsortering för alla batterisatser. De kommer då att återvinnas och plockas isär för att minska påverkan på miljön. Batterisatser kan vara skadliga för miljön och för människors hälsa då de innehåller farliga substanser. |
|   | Symbolen på förpackningen gäller endast för Frankrike. |
|  | Uttjänade elektriska produkter får inte kasseras som hushållsavfall. Återanvänd där det finns anläggningar för det. Kontakta dina lokala myndigheter eller återförsäljare för återvinningsråd. |

113

2. LADDARENS KOMPONENTER

1. SÄKERHETSHANDTAG
2. ÖVRE HANDTAGET
3. SÄKERHETSFLIK
4. GRÄSUPPSAMLINGSSÄCK
5. LÅSHÖLJE NEDRE HANDTAG
6. JUSTERINGSSPAK FÖR KLIPPHÖJD

| | |
|-----|------------------|
| 7. | BATTERIHÖLJE |
| 8. | BÄRHANDTAG |
| 9. | NEDRE SKRUVKNOPP |
| 10. | NEDRE HANDTAG |
| 11. | KABELKLÄMMA |
| 12. | ÖVRE SKRUVKNOPP |
| 13. | LÅSKNAPP |
| 14. | STRÖMINDIKATOR |
| 15. | BATTERIPAKET* |
| 16. | BLADBULT |
| 17. | BLAD |

* Alla tillbehör beskrivna eller avbildade nedan medföljer inte standardprodukten.

3. TEKNISKA DATA

Typ WG745E WG745E.X (7 - Beteckning av maskiner, representant för trådlös gräsklippare)

| | WG745E WG745E.X** |
|----------------------------------|--------------------------------------|
| Effekt | 40V \equiv Max. (2x20V Max.)*** |
| Hastighet utan belastning | 3100 RPM |
| Däckdiameter | 43 cm |
| Klippdiameter | 41 cm |
| Främre hjuldiameter | 18 cm |
| Bakre hjuldiameter | 20 cm |
| Klipphöjd | 25-80 mm |
| Klipphöjdslägen | 6 |
| Gräsuppsamlingskapacitet | 50 L |
| Batterityp | Lithiumjon |
| Maskinens vikt (Utan verktyg) | 15.7 kg |

** X = 1-999, A-Z, M1-M9 är endast för olika kunder, det finns inga säkerhetsrelaterade förändringar mellan dessa modeller.

*** Spänning uppmätt utan belastning. Initial

batterispänning är max. 20V. Nominell spänning är 18V.

REKOMMENDERADE BATTERIER OCH LADDARE

| Kategori | Modell | Kapacitet |
|------------------|--------|-----------|
| 20V Batteripaket | WA3644 | 4.0 Ah |
| | WA3645 | 5.0 Ah |
| 20V Laddning | WA3883 | 4.0 A |

Vi rekommenderar att du köper dina tillbehör från samma återförsäljare som du köpte produkten från. Läs på tillbehörens förpackning för mera information. Din återförsäljare kan också hjälpa dig och ge dig råd.

BULLERINFORMATION

| | |
|--------------------|-------------------------------|
| Uppmätt ljudtryck | $L_{pA} = 80.7 \text{ dB(A)}$ |
| K_{pA} | 3.0 dB (A) |
| Uppmätt ljudstyrka | $L_{wA} = 91.5 \text{ dB(A)}$ |
| K_{wA} | 1.85 dB (A) |

Använd hörselskydd.



VIBRATIONSINFORMATION

| | |
|--------------------------|---------------------------|
| Typisk uppmätt vibrering | $a_h < 2.5 \text{ m/s}^2$ |
| Osäkerhet | $K = 1.5 \text{ m/s}^2$ |

! WARNING: Vibrationsemissionsvärdet vid användning av maskinverktyg kan skilja sig åt från det deklarerade värdet beroende på hur verktyget används och beroende på följande exempel och andra variationer av hur verktyget används:
Hur verktyget används och materialet som verktyget används med.

Verktyget är i bra skick och bra underhållet. Användning av korrekt tillbehör till verktyget och säkerställandet att det är vasst och i bra skick. Beroende på hur tajt åtdraget handtaget är och om några antivibrationstillbehör används. Verktyget används som avsett enligt konstruktionen och de här instruktionerna.

Detta verktyg kan orsaka hand-arm-vibrationsyndrom om det används på felaktigt sätt.

2x20V 43 cm Trådlös borstlös
skjutgräsklippare

SV

⚠ VARNING: För att det ska bli korrekt bör en beräkning av exponeringsnivån under verkliga förhållanden vid användning också tas med för alla delar av hanteringscykeln såsom tiden när verktyget är avstängt och när det körs på tomgång utan att utföra något arbete. Detta kan betydligt minska exponeringsnivån över den totala arbetsperioden.

Hjälp för att minimera risken för vibrationsexponering.

Använd ALLTID skarpa mejslar, borrar och blad. Underhåll verktyget i enlighet med dessa instruktioner och håll det välsmord (där det är nödvändigt). Om verktyget ska användas regelbundet, investera i antivibrationstillbehör. Planera ditt arbetsschema för att sprida ut användning av kraftigt vibrerande verktyg över flera dagar.

4. ÄNDAMÅLSENLIG ANVÄNDNING

Denna gräsklippare är avsedd för hemmabruk.

5. ANVÄNDARHANDLEDNING

📖 OBS: Innan du använder verktyget, läs noga igenom bruksanvisningen.



MONTERING & HANTERING

| AKTIVITET | BILD |
|---|------------------------|
| MONTERING | |
| Montering av styret OBS: Välj lämplig höjd och dra åt knapparna för handtag. | Se bild A1, A2, A3, A4 |
| Montering av gräsuppsamlings säcken | Se bild B1, B2 |
| Montering av gräsuppsamlaren på gräsklipparen. OBS: Tryck ned gräsbehållaren lätt för att se till att den är installerad helt och hållet. | Se bild C |
| Kontroll av batteriets laddningstillstånd OBS: Figur D1 gäller endast batteripack med batterilampor. | Se bild D1 |

| | |
|--|----------------|
| Laddning av batteripaketet OBS: Batteripaketet levereras oladdat. Batteriet måste laddas helt innan första klippningen. Ladda alltid helt de två batterierna samtidigt. Mer information finns i bruksanvisningen till laddaren. | Se bild D2 |
| Montera/borttagning av batteri OBS: Gräsklipparen kommer endast att fungera med 2 batterier installerade. Var god använd alltid samma två batterier och ladda de två batterierna samtidigt. När du använder två batterier med olika strömstyrkor, kommer maskinen bara att fungera tills den lägre gemensamma nivån uppnås. | Se bild E |
| DRIFT | |
| Strömindikator Se avsnittet BATTERISTATUS VIKTIGT: När bara en lampa är på, även om klipparen fortfarande kan klippa, använd minst ett batteri och ladda det. Att använda klipparen när batteriet är urladdat kan förkorta livslängden och minska dess prestanda. Om ingen lampa är tänd är minst ett batteri fel isatt eller defekt. var god dubbelkolla att batterierna är helt fastsatta på plats. | Se bild F |
| Start och stopp För att starta, tryck och håll in låsknappen och dra i säkerhetshandtaget. För att stoppa, släpp säkerhetshandtaget. | Se bild G1, G2 |
| Justering av kliphöjden ⚠ VARNING! Stoppa, släpp säkerhetshandtaget och vänta tills motorn stannar innan du justerar höjden. Bladen fortsätter att rotera efter att motorn stängts av, ett roterande blad kan orsaka skador. Vidrör inte roterande blad. | Se bild H |
| Avlägsnande/Tömning av gräsuppsamlings säcken ⚠ VARNING! Kontrollera alltid att säkerhetsklaffen stänger tömningsutloppet före användning. Lyft aldrig säkerhetsklaffen när gräsklipparen används utan monterad gräsuppsamlingspåse. | Se bild I |
| Förvaring | Se bild J1, J2 |

BATTERISTATUS (Se bild F)

- Innan användning eller efter användning trycker du på knappen bredvid strömindikatorlampan på maskinen för att kontrollera batterikapaciteten.
- Under drift kommer batterikapaciteten automatiskt att indikeras av batteriindikatorn. Indikatorn känner av och visar batterinivån enligt följande.
- För maskiner med 2 batterier som har olika strömstyrkor, visar strömindikatorlampan batteriets tillstånd för den nedre av de två batterierna.

| Batteristatus | Batteritillstånd |
|---|--|
| Fem gröna lampor  lyser. | Hög batterinivå. |
| Två, tre eller fyra gröna lampor lyser. | Medelhög batterinivå. Ju fler lampor som lyser, desto högre är batterinivån. |
| Endast en grön lampa  lyser. | Minst ett batteri är fel isatt eller defekt. |
| Inga lampor lyser. | Minst ett batteri är fel isatt eller defekt. |
| Endast en lampa blinkar två gånger per cykel. | Minst ett batteri är urladdat (se batteriladdningstillstånd), ladda de två batterierna minst en gång innan maskinen används igen eller förvaras. |
| Endast en lampa blinkar tre gånger per cykel. | Minst ett batteri är hett. Låt dem svalna innan du startar maskinen igen. |
| Endast en lampa blinkar fyra gånger per cykel. | Maskinen är överbelastad. Höj klippningshöjden eller för fram maskinen långsammare. |

MULLKLIPPNINGSTIPS

När du gör kompost är din nya gräsklippare designad för att klippa gräset i små bitar och sprida dem tillbaka på gräsmattan med hjälp av kompostvingar som sitter inuti klippdäcket. Under normala förhållanden kommer det komposterade gräset snabbt att brytas ner och ge näring till gräsmattan.

Vänligen gå igenom följande rekommendationer för optimal kompostprestanda.

OBS: INSPEKTERA ALLTID OMRÅDET DÅR KLIPPAREN SKA ANVÄNDAS OCH TA BORT ALLA STENAR, PINNAR, KABLAR, METALL OCH ANNAT SKRÄP VILKA KAN KASTAS IVÄG AV DET ROTERANDE BLADET.

1. Rör dig alltid långsamt med sluttningar aldrig uppåt och nedåt. Var extra försiktig när du byter riktning i slänter. Gör inte i mycket branta slänter. Bibehåll alltid ett bra fotfäste.
2. Släpp säkerhetshandtaget för att stänga av gräsklipparen när du korsar ett grusområde (stenar kan kastas av kniven).
3. Ställ in klipparen på högsta klipphöjden när du klipper i ojämn terräng eller i högt gräs. Borttagning av för mycket gräs på en gång kan göra att överspänningsskyddet löser ut och stoppar klipparen.
4. Om gräsbehållaren används under växtsäsongen kan gräset tendera att blockera utkastaröppningen. Släpp säkerhetshandtaget för att stänga av gräsklipparen. Ta bort gräsbehållaren och skaka ned gräset till baksidan av behållaren. Rensa bort allt gräs eller skräp som kan ha samlats runt utkastaröppningen. Sätt tillbaka gräsbehållaren.
5. Om gräsklipparen börjar vibrera onormalt, släpp säkerhetshandtaget för att stänga av gräsklipparen. Kontrollera omedelbart orsaken. Vibrationer är en varning för problem. Använd inte klipparen innan en servicekontroll gjorts.
- 6. SLÄPP ALLTID SÄKERHETSHANDTAGET FÖR ATT STÄNGA AV GRÄSKLIPPAREN NÄR DU LÄMNAR DEN UTAN TILLSYN, ÄVEN FÖR EN KORT PERIOD.**

Klippområdet

Klippområdet påverkas av flera olika faktorer såsom klipphöjd, grässets fuktighet samt grässets längd och täthet. Att starta och stoppa gräsklipparen alltför ofta under tiden den används leder också till minskat klippområde.

TIPS:

- 1) Det rekommenderas att du klipper din gräsmatta oftare, att du går i normal takt och att du startar/stoppar gräsklipparen så sällan som möjligt när den används. Använd alltid samma två batterier och ladda de två batterierna samtidigt.
- 2) För maximal prestanda, säkerställ att två fulladdade batterier användas och klipp alltid ner grässets höjd med 1/3 eller mindre.
- 3) Gå långsammare när du klipper långt gräs för att få effektivare klippning.
- 4) Undvik att klippa vått gräs då detta fastnar på undersidan, vilket leder till minskad effektivitet.
- 5) En högre klipphöjd bör användas på nytt eller tjockt gräs för att förlänga batteritiden.

6. UNDERHÅLL

 **VARNING! Stäng av gräsklipparen och ta bort batterierna innan du tar bort gräsuppsamlings säcken.**

OBS: För att garantera lång och pålitlig funktion, genomför följande underhållsprocedurer

2x20V 43 cm Trådlös borstlös
skjutgräsklippare

SV

regelbundet. Leta efter tydliga defekter såsom en lös, rubbat eller ett skadat blad, lösa delar och slitna eller skadade komponenter. Kontrollera att huvar och skydd är oskadade och korrekt monterade på gräsklipparen. Utför nödvändigt underhåll eller reparationer innan gräsklipparen används. Om gräsklipparen strejkar trots regelbundet underhåll, ring vår kundtjänst för råd.

BLADSLIPNING

HÅLL BLADET VASST FÖR BÄSTA KLIPPNINGSPRESTANDA.

ANVÄND SKYDDSGLASÖGON VID BORTTAGNING, SLIPNING OCH INSTALLATION AV BLADET.

Slipning av bladet två gånger under klippsäsongen är vanligtvis tillräckligt under normala förhållanden. Sand gör att bladet blir trubbigt snabbt. Om din gräsmatta har sandjord kan mer regelbunden slipning krävas.

BYT BÖJDA ELLER SKADADE BLAD OMEDELBART.

VID SLIPNING AV BLADET:

1. Se till att bladet behåller balansen.
2. Slipa bladet i den ursprungliga vinkeln.
3. Slipa klippkanterna på båda sidor om bladet, ta bort lika mycket material från båda sidorna.

OBS:

Se till att gräsklipparen är avstängd.

SLIPNING AV BLADET I ETT SKRUVSTÄD (Se bild K)

1. Se till att säkerhetshandtaget är släppt och att kniven har stannat innan du tar bort kniven.
2. Ta bort bladet från klipparen. Se instruktionerna för borttagning och montering av bladet.
3. Säkerhetsblad K-1 i ett skruvstöd K-2.
4. Använd skyddsglasögon och var försiktig så att du inte skär dig själv.
5. Fila försiktigt klippkanten på bladet med en fintandad fil K-3 eller slipsten.
6. Kontrollera balansen på bladet. Se instruktionerna för balansering av bladet.
7. Sätt tillbaka bladet på klipparen och dra åt ordentligt. Se instruktionerna nedan.

BLADBALANSERING (Se bild L)

Kontrollera balansen på bladet genom att placera centrumhålet L-1 på en spik eller ett skruvmejselskaft L-2, fastklämd horisontellt i ett skruvstöd L-3. Om någon ände av bladet roterar nedåt, fila den änden. Bladet är korrekt balanserat när ingen ände roterar nedåt.

BLADE MAINTENANCE (Se bild M)

Förnya bladet efter 50 timmars klippning eller 2 år, vilken som inträffar först – oavsett kondition. Följ dessa procedurer för att ta bort och byta bladet. Du behöver handskar (medföljer inte) och

en skiftnyckel (medföljer inte) för att ta bort bladet. Se till att batterierna inte är installerade. Klyv ett träblock mellan kniven och klippaggregatet för att förhindra att bladet roterar och skruva loss bladbulven medurs med en skiftnyckel, och ta sedan bort bladet och fläkten. Återmontera, bladet och fläkten med skärtytan riktad mot marken. Sedan dra åt knivbulven.

FÖRVARING

Stäng av gräsklipparen och ta bort batterierna. Rengör maskinens yttre ordentligt med en mjuk borste och trasa. Använd inte vatten, lösningsmedel eller polermedel. Ta bort gräs och skräp, speciellt från ventilationsöppningarna.

Vänd maskinen på sidan och gör rent bladområdet.

Om gräsklippen är kompakt i bladområdet, ta bort det med en trä eller plast pinne. Förvara maskinen på en torr plats. Placera inga andra föremål ovanpå maskinen. För att underlätta förvaring, frigör handtagsknoppen, och vik ihop det övre handtaget som visas i fig J1 & J2.

MILJÖSKYDD

 Uttjänade elektriska produkter får inte kasseras som hushållsavfall. Återanvänd där det finns anläggningar för det. Kontakta dina lokala myndigheter eller återförsäljare för återvinningsråd.

FÖR BATTERIVERKTYG

Verktyget och batteriet bör användas och förvaras i 0 °C~45 °C.

Den rekommenderade omgivningstemperaturen för laddningssystem vid laddning är 0 °C~40 °C.

Detaljer angående säker hantering av använda batterier

Vid slutet av apparatens livstid, ta bort batteripacket säkert innan du gör dig av med apparaten. Släng inte batterier i vanliga sopkärl eller hushållssopor. Kasta inte heller batteriet tillsammans med maskinen. Ta bort det använda batteripacket från apparaten och lämna in det på närmaste eller lämpliga återvinningsanläggning för batterier. Vid tveksamheter, kontakta din lokala miljöskyddsavdelning. Batterier kan komma in i vattenkretsen om de inte hanteras korrekt, vilket kan vara farligt för ekosystemet. Kasta inte batterier som sorterat kommunalt avfall.

**2x20V 43 cm Trådlös borstlös
skjutgräsklippare**

SV

7. FELSÖKNING

 **VARNING: STÄNG AV MASKINEN OCH TAG BORT BATTERIET FÖRE EVENTUELL FELSÖKNING.**

| Problem | Korrigerande åtgärd |
|--|---|
| 1. Gräsklipparen går inte när säkerhetshandtaget är aktiverat. | A. Kontrollera att knappen på höljet är helt nedtryckt. B. Släpp säkerhetshandtaget för att stänga av gräsklipparen och se till att batterierna är borttagna. Vänd på gräsklipparen och kontrollera att bladet kan rotera fritt. Om den inte går att dra ut, kontaktar du en behörig servicetekniker. Bladet bör rotera fritt. C. Är batteriet fulladdat? Koppla in laddaren och vänta på att en grön lampa tänds. |
| 2. Motorn stannar under klippning. | A. Släpp säkerhetshandtaget för att stänga av gräsklipparen och se till att batterierna är borttagna. Vänd på gräsklipparen och kontrollera att bladet kan rotera fritt. Om den inte går att dra ut, kontaktar du en behörig servicetekniker. Bladet bör rotera fritt. B. Høj hjulen till den högsta klipphöjden och starta gräsklipparen. C. Är batteriet fulladdat? Koppla in laddaren och vänta på att en grön lampa tänds. D. Undvik att överbelasta gräsklipparen. Sänk klipphastigheten eller öka klipphöjden, eller både och. |
| 3. Gräsklipparen kör men klippprestandan är otillfredsställande, eller klipper inte hela gräsmattan. | A. Är batteriet fulladdat? Koppla in laddaren och vänta på att en grön lampa tänds. B. Släpp säkerhetshandtaget för att stänga av gräsklipparen och se till att batterierna är borttagna. Vänd på gräsklipparen och kontrollera följande: Kniven ska vara vass. Undersidan och utkastarrännan är fria från gräsrester. C. Hjulinställningen kan vara för låg för gräsförhållandena. Öka klipphöjden. |

| | |
|--|---|
| 4. Gräsklipparen är för tung att skjuta framåt. | A. Öka klipphöjden för att minska undersidans motstånd mot gräset. Kontrollera att alla hjul roterar fritt. |
| 5. Gräsklipparen bullrar och vibrerar onormalt mycket. | A. Släpp säkerhetshandtaget för att stänga av gräsklipparen och se till att batterierna är borttagna. Ställ gräsklipparen på sidan och säkerställ att kniven inte är böjd eller skadad. Om kniven är skadad ska den bytas mot en ersättningskniv från. Om gräsklipparens underdel är skadad ska du lämna in gräsklipparen hos en auktoriserad verkstad. B. Om det inte syns några skador på bladet och gräsklipparen fortfarande vibrerar: Släpp säkerhetshandtaget för att stänga av gräsklipparen, se till att batterierna är borttagna och ta bort kniven. Roterar kniven 180 grader och sätt tillbaka den. Om gräsklipparens fortfarande vibrerar lämnar du in gräsklipparen hos en auktoriserad verkstad. |
| 6. Batteriladdarens LED lyser inte. | A. Kontrollera kontaktanslutningen. B. Byte av laddare. |
| 7. Batteriladdarens lampa går inte över till grönt. | A. Batteriet måste kontrolleras. Ta det till ett behörigt servicecenter. |
| 8. Gräsklipparen tar inte upp klipprester. | A. Utkastarrännan har täppts igen. Släpp säkerhetshandtaget för att stänga av gräsklipparen och ta bort batterierna. Rensa bort klipprester från utkastarrännan. B. För mycket gräsklipp. Høj hjulen för att minska längden på gräset som klipps. C. Behållaren är full. Töm behållaren oftare. |

| | |
|--|--|
| 9. Synligt gräsklipp vid kompostering. | A. För mycket gräs klipps åt gången. Hög hjulen för att minska längden på gräset som klipps. Klipp inte mer än en tredjedel av den totala höjden. B. Kontrollera att bladet är vasst. Håll alltid bladet vasst. |
| 10. Låg eller förkortad drifttid efter flera användningar. | A. Ta till en behörig servicestation - ett nytt batteri kan behövas. |
| 11. Batteriladdarens lampa blinkar rött och batteriet kan inte laddas. | A. Batteriet överladdas efter kontinuerlig användning. Ta ut batteriet ur laddaren och låt det svalna till 42 °C eller lägre. |

8. DEKLARATION OM ÖVERENSSTÄMMELSE

Vi,
Positec Germany GmbH
Postfach 680194, 50704 Cologne, Germany

På Positecs vägnar förklara att produkten
Beskrivning **Sladdlös gräsklippare**
Typ **WG745E WG745E.X (7 - Beteckning av maskiner, representant för trådlös gräsklippare)**
Funktion **klippa gräs**

Uppfyller följande direktiv,
2006/42/EC, 2014/30/EU
2011/65/EU&(EU)2015/863
2000/14/EC ändrad av 2005/88/EC &
(EU)2024/1208

2000/14/EC ändrad av 2005/88/EC &
(EU)2024/1208:

- Konformitetsutvärderingsprocedur enligt **Bilaga VI**.
- Uppmätt bullernivå **91.5 dB(A)**
- Deklarerad garanterad bullernivå **92 dB(A)**

Berört notifierat organ

Namn: TÜV Rheinland LGA Products GmbH (anmält organ 0197)

Adress: Tillystraße 2-90431 Nürnberg

Standarder överensstämmer med,
EN 62841-1, EN IEC 62841-4-3, EN ISO 3744, EN
IEC 55014-1, EN IEC 55014-2, EN IEC 63000

Personen som godkänts att sammanställa den tekniska filen,

Namn Marcel Filz

Adress Positec Germany GmbH

Postfach 680194, 50704 Cologne, Germany



2024/09/27

Allen Ding

Vice chefsingenjör, tester och certifiering

Positec Technology (China) Co., Ltd

18, Dongwang Road, Suzhou Industrial

Park, Jiangsu 215123, P. R. China

SPIS TREŚCI

1. INSTRUKCJE BEZPIECZEŃSTWA
2. LISTA KOMPONENTÓW
3. DANE TECHNICZNE
4. UŻYCIE ZGODNE Z PRZEZNACZENIEM
5. INSTRUKCJE OBSŁUGI
6. KONSERWACJA
7. ROZWIĄZYWANIE PROBLEMÓW
8. DEKLARACJA ZGODNOŚCI

1. INSTRUKCJE BEZPIECZEŃSTWA BEZPIECZEŃSTWO PRODUKTU OGÓLNE OSTRZEŻENIA DOTYCZĄCE BEZPIECZEŃSTWA



OSTRZEŻENIE Przeczytaj wszystkie ostrzeżenia, instrukcje, ilustracje i specyfikacje dostarczone z elektronarzędziem. Niestosowanie się do podanych wskazówek może spowodować porażenie prądem, pożar i / lub ciężkie obrażenia ciała.

Należy dobrze przechowywać te przepisy.

Użyte w dalszej części pojęcie „elektonarzędzie” odnosi się do elektronarzędzi napędzanych prądem (z kablem zasilającym) i do elektronarzędzi napędzanych akumulatorami (bez kabla zasilającego).

1. MIEJSCE PRACY

- Miejsce pracy należy utrzymywać w czystości i dobrze oświetlone.** Nieporządek i nie oświetlane zakreślenia pracy mogą doprowadzić do wypadków.
- Nie należy pracować tym narzędziem w otoczeniu zagrożonym wybuchem, w którym znajdują się np. łatwopalne ciecze, gazy lub pyły.** Elektronarzędzia wywołują iskry, które mogą podpalić ten pył lub parę.
- Elektonarzędzie trzymać podczas pracy z daleka od dzieci i innych osób.** Przy odwróceniu uwagi można stracić kontrolę nad narzędziem.

2. BEZPIECZEŃSTWO ELEKTRYCZNE

- Wtyczka urządzenia musi pasować do gniazda. Nie wolno zmieniać wtyczki w jakikolwiek sposób. Nie należy używać wtyczek adapterowych razem z uziemionymi narzędziami.** Niezmienione wtyczki i pasujące gniazda zmniejszają ryzyko porażenia prądem.
- Należy unikać kontaktu z uziemionymi powierzchniami jak rury, grzejniki, piece i lodówki.** Istnieje zwiększone ryzyko porażenia prądem, gdy Państwa ciało jest uziemione.
- Urządzenie należy trzymać zabezpieczone przed deszczem i wilgocią.** Wniknięcie wody do elektronarzędzia podwyższa ryzyko porażenia prądem.
- Nigdy nie należy używać kabla do innych czynności. Nigdy nie używać kabla do noszenia urządzenia za kabel, zawieszenia lub do wyciągania wtyczki z gniazda.** Kabel należy trzymać z daleka od wysokich temperatur, oleju; ostrych krawędzi lub ruchomych części urządzenia. Uszkodzone lub poplątane kable zwiększają ryzyko porażenia prądem.
- W przypadku, że elektronarzędziem pracuje się w świeżym powietrzu należy używać kabla przedłużającego, który dopuszczony jest do używania na zewnątrz.** Użycie dopuszczonego do używania na zewnątrz kabla przedłużającego zmniejsza ryzyko porażenia prądem.
- Jeśli nie można uniknąć posługiwania się elektronarzędziem w miejscu o dużej wilgotności należy użyć zabezpieczonego zasilacza domowego (RCD).** Stosowanie RCD zmniejsza ryzyko porażenia prądem elektrycznym.

3. BEZPIECZEŃSTWO OSÓB

- Należy być uważnym, zważać na to co się robi i pracę elektronarzędziem rozpoczynać z rozsądkiem.** Nie należy używać urządzenia gdy jest się zmęczonym lub pod wpływem narkotyków, alkoholu lub leków. Moment nieuwagi przy użyciu urządzenia może doprowadzić do poważnych obrażeń ciała.
- Należy nosić osobiste wyposażenie ochronne i zawsze okulary ochronne.** Noszenie osobistego wyposażenia ochronnego jak maska przeciwpyłowa, nie ślizgające się buty robocze, hełm ochronny lub ochrona słuchu, w zależności od rodzaju i użycia elektronarzędzia zmniejsza ryzyko obrażeń ciała.
- Należy zapobiec przypadkowemu uruchomieniu.** Przed podłączeniem do sieci zasilającej i/lub zestawu baterii, podniesieniem urządzenia i przenoszeniem urządzenia należy sprawdzić, czy przełącznik znajduje się w pozycji wyłączenia. W przypadku, że przy noszeniu urządzenia trzyma się palec na włączniku/ wyłączniku lub włączone urządzenie podłączone

zostanie do prądu, to może to doprowadzić do wypadków.

- d) **Zanim urządzenie zostanie włączone należy usunąć narzędzia nastawcze lub klucze.** *Narzędzie lub klucz, które znajdują się w ruchomych częściach urządzenia mogą doprowadzić do obrażeń ciała.*
- e) **Nie należy przeceniać swoich możliwości. Należy dbać o bezpieczną pozycję pracy i zawsze utrzymywać równowagę.** *Przez to możliwa jest lepsza kontrola urządzenia w nieprzewidzianych sytuacjach.*
- f) **Należy nosić odpowiednie ubranie. Nie należy nosić luźnego ubrania lub biżuterii. Włosy, ubranie i rękawice należy trzymać z daleka od ruchomych części.** *Luźne ubranie, biżuteria lub długie włosy mogą zostać ujęte przez poruszające się części.*
- g) **W przypadku, że możliwe jest zamontowanie urządzeń odsysających lub podchwytyjących należy upewnić się, czy są one właściwie podłączone i prawidłowo użyte.** *Użycie tych urządzeń zmniejsza zagrożenie spowodowane pyłami.*
- h) **Częste używanie urządzenia i rutyna może osłabić twoją uwagę i być przyczyną niedotrzymywania zasad bezpieczeństwa.** *Nieuważne działanie może spowodować poważne szkody w ułamku sekundy.*

4. STARANNE OBCOWANIE ORAZ UŻYCIE ELEKTRONARZĘDZI

- a) **Nie należy przeciążać urządzenia. Do pracy używać należy elektronarzędzia, które jest do tego przewidziane.** *Odpowiednim narzędziem pracuje się lepiej i bezpieczniej w podanym zakresie sprawności.*
- b) **Nie należy używać elektronarzędzia, którego włącznik/wyłącznik jest uszkodzony.** *Elektronarzędzie, którego nie można włączyć lub wyłączyć jest niebezpieczne i musi zostać naprawione.*
- c) **Należy odłączyć wtykę od źródła zasilania i/lub zestawu baterii, przed wykonaniem jakichkolwiek regulacji, zmiany akcesoriów lub podczas przechowywania elektronarzędzi.** *Ten środek ostrożności zapobiega niezamierzonemu włączeniu się urządzenia.*
- d) **Nie używane elektronarzędzia należy przechowywać poza zasięgiem dzieci. Nie należy dać narzędzia do użytku osobom, które jego nie znają lub nie przeczytały tych przepisów.** *Używane przez niedoświadczonych osoby elektronarzędzia są niebezpieczne.*
- e) **Urządzenie należy pieczołowicie pielęgnować.**

Należy kontrolować, czy ruchome części urządzenia funkcjonują bez zarzutu i nie są zablokowane, czy części nie są pęknięte lub uszkodzone, co mogłoby mieć wpływ na prawidłowe funkcjonowanie urządzenia. Uszkodzone części należy przed użyciem urządzenia oddać do naprawy. *Wiele wypadków spowodowanych jest przez niewłaściwą konserwację elektronarzędzi.*

- f) **Narzędzia tnące należy utrzymywać ostre i czyste.** *Starannie pielęgnowane narzędzia tnące z ostrymi krawędziami tnącymi zablokują się rzadziej i łatwiej się je prowadzi.*
- g) **Elektronarzędzia, osprzęt, narzędzia itd. należy używać odpowiednio do tych przepisów i tak, jak jest to przewidziane dla tego specjalnego typu urządzenia. Uwzględnić należy przy tym warunki pracy i czynność do wykonania.** *Użycie elektronarzędzi do innych niż przewidziane prace może doprowadzić do niebezpiecznych sytuacji.*
- h) **Uchwyty oraz powierzchnie elementów obsługi urządzenia utrzymywać suche, czyste, bez oleju i smaru.** *Śliskie uchwyty oraz inne powierzchnie stanowią przeszkodę w bezpiecznej obsłudze i kontroli nad narzędziem w nieoczekiwanych sytuacjach.*

5. STARANNE UŻYTKOWANIE ELEKTRONARZĘDZI NAPĘDZANYCH AKUMULATORAMI

- a) **Akumulatory należy ładować tylko w ładowarkach, które polecił producent.** *Dla ładowarki, która nadaje się do ładowania określonych akumulatorów istnieje niebezpieczeństwo pożaru, gdy użyte zostaną inne akumulatory.*
- b) **Do elektronarzędzi należy używać jedynie przewidzianych do tego akumulatorów.** *Użycie innych akumulatorów może doprowadzić do obrażeń ciała i niebezpieczeństwa pożaru.*
- c) **Nie używamy akumulator należy trzymać z daleka od spinaczy, monet, kluczy, gwoździ, śrub lub innych małych przedmiotów metalowych, które mogłyby spowodować zmostkowanie kontaktów.** *Zwarcie pomiędzy kontaktami akumulatora może spowodować oparzenia lub pożar.*
- d) **Przy niewłaściwym użyciu możliwe jest wydostanie się cieczy z akumulatora. Należy unikać kontaktu z nią.** *Przy przypadkowym kontakcie spłukać wodą. W przypadku, że ciecz dostała się do oczu należy dodatkowo skonsultować się z lekarzem. Ciecz akumulatorowa może doprowadzić do podrażnienia skóry lub oparzeń,*
- e) **Zabrania się używania uszkodzonego lub**

zmodyfikowanego akumulatora lub urządzenia.

Uszkodzone lub zmodyfikowane akumulatory mogą działać w nieoczekiwany sposób wywołując pożar, eksplozję lub zagrożenie zranienia osób.

- f) **Zabrania się wystawiania akumulatora lub urządzenia na działanie ognia lub podwyższonej temperatury.** Działanie ognia lub temperatury przekraczającej 130 °C może spowodować eksplozję.
- g) **Kierować się instrukcjami dotyczącymi sposobu ładowania, nie wystawiać akumulatora na działanie temperatury poza zakresem podanym w instrukcji obsługi.** Niewłaściwy sposób ładowania akumulatora lub działanie temperatury poza zakresem podanym w instrukcji, może być przyczyną uszkodzenia akumulatora lub nastanie podwyższonego ryzyka wybuchu pożaru.

6. SERWIS

- a) **Naprawę urządzenia należy zlecić jedynie kwalifikowanemu fachowcowi i przy użyciu oryginalnych części zamiennych.** To gwarantuje, że bezpieczeństwo urządzenia zostanie zachowane.
- b) **Zabrania się dokonywania naprawy uszkodzonego akumulatora.** Naprawę akumulatora może wykonywać wyłącznie producent lub autoryzowany punkt serwisowy.

ciała.

- f) **Upewnij się, że osłony są na swoim miejscu. Osłony muszą być sprawne i prawidłowo zamontowane.** Osłona, która jest luźna, uszkodzona lub nie działa prawidłowo może spowodować obrażenia ciała.
- g) **Utrzymuj wszystkie wloty powietrza chłodzącego wolne od zanieczyszczeń.** Zablockowane wloty powietrza i zanieczyszczenia mogą powodować przegrzanie lub ryzyko pożaru.
- h) **Podczas obsługi kosiarki należy zawsze nosić obuwie antypoślizgowe i ochronne. Nie należy obsługiwać kosiarki będąc boso lub w otwartych sandałach.** Zmniejsza to szansę na zranienie stóp w wyniku kontaktu z ruchomym ostrzem.
- i) **Podczas obsługi kosiarki należy zawsze nosić długie spodnie.** Odsłonięta skóra zwiększa prawdopodobieństwo zranienia przez wyrzucone przedmioty.
- j) **Nie obsługuj kosiarki gdy trawa jest mokra. Idź, nigdy nie biegnij.** Zmniejsza to ryzyko poślizgnięcia się i upadku, co może skutkować obrażeniami ciała.
- k) **Nie należy używać kosiarki na zbyt stromych zboczach.** Zmniejsza to ryzyko utraty kontroli, poślizgnięcia się i upadku, co może skutkować obrażeniami ciała.
- l) **Podczas pracy na zboczach należy zawsze mieć pewność, że pewnie stoi się na nogach, należy zawsze pracować w poprzek zbocza, nigdy w górę lub w dół, a przy zmianie kierunku należy zachować szczególną ostrożność.** Zmniejsza to ryzyko utraty kontroli, poślizgnięcia się i upadku, co może skutkować obrażeniami ciała.
- m) **Zachowaj szczególną ostrożność podczas cofania lub ciągnięcia kosiarki. Zawsze bądź świadomy/świadoma swojego otoczenia.** Zmniejsza to ryzyko potknięcia się podczas pracy.
- n) **Nie dotykaj ostrej i innych niebezpiecznych części ruchomych, gdy są one w ruchu.** Zmniejsza to ryzyko obrażeń spowodowanych przez ruchome części.
- o) **Podczas usuwania zakleszczonego materiału lub czyszczenia kosiarki upewnij się, że wszystkie przełączniki zasilania są wyłączone, a akumulator odłączony.** Nieoczekiwana praca kosiarki może spowodować poważne obrażenia ciała.

OSTRZEŻENIA BEZPIECZEŃSTWA PODZAS PRACY KOSIARKI

- a) **Nie używaj kosiarki w złych warunkach pogodowych, zwłaszcza gdy istnieje ryzyko wyładowań atmosferycznych.** Zmniejsza to ryzyko porażenia piorunem.
- b) **Dokładnie sprawdź teren, na którym ma być używana kosiarka pod kątem obecności dzikich zwierząt.** Dzikie zwierzęta mogą zostać zranione przez kosiarkę podczas pracy.
- c) **Dokładnie sprawdź teren, na którym ma być używana kosiarka i usuń wszystkie kamienie, patyki, druty, kości i inne obce przedmioty.** Wyrzucone przedmioty mogą spowodować obrażenia ciała.
- d) **Przed użyciem kosiarki zawsze sprawdź wrokowo, czy ostrze i zespół ostrzy nie są zużyte lub uszkodzone.** Zużyte lub uszkodzone części zwiększają ryzyko obrażeń.
- e) **Często sprawdzaj kosz na trawę pod kątem zużycia lub zniszczenia.** Zużyty lub uszkodzony kosz na trawę może zwiększyć ryzyko obrażeń







INSTRUKCJA BEZPIECZEŃSTWA DOTYCZĄCA MODUŁU AKUMULATORA





- a) Nie demontuj, nie otwieraj lub nie niszcz ogniw pomocniczych lub modułu akumulatora.
- b) Nie zwieraj ognia lub modułu akumulatora. Nie przechowuj ognia lub modułu akumulatora w sposób bezładny w pudle lub szufladzie, gdzie mogą się wzajemnie zewrzeć lub ulec zwarcia przez inne metalowe przedmioty. Nie używany akumulator należy trzymać z daleka od spinaczy, monet, kluczy, gwoździ, śrub lub innych małych przedmiotów metalowych, które mogłyby spowodować zmostkowanie kontaktów. Zwarcie pomiędzy kontaktami akumulatora może spowodować oparzenia lub pożar.
- c) Nie narażaj ognia lub modułu akumulatora na działanie ciepła lub ognia. Unikaj składowania w miejscach pod bezpośrednim działaniem światła słonecznego.
- d) Nie narażaj ognia lub modułu akumulatora na uderzenia mechaniczne.
- e) W razie wycieku z ognia, nie dopuść, aby płyn zetknął się ze skórą lub dostał się do oczu. Jeśli już nastąpił kontakt z płynem, przemyj skażoną powierzchnię dużą ilością wody i zwróć się o pomoc medyczną.
- f) Utrzymuj ognia i moduł akumulatora w czystości i w stanie suchym.
- g) Jeśli zaciski ognia lub akumulatora zostały zanieczyszczone, oczyść je czystą i suchą szmatką.
- h) Ognia pomocnicze i moduł akumulatora należy przed użyciem naładować. Zawsze używaj właściwej ładowarki i przestrzegaj instrukcji ładowania zawartej w instrukcji obsługi dostarczonej przez producenta urządzenia.
- i) Nie pozostawiaj modułu akumulatora na długie ładowanie, jeśli go nie używasz.
- j) Po dłuższym okresie składowania może być niezbędne kilkukrotne naładowanie i rozładowanie ogniw lub modułu akumulatora, aby uzyskać optymalną wydajność.
- k) Akumulatory należy ładować tylko w ładowarkach, które poleci producent Worx.
- l) Nie używaj ognia lub modułu akumulatora nie przeznaczonego do pracy z danym urządzeniem.
- m) Trzymaj ognia i moduł akumulatora poza

zasięgiem dzieci.

- n) Zachowaj oryginalne instrukcje produktu do wglądu.
- o) Kiedy to możliwe, wyjmuj moduł akumulatora, jeśli urządzenia się nie używa.
- p) Zużyte ognia i akumulatory utylizuj zgodnie z zasadami gospodarki odpadami.
- q) Nie używaj w urządzeniu ogniw różnych producentów, pojemności i wymiarów.
- r) Akumulatora nie należy zbliżać do źródeł promieniowania mikrofalowego ani narażać na wysokie ciśnienie.
- s) **Ostrzeżenie! Nie używaj baterii jednorazowych.**

SYMBOLE

| | |
|---|--|
|  | Aby zmniejszyć niebezpieczeństwo odniesienia obrażeń, użytkownik powinien przeczytać podręcznik z instrukcjami. |
|  | OSTRZEŻENIE – Uważaj na odrzucane przedmioty – podczas pracy osoby postronne nie powinny się zbliżać do kosiarki |
|  | OSTRZEŻENIE – Nie zbliżaj dłoni ani stóp do ostrzy |
|  | OSTRZEŻENIE – Przed przystąpieniem do czynności konserwacyjnych odłącz akumulator |
|  | Noże obracają się jeszcze przez jakiś czas po wyłączeniu silnika narzędzia ogrodowego i mogą spowodować obrażenia. Przed dotknięciem elementów maszyny należy odczekać do momentu ich całkowitego zatrzymania się. |
|  | Należy zakładać okulary ochronne |

| | |
|--|---|
|  | Wyjąć akumulator z gniazda przed dokonaniem jakiegokolwiek regulacji, serwisowania lub konserwacji. |
|  | Nieprawidłowo utylizowane baterie mogą dostać się do obiegu wodnego, co jest groźne dla ekosystemu. Nie wyrzucaj baterii wraz z niesortowanymi odpadami miejskimi.. |
|  | Nie wrzucać do ognia |
|  | Bateria litowo-jonowa. Ten produkt oznaczono symbolem „segregacji odpadów” dla zużytych baterii i akumulatorów. Umożliwia to jego recykling i demontaż, które zmniejszają negatywny wpływ na środowisko. Pakiety akumulatorów są niebezpieczne dla środowiska i dla ludzkiego życia, gdyż zawierają niebezpieczne substancje. |
|  | Symbol na opakowaniu dotyczy tylko Francji. |
|  | Odpady wyrobów elektrycznych nie powinny być wyrzucane razem z odpadami gospodarstwa domowego. Należy korzystać z recyklingu, jeśli istnieje odpowiednia infrastruktura. Porady dotyczące recyklingu można uzyskać u władz lokalnych lub sprzedawcy detalicznego. |

2. LISTA KOMPONENTÓW

1. UCHWYT BEZPIECZEŃSTWA
2. GÓRNY UCHWYT
3. KLAPA BEZPIECZEŃSTWA
4. WOREK NA TRAWĘ
5. POKRYWA ZAMKA UCHWYTU DOLNEGO

6. DŹWIGNIA REGULACJI WYSOKOŚCI CIĘCIA
7. POKRYWA AKUMULATORA
8. PRZENOŚNA RĄCZKA
9. POKRĘTŁO UCHWYTU, DOLNE
10. UCHWYT DOLNY
11. ZACISKI KABLOWE
12. POKRĘTŁO UCHWYTU, GÓRNE
13. PRZYCIŚK BLOKADY
14. WSKAŹNIK MOCY AKUMULATORA
15. AKUMULATOR*
16. NAKRĘTKA OSTRZA
17. OSTRZE

* Nie wszystkie pokazane na ilustracji akcesoria są dostarczane standardowo.

3. DANE TECHNICZNE

Typ WG745E WG745E.X (7 - Oznaczenie maszyn, przedstawiciel kosiarki akumulatorowej)

| | WG745E WG745E.X** |
|------------------------------|---|
| Napięcie znamionowe | 40V  Max. (2x20V Max.)*** |
| Prędkość na biegu jałowym | 3100 RPM |
| Średnica pokrywy | 43 cm |
| Szerokość cięcia | 41 cm |
| Średnica kół tylnych | 18 cm |
| Pojemność zbiornika na trawę | 20 cm |
| Zakres wysokości cięcia | 25-80 mm |
| Pozycje wysokości cięcia | 6 |
| Pojemność zbiornika na trawę | 50 L |
| Typ baterii | Lithium-Ion |

**2x20V 43 cm Akumulatorowa Kosiarka
Bezszcotkowa Ręczna**

PL

| | |
|-------------------------------------|---------|
| Masa urządzenia (Gołe narzędzie) | 15.7 kg |
|-------------------------------------|---------|

** X = 1-999, A-Z, M1-M9 są tylko dla różnych klientów, nie ma żadnych zmian związanych z bezpieczeństwem między tymi modelami.
 ***Napięcie mierzone bez obciążenia roboczego. Początkowe napięcie akumulatora osiąga maksymalnie 20 V. Napięcie nominalne to 18 V.

ZALECANE AKUMULATORY I ŁADOWARKI

| Kategoria | Modelami | Pojemność |
|------------------|----------|-----------|
| 20V Akumulatorki | WA3644 | 4.0 Ah |
| | WA3645 | 5.0 Ah |
| 20V Ładowarki | WA3883 | 4.0 A |

Zaleca się zakup wszystkich akcesoriów w sklepie, gdzie zakupiono narzędzie. Typ narzędzia wybierz według rodzaju pracy, którą będziesz wykonywał. Więcej szczegółów można znaleźć w dodatkowym opakowaniu. Personel sklepu może również udzielić pomocy i porad.

DANE DOTYCZĄCE HAŁASU

| | |
|-----------------------------|-------------------------------|
| Ważone ciśnienie akustyczne | $L_{pA} = 80.7 \text{ dB(A)}$ |
| K_{pA} | 3.0 dB (A) |
| Ważona moc akustyczna | $L_{WA} = 91.5 \text{ dB(A)}$ |
| K_{WA} | 1.85 dB (A) |

Używać ochrony słuchu.



INFORMACJE DOTYCZĄCE DRGAŃ

| | |
|------------------------|---------------------------|
| Typowa vibracja ważona | $a_h < 2.5 \text{ m/s}^2$ |
| Niepewność | $K = 1.5 \text{ m/s}^2$ |

OSTRZEŻENIE: Wartość emisji vibracji w czasie rzeczywistego używania elektronarzędzia może się różnić od zadeklarowanej, w zależności od sposobu używania narzędzia w następujących przykładach i innych sposobach używania narzędzia:

Jak używane jest narzędzie oraz, czy materiał jest

cięty czy wiercony.

Czy narzędzie jest w dobrym stanie i czy jest prawidłowo konserwowane.

Czy używane są prawidłowe akcesoria narzędzia i czy narzędzie jest właściwie naostrzone oraz w dobrym stanie.

Czy dokręcone są szczęki na uchwycie i czy używane są jakiegokolwiek akcesoria antywibracyjne. Oraz, czy narzędzie jest używane zgodnie z przeznaczeniem i według instrukcji.

Nieprawidłowe prowadzenie tego narzędzia może spowodować syndrom vibracji rąk .

OSTRZEŻENIE: W szczególności, oszacowanie poziomu ekspozycji w rzeczywistych warunkach używania powinno brać także pod uwagę wszystkie elementy cyklu działania, takie jak czas wyłączenia narzędzia i czas bezczynności, ale nie rzeczywiste wykonywaną pracę. Może to znacznie zmniejszyć poziom ekspozycji w całym okresie pracy.

Pomoc w minimalizacji narażenia na vibrację. Należy ZAWSZE używać ostrych dłut, wiertel i ostrzy.

Narzędzie należy konserwować z godnie z instrukcjami i prawidłowo smarować (w odpowiednich miejscach).

Jeśli narzędzie jest używane regularnie należy zakupić akcesoria antywibracyjne. Należy zaplanować harmonogram pracy w celu rozłożenia używania narzędzi wytwarzających wysoki poziom drgań na kilka dni.

125

4. MOŻLIWE UŻYCIĘ

Ten produkt służy do koszenia trawników w domu.

5. INSTRUKCJE OBSŁUGI





UWAGA: Przed użyciem narzędzia należy uważnie przeczytać instrukcje.

MONTAŻ I OBSŁUGA

| DZIAŁANIE | RYSUNEK |
|---|---------------------------|
| MONTAŻ | |
| Montaż uchwytu UWAGA: Wybierz odpowiednią wysokość i dokręć pokrętła uchwytu. | Patrz Rys. A1, A2, A3, A4 |

2x20V 43 cm Akumulatorowa Kosiarka Bezszczotkowa Ręczna

PL

| Montaż worka na trawę | Patrz Rys. B1, B2 | Uruchamianie i Zatrzymywanie Aby uruchomić, naciśnij i przytrzymaj przycisk odblokowujący, a następnie pociągnij za uchwyt bezpieczeństwa. Aby zatrzymać, zwolnij uchwyt bezpieczeństwa. | Patrz Rys. G1, G2 | | | | | | | | |
|--|--|---|-------------------|----------------------------|--------------|---|-------------------------------------|---|--|--|---|
| Montaż worka na trawę w kosiarce UWAGA: Naciśnij lekko worek na trawę, aby upewnić się, że został całkowicie zainstalowany. | Patrz Rys. C | Regulacja wysokości cięcia  OSTRZEŻENIE! Zatrzymaj się, zwolnij uchwyt bezpieczeństwa i poczekaj, aż silnik się zatrzyma, zanim dostosujesz wysokość. Noże kontynuują obracanie po wyłączeniu urządzenia, obracające się ostrze może spowodować obrażenia. Nie wolno dotykać obracających się | Patrz Rys. H | | | | | | | | |
| Sprawdzanie stanu naładowania akumulatora UWAGA: Fig. D1 dotyczy wyłącznie akumulatora wyposażonego w kontrolkę świetlną. | Patrz Rys. D1 | Demontaż/oprózniczenie worka na trawę  OSTRZEŻENIE! Przed użyciem należy zawsze sprawdzić kłapkę bezpieczeństwa przy wylocie. Nigdy nie podnosić kłapki bezpieczeństwa, gdy kosiarka jest używana bez worka na trawę. | Patrz Rys. I | | | | | | | | |
| Ładowanie akumulatora UWAGA: Akumulator jest dostarczany w stanie nienaładowanym. Przed pierwszym użyciem kosiarki należy w pełni naładować akumulator. Zawsze ładować oba akumulatory jednocześnie. Więcej szczegół znajduje się w instrukcji obsługi ładowarki. | Patrz Rys. D2 | Przechowywanie | Patrz Rys. J1, J2 | | | | | | | | |
| Dopasowanie/wyjęcie baterii UWAGA: Ta kosiarka będzie działać tylko, gdy zainstalowane są 2 akumulatory. Zawsze używać dwóch takich samych akumulatorów i ładować je równocześnie. Jeżeli używane są dwie baterie o różnej mocy, urządzenie będzie działało tylko z niższą wspólną wartością mocy. | Patrz Rys. E | <p>STAN AKUMULATORKA (Patrz Rys. F)</p> <ul style="list-style-type: none"> • Przed uruchomieniem lub po eksploatacji urządzenia naciśnij przycisk znajdujący się obok wskaźnika mocy akumulatora na urządzeniu, aby sprawdzić pojemność akumulatora. • Podczas pracy pojemność akumulatora będzie wskazywana automatycznie przez wskaźnik mocy akumulatora. Wskaźnik nieustannie mierzy i wyświetla stan akumulatora w następujący sposób. • W przypadku założenia do urządzenia 2 baterii akumulatorowych o różnej pojemności, wskaźnik mocy akumulatora pokazuje stan naładowania akumulatorka o niższym poziomie naładowania. | | | | | | | | | |
| DZIAŁANIE | | <table border="1"> <thead> <tr> <th data-bbox="561 1042 738 1102">Stan kontrolki LED baterii</th> <th data-bbox="738 1042 1024 1102">Stan baterii</th> </tr> </thead> <tbody> <tr> <td data-bbox="561 1102 738 1187">Świeci pięć zielonych kontrolki (●●●●●)</td> <td data-bbox="738 1102 1024 1187">Dwie baterie są w pełni doładowane.</td> </tr> <tr> <td data-bbox="561 1187 738 1287">Świecą dwie, trzy lub cztery zielonych kontrolki.</td> <td data-bbox="738 1187 1024 1287">Dwie baterie są w czynności. Większa ilość świecących kontrolki oznacza wyższy stan doładowania baterii.</td> </tr> <tr> <td data-bbox="561 1287 738 1358">Świeci wyłącznie jedna zielona kontrolka (●□□□□)</td> <td data-bbox="738 1287 1024 1358">Przynajmniej jedna bateria jest wyładowana i należy ją doładować.</td> </tr> </tbody> </table> | | Stan kontrolki LED baterii | Stan baterii | Świeci pięć zielonych kontrolki (●●●●●) | Dwie baterie są w pełni doładowane. | Świecą dwie, trzy lub cztery zielonych kontrolki. | Dwie baterie są w czynności. Większa ilość świecących kontrolki oznacza wyższy stan doładowania baterii. | Świeci wyłącznie jedna zielona kontrolka (●□□□□) | Przynajmniej jedna bateria jest wyładowana i należy ją doładować. |
| Stan kontrolki LED baterii | Stan baterii | | | | | | | | | | |
| Świeci pięć zielonych kontrolki (●●●●●) | Dwie baterie są w pełni doładowane. | | | | | | | | | | |
| Świecą dwie, trzy lub cztery zielonych kontrolki. | Dwie baterie są w czynności. Większa ilość świecących kontrolki oznacza wyższy stan doładowania baterii. | | | | | | | | | | |
| Świeci wyłącznie jedna zielona kontrolka (●□□□□) | Przynajmniej jedna bateria jest wyładowana i należy ją doładować. | | | | | | | | | | |
| Wskaźnik mocy akumulatora W celu uzyskania szczegółów należy zapoznać się z rozdziałem STAN AKUMULATORKA WAŻNE: Gdy tylko jedno światło jest włączone, przynajmniej jedna bateria jest wyczerpana i wymaga naładowania, mimo że kosiarka może nadal być w stanie kosić trawę. Kontynuowanie pracy kosiarki z baterią w tym wyładowanym stanie może skrócić żywotność i wydajność baterii. Jeśli nie świeci żadna kontrolka, oznacza to, że przynajmniej jedna bateria nie jest w pełni doładowana lub jest uszkodzona. Sprawdź, czy baterie są poprawnie włożone. | Patrz Rys. F | | | | | | | | | | |

| | |
|---|--|
| Nie świeci żadna kontrolka. | Nie zainstalowano przynajmniej jednej baterii lub jest uszkodzona. |
| Wyłącznie jedna kontrolka świeci dwa razy w cyklu. | Przynajmniej jedna bateria jest wyladowana (skontrolować stan naładowania), przed ponownym użyciem lub składowaniem należy naładować dwie baterie. |
| Wyłącznie jedna kontrolka świeci trzy razy w cyklu. | Przynajmniej jedna bateria jest gorąca, poczekać do obniżenia temperatury przed ponownym użyciem. |
| Wyłącznie jedna kontrolka świeci cztery razy w cyklu. | Maszyna jest obciążona. Podnieść wysokość koszenia lub zwolnić ruch. |

WSKAZÓWKI DOTYCZĄCE MULCZOWANIA

Podczas mulczowania twoja nowa kosiarka jest zaprojektowana do cięcia resztek trawy na małe kawałki i rozpraszania ich z powrotem na trawniku, przy użyciu skrzydełek do mulczowania znajdujących się wewnątrz pokrywki kosiarki. W normalnych warunkach mulczowana trawa szybko się rozkłada, dostarczając składników odżywczych do trawnika.

Zapoznaj się z poniższymi zaleceniami w celu uzyskania optymalnej wydajności mulczowania.

UWAGA: NALEŻY ZAWSZE SPRAWDZIĆ POWIERZCHNIĘ, GDZIE UŻYWANA JEST KOSIARKA I USUŃ WSZYSTKIE KAMIEŃ, PATYKI, PRZEWODY, METALOWE I INNE ZANIECZYSZCZENIA, KTÓRE MOGŁYBY ZOSTAĆ WYRZUCZONE PRZEZ OBRACAJĄCY SIĘ NÓZ.

- Należy przemieszczać się w poprzek stoków, nigdy w górę i w dół. Należy zachować szczególną uwagę podczas zmiany kierunku na stokach. Nie należy przemieszczać się na zbyt stromych stokach. Należy zawsze utrzymać dobre oparcie dla stóp.
- Zwolnij uchwyt bezpieczeństwa, aby wyłączyć kosiarkę, gdy przejeżdżasz przez kamienisty teren (kamienie mogą być wyrzucane przez ostrze).
- Podczas przemieszczania się na twardym gruncie lub w wysokich chwastach należy ustawić kosiarkę na pozycję najwyższej wysokości cięcia. Jednorazowe usunięcie zbyt dużej ilości trawy może spowodować wyłączenie bezpiecznika obwodu, a w rezultacie zatrzymanie kosiarki.
- Jeśli worek na trawę jest używany w okresie szybkiego jej wzrostu, trawa może blokować szczelinę wylotową. Zwolnij uchwyt

bezpieczeństwa, aby wyłączyć kosiarkę. Wyjmij worek na trawę i wytrząśnij trawę, aż do spodu worka. Usuń także wszystkie kawałki trawy lub zanieczyszczeń, które mogą się zebrać w okolicy szczeliny. Załóż ponownie worek na trawę.

- Jeśli kosiarka zacznie wibrować nienormalnie, zwolnij uchwyt bezpieczeństwa, aby wyłączyć kosiarkę. Sprawdź natychmiast przyczynę drgań. Drgania oznaczają problem. Nie należy posługiwać się kosiarką, aż do sprawdzenia maszyny.
- ZAWSZE ZWOLNIJ UCHWYT BEZPIECZEŃSTWA, ABY WYŁĄCZYĆ KOSIARKĘ, KIEDY ZOSTAWIASZ JĄ BEZ NADZORU, NAWET NA KRÓTKI OKRES.**

WIELKOŚĆ POWIERZCHNI KOSZENIA

Na wielkość powierzchni koszenia ma wpływ kilka czynników, którymi są: wysokość koszenia, wilgotność trawnika, długość źdźbła trawy oraz gęstość trawy. Częste uruchamianie i wyłączenie kosiarki podczas koszenia trawnika, ma również wpływ na zmniejszenie wielkości skoszonej powierzchni.

RADY:

- Zaleca się kosić trawę, w krótszych odstępach czasu, poruszać się normalnym tempem i nie uruchamiać lub wyłączać często kosiarki. Proszę zawsze używać tych samych dwóch baterii i ładować obie baterie jednocześnie.
- W celu osiągnięcia maksymalnej wydajności kosiarki, prosimy o jednoczesne używanie dwóch całkowicie naładowanych akumulatorów i zawsze kosić maksymalnie do 1/3 wysokości trawnika.
- Podczas koszenia wysokiej trawy należy chodzić pomału, czym zagwarantujemy skuteczne koszenie i należyte odprowadzanie skoszonej trawy.
- Wystrzegać się koszenia wigotnej trawy. Trawa w takim stanie będzie przylegać do dolnej części mechanizmu koszenia a skoszona trawa nie byłaby należycie gromadzona i odprowadzana.
- Przy koszeniu nowego lub gęstego trawnika należy zastosować większą wysokość koszenia, dzięki czemu wydłuży się zakres pracy akumulatorów.

6. KONSERWACJA

OSTRZEŻENIE: Zatrzymaj kosiarkę i wyjmij baterie przed usunięciem torby do zbierania trawy.

UWAGA: Aby zapewnić długie i skuteczne działanie należy regularnie przeprowadzać następujące procedury konserwacji. Należy sprawdzać widoczne defekty, takie jak luźne, nieprawidłowo

2x20V 43 cm Akumulatorowa Kosiarka Bezszczotkowa Ręczna

PL

ulokowany lub uszkodzony nóż, luźne uszczelnienia i zużyte lub uszkodzone komponenty. Należy sprawdzić, czy pokrywy i osłony nie są uszkodzone i czy są prawidłowo zainstalowane w kosiarce. Przed rozpoczęciem używania kosiarki należy przeprowadzać wszystkie niezbędne czynności konserwacyjne lub naprawy. Jeśli nie można wykonać normalnych czynności konserwacji kosiarki w celu uzyskania porady należy zadzwonić na linię pomocy klienta.

OSTRZENIE NOŻA

ABY ZAPEWNIĆ NAJLEPSZĄ WYDAJNOŚĆ KOSIARKI, NOŻ POWINIEN BYĆ OSTRY. PODCZAS WYJMOWANIA, OSTRZENIA I INSTALOWANIA NOŻA NALEŻY ZAKŁADAĆ ODPowiednią Osłone Oczu.

W normalnych okolicznościach w ciągu sezonu wystarcza dwukrotne ostrzenie noża. Piasek może powodować szybkie tępienie noża. Jeśli trawnik jest zapiaszczony, może być wymagane częstsze ostrzeżenie.

WYGIĘTY LUB USZKODZONY NOŻ NALEŻY WYMIENIĆ NIEZWŁOCZNIE.

KIEDY NALEŻY OSTRZYĆ NOŻ:

1. Upewnij się, że nóż jest prawidłowo wyważony.
2. Naostrz nóż pod prawidłowym kątem.
3. Naostrz krawędzie tnące po obu stronach noża, zdejmując po obu stronach równą ilość materiału.

UWAGA:

Należy upewnić się, że kosiarka jest wyłączona.

OSTRZENIE NOŻA W IMADLE (Patrz Rys. K)

1. Upewnij się, że uchwyt bezpieczeństwa jest zwolniony i że ostrze jest zatrzymane, zanim usuniesz ostrze.
2. Wyjmij nóż z kosiarki. Patrz, instrukcje odłączania i podłączania noża.
3. Zamocuj nóż J-1 w imadle J-2.
4. Załóż okulary ochronne i uważaj, aby nie pociąć siebie.
5. Ostrożnie zbierz krawędzie tnące noża pilnikiem dokładnym J-3 lub ostrzałką.
6. Sprawdź zrównoważenie noża. Sprawdź instrukcje dotyczące zrównoważenia noża.
7. Załóż nóż do kosiarki i mocno dokręć. Sprawdź instrukcje poniżej.

ZRÓWNOWAŻENIE NOŻA (Patrz Rys. L)

Sprawdź balans ostrza, umieszczając środkowe otwarcie w ostrzu L-1 nad trzpieniem śrubokręta L-2, zamocowanym poziomo w imadle L-3. Jeśli którekolwiek z końców ostrza obraca się w dół, ostrze należy oszlifować na tym końcu. Ostrze jest właściwie wyważone, gdy żaden z końców nie opada.

KONSERWACJA OSTRZA (Patrz Rys. M)

Nóż metalowy należy wymienić na nowy po 50 godzinach koszenia lub po 2 latach, w zależności, co wcześniej zostanie osiągnięte, niezależnie od warunków. Należy zastosować się do podanych procedur zdejmowania i zakładania noża. W celu zdjęcia noża należy założyć rękawice ogrodowe (niedostarczone) i użyć klucza (niedostarczone). Upewnij się, że baterie nie są zainstalowane. Pomiędzy nóż a obudowę kosiarki należy włożyć drewniany klin, co zapobiegnie obracaniu się noża i odkręć kluczem nakrętkę noża w kierunku przeciwnym do wskazówek zegara, a następnie wyjmij nóż.

W celu ponownego montażu, najpierw ustaw nóż krawędziami tnącymi w kierunku ziemi. Następnie dokręć nakrętkę noża.

PRZECHOWYWANIE

Zatrzymaj kosiarkę i wyjmij baterie. Należy dokładnie oczyścić zewnętrzną część maszyny, miękką szczotką i szmatką. Nie należy używać wody, rozpuszczalników lub środków do polerowania. Należy usunąć trawę i zanieczyszczenia, szczególnie ze szczelin wentylacyjnych. Przekręć maszynę na bok i oczyść obszar noża. Jeśli w okolicy noża zbiorą się zbitę cząstkę trawy, usuń je drewnianym lub plastikowym narzędziem. Maszynę należy przechowywać w suchym miejscu. Nie należy umieszczać innych obiektów na maszynie.

W celu lepszego magazynowania odkręć pokrętko uchwytu i złożyć górny uchwyt jak pokazano na Rys. J1 & J2.

ZASADY OCHRONY ŚRODOWISKA

 Nie wolno mieszać zużytych urządzeń elektrycznych z innymi odpadami domowymi. Należy je oddawać do recyklingu tam, gdzie istnieją odpowiednie zakłady bądź punkty zdawania odpadów. Porady w tym zakresie można zasięgnąć u najbliższego sprzedawcy lub w przedstawicielstwie władz lokalnych.

ZALECENIA DLA NARZĘDZI AKUMULATOROWYCH

Zakres temperatury roboczej i przechowywania narzędzi oraz akumulatora wynosi 0 °C~45 °C. Zalecany zakres temperatury ładowania dla układu ładowania wynosi 0 °C~40 °C.

Szczegóły dotyczące bezpiecznego usuwania

zużytych baterii:

Pod koniec eksploatacji urządzenia, przed wyrzuceniem go, należy bezpiecznie usunąć akumulator. Nie wyrzucaj baterii ani nie wrzucaj ich do zwykłego kosza na śmieci. Nie usuwaj również baterii razem z urządzeniem. Wyjmij zużyty akumulator z urządzenia i usuń go w najbliższym dedykowanym miejscu do recyklingu. W przypadku wątpliwości skonsultuj się z lokalnym oddziałem ochrony środowiska. Niewłaściwe usuwanie baterii może prowadzić do ich dostania się do cyklu wodnego, co jest szkodliwe dla ekosystemu. Nie usuwaj zużytych baterii jako niesegregowanych odpadów komunalnych.

7. ROZWIĄZYWANIE PROBLEMÓW

⚠ OSTRZEŻENIE: PRZED PRZYSTĄPIENIEM DO OPISANYCH CZYNNOŚCI NALEŻY WYŁĄCZYĆ MASZYNĘ I WYJĄĆ AKUMULATOR.

| Objawy | Możliwe rozwiązanie |
|--|---|
| 1. Kosiarka nie działa, gdy uchwyt bezpieczeństwa jest aktywowany. | A. Sprawdź, czy przycisk na obudowie przełącznika jest całkowicie wciśnięty. B. Zwolnij uchwyt bezpieczeństwa, aby wyłączyć kosiarkę i upewnij się, że baterie zostały usunięte. Obróć kosiarkę dołem do góry i sprawdź, czy ostrze może obracać się swobodnie. Jeżeli nie, należy skontaktować się z punktem serwisowym. C. Czy akumulator został całkowicie naładowany? Baterię umieścić w ładowarce i poczekać do rozświecania się zielonej kontrolki. |

| | |
|---|--|
| 2. Silnik zatrzymuje się podczas koszenia. | A. Zwolnij uchwyt bezpieczeństwa, aby wyłączyć kosiarkę i upewnij się, że baterie zostały usunięte. Przewróć kosiarkę dołem do góry i sprawdź, czy ostrze może obracać się swobodnie. Jeżeli nie, należy skontaktować się z punktem serwisowym. B. Zwiększyć wysokość ustawienia kół do najwyższego położenia i włączyć kosiarkę. C. Czy akumulator został całkowicie naładowany? Baterię umieścić w ładowarce i poczekać do rozświecania się zielonej kontrolki. D. Unikać przeciążania kosiarki. Zmniejszyć prędkość lub zwiększyć wysokość koszenia. Bądź dwóch. |
| 3. Kosiarka jest włączona ale skuteczność koszenia jest niska lub nie pokosiła całego trawnika. | A. Czy akumulator został całkowicie naładowany? Baterię umieścić w ładowarce i poczekać do rozświecania się zielonej kontrolki. B. Zwolnij uchwyt bezpieczeństwa, aby wyłączyć kosiarkę i upewnij się, że baterie zostały usunięte. Obróć kosiarkę dołem do góry i sprawdź: Ostrość ostrza - Utrzymywac ostrze naostrzone. Czy spód i otwór wylotowy nie są zatkane. C. Wysokość kół może być ustawiona za nisko dla danego stanu trawy. Zwiększyć wysokość koszenia. |
| 4. Kosiarkę pcha się z nadmiernym wysiłkiem. | A. Zwiększyć wysokość koszenia w celu zmniejszenia oporu powodowanego przez tarcie spodem kosiarki o trawę. Sprawdź, czy wszystkie koła obracają się swobodnie. |

| | | | |
|---|---|---|---|
| 5. Kosiarka pracuje nietypowo głośno i drga. | <p>A. Zwolnij uchwyt bezpieczeństwa, aby wyłączyć kosiarkę i upewnij się, że baterie zostały usunięte. Obróć kosiarkę na bok i sprawdź, czy ostrze nie jest wygięte lub uszkodzone. Jeśli ostrze jest uszkodzone, wymień je na ostrze zamienne. Jeśli spód kosiarki jest uszkodzony, przekaż kosiarkę do autoryzowanego centrum serwisowego.</p> <p>B. Jeśli nie ma żadnych widocznych uszkodzeń ostrza, a kosiarka nadal drga: zwolnij uchwyt bezpieczeństwa, aby wyłączyć kosiarkę, upewnij się, że baterie zostały usunięte i usuń ostrze. Obróć ostrze o 180 stopni i załóż je na miejsce. Jeśli kosiarka nadal drga, przekaż kosiarkę do autoryzowanego centrum serwisowego.</p> | 10. Niski lub skrócony czas pracy po wielu zastosowaniach. | A. Skontaktować się z autoryzowanym punktem serwisowym – być może konieczna jest wymiana baterii. |
| 6. Nie świeci LED kontrolka ładowarki. | <p>A. Skontrolować podłączenie do sieci elektrycznej.</p> <p>B. Wymienić ładowarkę.</p> | 11. Kontrola LED ładowarki miga na czerwono, baterii nie można doładować. | A. Bateria jest przegrzana po ciągłym użyciu. Wyjąć baterię z ładowarki i poczekać na jej schłodzenie do 42 °C lub mniej. |
| 7. Kontrolka LED ładowarki nie świeci na zielonym światłem. | A. Należy skontrolować baterię. Skontaktować się z autoryzowanymi punktem serwisowym. | | |
| 8. Kosiarka nie przemieszcza skoszonej trawy do worka. | <p>A. Zsuw jest uniedrozniony. Zwolnij uchwyt bezpieczeństwa, aby wyłączyć kosiarkę i wyjmij baterie. Opróżnij zsuw.</p> <p>B. Za duża ilość skoszonej trawy. Podwyższyć wysokość cięcia w celu obniżenia długość ściętej trawy.</p> <p>C. Worek/pojemnik jest pełny. Częściej opróżniać worek/pojemnik.</p> | | |
| 9. Widoczne są wycięcia podczas mulczowania. | <p>A. Koszona jest nadmierna ilość trawy naraz. Zwiększyć wysokość kół, aby zmniejszyć długość ścinanych fragmentów. Nie kosić więcej niż 1/3 długości.</p> <p>B. Skontrolować stan naostrzenia noży. Ostrza zawsze utrzymywać w dobrze naostrzonym stanie.</p> | | |

8. DEKLARACJA ZGODNOŚCI

My,
Positec Germany GmbH
Postfach 680194, 50704 Cologne, Germany

W imieniu firmy Positec zaświadczam, że produkt
Nazwa **Bezprzewodowa kosiarka do trawy**
Typ **WG745E WG745E.X (7 - Oznaczenie maszyn, przedstawiciel kosiarki akumulatorowej)**
Funkcje **Koszenie trawy**

jest zgodny z następującymi dyrektywami,
2006/42/EC, 2014/30/EU
2011/65/EU&(EU)2015/863
2000/14/EC zmieniona dyrektywą 2005/88/EC & (EU)2024/1208

2000/14/EC zmieniona dyrektywą 2005/88/EC & (EU)2024/1208:

Procedura oceny zgodności zgodna z

Aneksm VI Dyrektywy

Moc dźwięku

91.5 dB(A)

Deklarowana gwarantowana moc dźwięku **92 dB(A)**

Dane jednostki notyfikowanej

Nazwa: TÜV Rheinland LGA Products GmbH

(jednostka notyfikowana 0197)

Adres: Tillystraße 2-90431 Nürnberg

Normy są zgodne z,

EN 62841-1, EN IEC 62841-4-3, EN ISO 3744, EN IEC 55014-1, EN IEC 55014-2, EN IEC 63000

Osoba upoważniona do kompilacji pliku technicznego,

Nazwa Marcel Filz

Adres Positec Germany GmbH

Postfach 680194, 50704 Cologne, Germany



2024/09/27

Allen Ding

Zastępca głównego inżyniera,

testowanie i certyfikacja

Positec Technology (China) Co., Ltd

18, Dongwang Road, Suzhou Industrial

Park, Jiangsu 215123, P. R. China

ΠΙΝΑΚΑΣ ΠΕΡΙΕΧΟΜΕΝΩΝ

- ΟΔΗΓΙΕΣ ΑΣΦΑΛΕΙΑΣ
- ΛΙΣΤΑ ΣΥΣΤΑΤΙΚΩΝ
- ΤΕΧΝΙΚΕΣ ΠΛΗΡΟΦΟΡΙΕΣ
- ΠΡΟΒΛΕΠΟΜΕΝΗ ΧΡΗΣΗ
- ΟΔΗΓΙΕΣ ΛΕΙΤΟΥΡΓΙΑΣ
- ΕΡΓΑΣΙΕΣ ΣΥΝΤΗΡΗΣΗΣ
- ΑΝΤΙΜΕΤΩΠΙΣΗ ΠΡΟΒΛΗΜΑΤΩΝ
- ΔΗΛΩΣΗ ΣΥΜΜΟΡΦΩΣΗΣ

1. ΟΔΗΓΙΕΣ ΑΣΦΑΛΕΙΑΣ ΑΣΦΑΛΕΙΑ ΠΡΟΪΟΝΤΟΣ ΓΕΝΙΚΕΣ ΥΠΟΔΕΙΞΕΙΣ ΑΣΦΑΛΕΙΑΣ ΓΙΑ ΗΛΕΚΤΡΙΚΑ ΕΡΓΑΛΕΙΑ



ΠΡΟΕΙΔΟΠΟΙΗΣΗ Διαβάστε όλες τις υποδείξεις ασφαλείας, οδηγίες, εικονογραφίες και όλα τα τεχνικά στοιχεία, που συνοδεύουν αυτό το ηλεκτρικό εργαλείο. Αμέλειες κατά την τήρηση των ακόλουθων υποδείξεων μπορεί να προκαλέσουν ηλεκτροπληξία, πυρκαγιά και/ή σοβαρούς τραυματισμούς.

Φυλάξτε όλες τις προειδοποιητικές υποδείξεις και οδηγίες για κάθε μελλοντική χρήση.

Ο όρος «ηλεκτρικό εργαλείο» που χρησιμοποιείται στις προειδοποιητικές υποδείξεις αναφέρεται σε ηλεκτρικά εργαλεία που τροφοδοτούνται από το ηλεκτρικό δίκτυο (με ηλεκτρικό καλώδιο) καθώς και σε ηλεκτρικά εργαλεία που τροφοδοτούνται από μπαταρία (χωρίς ηλεκτρικό καλώδιο).

- 1) Ασφάλεια στο χώρο εργασίας**
 - a) Διατηρείτε τον χώρο εργασίας καθαρό και καλά φωτισμένο.** Ρύπανση ή σκοτεινές περιοχές προκαλούν ατυχήματα.
 - b) Μην εργάζεστε με το ηλεκτρικό εργαλείο σε περιβάλλον, όπου υπάρχει κίνδυνος έκρηξης, όπως με την παρουσία εύφλεκτων υγρών, αερίων ή σκόνης.** Τα ηλεκτρικά εργαλεία δημιουργούν σπινθηρισμό ο οποίος μπορεί να αναφλέξει τη σκόνη ή τις αναθυμιάσεις.
 - c) Όταν χρησιμοποιείτε το ηλεκτρικό εργαλείο, κρατάτε μακριά τα παιδιά και άλλα τυχόν παρευρισκόμενα άτομα.** Σε περίπτωση απόσπασης της προσοχής σας μπορεί να

**Ωθούμενο χλοοκοπτικό μπαταρίας
χωρίς ψήκτρες 2x20V 43 cm**

GR

χάσετε τον έλεγχο του εργαλείου.

2) Ηλεκτρική ασφάλεια

- a) Το φως του ηλεκτρικού εργαλείου πρέπει να ταιριάζει στην πρίζα. Μην τροποποιήσετε το φως με κανέναν τρόπο. Μην χρησιμοποιείτε φως προσαρμογής σε συνδυασμό με γειωμένα ηλεκτρικά εργαλεία. Αμεταποίητα φως και κατάλληλες πρίζες μειώνουν τον κίνδυνο ηλεκτροπληξίας.
 - b) Αποφεύγετε την επαφή του σώματός σας με γειωμένες επιφάνειες, όπως σωληνες, θερμομαντικά σώματα (καλοριφέρ), κουζίνες ή ψυγεία. Όταν το σώμα σας είναι γειωμένο αυξάνεται ο κίνδυνος ηλεκτροπληξίας.
 - c) Μην εκθέτετε τα ηλεκτρικά εργαλεία στη βροχή ή στην υγρασία. Η διείσδυση νερού σ' ένα ηλεκτρικό εργαλείο αυξάνει τον κίνδυνο ηλεκτροπληξίας.
 - d) Μην τραβάτε το καλώδιο. Μην χρησιμοποιείτε το καλώδιο για τη μεταφορά ή το τράβηγμα για την αποσύνδεση του ηλεκτρικού εργαλείου. Κρατάτε το καλώδιο μακριά από θερμότητα, λάδι, κοφτερές ακμές ή κινούμενα εξαρτήματα. Τυχόν χαλασμένα ή περιπλεγμένα ηλεκτρικά καλώδια αυξάνουν τον κίνδυνο ηλεκτροπληξίας.
 - e) Όταν εργάζεστε μ' ένα ηλεκτρικό εργαλείο στην υπαίθρο, χρησιμοποιείτε καλώδιο επέκτασης (μπαλαντέζα) που είναι κατάλληλο και για εξωτερική χρήση. Η χρήση καλωδίων επιμήκυνσης κατάλληλων για υπαίθριους χώρους ελαττώνει τον κίνδυνο ηλεκτροπληξίας.
 - f) Όταν η χρήση του ηλεκτρικού εργαλείου σε υγρό περιβάλλον είναι αναπόφευκτη, τότε χρησιμοποιήστε έναν προστατευτικό διακόπτη διαρροής (διακόπτης FI/RCD). Η χρήση ενός προστατευτικού διακόπτη διαρροής ελαττώνει τον κίνδυνο ηλεκτροπληξίας.
- ## 3) Ασφάλεια προσώπων
- a) Να είστε σε επαγρύπνηση, δίνετε προσοχή στην εργασία που κάνετε και χρησιμοποιείτε το ηλεκτρικό εργαλείο με περισκεψη. Μην χρησιμοποιείτε το ηλεκτρικό εργαλείο όταν είστε κουρασμένοι ή υπό την επήρεια ναρκωτικών, οινοπνεύματος ή φαρμάκων. Μια στιγμιαία απροσεξία κατά το χειρισμό του ηλεκτρικού εργαλείου μπορεί να οδηγήσει σε σοβαρούς τραυματισμούς.
 - b) Χρησιμοποιείτε τον προσωπικό εξοπλισμό προστασίας. Φοράτε πάντα προστατευτικά γυαλιά. Ο κατάλληλος προστατευτικός εξοπλισμός, όπως μάσκα προστασίας από σκόνη, αντιολισθητικά υποδήματα ασφαλείας,

προστατευτικό κράνος ή γασιπίδες, ανάλογα με τις εκάστοτε συνθήκες, ελαττώνει τον κίνδυνο τραυματισμών.

- c) Αποφεύγετε την αθέλητη εκκίνηση. Βεβαιωθείτε, ότι ο διακόπτης είναι στη θέση Off, πριν συνδέσετε το ηλεκτρικό εργαλείο με την πηγή τροφοδοσίας και/ή την μπαταρία καθώς και πριν το παραλάβετε ή το μεταφέρετε. Όταν μεταφέρετε τα ηλεκτρικά εργαλεία έχοντας το δάχτυλό σας στο διακόπτη ή όταν συνδέσετε τα ηλεκτρικά εργαλεία με την πηγή ρεύματος όταν αυτά είναι ακόμη στη θέση ON, τότε δημιουργείται κίνδυνος τραυματισμών.
 - d) Απομακρύνετε από το ηλεκτρικό εργαλείο τυχόν εξαρτήματα ρύθμισης ή κλειδιά πριν θέσετε το ηλεκτρικό εργαλείο σε λειτουργία. Ένα εργαλείο ή κλειδί συναρμολογημένο σ' ένα περιστρεφόμενο τμήμα ενός ηλεκτρικού εργαλείου μπορεί να οδηγήσει σε τραυματισμούς.
 - e) Προσέχετε πως στέκεστε. Φροντίζετε για την ασφαλή στάση του σώματός σας και διατηρείτε πάντοτε την ισορροπία σας. Έτσι μπορείτε να ελέγξετε καλύτερα το ηλεκτρικό εργαλείο σε περιπτώσεις απροσδόκτων περιστασίων.
 - f) Φοράτε σωστή ενδυμασία. Μην φοράτε φαρδιά ρούχα ή κοσμήματα. Κρατάτε τα μαλλιά και τα ρούχα σας μακριά από τα κινούμενα εξαρτήματα. Χαλαρή ενδυμασία, κοσμήματα ή μακριά μαλλιά μπορεί να εμπλακούν στα κινούμενα εξαρτήματα.
 - g) Όταν υπάρχει η δυνατότητα σύνδεσης διατάξεων αναρρόφησης ή συλλογής σκόνης, βεβαιωθείτε ότι αυτές είναι συνδεδεμένες και ότι χρησιμοποιούνται σωστά. Η χρήση μιας αναρρόφησης σκόνης μπορεί να ελαττώσει τον κίνδυνο που προκαλείται από τη σκόνη.
 - h) Μην εφησυχάζετε και μην αφήνате τους κανόνες ασφαλείας για τα ηλεκτρικά εργαλεία, ακόμα και όταν μετά από συχνή χρήση είστε εξοικειωμένοι με το εργαλείο. Ένας απρόσεκτος χειρισμός μπορεί μέσα σε κλάσματα του δευτερολέπτου να οδηγήσει σε σοβαρούς τραυματισμούς.
- ## 4) Χρήση και φροντίδα των ηλεκτρικών εργαλείων
- a) Μην υπερφορτώνετε το ηλεκτρικό εργαλείο. Χρησιμοποιήστε το σωστό ηλεκτρικό εργαλείο για την εφαρμογή σας. Με το κατάλληλο ηλεκτρικό εργαλείο εργάζεστε καλύτερα και ασφαλέστερα στην αναφερόμενη περιοχή ισχύος.

**Ωθούμενο χλοοκοπτικό μπαταρίας
χωρίς ψήκτες 2x20V 43 cm**

GR

- b) Μη χρησιμοποιήσετε ποτέ ένα ηλεκτρικό εργαλείο που έχει χαλασμένο διακόπτη On/Off.** Ένα ηλεκτρικό εργαλείο που δεν μπορείτε πλέον να το θέσετε σε λειτουργία και/ή εκτός λειτουργίας είναι επικίνδυνο και πρέπει να επισκευαστεί.
- c) Αποσυνδέστε το φως από την πρίζα και/ή απομακρύνετε μια αποσπώμενη μπαταρία από το ηλεκτρικό εργαλείο, προτού εκτελέσετε ρυθμίσεις, αλλάξετε εξαρτήματα ή προτού φυλάξετε το ηλεκτρικό εργαλείο.** Αυτά τα προληπτικά μέτρα ασφαλείας μειώνουν τον κίνδυνο από τυχόν αθέλητη εκκίνηση του ηλεκτρικού εργαλείου.
- d) Φυλάγετε τα ηλεκτρικά εργαλεία που δε χρησιμοποιούνται μακριά από παιδιά και μην επιτρέψετε τη χρήση του ηλεκτρικού εργαλείου σε άτομα που δεν είναι εξοικειωμένα με το ηλεκτρικό εργαλείο ή τις οδηγίες για τη λειτουργία του ηλεκτρικού εργαλείου.** Τα ηλεκτρικά εργαλεία είναι επικίνδυνα όταν χρησιμοποιούνται από άπειρα πρόσωπα.
- e) Συντηρείτε τα ηλεκτρικά εργαλεία και τα εξαρτήματα.** Ελέγχετε, αν τα κινούμενα εξαρτήματα είναι σωστά ευθυγραμμισμένα και προσαρμοσμένα ή μήπως έχουν σπάσει τυχόν εξαρτήματα ή οποιοδήποτε άλλη κατάσταση, η οποία επηρεάζει τη λειτουργία του ηλεκτρικού εργαλείου. Σε περίπτωση βλάβης, επισκευάστε το ηλεκτρικό εργαλείο πριν τη χρήση. Η κακή συντήρηση των ηλεκτρικών εργαλείων αποτελεί αιτία πολλών ατυχημάτων.
- f) Διατηρείτε τα εργαλεία κοπής κοφτερά και καθαρά.** Προσεκτικά συντηρημένα κοπτικά εργαλεία σφηνώνουν δυσκολότερα και οδηγούνται ευκολότερα.
- g) Χρησιμοποιείτε τα ηλεκτρικά εργαλεία τα εξαρτήματα κτλ. σύμφωνα με αυτές τις οδηγίες, λαμβάνοντας υπόψη τις συνθήκες εργασίας και τις εργασίες που πρέπει να εκτελεστούν.** Η χρησιμοποίηση των ηλεκτρικών εργαλείων για εργασίες που δεν προβλέπονται γι' αυτά μπορεί να δημιουργήσει επικίνδυνες καταστάσεις.
- h) Διατηρείτε τις λαβές και τις επιφάνειες λαβής στεγνές, καθαρές και ελεύθερες από λάδι και γράσο.** Οι ολισθηρές λαβές και επιφάνειες λαβής δεν επιτρέπουν κανέναν ασφαλή χειρισμό και έλεγχο του ηλεκτρικού εργαλείου σε τυχόν απρόβλεπτες καταστάσεις.
- 5) Προσεκτικός χειρισμός και χρήση εργαλείων μπαταρίας**
- a) Επαναφορτίζετε μόνο με τον φορτιστή που καθορίζεται από τον κατασκευαστή.** Ένας φορτιστής που είναι κατάλληλος μόνο για ένα συγκεκριμένο τύπο μπαταριών δημιουργεί κίνδυνο πυρκαγιάς όταν χρησιμοποιηθεί για άλλες μπαταρίες.
- b) Χρησιμοποιείτε τα ηλεκτρικά εργαλεία μόνο με τις ειδικά σχεδιασμένες μπαταρίες.** Η χρήση άλλων μπαταριών μπορεί να οδηγήσει σε τραυματισμούς και να δημιουργήσει κίνδυνο πυρκαγιάς.
- c) Όταν η μπαταρία δε χρησιμοποιείται, κρατήστε την μακριά από άλλα μεταλλικά αντικείμενα, όπως συνδετήρες χαρτιών, νομίσματα, κλειδιά, καρφιά, βίδες ή άλλα μικρά μεταλλικά αντικείμενα που μπορούν να βραχυκυκλώσουν τις επαφές της μπαταρίας.** Ένα βραχυκύκλωμα των επαφών της μπαταρίας μπορεί να προκαλέσει τραυματισμούς ή φωτιά.
- d) Μια τυχόν εσφαλμένη χρήση μπορεί να οδηγήσει σε διαρροή υγρών από την μπαταρία.** Αποφεύγετε κάθε επαφή μ' αυτά. Σε περίπτωση τυχαίας επαφής ξεπλύνετε καλά με νερό. Εάν τα υγρά έρθουν σε επαφή με τα μάτια, ζητήστε επιπλέον ιατρική βοήθεια. Διαρρέοντα υγρά μπαταρίας μπορεί να οδηγήσουν σε ερεθισμούς του δέρματος ή σε εγκαύματα.
- e) Μην χρησιμοποιείτε μπαταρία ή εργαλείο που είναι κατεστραμμένο ή τροποποιημένο.** Οι χαλασμένες ή τροποποιημένες μπαταρίες μπορεί να παρυσιάσουν μια απρόβλεπτη συμπεριφορά και να οδηγήσουν σε φωτιά, έκρηξη ή σε κίνδυνο τραυματισμού.
- f) Μην εκθέτετε μια μπαταρία ή ένα εργαλείο μπαταρίας σε φωτιά ή σε πολύ υψηλές θερμοκρασίες.** Η έκθεση στη φωτιά ή σε θερμοκρασία πάνω από τους 130 °C μπορεί να προκαλέσει έκρηξη.
- g) Τηρείτε όλες τις υποδείξεις για τη φόρτιση και μη φορτίζετε την μπαταρία ή το εργαλείο μπαταρίας ποτέ εκτός της περιοχής θερμοκρασίας που αναφέρεται στις οδηγίες λειτουργίας.** Η λάθος φόρτιση ή η φόρτιση εκτός της επιτρεπτής περιοχής θερμοκρασίας μπορεί να καταστρέψει την μπαταρία και να αυξήσει τον κίνδυνο πυρκαγιάς.
- 6) Σέρβις**
- a) Δώστε το ηλεκτρικό εργαλείο σας για συντήρηση από εξειδικευμένο προσωπικό, χρησιμοποιώντας μόνο γνήσια ανταλλακτικά.** Έτσι εξασφαλίζετε τη διατήρηση της ασφάλειας του ηλεκτρικού εργαλείου.
- b) Μη συντηρείτε ποτέ χαλασμένες μπαταρίες.**

Κάθε συντήρηση των μπαταριών πρέπει να πραγματοποιείται μόνο από τον κατασκευαστή ή από εξουσιοδοτημένα συνεργεία σέρβις πελατών.

ΠΡΟΕΙΔΟΠΟΙΗΣΕΙΣ ΑΣΦΑΛΕΙΑΣ ΧΟΡΤΟΚΟΠΤΙΚΟΥ

- α) Μη χρησιμοποιείτε το χλοοκοπτικό σε κακές καιρικές συνθήκες, ειδικά όταν υπάρχει κίνδυνος κεραυνού. Αυτό μειώνει τον κίνδυνο να χτυπηθείτε από κεραυνό.
- β) Επιθεωρήστε διεξοδικά την περιοχή για άγρια ζώα όπου πρόκειται να χρησιμοποιηθεί το χορτοκοπτικό. Τα άγρια ζώα μπορεί να τραυματιστούν από το χορτοκοπτικό κατά τη λειτουργία.
- γ) Επιθεωρήστε σχολαστικά την περιοχή όπου πρόκειται να χρησιμοποιηθεί το χορτοκοπτικό και αφαιρέστε όλες τις πέτρες, ξύλα, σύρματα, οστά και άλλα ξένα αντικείμενα. Τα εκσφενδονιζόμενα αντικείμενα μπορεί να προκαλέσουν τραυματισμό.
- δ) Πριν χρησιμοποιήσετε το χλοοκοπτικό, ελέγχετε πάντα οπτικά για να δείτε ότι η λεπίδα και το συγκρότημα λεπίδων δεν έχουν φθαρεί ή καταστραφεί. Τα φθαρμένα ή κατεστραμμένα μέρη αυξάνουν τον κίνδυνο τραυματισμού.
- ε) Ελέγχετε συχνά τον συλλέκτη χόρτου για φθορά ή αλλοίωση. Ένας φθαρμένος ή κατεστραμμένος συλλέκτης χόρτου μπορεί να αυξήσει τον κίνδυνο τραυματισμού.
- στ) Κρατήστε τους προφυλακτήρες στη θέση τους. Οι προφυλακτήρες πρέπει να είναι σε κατάσταση λειτουργίας και να είναι σωστά τοποθετημένοι. Ένας προφυλακτήρας που είναι χαλαρός, κατεστραμμένος ή δεν λειτουργεί σωστά μπορεί να προκαλέσει τραυματισμό.
- ζ) Διατηρείτε όλες τις εισόδους αέρα ψύξης μακριά από υπολείμματα. Οι μπλοκαρισμένες εισοδοί αέρα και τα υπολείμματα μπορεί να οδηγήσουν σε υπερθέρμανση ή κίνδυνο πυρκαγιάς.
- η) Κατά τη λειτουργία του χορτοκοπτικού, να φοράτε πάντα αντιολισθητικά και προστατευτικά υποδήματα. Μη χρησιμοποιείτε το χορτοκοπτικό όταν είστε ξυπόλητοι ή φοράτε ανοιχτά σανδάλια. Αυτό μειώνει την πιθανότητα τραυματισμού των ποδιών από την επαφή με την κινούμενη λεπίδα.
- θ) Κατά τη λειτουργία του χορτοκοπτικού, να

φοράτε πάντα μακρύ παντελόνι. Το εκτεθειμένο δέρμα αυξάνει την πιθανότητα τραυματισμού από εκσφενδονιζόμενα αντικείμενα.

- ι) Μη θέτετε το χορτοκοπτικό σε λειτουργία σε βρεγμένο γρασίδι. Περπατάτε, μην τρέχετε. Αυτό μειώνει τον κίνδυνο ολίσθησης και πτώσης που μπορεί να οδηγήσει σε τραυματισμό.
- ια) Μη θέτετε το χορτοκοπτικό σε λειτουργία σε υπερβολικά απότομες πλαγιές. Αυτό μειώνει τον κίνδυνο απώλειας ελέγχου, ολίσθησης και πτώσης που μπορεί να οδηγήσει σε τραυματισμό.
- ιβ) Όταν εργάζεστε σε πλαγιές, να είστε πάντα σίγουροι για το πάτημά σας, να εργάζεστε πάντα κατά μήκος των πλαγιών, ποτέ πάνω ή κάτω και να είστε εξαιρετικά προσεκτικοί όταν αλλάζετε κατεύθυνση. Αυτό μειώνει τον κίνδυνο απώλειας ελέγχου, ολίσθησης και πτώσης που μπορεί να οδηγήσει σε τραυματισμό.
- ιγ) Να είστε ιδιαίτερα προσεκτικοί όταν κάνετε όπισθεν ή τραβάτε το χορτοκοπτικό προς το μέρος σας. Να έχετε πάντα επίγνωση του περιβάλλοντός σας. Αυτό μειώνει τον κίνδυνο παραπατήματος κατά τη λειτουργία.
- ιδ) Μην αγγίζετε λεπίδες και άλλα επικίνδυνα κινούμενα μέρη ενώ βρίσκονται ακόμα σε κίνηση. Αυτό μειώνει τον κίνδυνο τραυματισμού από κινούμενα μέρη.
- ιε) Κατά τον καθαρισμό μπλοκαρισμένου υλικού ή τον καθαρισμό του χορτοκοπτικού μηχανήματος, βεβαιωθείτε ότι όλοι οι διακόπτες τροφοδοσίας είναι απενεργοποιημένοι και ότι η μπαταρία είναι αποσυνδεδεμένη. Η απροσοδίκητη λειτουργία του χορτοκοπτικού μπορεί να οδηγήσει σε σοβαρό τραυματισμό.

ΠΡΟΕΙΔΟΠΟΙΗΣΕΙΣ ΑΣΦΑΛΕΙΑΣ ΓΙΑ ΤΗ ΣΥΣΤΟΙΧΙΑ ΜΠΑΤΑΡΙΩΝ

- α) Απαγορεύονται η αποσυναρμολόγηση, το άνοιγμα ή το κόψιμο στοιχείων μπαταριών ή συστοιχιών μπαταριών.
- β) Δεν πρέπει να βραχυκυκλώνετε συστοιχίες μπαταριών. Οι συστοιχίες μπαταριών δεν πρέπει να φυλάσσονται ανοργάνωτα σε κουτί ή συρτάρι όπου μπορεί να βραχυκυκλώσουν η μία την άλλη ή να βραχυκυκλωθούν από αγώγιμα υλικά. Όταν δεν χρησιμοποιείτε την μπαταρία, φροντίστε να τη φυλάσσετε μακριά από άλλα μεταλλικά αντικείμενα, όπως συνδετήρες χαρτιού, κέρματα, κλειδιά, καρφιά, βίδες ή άλλα μικρά μεταλλικά είδη, που μπορεί να δημιουργήσουν σύνδεση μεταξύ των

**Ωθούμενο χλοοκοπτικό μπαταρίας
χωρίς ψήκτρες 2x20V 43 cm**

GR









δύο ακροδεκτών. Αν τοποθετήσετε τους ακροδέκτες της μπαταρίας τον ένα δίπλα στον άλλο, μπορεί να προκληθούν εγκαύματα ή πυρκαγιά.

- c) Μην αφήσετε τη συστοιχία μπαταριών εκτεθειμένη σε υψηλή θερμοκρασία ή φωτιά. Αποφύγετε την αποθήκευσή της σε σημείο άμεσα εκτεθειμένο στο φως του ήλιου.
- d) Μην αφήσετε τη συστοιχία μπαταριών να υποστεί μηχανικό πλήγμα.
- e) Σε περίπτωση διαρροής της μπαταρίας, μην αφήσετε το υγρό να έρθει σε επαφή με το δέρμα ή τα μάτια σας. Αν συμβεί κάτι τέτοιο, πλύνετε το προσβεβλημένο σημείο με άφθονο νερό και ζητήστε τη συμβουλή γιατρού.
- f) Η συστοιχία μπαταριών πρέπει να είναι πάντα καθαρή και στεγνή.
- g) Αν λερωθούν οι ακροδέκτες της συστοιχίας μπαταριών, σκουπίστε τους με καθαρό στεγνό πανί.
- h) Η συστοιχία μπαταριών χρειάζεται φόρτιση πριν από τη χρήση της. Πρέπει να ανατρέχετε πάντοτε στην παρούσα οδηγία και να χρησιμοποιείτε τη σωστή διαδικασία φόρτισης.
- i) Μην αφήνετε τη συστοιχία μπαταριών να φορτίζεται όταν δεν τη χρησιμοποιείτε.
- j) Μετά από παρατεταμένες περιόδους αποθήκευσης, μπορεί να χρειαστεί να φορτίσετε και να αποφορτίσετε τη συστοιχία μπαταριών αρκετές φορές για να επιτευχθούν οι μέγιστες επιδόσεις της.
- k) Για επαναφόρτιση χρησιμοποιήστε μόνο τον φορτιστή που καθορίζει η Worx. Μη χρησιμοποιήσετε άλλον φορτιστή εκτός από αυτόν που παρέχεται αποκλειστικά για χρήση μαζί με τον εξοπλισμό.
- l) Μη χρησιμοποιήσετε άλλη συστοιχία μπαταριών που δεν έχει σχεδιαστεί για χρήση μαζί με τον εξοπλισμό.
- m) Φυλάξτε τη συστοιχία μπαταριών μακριά από σημεία όπου μπορεί να τη βρουν τα παιδιά.
- n) Φυλάξτε τα αρχικά ενημερωτικά έντυπα του προϊόντος γιατί μπορεί να τα χρειαστείτε στο μέλλον.
- o) Όταν δεν χρησιμοποιείτε την μπαταρία, πρέπει να την αφαιρείτε από τον εξοπλισμό.
- p) Η απόρριψη των μπαταριών πρέπει να γίνεται με τον ενδεδειγμένο τρόπο.
- q) Μην αναμειγνύετε στοιχεία διαφορετικών κατασκευαστών, χωρητικότητας, μεγέθους

ή τύπου μέσα στη συσκευή.

- r) Διατηρείτε την μπαταρία μακριά από συσκευές μικροκυμάτων και υψηλή πίεση.
- s) ΠΡΟΕΙΔΟΠΟΙΗΣΗ! Μην χρησιμοποιείτε μη επαναφορτιζόμενες μπαταρίες.

ΣΥΜΒΟΛΑ

| | |
|---|---|
|  | Διαβάστε το βιβλίο οδηγιών πριν να λειτουργήσετε το μηχάνημα |
|  | ΠΡΟΕΙΔΟΠΟΙΗΣΗ - Προσοχή στα εκσφενδονιζόμενα αντικείμενα - κρατήστε τους παρευρισκόμενους μακριά |
|  | ΠΡΟΕΙΔΟΠΟΙΗΣΗ - Κρατήστε τα χέρια και τα πόδια μακριά από τις λεπίδες |
|  | ΠΡΟΕΙΔΟΠΟΙΗΣΗ - Απουσνδέστε την μπαταρία πριν από τη συντήρηση |
|  | Η λεπίδα συνεχίζει να περιστρέφεται και μετά τη διακοπή της μηχανής. Περιμένετε μέχρι να σταματήσουν όλα τα εξαρτήματα της μηχανής πριν τα αγγίξετε |
|  | Φοράτε προστατευτικά γάντια. |
|  | Βγάλτε την μπαταρία από την πρίζα πριν προβείτε σε οποιαδήποτε προσαρμογή, σε σέρβις ή σε συντήρηση. |
|  | Εάν γίνει εσφαλμένη απόρριψη των μπαταριών μπορεί να εισέλθουν στον κύκλο του νερού με αποτέλεσμα να τεθεί σε κίνδυνο το οικοσύστημα. Μην απορρίπτετε τις άχρηστες μπαταρίες ως μη ταξινομημένα αστικά απορρίμματα. |



Απαγορεύεται η καύση.



Li-Ion



Μπαταρία ιόντων λιθίου. Το προϊόν αυτό διαθέτει επισήμανση ενός συμβόλου που αφορά την «ξεχωριστή συλλογή» για όλες τις συστοιχίες μπαταριών και για τη συστοιχία μπαταριών του προϊόντος αυτού. Στη συνέχεια θα ανακυκλωθεί ή θα αποσυναρμολογηθεί ώστε να ελαχιστοποιηθούν οι επιπτώσεις στο περιβάλλον. Οι συστοιχίες μπαταριών μπορούν να είναι επικίνδυνες για το περιβάλλον και την ανθρώπινη υγεία καθότι περιέχουν επικίνδυνες ουσίες.



Το σύμβολο στη συσκευασία ισχύει μόνο για τη Γαλλία.



Απόβλητα σχετικά με ηλεκτρισμό δεν πρέπει να πετάγονται μαζί με τα απόβλητα του νοικοκυριού. Παρακαλούμε να τα ανακυκλώνετε εκεί όπου υπάρχουν οι απαραίτητες εγκαταστάσεις. Ελέγξτε στον τοπικό σας δήμο ή στους πωλητές για συμβουλές ανακύκλωσης.

ΛΙΣΤΑ ΣΥΣΤΑΤΙΚΩΝ

1. ΛΑΒΗ ΕΚΚΕΝΩΣΗΣ
2. ΕΠΑΝΩ ΧΕΙΡΟΛΑΒΗ
3. ΠΤΕΡΥΓΙΟ ΑΣΦΑΛΕΙΑΣ
4. ΣΑΚΟΣ ΣΥΛΛΟΓΗΣ ΧΟΡΤΟΥ
5. ΚΑΠΑΚΙ ΚΛΕΙΔΩΜΑΤΟΣ ΚΑΤΩ ΧΕΙΡΟΛΑΒΗΣ
6. ΠΟΜΠΟΣ ΡΥΘΜΙΣΗΣ ΥΨΟΥΣ ΚΟΠΗΣ
7. ΚΑΛΥΜΜΑ ΣΥΣΤΟΙΧΙΑΣ ΜΠΑΤΑΡΙΩΝ
8. ΧΕΙΡΟΛΑΒΗ ΜΕΤΑΦΟΡΑΣ

9. ΚΟΥΜΠΙ ΧΕΙΡΟΛΑΒΗΣ, ΚΑΤΩ

10. ΚΑΤΩ ΧΕΙΡΟΛΑΒΗ

11. ΚΛΙΠ ΚΑΛΩΔΙΟΥ

12. ΚΟΥΜΠΙ ΧΕΙΡΟΛΑΒΗΣ, ΕΠΑΝΩ

13. ΚΟΥΜΠΙ ΚΛΕΙΔΩΜΑΤΟΣ

14. ΛΥΧΝΙΑ ΕΝΔΕΙΞΗΣ ΙΣΧΥΟΣ

15. ΜΠΑΤΑΡΙΩΝ*

16. ΜΠΟΥΛΟΝΙ ΛΕΠΙΔΑΣ

17. ΛΕΠΙΔΑ

* Δεν περιλαμβάνονται στο βασικό εξοπλισμό όλα τα εξαρτήματα που απεικονίζονται ή περιγράφονται.

ΤΕΧΝΙΚΕΣ ΠΛΗΡΟΦΟΡΙΕΣ

Τύπος **WG745E WG745E.X (7 - ονομασία μηχανήματος, αντιπροσωπευτική χλοοκοπτικού μπαταρίας)**

| | WG745E WG745E.X** |
|----------------------------------|------------------------------|
| Τάση | 40V Μέγ. (2x20V Μέγ.)*** |
| Ονομαστική ταχύτητα χωρίς φορτίο | 3100 RPM |
| Διάμετρος ντεκ | 43 cm |
| Διάμετρος κοπής | 41 cm |
| Διάμετρος μπροστινού τροχού | 18 cm |
| Διάμετρος πίσω τροχού | 20 cm |
| Ύψος κοπής | 25-80 mm |
| Θέσεις ρύθμισης ύψους κοπής | 6 |
| Χωρητικότητα συλλογής γκαζόν | 50 L |
| Τύπος μπαταρίας | Λιθίου-Ιόν |
| Βάρος (μόνο το εργαλείο) | 15.7 kg |

**Θθούμενο χλοοκοπτικό μπαταρίας
χωρίς ψήκτρες 2x20V 43 cm**

GR

**Χ=1-999, Α-Ζ, Μ1-Μ9 χρήση μόνο για διαφορετικούς πελάτες, δεν υπάρχουν ασφαλείς σχετικές διαφορές μεταξύ αυτών των μοντέλων
*** Τάση μετρηθείσα χωρίς φορτίο. Η αρχική τάση της μπαταρίας φτάνει έως 20 volt. Η ονομαστική τάση είναι 18 volt.

ΠΡΟΤΕΙΝΟΜΕΝΕΣ ΜΠΑΤΑΡΙΕΣ ΚΑΙ ΦΟΡΤΙΣΤΕΣ

| Κατηγορία | Μοντέλο | Χωρητικότητα |
|---------------|---------|--------------|
| Μπαταρία 20V | WA3644 | 4.0 Ah |
| | WA3645 | 5.0 Ah |
| Φορτιστής 20V | WA3883 | 4.0 A |

Προτείνουμε να αγοράσετε όλα τα αξεσουάρ από το κατάστημα που αγοράσατε το εργαλείο. Επιλέξτε τον βαθμό ποιότητας σύμφωνα με την δουλειά που σκοπεύετε να κάνετε. Ανατρέξτε στη συσκευασία του αξεσουάρ για περισσότερες πληροφορίες. Το προσωπικό του καταστήματος μπορεί επίσης να βοηθήσει και να συμβουλευθείσει.

ΠΛΗΡΟΦΟΡΙΕΣ ΘΟΡΥΒΟΥ

| | |
|--------------------------|-------------------------------|
| Μετρημένη ηχητική πίεση | $L_{pA} = 80.7 \text{ dB(A)}$ |
| K_{pA} | 3.0 dB (A) |
| Μετρημένη ηχητική δύναμη | $L_{wA} = 91.5 \text{ dB(A)}$ |
| K_{wA} | 1.85 dB (A) |

Φοράτε Προστατευτικά για τα Αυτιά.



ΠΛΗΡΟΦΟΡΙΕΣ ΔΟΝΗΣΕΩΝ

| | |
|-------------------------|---------------------------|
| Τυπική μετρημένη δόνηση | $a_h < 2.5 \text{ m/s}^2$ |
| Αβεβαιότητα | $K = 1.5 \text{ m/s}^2$ |

ΠΡΟΣΟΧΗ: Η τιμή εκπομπής κραδασμών κατά τη διάρκεια της ενεργούς χρήσης του εργαλείου ενδέχεται να διαφέρει από την τιμή που αναφέρεται ανάλογα με τους τρόπους με τους οποίους χρησιμοποιείται το εργαλείο, ανάλογα με τα ακόλουθα παραδείγματα και άλλες μεταβλητές στον τρόπο χρήσης του εργαλείου: Πώς χρησιμοποιείται το εργαλείο και τα υλικά

που είναι τα αντικείμενα κοπής ή διάτρησης. Αν το εργαλείο βρίσκεται σε καλή κατάσταση και συντηρείται σωστά.

Αν χρησιμοποιείται το κατάλληλο εξάρτημα για το εργαλείο και αν είναι αιχμηρό και σε καλή κατάσταση.

Πόσο σφικτή είναι η λαβή στο χερούλι και αν χρησιμοποιούνται αξεσουάρ κατά των κραδασμών. Αν χρησιμοποιείται το εργαλείο όπως έχει προδιαγραφεί από το σχεδιασμό του και τις παρούσες οδηγίες.

Το εργαλείο αυτό ενδέχεται να προκαλέσει σύνδρομο κραδασμού χεριού-βραχίονα εάν η χρήση του δεν ελέγχεται σωστά.



ΠΡΟΣΟΧΗ: Για να υπάρχει ακρίβεια, η εκτίμηση του επιπέδου έκθεσης σε πραγματικές συνθήκες χρήσης πρέπει να λάβει επίσης υπόψη όλα τα μέρη του κύκλου λειτουργίας όπως τις φορές που το εργαλείο απενεργοποιείται καθώς και όταν λειτουργεί σε κενό αλλά δεν κάνει πραγματικά την εργασία. Αυτό μπορεί να μειώσει σημαντικά το επίπεδο έκθεσης μέσα στη συνολική περίοδο λειτουργίας.

Βοήθεια στην ελαχιστοποίηση του κινδύνου έκθεσης σε κραδασμούς.

Χρησιμοποιείτε πάντα ακονισμένα σκαλιά, τρυπάνια και λεπίδες.

Να συντηρείτε το εργαλείο σύμφωνα με τις παρούσες οδηγίες και να το διατηρείτε καλά γρασαρισμένο (εκεί που ισχύει).

Εάν το εργαλείο πρόκειται να χρησιμοποιείται τακτικά τότε επενδύστε σε αξεσουάρ κατά των κραδασμών.

Σχεδιάστε το πρόγραμμα της εργασίας σας έτσι ώστε να διαμοιράσετε τη χρήση εργαλείων υψηλών κραδασμών μέσα σε μερικές μέρες.

4. ΧΡΗΣΗ ΣΥΜΦΩΝΑ ΜΕ ΤΟΝ ΠΡΟΟΡΙΣΜΟ

Το προϊόν αυτό προορίζεται για την κοπή γρασιδιού στον ιδιωτικό τομέα.

**Ωθούμενο χλοοκοπτικό μπαταρίας
χωρίς ψήκτρες 2x20V 43 cm**

GR

5. ΔΙΑΔΙΚΑΣΙΑ ΦΟΡΤΙΣΗΣ



ΣΗΜΕΙΩΣΗ: Πριν χρησιμοποιήσετε το εργαλείο διαβάστε το βιβλίο οδηγιών προσεκτικά.

ΣΥΝΑΡΜΟΛΟΓΗΣΗ ΚΑΙ ΛΕΙΤΟΥΡΓΙΑ

| ΕΝΕΡΓΕΙΑ | ΣΙΚ |
|--|----------------------|
| ΣΥΝΑΡΜΟΛΟΓΗΣΗ | |
| ΣΥΝΑΡΜΟΛΟΓΗΣΗ ΤΟΥ ΧΕΡΟΥΛΙΟΥ ΣΗΜΕΙΩΣΗ: Επιλέξτε το κατάλληλο ύψος και σφίξτε τα κουμπιά χειρολαβής. | Δείτε A1, A2, A3, A4 |
| Συναρμολογηση του δοχείου συλλογής γκαζόν | Δείτε B1, B2 |
| Τοποθέτηση του δοχείου συλλογής γκαζόν ΣΗΜΕΙΩΣΗ: Χαλαρώστε ελαφρά το δοχείο συλλογής γκαζόν για να βεβαιωθείτε ότι έχει τοποθετηθεί πλήρως. | Δείτε C |
| Έλεγχος της καταστασης φορτισησ μπαταρίας ΣΗΜΕΙΩΣΗ: Η Εικ. D1, ισχύει μόνο για τη συστοιχία μπαταριών με ενδεικτική λυχνία μπαταρίας. | Δείτε D1 |
| Φορτιση Της Μπαταρίας ΣΗΜΕΙΩΣΗ: Οι μπαταρίες αποστέλλονται απενεργοποιημένες. Κάθε μπαταρία πρέπει να φορτιστεί πλήρως πριν από το πρώτο κόψιμο. Πάντα φορτίστε πλήρως τις δύο μπαταρίες ταυτόχρονα. Περισσότερες λεπτομέρειες μπορούν να βρεθούν στο εγχειρίδιο του φορτιστή. | Δείτε D2 |
| ΤΟΠΟΘΕΤΗΣΗ/ΑΦΑΙΡΕΣΗ ΤΗΣ ΜΠΑΤΑΡΙΑΣ ΣΗΜΕΙΩΣΗ: Αυτή η μηχανή θα λειτουργεί μόνο όταν τοποθετηθούν 2 μπαταρίες. Χρησιμοποιήστε πάντα δύο μπαταρίες με την ίδια χωρητικότητα και φορτίστε πλήρως και τις δύο μπαταρίες. Όταν χρησιμοποιείτε δύο μπαταρίες με διαφορετική ισχύ, η μηχανή θα λειτουργεί μόνο με τη μικρότερη κοινή διαίρεση. | Δείτε E |
| ΛΕΙΤΟΥΡΓΙΑ | |

ΛΥΧΝΙΑ ΕΝΔΕΙΞΗΣ ΙΣΧΥΟΣ

Δείτε τις λεπτομέρειες στο απόσπασμα ΚΑΤΑΣΤΑΣΗ ΜΠΑΤΑΡΙΑΣ

ΣΗΜΑΝΤΙΚΟ:

Όταν ανάβει μόνο μία λυχνία, τουλάχιστον μία μπαταρία είναι εξαντλημένη και χρειάζεται φόρτιση, παρόλο που το χλοοκοπτικό μπορεί να εξακολουθεί να μπορεί να κόβει γρασίδι. Αν συνεχίσετε να θέτετε το χλοοκοπτικό σας σε λειτουργία με την μπαταρία σε αυτήν την αποφορτισμένη κατάσταση, ενδέχεται να μειωθεί η διάρκεια ζωής και η απόδοση της μπαταρίας σας.

Όταν δεν ανάβει καμία λυχνία, τουλάχιστον μια μπαταρία δεν έχει εγκατασταθεί καλά ή η μπαταρία μπορεί να είναι ελαττωματική. Βεβαιωθείτε ότι οι μπαταρίες εδράζονται καλά στη θέση τους.

Εκκίνηση και διακοπή
Για έναρξη, πατήστε παρατεταμένα το κουμπί κλειδώματος και τραβήξτε τη λαβή εκκίνησης. Για διακοπή, ελευθερώστε τη λαβή εκκίνησης.

ΡΥΘΜΙΣΗ ΤΟΥ ΥΨΟΥΣ ΚΟΠΗΣ

ΠΡΟΕΙΔΟΠΟΙΗΣΗ! Σταματήστε,  ελευθερώστε τη λαβή εκκίνησης και περιμένετε μέχρι να σταματήσει το μοτέρ προτού ρυθμίσετε το ύψος. Οι λεπίδες συνεχίζουν να περιστρέφονται αφού απενεργοποιηθεί η μηχανή, και μια περιστρεφόμενη λεπίδα μπορεί να προκαλέσει τραυματισμό. Μην αγγίζετε τις περιστρεφόμενες λεπίδες.

ΑΦΑΙΡΕΣΗ/ΑΔΕΙΑΣΜΑ.

ΠΡΟΕΙΔΟΠΟΙΗΣΗ! Να  ελέγχετε πάντα γιατί το πτερύγιο ασφαλείας μπορεί να κλείσει την έξοδο αποφόρτισης ερμητικά πριν τη χρήση. Μην σηκώνετε ποτέ το πτερύγιο ασφαλείας όταν η κουρευτική μηχανή χρησιμοποιείται χωρίς να έχει τοποθετηθεί η σακούλα χόρτου.

Αποθήκευση

Δείτε F

Δείτε G1, G2

Δείτε H

Δείτε I

Δείτε J1, J2

**Ωθούμενο χλοοκοπτικό μπαταρίας
χωρίς ψήκτρες 2x20V 43 cm**

GR

ΚΑΤΑΣΤΑΣΗ ΜΠΑΤΑΡΙΑΣ (Δείτε F)

- Πριν την εκκίνηση ή μετά τη χρήση πατήστε το κουμπί δίπλα στη λυχνία ένδειξης ισχύος στο μηχανήμα για να ελέγξετε την ισχύ μπαταρίας.
- Κατά τη διάρκεια της χρήσης η ισχύς μπαταρίας θα προβάλλεται αυτόματα από την ένδειξη ισχύος μπαταρίας. Η ένδειξη ανιχνεύει και προβάλλει συνεχώς την κατάσταση μπαταρίας ως εξής.
- Όταν φορτίζετε το μηχανήμα με 2 πακέτα μπαταριών διαφορετικής τιμής ΑΗ, η λυχνία ένδειξης ισχύος προβάλλει την κατάσταση μπαταρίας με την χαμηλότερη ισχύ από τις δύο μπαταρίες.

| Κατάσταση λυχνίας ένδειξης μπαταρίας | Κατάσταση μπαταρίας |
|---|--|
| Ανάβουν πέντε πράσινες λυχνίες (■■■■■) | Οι δύο μπαταρίες είναι πλήρως φορτισμένες. |
| Δύο, τρεις ή τέσσερις πράσινες λυχνίες ανάβουν. | Οι δύο μπαταρίες έχουν λίγη εναπομείνουσα φόρτιση. Όσο περισσότερες λυχνίες ανάβουν, τόσο μεγαλύτερη είναι η χωρητικότητα της μπαταρίας. |
| Μόνο μια πράσινη λυχνία (■□□□) ανάβει. | Η ισχύς μπαταρίας τουλάχιστον μιας συστοιχίας μπαταριών είναι πολύ χαμηλή. Ελέγξτε και φορτίστε τη συστοιχία μπαταριών. |
| Δεν ανάβει καμία λυχνία. | Τουλάχιστον μια μπαταρία δεν έχει εγκατασταθεί καλά ή η μπαταρία μπορεί να είναι ελαττωματική. |
| Μόνο μια λυχνία αναβοσβήνει δύο φορές ανά κύκλο. | Τουλάχιστον μια μπαταρία έχει υπερφορτιστεί (ανατρέξτε στην κατάσταση φόρτισης μπαταρίας), επαναφορτίστε τις δύο μπαταρίες αμέσως πριν από εκ νέου χρήση ή αποθήκευση. |
| Μόνο μια λυχνία αναβοσβήνει τρεις φορές ανά κύκλο. | Τουλάχιστον μια μπαταρία είναι καυτή, περιμένετε να κρυώσει πριν από επανεκκίνηση. |
| Μόνο μια λυχνία αναβοσβήνει τέσσερις φορές ανά κύκλο. | Το μηχανήμα έχει υπερφορτωθεί. Απομακρύνετε το εργαλείο από τον τομέα κοπής και δοκιμάστε ξανά. |

ΣΥΜΒΟΥΛΕΣ ΓΙΑ ΤΗΝ ΚΟΠΗ ΑΧΥΡΟΥ

Κατά την κοπή σε χορτολίπασμα, το νέο σας χλοοκοπτικό έχει σχεδιαστεί για να κόβει τα υπολείμματα του γρασιδιού σε μικρά κομμάτια και να τα διανέμει πίσω στο γρασίδι, χρησιμοποιώντας πτερύγια κοπής σε χορτολίπασμα που βρίσκονται μέσα στο ντεκ του χλοοκοπτικού. Υπό κανονικές συνθήκες, το κομμένο σε χορτολίπασμα γρασίδι θα βιοδιασπαστεί γρήγορα για να παρέχει θρεπτικά συστατικά στο γρασίδι. Διαβάστε τις παρακάτω συστάσεις για βέλτιστη απόδοση κοπής σε χορτολίπασμα.

Σημείωση: ΝΑ ΕΠΙΘΕΩΡΕΙΤΕ ΠΑΝΤΑ ΤΗΝ ΠΕΡΙΟΧΗ ΟΠΟΥ ΠΡΟΚΕΙΤΑΙ ΝΑ ΧΡΗΣΙΜΟΠΟΙΗΘΕΙ Η ΜΗΧΑΝΗ ΚΟΠΗΣ ΓΚΑΖΟΝ ΚΑΙ ΝΑ ΑΠΟΜΑΚΡΥΝΕΤΕ ΟΛΕΣ ΤΙΣ ΠΕΤΡΕΣ, ΤΑ ΞΥΛΑ, ΤΑ ΣΥΡΜΑΤΑ ΚΑΙ ΆΛΛΑ ΥΠΟΛΕΙΜΜΑΤΑ ΤΑ ΟΠΟΙΑ ΜΠΟΡΕΙ ΝΑ ΠΕΤΑΧΤΟΥΝ ΑΠΟ ΤΗΝ ΠΕΡΙΣΤΡΕΦΟΜΕΝΗ ΛΕΠΙΔΑ.

1. Να κουρεύετε το γκαζόν κατά μήκος της πλαγιάς όχι πάνω και κάτω. Να είστε ιδιαίτερα προσεκτικοί όταν αλλάζετε κατεύθυνση στις πλαγιές. Μην κουρεύετε πολύ απόκρημνες πλαγιές. Να προσέχετε πάντα το βηματισμό σας.
2. Ελευθερώστε τη λαβή εκκένωσης για να απενεργοποιήσετε το χλοοκοπτικό όταν διασχίζετε οποιαδήποτε περιοχή με χαλίκι (η λεπίδα μπορεί να εκτοξεύσει πέτρες).
3. Ρυθμίστε τη μηχανή κοπής στο υψηλότερο επίπεδο κοπής όταν εργάζεστε σε τραχύ έδαφος ή σε υψηλό χορτάρι. Η αφαίρεση υπερβολικού γκαζόν σε μια φορά μπορεί να προκαλέσει πτώση του ασφαλειοδιακόπτη, και η μηχανή θα σταματήσει.
4. Εάν χρησιμοποιείτε δοχείο γκαζόν κατά τη διάρκεια της περιόδου υψηλής ανάπτυξης, τα χόρτα μπορεί να προκαλέσουν απόφραξη στο άνοιγμα αδειάσματος. Ελευθερώστε τη λαβή εκκένωσης για να απενεργοποιήσετε το χλοοκοπτικό. Αφαιρέστε το δοχείο συλλογής γκαζόν και κουνήστε το χόρτο κάτω στο τέρμα του δοχείου. Επίσης καθαρίστε από χόρτα ή υπολείμματα τα οποία έχουν συσσωρευτεί γύρω από το άνοιγμα αδειάσματος. Αντικαταστήστε το δοχείο συλλογής γκαζόν.
5. Εάν το χλοοκοπτικό αρχίσει να δονείται ασυνήθιστα, ελευθερώστε τη λαβή εκκένωσης για να απενεργοποιήσετε το χλοοκοπτικό. Ελέγξτε αμέσως για την αιτία. Η δόνηση είναι ένδειξη προβλήματος. Μη χρησιμοποιήσετε τη μηχανή αν δεν γίνει έλεγχος.
6. **ΠΑΝΤΑ ΝΑ ΕΛΕΥΘΕΡΩΝΕΤΕ ΤΗ ΛΑΒΗ ΕΚΚΕΝΩΣΗΣ ΓΙΑ ΝΑ ΑΠΕΝΕΡΓΟΠΟΙΗΤΕ ΤΟ ΧΛΟΟΚΟΠΤΙΚΟ ΟΤΑΝ ΤΟ ΑΦΗΝΕΤΕ ΧΩΡΙΣ ΕΠΙΒΛΕΨΗ ΑΚΟΜΑ ΚΑΙ ΓΙΑ ΜΙΚΡΟ ΧΡΟΝΙΚΟ ΔΙΑΣΤΗΜΑ.**

ΤΟΜΕΑΣ ΚΟΠΗΣ

Ο τομέας κοπής επηρεάζεται από διάφορους παράγοντες όπως είναι το ύψος κοπής, η υγρασία στο γρασίδι, το μήκος και η πυκνότητά του. Επίσης εκκίνηση και σταμάτημα του χλοοκοπτικού πάρα πολλές φορές κατά τη διάρκεια της λειτουργίας, μειώνει τον τομέα κοπής.

ΥΠΟΔΕΙΞΕΙΣ:

- 1) Συστήνεται να κουρευείτε το γρασίδι σας πιο τακτικά, να περπατάτε με κανονικό ρυθμό και να μην εκκινείτε/σταματάτε το χλοοκοπτικό πολύ συχνά κατά τη διάρκεια της λειτουργίας. Παρακαλώ χρησιμοποιείτε πάντα τις ίδιες δύο μπαταρίες και φορτίστε τις δύο μπαταρίες ταυτόχρονα.
- 2) Για καλύτερη απόδοση εξασφαλίζετε ότι χρησιμοποιείτε δύο πλήρως φορτισμένα πακέτα μπαταριών ταυτόχρονα και ότι κόβετε πάντα το 1/3 ή λιγότερο από το ύψος γρασιδιού.
- 3) Να περπατάτε αργά όταν κόβετε μακρύ γρασίδι, έτσι ώστε η κοπή να είναι αποτελεσματικότερη και απομάκρυνση του κομμένου γρασιδιού.
- 4) Αποφύγετε να κουρεύετε υγρό γρασίδι, αλλιώς θα κολλάει στην κάτω πλευρά του ντεκ και το κομμένο γρασίδι δεν θα συλλέγεται ή απομακρύνεται σωστά.
- 5) Πρέπει να εφαρμόζετε μεγαλύτερο ύψος κοπής σε νέο ή παχύ γρασίδι και επεκτείνεται η διάρκεια λειτουργίας της μπαταρίας.

6. ΣΥΝΤΗΡΗΣΗ

ΠΡΟΕΙΔΟΠΟΙΗΣΗ: Σταματήστε το χλοοκοπτικό και αφαιρέστε τις μπαταρίες πριν αφαιρέσετε τον κάδο συλλογής χόρτου.

ΣΗΜΕΙΩΣΗ: Για να διασφαλίσετε μακροχρόνια και αξιόπιστη χρήση, να εκτελείτε τακτικά τις ακόλουθες διαδικασίες συντήρησης. Να ελέγχετε για εμφανή ελαττώματα όπως χαλαρά, μετατοπισμένη ή χαλασμένη λεπίδα, χαλαρά εξαρτήματα και φθαρμένα ή χαλασμένα εξαρτήματα. Να ελέγχετε ότι τα καλύμματα και οι προστασίες δεν είναι χαλασμένα και είναι σωστά προσαρτημένα στη μηχανή. Να εκτελείτε οποιαδήποτε απαραίτητη εργασία συντήρησης ή επισκευής πριν λειτουργήσετε τη μηχανή. Εάν εμφανιστεί σφάλμα στη λειτουργία της μηχανής κουρέματος παρά την τακτική συντήρηση, καλέστε τη γραμμή εξυπηρέτησης πελατών για βοήθεια.

ΑΚΟΝΙΣΜΑ ΛΕΠΙΔΑΣ

ΝΑ ΔΙΑΤΗΡΕΙΤΕ ΤΗ ΛΕΠΙΔΑ ΑΚΟΝΙΣΜΕΝΗ ΓΙΑ ΚΑΛΥΤΕΡΗ ΑΠΟΔΟΣΗ ΤΗΣ ΜΗΧΑΝΗΣ ΚΟΠΗΣ ΓΚΑΖΟΝ.

ΝΑ ΦΟΡΑΤΕ ΚΑΤΑΛΛΗΛΑ ΓΥΑΛΙΑ ΠΡΟΣΤΑΣΙΑΣ ΟΤΑΝ ΑΠΟΜΑΚΡΥΝΕΤΕ, ΑΚΟΝΙΖΕΤΕ ΚΑΙ ΤΟΠΟΘΕΤΕΙΤΕ ΤΗ ΛΕΠΙΔΑ.

Σε κανονικές συνθήκες λειτουργίας το ακόνισμα της λεπίδας δύο φορές το χρόνο είναι συνήθως επαρκές. Η άμμος προκαλεί φθορά της λεπίδας. Αν το γκαζόν σας έχει αμμώδες υπέδαφος, ενδέχεται να χρειάζεστε πιο συχνό ακόνισμα.

ΝΑ ΑΝΤΙΚΑΘΙΣΤΑΤΕ ΑΜΕΣΩΣ ΤΗ ΛΕΠΙΔΑ ΑΝ ΕΧΕΙ ΛΥΓΙΣΕΙ/Η ΠΑΘΕΙ ΒΛΑΒΗ.

ΚΑΤΑ ΤΟ ΑΚΟΝΙΣΜΑ ΤΗΣ ΛΕΠΙΔΑΣ

1. Βεβαιωθείτε ότι η λεπίδα είναι σε ισορροπία.
2. Ακονίστε τη λεπίδα στην αρχική γωνία κοπής.
3. Ακονίστε τη λεπίδα και στις δύο ακμές κοπής, αφαιρώντας ίσα μέρη και από τις δύο πλευρές.

Σημείωση:

Βεβαιωθείτε ότι το χλοοκοπτικό μηχανήμα έχει απενεργοποιηθεί.

ΓΙΑ ΑΚΟΝΙΣΜΑ ΛΕΠΙΔΑΣ ΣΤΗ ΜΕΓΓΕΝΗ (Δείτε Κ)

1. Βεβαιωθείτε ότι η λαβή εκκένωσης έχει ελευθερωθεί, η λεπίδα έχει σταματήσει πριν αφαιρέσετε τη λεπίδα.
2. Αφαιρέστε τη λεπίδα από τη μηχανή. Δείτε τις οδηγίες για αφαίρεση και τοποθέτηση της λεπίδας.
3. Ασφαλίστε τη λεπίδα Κ-1 σε μέγγενη Κ-2.
4. Να φοράτε προστατευτικά γυαλιά και να είστε προσεκτικοί για να μην κοπείτε.
5. Ακονίστε προσεκτικά τις ακμές της λεπίδας με εργαλείο ακονίσματος Κ-3 ή με πέτρα ακονίσματος.
6. Ελέγξτε την ισορροπία της λεπίδας. Ανατρέξτε στις οδηγίες για την ισορροπία της λεπίδας.
7. Επανατοποθετήστε τη λεπίδα στη μηχανή και σφίξτε την καλά. Ανατρέξτε στις παρακάτω οδηγίες.

ΙΣΟΡΡΟΠΙΑ ΛΕΠΙΔΑΣ (Δείτε L)

Ελέγξτε την ισορροπία της λεπίδας τοποθετώντας την κεντρική σπη στη λεπίδα L-1 πάνω από κατασβίδιο L-2, το οποίο είναι οριζόντια σφηνωμένο σε μέγγενη L-3. Αν οποιαδήποτε από τις ακμές της λεπίδας γέρνει προς τα κάτω ακονίστε αυτήν την ακμή. Η λεπίδα είναι σε ισορροπία όταν καμία άκρη δεν γέρνει.

ΣΥΝΤΗΡΗΣΗ ΛΕΠΙΔΑΣ (Δείτε M)

Να ανανεώνετε τη λεπίδα μετά από 50 ώρες κούρεμα ή μετά από 2 χρόνια, οποιοδήποτε από τα δύο συμβεί νωρίτερα ανεξάρτητα από τις συνθήκες.

Θα χρειαστείτε γάντια κήπου (δεν παρέχονται) και κλειδί με άγκιστρο (δεν παρέχεται) για να αφαιρέσετε τη λεπίδα. Βεβαιωθείτε ότι οι μπαταρίες δεν είναι τοποθετημένες. Σφηνώστε ένα κομμάτι ξύλο ανάμεσα στη λεπίδα και το ντεκ χλοοκοπτικού για να αποφύγετε την περιστροφή της λεπίδας και ξεβιδώστε το μάνδαλο της λεπίδας αριστερόστροφα χρησιμοποιώντας το

**Θωσόφυλο χλοοκοπτικό μπαταρίας
χωρίς ψήκτρες 2x20V 43 cm**

GR

κλειδί με άγκιστρο, και αφαιρέστε τη λεπίδα. Για να τη συναρμολογήσετε ξανά, τοποθετήστε τη λεπίδα μαζί με τα άκρα κοπής προς το έδαφος. Στη συνέχεια σφίξτε καλά τα παξιμάδια της λεπίδας.

Αποθήκευση

Σταματήστε το χλοοκοπτικό και αφαιρέστε τις μπαταρίες. Καθαρίστε το εξωτερικό της μηχανής εξονυχιστικά με μια απαλή βούρτσα και πανί. Μην χρησιμοποιείτε νερό, διαλυτικά υγρά ή γυαλιστικά. Αφαιρέστε όλες τις λιπαρές ουσίες και τα υπολείμματα από τις σχισμές αερισμού. Γυρίστε τη μηχανή στο πλάι και καθαρίστε την περιοχή της λεπίδας. Εάν έχουν συσσωρευτεί υπολείμματα από γκαζόν στην περιοχή της λεπίδας, αφαιρέστε τα με ξύλινο ή πλαστικό εργαλείο. Αποθηκεύετε τη μηχανή σας σε ξηρό μέρος. Μην τοποθετείτε αντικείμενα πάνω στη μηχανή. Για ευκολία στην αποθήκευση, απελευθερώστε τα κουμπιά χειρολαβής και αναδιπλώστε την επάνω χειρολαβή, όπως φαίνεται στην εικόνα J1 και J2.

ΠΡΟΣΤΑΣΙΑ ΤΟΥ ΠΕΡΙΒΑΛΛΟΝΤΟΣ

 Απόβλητα σχετικά με ηλεκτρισμό δεν πρέπει να πετάγονται μαζί με τα απόβλητα του νοικοκυριού. Παρακαλούμε να τα ανακυκλώνετε εκεί όπου υπάρχουν οι απαραίτητες εγκαταστάσεις. Ελέγξτε στον τοπικό σας δήμο ή στους πωλητές για συμβουλές ανακύκλωσης.

ΓΙΑ ΕΡΓΑΛΕΙΑ ΜΠΑΤΑΡΙΑΣ

Η περιοχή θερμοκρασίας περιβάλλοντος για τη χρήση και αποθήκευση του εργαλείου και της μπαταρίας είναι 0°C~45°C.

Η προτεινόμενη περιοχή θερμοκρασίας περιβάλλοντος για το σύστημα φόρτισης κατά τη διάρκεια της φόρτισης είναι 0°C~40°C.

Λεπτομέρειες σχετικά με την ασφαλή απόρριψη των χρησιμοποιημένων μπαταριών:
Στο τέλος του χρόνου ζωής της συσκευής, αφαιρέστε με ασφάλεια το πακέτο μπαταριών πριν απορρίψετε τη συσκευή. Μην πετάτε τις μπαταρίες στα σκουπίδια ή στο κανονικό κάδο απορριμμάτων. Επίσης, μην απορρίπτετε τη μπαταρία μαζί με τη μηχανή. Αφαιρέστε το χρησιμοποιημένο πακέτο μπαταριών από τη συσκευή και απορρίψτε το σε κοινή ή βολική εξειδικευμένη μονάδα ανακύκλωσης. Εάν έχετε αμφιβολίες, συμβουλευθείτε τον τοπικό φορέα προστασίας του περιβάλλοντος. Οι μπαταρίες μπορεί να εισέλθουν

στον κύκλο του νερού εάν απορριφθούν εσφαλμένα, με τις επιπτώσεις να είναι επικίνδυνες για το οικοσύστημα. Μην απορρίπτετε τις αποβλήτους μπαταρίες ως ακατάταξα οικιακά απορρίμματα.

7. ΑΝΤΙΜΕΤΩΠΙΣΗ ΠΡΟΒΛΗΜΑΤΩΝ

 **ΠΡΟΕΙΔΟΠΟΙΗΣΗ: ΑΠΕΝΕΡΓΟΠΟΙΗΣΤΕ ΤΗ ΜΗΧΑΝΗ ΚΑΙ ΑΦΑΙΡΕΣΤΕ ΤΗΝ ΜΠΑΤΑΡΙΑ ΠΡΟΤΟΥ ΞΕΚΙΝΗΣΕΤΕ ΟΠΟΙΑΔΗΠΟΤΕ ΑΝΤΙΜΕΤΩΠΙΣΗ ΠΡΟΒΛΗΜΑΤΩΝ.**

| ΠΡΟΒΛΗΜΑ | ΛΥΣΗ |
|--|---|
| 1. Το χλοοκοπτικό δεν λειτουργεί όταν είναι ενεργοποιημένη η λαβή εκκένωσης. | A. Ελέγξτε για να βεβαιωθείτε ότι το κουμπί στο περίβλημα του διακόπτη έχει πατηθεί πλήρως. B. Ελευθερώστε τη λαβή εκκένωσης για να απενεργοποιήσετε το χλοοκοπτικό και να βεβαιωθείτε ότι έχουν αφαιρεθεί οι μπαταρίες. Αναστρέψτε το χλοοκοπτικό και ελέγξτε αν η λεπίδα περιστρέφεται ελεύθερα. Αν δεν περιστρέφεται ελεύθερα, επιστρέψτε το σε ένα εξουσιοδοτημένο επισκευαστή. Η λεπίδα πρέπει να περιστρέφεται ελεύθερα. C. Έχει φορτιστεί πλήρως η μπαταρία; Συνδέστε το φορτιστή και περιμένετε να ανάψει η πράσινη λυχνία. |

| | | | |
|--|---|--|--|
| <p>2. Ο κινητήρας σταματάει κατά το κούρεμα.</p> | <p>A. Ελευθερώστε τη λαβή εκκένωσης για να απενεργοποιήσετε το χλοοκοπτικό και να βεβαιωθείτε ότι έχουν αφαιρεθεί οι μπαταρίες. Αναστρέψτε το χλοοκοπτικό και ελέγξτε αν η λεπίδα περιστρέφεται ελεύθερα. Αν δεν περιστρέφεται ελεύθερα, επιστρέψτε τον σε ένα εξουσιοδοτημένο επισκευαστή. Η λεπίδα πρέπει να περιστρέφεται ελεύθερα.</p> <p>B. Αυξήστε το ύψος κοπής στους τροχούς για υψηλότερη θέση και εκκινήστε το χλοοκοπτικό.</p> <p>C. Έχει φορτιστεί πλήρως η μπαταρία; Συνδέστε το φορτιστή και περιμένετε να ανάψει η πράσινη λυχνία.</p> <p>D. Αποφεύγετε υπερφόρτωση του χλοοκοπτικού. Επιβραδύνετε το ρυθμό κοπής ωθώντας το χλοοκοπτικό πιο αργά ή αυξήστε το ύψος κοπής. Ή πραγματοποιήστε και τα δύο.</p> | <p>5. Το χλοοκοπτικό κάνει αφύσικους θορύβους και δονήσεις.</p> | <p>A. Ελευθερώστε τη λαβή εκκένωσης για να απενεργοποιήσετε το χλοοκοπτικό και να βεβαιωθείτε ότι έχουν αφαιρεθεί οι μπαταρίες. Γυρίστε στα πλάγια το χλοοκοπτικό και ελέγξτε τη λεπίδα για να εξασφαλίσετε ότι δεν έχει καμφθεί ή πάθει ζημιά. Εάν η λεπίδα έχει ζημιά, αντικαταστήστε με μια εφεδρική. Εάν η κάτω πλευρά του ντεκ έχει ζημιά, επιστρέψτε το χλοοκοπτικό μηχανήμα σε ένα εξουσιοδοτημένο κέντρο του σέρβις.</p> <p>B. Αν δεν υπάρχουν ορατές ζημιές στη λεπίδα και το χλοοκοπτικό μηχανήμα συνεχίζει να δονείται: Ελευθερώστε τη λαβή εκκένωσης για να απενεργοποιήσετε το χλοοκοπτικό, να βεβαιωθείτε ότι έχουν αφαιρεθεί οι μπαταρίες και να αφαιρέσετε τη λεπίδα κατά 180 μοίρες και αφίξτε ξανά. Εάν το χλοοκοπτικό συνεχίζει να δονείται, επιστρέψτε το χλοοκοπτικό μηχανήμα σε ένα εξουσιοδοτημένο κέντρο του σέρβις.</p> |
| <p>3. Το χλοοκοπτικό λειτουργεί αλλά η απόδοση κοπής δεν είναι ικανοποιητική ή το γρασίδι δεν κόβεται εντελώς.</p> | <p>A. Έχει φορτιστεί πλήρως η μπαταρία; Συνδέστε το φορτιστή και περιμένετε να ανάψει η πράσινη λυχνία.</p> <p>B. Ελευθερώστε τη λαβή εκκένωσης για να απενεργοποιήσετε το χλοοκοπτικό και να βεβαιωθείτε ότι έχουν αφαιρεθεί οι μπαταρίες. Αναστρέψτε το χλοοκοπτικό και ελέγξτε: Απελευθερώστε τη λαβή ενεργοποίησης για να απενεργοποιήσετε το χλοοκοπτικό. Αναστρέψτε το χλοοκοπτικό και ελέγξτε.</p> <p>C. Η ρύθμιση ύψους τροχού μπορεί να είναι πολύ χαμηλή σε σχέση με την κατάσταση γρασιδιού. Αυξήστε το ύψος κοπής.</p> | <p>6. Οι LED του φορτιστή μπαταρίας είναι αναμμένες.</p> | <p>A. Ελέγξτε το σύνδεση βύσματος.</p> <p>B. Αντικαταστήστε το φορτιστή.</p> |
| <p>4. Το χλοοκοπτικό είναι πολύ δύσκολο να ωθηθεί.</p> | <p>A. Αυξήστε το ύψος κοπής για να μη χρειάζεται να σέρνεται τόσο το ντεκ στο γρασίδι. Ελέγξτε κάθε τροχό για ελεύθερη περιστροφή.</p> | <p>7. Η LED του φορτιστή μπαταρίας δεν αλλάζει σε πράσινο χρώμα.</p> | <p>A. Πρέπει να γίνει διάγνωση στην μπαταρία. Παραδώστε σε ένα εξουσιοδοτημένο κέντρο του σέρβις.</p> |

ΔΗΛΩΣΗ ΣΥΜΜΟΡΦΩΣΗΣ

Εμείς,
Positec Germany GmbH
Postfach 680194, 50704 Cologne, Germany

Εκ μέρους της Positec δηλώνουμε ότι το προϊόν
Περιγραφή **Ασύρματη μηχανή γκαζόν**
Τύπος **WG745E WG745E.X (7 - ονομασία μηχανήματος, αντιπροσωπευτική χλοοκοπτικού μπαταρίας)**
Λειτουργία **Κούρεμα γρασιδιού**

Συμμορφώνεται με τις παρακάτω Οδηγίες,
2006/42/EC, 2014/30/EU
2011/65/EU&(EU)2015/863
2000/14/EC τροποποιήθηκε από την 22005/88/EC & (EU)2024/1208

2000/14/EC τροποποιήθηκε από την 2005/88/EC & (EU)2024/1208:
- Διαδικασία Αξιολόγησης Συμβατότητας σύμφωνα με Παράρτημα VI
- Μετρημένο επίπεδο τάσης ήχου **91.5 dB(A)**
- Δηλωμένο εγγυημένο επίπεδο τάσης ήχου **92 dB(A)**

Ο εμπλεκόμενος αναγνωρισμένος οργανισμός
Όνομα: TÜV Rheinland LGA Products GmbH
(αναγνωρισμένος οργανισμός 0197)
Διεύθυνση: Tillystraße 2-90431 Nürnberg

Πρότυπα συμμόρφωσης,
EN 62841-1, EN IEC 62841-4-3, EN ISO 3744, EN IEC 55014-1, EN IEC 55014-2, EN IEC 63000

Το πρόσωπο που έχει εξουσιοδότηση να συντάξει το τεχνικό αρχείο,
Όνομα: Marcel Filz
Διεύθυνση Positec Germany GmbH
Postfach 680194, 50704 Cologne, Germany



2024/09/27
Allen Ding
Βοηθός Αρχιμηχανικός, Δοκιμές & Πιστοποιήσεις
Positec Technology (China) Co., Ltd
18, Dongwang Road, Suzhou Industrial
Park, Jiangsu 215123, P. R. China

| | |
|---|--|
| 8. ο χλοοκοπτικό δεν συλλέγει το κομμένο γρασίδι στο σάκο συλλογής γρασιδιού. | A. Η χοάνη αποκομίδης είναι φραγμένη. Ελευθερώστε τη λαβή εκκένωσης για να απενεργοποιήσετε το χλοοκοπτικό και να βεβαιωθείτε ότι έχουν αφαιρεθεί οι μπαταρίες. Καθαρίστε τη χοάνη από κομμένο γρασίδι. B. Πολύ κομμένο γρασίδι. Αυξήστε το ύψος κοπής στους τροχούς για να μειώσετε το μήκος κοπής. C. Η σακούλα είναι γεμάτη. Αδειάζτε τη σακούλα πιο συχνά. |
| 9. Κατά την κάλυψη εδάφους υπάρχει ορατό κομμένο γρασίδι. | A. Πολύ κομμένο γρασίδι. Αυξήστε το ύψος κοπής στους τροχούς για να μειώσετε το μήκος κοπής. Μην κόβετε περισσότερο από το 1/3 του συνολικού μήκους. B. Ελέγξτε εάν είναι αιχμηρή η λεπίδα. Διατηρείτε πάντα τη λεπίδα αιχμηρή. |
| 10. Χαμηλός ή μειωμένος χρόνος λειτουργίας μετά από πολλές χρήσεις | A. Επιστρέψτε σε ένα εξουσιοδοτημένο κέντρο του σέρβις, ενδέχεται να χρειάζεται νέα μπαταρία. |
| 11. Η LED του φορτιστή μπαταρίας αναβοσβήνει με κόκκινο χρώμα και η μπαταρία δεν μπορεί να φορτιστεί. | A. Η μπαταρία υπερθερμαίνεται μετά από συνεχή χρήση. Απομακρύνετε την μπαταρία από το φορτιστή και αφήστε να κρυώσει στους 42 °C ή λιγότερους. |

Ωθούμενο χλοοκοπτικό μπαταρίας
χωρίς ψήκτρες 2x20V 43 cm

GR

TARTALOMJEGYZÉK

1. BIZTONSÁGI UTASÍTÁSOK
2. AZ ALKATRÉSZEK LISTÁJA
3. MŰSZAKI ADATOK
4. RENDELLETÉS
5. HASZNÁLATI UTASÍTÁSOK
6. KARBANTARTÁS
7. HIBAKERESÉS
8. MEGFELELŐSÉGI NYILATKOZAT

1. BIZTONSÁGI UTASÍTÁSOK BIZTONSÁGOS TERMÉKHASZNÁLAT ÁLTALÁNOS FIGYELMEZTETÉSEK



FIGYELEM: Olvassa el az összes, ehhez az elektromos kéziszerszámmal mellékelte biztonsági figyelmeztetést, utasítást és részletes ismertetést, illetve tekintse meg az ábrákat. Az alább felsorolt utasítások bármelyikének figyelmen kívül hagyása áramütést, tüzet és/vagy súlyos testi sérüléseket eredményezhet.

144 **Őrizzen meg az összes figyelmeztetést és utasítást, a jövőben szüksége lehet ezekre.**

A figyelmeztetésekből használatos "elektromos kéziszerszám" kifejezés az ön hálózatról üzemeltetett (vezetékes) elektromos kéziszerszámára vagy akkumulátoros (vezeték nélküli) elektromos kéziszerszámára vonatkozik.

- 1) **A munkaterület biztonsága**
 - a) **A munkaterületet tartsa tisztán és jól megvilágítva.** A zsúfolt vagy sötét munkaterület balesetveszélyhez vezethet.
 - b) **Ne üzemeltessen elektromos kéziszerszámot robbanékony légkörben, például gyúlékony folyadékok, gázok vagy por jelenléte mellett.** Az elektromos kéziszerszámok használata során szikrák keletkezhetnek, amelyek hatására a por vagy gáz kigyulladhat.
 - c) **Elektromos kéziszerszámok működtetése közben tartsa távol a gyermekeket és bámészködőket.** A figyelem elterelése kontrollvesztést eredményezhet.
- 2) **Elektromos biztonság**
 - a) **Az elektromos kéziszerszámok csatlakozó**

dugasának találnia kell a csatlakozó aljzathoz. **Soha, semmilyen módon ne módosítsa a csatlakozó dugaszt.** Földelt elektromos kéziszerszámokkal ne használjon adaptert. *Ha eredeti, módosítatlan csatlakozó dugaszt és megfelelő csatlakozó aljzatot használ, azzal csökkenti az áramütés kockázatát.*

- b) **Ne érintse meg a földelt felületeket, például csöveket, radiátorokat, tűzhelyeket vagy hűtőszekrényeket.** *Ha a test földelt, nagyobb az áramütés kockázata.*
- c) **Ne tegye ki esőnek vagy nedves körülményeknek az elektromos kéziszerszámokat.** *Ha egy elektromos kéziszerszámra víz kerül, megnő az áramütés kockázata.*
- d) **Vigyázzon a szerszám kábelére.** *Soha ne hordozza, húzogassa vagy húzza ki az áramból az elektromos kéziszerszámot a kábelnél fogva. A kábelt tartsa távol a hőtől, olajtól, éles peremektől vagy mozgó részekről. A sérült vagy összegubancolódott kábel növeli az áramütés kockázatát.*
- e) **Ha az elektromos kéziszerszámot szabadterben üzemelteti, használjon külső használatra alkalmas hosszabbítót.** *A külső használatra alkalmas kábel használatával csökken az áramütés kockázata.*
- f) **Ha elkerülhetetlen, hogy az elektromos kéziszerszámot nedves helyen működtesse, használjon maradékáram-működtetésű megszakító (RCD) védelemmel rendelkező áramforrást.** *A maradékáram-működtetésű megszakító használata csökkenti az áramütés kockázatát.*

3) Személyi biztonság

- a) **Az elektromos kéziszerszám működtetése közben maradjon éber, figyeljen arra, amit csinál, és használja a józan eszét. Ne működtesse az elektromos kéziszerszámot fáradtan, illetve gyógyszerek, alkohol vagy drogok hatása alatt áll.** *Egy pillanatnyi figyelmetlenség az elektromos kéziszerszámok működtetése közben súlyos sérülésekhez vezethet.*
- b) **Használjon személyi védőfelszereléseket. Mindig használjon szemvédelmet.** *A személyi védőfelszerelés, például pormaszk, csúszásmentes biztonsági lábbeli, védősisak vagy szükség esetén hallásvédelem használatával csökkenthető a személyi sérülések kockázata.*
- c) **Kerülje el, hogy a szerszám véletlenül működésbe lépjen. Mielőtt az elektromos kéziszerszámot áramhoz csatlakoztatná,**

behelyezné az akkumulátort, felemelné vagy költöztetné a szerszámot, ellenőrizze hogy a kapcsoló a "ki" helyzetbe legyen állítva. Ha a szerszám hordozásakor újját a kapcsolón tartja, vagy áram alá helyezi a bekapcsolt készüléket, az balesetekhez vezethet.

- d) **Mielőtt az elektromos kéziszerszámot bekapcsolná, távolítsa el róla minden állítókulcsot.** Ha az elektromos kéziszerszám forgórészein állítókulcs marad, az személyi sérüléshez vezethet.
- e) **Ne próbáljon túl messzire nyúlni. Mindig vigyázzon, hogy stabilan álljon, és őrizze meg egyensúlyát.** Ez segít, hogy váratlan helyzetekben uralja az elektromos kéziszerszámot.
- f) **Viseljen megfelelő öltözetet. Ne viseljen bő ruházatot vagy hosszú ékszert. Tartsa távol a haját és ruházatát a mozgó alkatrészekről.** A bő ruházatot, hosszú ékszert vagy hosszú haját bekapathatják a mozgó elemek.
- g) **Ha a szerszámhoz porszívó vagy -gyűjtő is csatlakoztatható, gondoskodjon ezek megfelelő csatlakoztatásáról és használatáról.** A porgyűjtő használatával csökkenthetőek a porral kapcsolatos kockázatok.
- h) **Ne hagyja, hogy a szerszám gyakori használata túl elbizakodottá tegye, és hogy ezáltal figyelmen kívül hagyja a szerszám biztonsági követelményeit.** A másodperc töredéke is elég ahhoz, hogy egy figyelmen mozdulat súlyos sérüléshez vezessen.
- 4) **Az elektromos kéziszerszám használata és karbantartása**
- a) **Ne erőltesse az elektromos kéziszerszámot. Mindig megfelelő elektromos kéziszerszámot használjon.** Ha a megfelelő elektromos kéziszerszámot használja, azzal a rendeltetési területén jobban és biztonságosabban elvégezhető a munka.
- b) **Ne használja az elektromos kéziszerszámot, ha azt nem lehet kikapcsolni.** Ha egy elektromos kéziszerszám nem szabályozható a kapcsolóval, az veszélyes, és javításra szorul.
- c) **Húzza ki a csatlakozó dugaszt az áramellátást biztosító aljzatból, és/vagy távolítsa el a kivehető akkucsomagot a szerszámból, ha beállításokat vagy tartozékcsereét hajt végre, vagy ha a szerszámot elraktározza.** Ezekkel a megelőző biztonsági intézkedésekkel csökken annak a kockázata, hogy a kéziszerszám véletlenül bekapcsoljon.
- d) **Az elektromos kéziszerszámokat használaton kívül tartsa a gyermekektől távol, és ne hagyja, hogy a szerszámot vagy ezeket az utasításokat**

nem ismerő személyek működtessék azt.

A tapasztalatlan felhasználók kezében az elektromos kéziszerszámok veszélyessé válnak.

- e) **Az elektromos kéziszerszámok és tartozékaik karbantartása. Ellenőrizze, hogy a mozgó elemek megfelelően helyezkednek-e el és nem szorultak-e be, az alkatrészek épek, és semmilyen más hiba nincs kihatással az elektromos kéziszerszám működésére.** Ha sérülést talál, használat előtt javíttassa meg a szerszámot. A nem megfelelően karbantartott elektromos kéziszerszámok sok balesetet okoznak.
- f) **A vágószerszámokat tartsa tisztán, és figyeljen, hogy élesek maradjanak.** A megfelelően karbantartott, éles vágószerszámok ritkábban akadnak meg, és egyszerűbben irányíthatóak.
- g) **Az elektromos kéziszerszámot, a kiegészítőket és fejeket használja a fenti utasításoknak megfelelően, figyelembe véve a munkakörülményeket és az elvégzendő munkát.** Ha az elektromos kéziszerszámot nem rendeltetésszerűen használja, az veszélyhelyzetet teremthet.
- h) **Őrizze szárazon, tisztán, olaj- és zsírmentesen a szerszám fogantyúit és megragadási részeit.** A csúszos fogantyúk és megragadási részek főleg váratlan helyzetekben akadályozzák a szerszám biztonságos megfogását, kezelését és irányítását.
- 5) **Az akkumulátoros kéziszerszám használata és karbantartása**
- a) **Csak a gyártó által javasolt töltővel töltse fel.** Ha egy adott akkumulátorhoz megfelelő töltőt másik akkumulátorral használ, az tűzveszélyes lehet.
- b) **Az elektromos kéziszerszámokat csak a kijelölt akkumulátorokkal használja.** Ha más akkumulátorokat használ, az sérülés- és tűzveszélyes.
- c) **Az akkumulátorokat használaton kívül tartsa a fémtárgyaktól, például gémpapíroktól, pénzérméktől, kulcsoktól, szögektől, csavaroktól vagy más kis fémtárgyaktól távol, mert ezek összekapcsolhatják a pólusokat.** Az akkumulátor pólusainak rövidzárlata égés- és tűzveszélyes.
- d) **Nem megfelelő körülmények között az akkumulátorból folyadék szivároghat; kerülje az érintkezést ezzel a folyadékkal. Véletlen érintkezés esetén mossa le vízzel. Ha a folyadék szembe kerül, mossa ki vízzel, és forduljon orvoshoz. Az akkumulátorból**

szivárgó folyadék irritációt vagy égési sérülést okozhat.

- e) **Ne használjon károsodott vagy módosított akkucsomagot vagy szerszámot.** A károsodott vagy módosított akkucsomagok használata előreláthatatlan következményekkel jár, mert ezek felgyulladhatnak, felrobbanhatnak vagy személyi sérüléseket okozhatnak.
- f) **Óvja az akkucsomagot és a szerszámot a tűztől vagy a magas hőmérsékletektől.** A 130°C-t meghaladó hőmérséklet vagy tűz robbanást okozhat.
- g) **Tartsa be az összes újratöltési utasítást és az akkucsomagot vagy a szerszámot csak az utasításokban megadott hőmérsékleti tartományban töltsé újra.** Az előírásoktól vagy a megengedett hőmérsékleti tartománytól eltérő töltési folyamat az akkucsomag károsodását okozhatja, és növeli a tűzveszély kockázatát.
- 6) **Szerviz**
- a) **Az elektromos kéziszerszámot csak képzett szerelő javíthatja megfelelő cserealkatrészekkel.** Ez biztosítja az elektromos kéziszerszám biztonságos működését.
- b) **Soha ne szervizelje a károsodott akkucsomagokat.** A károsodott akkucsomagok szervizelését csak a gyártó vagy az erre felhatalmazott szervizközpontok hajthatják végre.

- e) **Rendszeresen ellenőrizze a fűgyújtót kopás vagy sérülés szempontjából.** A kopott vagy sérült fűgyújtó megnövelheti a személyi sérülés kockázatát.
- f) **A védőelemek mindig legyenek a helyükön. A védőelemek legyenek működőképes állapotban, megfelelően felszerelve.** A laza, sérült vagy működésképtelen védőelemek személyi sérülést okozhatnak.
- g) **A hűtőlevegő-beömlőket tartsa tisztán.** Az eltömődött hűtőlevegő-beömlők és az idegen tárgyak túlmelegedést okozhatnak, vagy tűzveszélyesek lehetnek.
- h) **A fűnyíró használata közben viseljen csúszásgátló munkavédelmi lábbelit. Ne működtesse a fűnyírót mezítláb vagy nyitott szandálban.** Ez csökkenti a láb sérülésének kockázatát, ha azok a mozgó vágófejhez érnek.
- i) **A fűnyíró működtetése közben mindig viseljen hosszúnadrágot.** A szabadon lévő bőrfelület megnöveli az elrepülő tárgyak okozta személyi sérülés valószínűségét.
- j) **Ne használja a fűnyírót nedves fűben. Sétáljon, soha ne fusson.** Ez csökkenti a megcsúszás és esés veszélyét, ami személyi sérüléshez vezethet.
- k) **Ne használja a fűnyírót rendkívül meredek lejtőn.** Ez csökkenti annak veszélyét, hogy elveszti a gép feletti uralmat, megcsúszik vagy elesik, ami személyi sérüléshez vezethet.
- l) **Lejtőn végzett munka közben mindig stabilan álljon, mindig a lejtő vonalával párhuzamosan dolgozzon, soha ne használja fel-le irányban, és irányváltáskor legyen rendkívül óvatos.** Ez csökkenti annak veszélyét, hogy elveszti a gép feletti uralmat, megcsúszik vagy elesik, ami személyi sérüléshez vezethet.
- m) **A fűnyíró tolatásakor vagy magához húzásakor fokozott óvatossággal járjon el. Mindig figyeljen oda a környezetére.** Ez csökkenti a használat közbeni megbotlás kockázatát.
- n) **Ne érintse meg a késeket és más veszélyes mozgó alkatrészeket, amíg azok mozgásban vannak.** Ez csökkenti a mozgó alkatrészek okozta személyi sérülések kockázatát.
- o) **Beszorult anyag eltávolításakor vagy a fűnyíró tisztításakor győződjön meg arról, hogy minden hálózati kapcsoló ki van kapcsolva, és az akkumulátoregység hátlapja le van választva.** A fűnyíró nem várt működése súlyos személyi sérülést okozhat.

A FŰNYÍRÓRA VONATKOZÓ BIZTONSÁGI FIGYELMEZTETÉSEK

- a) **Ne használja a fűnyírót rossz időjárási körülmények között, különösen, ha villámlás veszélye áll fenn.** Így csökkentheti a villámcsapás kockázatát.
- b) **A területek, ahol a fűnyírót használni kívánja, gondosan vizsgálja át, hogy nem élnek-e ott vadon élő állatok.** A fűnyíró működés közben a vadállatok sérülését okozhatja.
- c) **Gondosan ellenőrizze a fűnyíró használati helyét, és távolítsa el minden követ, botot, drótot, csontot és egyéb idegen tárgyat.** Az elrepülő tárgyak személyi sérülést okozhatnak.
- d) **A fűnyíró használata előtt szemrevételezéssel mindig ellenőrizze, hogy a kés és a késegség nem használódott-e el vagy sérült-e.** Az elhasználadott vagy sérült alkatrészek növelik a sérülésveszélyt.

2x20V 43 cm Akkumulátoros, Kefe nélküli, Tolható Fűnyíró

HU

AZ AKKUMULÁTORRAL KAPCSOLATOS BIZTONSÁGI FIGYELMEZTETÉSEK

- a) Az akkumulátort ne szedje szét, ne nyissa fel és ne vágja meg.
- b) **Ne zárja rövidere az akkumulátort. Az akkumulátorokat ne tárolja olyan dobozban vagy fiókban, ahol rövidere zárhatják egymást, vagy valamilyen vezető anyag a rövidzárlatukat okozhatja.** Az akkumulátorokat használaton kívül tartsa a fémtárgyaktól, például gemkapcsoktól, pénzérméktől, kulcsoktól, szögektől, csavaroktól vagy más kis fémtárgyaktól távol, mert ezek összekapcsolhatják a pólusokat. Az akkumulátor pólusainak rövidzárlata égés- és tűzveszélyes.
- c) **Ne tegye ki hőnek vagy tűznek az akkumulátort. Ne tárolja közvetlen napfényben.**
- d) **Az akkumulátort ne tegye ki ütésnek.**
- e) **Ha az akkumulátor szivárog, vigyázzon, hogy a folyadék ne kerüljön a bőrre vagy szembe. Amennyiben a bőrre vagy szembe kerül, az érintett területet mossa le bő vízzel, és forduljon orvoshoz.**
- f) **Vigyázzon, hogy az akkumulátor tiszta és száraz maradjon.**
- g) **Ha az akkumulátor pólusaira szennyeződés kerül, azt egy tiszta, száraz ruhával törölje le.**
- h) **Az akkumulátort használat előtt fel kell tölteni. A töltést mindig az utasításoknak megfelelően, helyes eljárást használva végezze.**
- i) **Használaton kívül ne hagyja töltőn az akkumulátort.**
- j) **Hosszan tartó tárolást követően a maximális teljesítmény elérése érdekében szükséges lehet, hogy az akkumulátort többször feltöltse és lemerítse.**
- k) **Csak a Worx által javasolt töltővel töltsse fel. Kizárólag a készülékhez való használatra mellékelt töltőt használja.**
- l) **Ne használjon a készülékkel való használatra tervezettől eltérő akkumulátort.**
- m) **Az akkumulátor gyermekektől távol tartandó.**
- n) **Őrizze meg a termékhez mellékelt utasításokat, a későbbiekben szüksége lehet ezekre.**
- o) **Amikor a szerszámot nem használja, vegye ki belőle az akkumulátort.**
- p) **Ártalmatlanításnál megfelelően járjon el.**
- q) **Ne helyezzen be különböző gyártóktól származó, illetve eltérő kapacitású, méretű vagy típusú akkukat a készülékbe.**
- r) **Tartsa távol az akkumulátort mikrohullámoktól és nagy nyomástól.**

s) **Figyelem! Ne használjon nem újratölthető elemeket.**

SZIMBÓLUMOK

| | |
|---|---|
|  | A sérülésveszély csökkentése érdekében a felhasználónak el kell olvasnia az utasításokat |
|  | FIGYELEM – Vigyázzon az eldobott tárgyakkal – tartsa távol a járókelőket |
|  | FIGYELEM – Tartsa távol a kezét és lábát a késektől |
|  | FIGYELMEZTETÉS – Karbantartás előtt válassza le az akkumulátort |
|  | A kések a kerti kismegp kikapcsolása után még tovább forognak és sérüléseket okozhatnak. Mielőtt az alkatrészekhez hozzáérne, várja meg, míg a berendezés minden alkatrésze leáll. |
|  | Viseljen védőkesztyűt. |
|  | Mindennemű beállítás, javítás vagy karbantartás előtt vegye ki az akkut az akkuházból. |
|  | Az akkumulátor nem megfelelő leselejtezés esetén bekerülhet a víz körforgásba, ami veszélyes lehet az ökoszisztémára nézve. A hulladék akkumulátort ne dobja a kommunális hulladékba. |
|  | Ne dobja tűzbe |



Li-Ion



Lítium-ion akkumulátor. A terméken található szimbólum arra utal, hogy minden akkumulátorcsomagot külön kell gyűjteni. Ezeket aztán újrahasznosítják vagy szétszerelik, hogy csökkentsék a környezetre gyakorolt hatását. Az akkumulátorcsomag veszélyes lehet a környezetre és az emberi egészségre nézve, mivel veszélyes anyagokat tartalmaz.



A csomagoláson található szimbólum csak Franciaországra vonatkozik.



A leselejtezett elektromos készülékek nem dobhatók ki a háztartási hulladékkal. Ha van a közelben elektromos hulladék gyűjtő udvar, vigye oda a készüléket. Az újrahasznosítási lehetőségekről tájékozódjon a helyi hatóságoknál vagy a kereskedőnél.

2. AZ ALKATRÉSZEK LISTÁJA

1. SEGÉDFOGANTYÚ
2. FELSŐ FOGANTYÚ
3. BIZTONSÁGI LAP
4. FÜGYŰJTŐ KOSÁR
5. ALSÓ FOGANTYÚ ZÁRÓ KUPAK
6. VÁGÁSI MAGASSÁGOT BEÁLLÍTÓ KAR
7. AKKUHÁZ FEDÉL
8. HORDOZÓFOGANTYÚ
9. ALSÓ KARRÖGZÍTŐ ANYA
10. ALSÓ FOGANTYÚ
11. KÁBELRÖGZÍTŐ
12. FELSŐ KARRÖGZÍTŐ ANYA
13. ZÁRÓ GOMB
14. AKKU TÖLTÖTTSÉGI ÁLLAPOT JELZŐ
15. AKKUMULÁTOR*

16. VÁGÓKÉS CSAVAR

17. KÉS

*Nem minden készülék tartalmazza valamennyi, a fentiekben felsorolt alkatrészt.

MŰSZAKI ADATOK

Típus **WG745E WG745E.X (7 - gép megnevezése, akkumulátoros fűnyíró egy típusa)**

| | WG745E WG745E.X** |
|------------------------------------|--------------------------------------|
| Feszültség | 40V \equiv Max. (2x20V Max.)*** |
| Terhelés nélküli sebesség | 3100 RPM |
| Gépház átmérő | 43 cm |
| Vágási átmérő | 41cm |
| Az első kerék átmérője | 18 cm |
| A hátsó kerék átmérője | 20 cm |
| Vágásmagasság | 25-80 mm |
| Vágásmagasság beállítások | 6 |
| Fűgyűjtő kapacitása | 50 L |
| Akkumulátor típusa | Lítium-ion |
| A készülék súlya (Meztelen eszköz) | 15.7 kg |

**X = 1-999, A-Z, M1-M9 csak különféle vásárlókra vonatkozik, ezek között a modellek között nincs biztonsági változás.

***Terhelés nélküli feszültség. Az akkumulátor kezdő feszültsége maximum 20 V. A névleges feszültség 18 V.

2x20V 43 cm Akkumulátoros, Kefe nélküli, Tolható Fűnyíró

HU

JAVASOLT AKKUMULÁTOROK ÉS TÖLTŐK

| Kategória | Modell | Mapacitás |
|----------------|--------|-----------|
| 20V Akkumuláto | WA3644 | 4.0 Ah |
| | WA3645 | 5.0 Ah |
| 20V Töltés | WA3883 | 4.0 A |

Javasoljuk, hogy a tartozékokat ugyanabból a boltból vásárolja meg, ahol a szerszámot is vásárolta. A tartozék típusát az elvégzendő munkának megfelelően válassza meg. További részleteket a tartozék csomagolásán talál. Kérjen segítséget és tanácsot a bolti eladóktól.

ZAJÉRTÉKEK

A-súlyozású hangnyomásszint $L_{pA} = 80.7 \text{ dB(A)}$

K_{pA} 3.0 dB (A)

A-súlyozású hangerő $L_{WA} = 91.5 \text{ dB(A)}$

K_{WA} 1.85 dB (A)

Viseljen hallásvédőt.



REZGÉSÉRTÉKEK

Tipikus súlyozott rezgés $a_h < 2.5 \text{ m/s}^2$

Bizonytalanság $K = 1.5 \text{ m/s}^2$

FIGYELEM: Az elektromos kéziszerszám használata során a rezgés kibocsátás eltérhet a fenti értéktől attól függően, hogy a szerszámot hogyan használják. Az érték függhet az alábbiaktól: Hogyan használják a szerszámot, milyen anyagokat vágnak vagy fúrnak.

Az eszköz jó állapotban van-e, megfelelően karbantartják-e.

Megfelelő tartozékokat használnak-e az eszközhöz, vigyáznak-e, hogy éles legyen és jó állapotban maradjon.

A fogantyú megfelelően rögzül-e, használnak-e rezgés csillapító tartozékokat.

A szerszámot rendeltetés szerűen, kialakításának és a jelen utasításoknak megfelelően használják-e.

Ha a szerszámot nem kezelik megfelelően, kéz-kar vibrációs szindrómát okozhat.

FIGYELEM: A pontosság érdekében az expozíciós szint becslült értékéhez a valós használati körülmények között figyelembe kell venni a működési ciklus valamennyi elemét, így azt az időt is, amikor a szerszám ki van kapcsolva, és amikor üresjáratban működik. Ez a teljes munkaidőszak viszonylatában jelentősen csökkentheti az expozíciós szintet.

A rezgés kockázatnak való kitettséget az alábbiakkal csökkentheti: **MINDIG** éles vésőt, pengét, és hegyes fúrófejet használjon.

Az eszközt jelen utasításoknak megfelelően tartsa karban, és vigyázzon a megfelelő kenésre (ahol erre szükség van).

Ha rendszeresen használja az eszközt, vásároljon rezgés csillapító tartozékokat.

Úgy tervezze meg a munkáját, hogy a magas rezgésszámú eszközök használatát igénylő feladatokat több napra ossza el.

4. RENDELTETÉS

A termék háztartási használatú fűnyírásra alkalmas.

5. HASZNÁLATI UTASÍTÁSOK





MEGJEGYZÉS: Mielőtt a szerszámot használná, olvassa el figyelmesen az utasításokat.

ÖSSZESZERELÉS ÉS MŰKÖDÉS

| MŰVELET | ÁBRA |
|---|--------------------------------|
| ÖSSZESZERELÉS | |
| A fogantyú összeszerelése NOTE: Válassza ki a megfelelő magasságot, és húzza meg a fogantyú gombokat. | Lásd az A1, A2, A3, A4 ábrákat |
| Gyűjtőkosár összeállítása | Lásd B1, B2 ábrákat |
| A gyűjtőkosár felerősítésre a fűnyíróra MEGJEGYZÉS: Kicsit nyomja le a gyűjtő tartályt, hogy ellenőrizze, teljesen rögzült-e. | Lásd az C ábrákat |
| Akku töltöttség állapot ellenőrzés MEGJEGYZÉS: A D1 ábra csak az akku feltöltöttségi szintjét is jelző akkucsomagra vonatkozik. | Lásd D1 ábrákat |

2x20V 43 cm Akkumulátoros, Kefe nélküli, Tolható Fűnyíró

HU

| | | | | |
|---|------------------------|--|---|--|
| <p>Akkutöltés MEGJEGYZÉS: A csomagolásban található elem töltetlen állapotú. Az első fűnyírás előtt az akkut teljesen fel kell tölteni. A két akkut mindig egyidőben és teljesen töltsse fel. További részletek a töltő használati útmutatójában.</p> | <p>Lásd D2 ábrákat</p> | <p>A gyűjtőkosár leemelése/kiürítése  FIGYELMEZTETÉS! Használat előtt mindig ellenőrizze a kibocsátó nyílás közelében található biztonsági csappantyút. Ha a fűnyírógépet fűgyűjtő zsák nélkül szándékszik használni, soha nem emelje fel a biztonsági csappantyút.</p> | <p>Lásd I ábrákat</p> | |
| <p>Az akkumulátor behelyezése és eltávolítása MEGJEGYZÉS: Ez a fűnyírógép csak mindkét akku beszerelése után működik. Kérjük, hogy mindig ugyanazt a két akkut használja, és hogy mindig egyidőben töltsse fel őket. Amennyiben eltérő teljesítményű akkumulátorokat használ, a gép csak az alacsonyabb közös teljesítményen fog dolgozni.</p> | <p>Lásd E ábrákat</p> | <p>Tárolás</p> | <p>Lásd J1, J2 ábrákat</p> | |
| <p>MŰKÖDÉS</p> | | | | |
| <p>Akku töltöttségi állapot jelző a fűnyírón Lásd a részleteket az AKKU ÁLLAPOTA című fejezetben FONTOS: Amikor csak egy lámpa világít, legalább egy akkumulátor lemerült és tölteni kell, még akkor is, ha a fűnyíró még képes lehet a fű vágására. Ha folytatja a fűnyíró működését ebben a lemerült állapotban, az csökkentheti az akkumulátor élettartamát és teljesítményét. Ha egyetlen jelzőfény sem ég, minimum egy akku nincs tökéletesen behelyezve, vagy az akku hibás. Kérjük, alaposan ellenőrizze az akkuk megfelelő behelyezését és pozícionálását.</p> | <p>Lásd F ábrákat</p> | <p>AKKU ÁLLAPOTA (Lásd F ábrákat)</p> <ul style="list-style-type: none"> Az akku feltöltöttségi szintjének ellenőrzése véget, nyomja meg az akku feltöltöttségjelző lámpa mellett található gombot a gép elindítása előtt vagy a gép használata után. A gép használata közben az akkucsomag feltöltöttségi szintje automatikusan megjelenik az akku feltöltöttségi állapotát jelző lámpán. A jelzőlámpa folyamatosan érzékeli, és u-csak folyamatosan jelzi ki az akkucsomag feltöltöttségi állapotát. Töltsse fel a gépet 2 különböző AH típusú akkumulátorral, az akku feltöltöttségi állapotát jelző lámpa az alacsonyabb feltöltöttségi szinttel rendelkező akku állapotát fogja jelezni. | | |
| <p>Az akkumulátor feltöltöttségi szintjét jelző mutató</p> | | | | |
| | | <p>Az akkumulátor feltöltöttségi szintjét jelző mutató</p> | <p>Az akku állapota</p> | |
| | | <p>Mind az öt zöld fényű LED ég. (●●●●●)</p> | <p>Mindkét akku nagyon fel van töltve.</p> | |
| | | <p>Két, három vagy négy zöld fényű LED ég.</p> | <p>A két akkuban még elegendő energia van. Minél több LED ég, az akkuk annál jobban fel vannak töltve.</p> | |
| | | <p>Csak egy zöld fényű LED ég (●□□□□)</p> | <p>Minimum egy akku le van merülve, és fel kell tölteni.</p> | |
| | | <p>Egyetlen zöld fényű LED sem ég.</p> | <p>Minimum egy akku nincs megfelelően behelyezve vagy valamelyik akku hibás.</p> | |
| <p>Fűnyírési magasság beállítás  FIGYELMEZTETÉS! Állítsa le a fűnyírót, engedje el a segédfogantyút, és várjon, amíg a motor leáll, mielőtt beállítaná a magasságot. A készülék kikapcsolását követően a kések tovább forognak, a forgó kések pedig sérülésveszélyesek. Ne érintse meg a forgó késeket.</p> | | <p>Lásd H ábrákat</p> | <p>Minimum egy akku teljesen lemerült (kérjük, hivatkozzon az akku feltöltöttségi állapota című fejezetre), ezért kérjük, hogy használata vagy tárolás előtt mindkét akkut egyszerre töltsse fel.</p> | |
| | | <p>Az egyik LED kétszer villog egy ciklus alatt.</p> | | |

| | |
|--|--|
| <p>Az egyik LED háromszor villog egy ciklus alatt.</p> | <p>Használat közben minimum egy akku felhevült, ezért várja meg a lehűlését/lehűlésüket, mielőtt ismét folytatná a munkát.</p> |
| <p>Az egyik LED négyszer villog egy ciklus alatt.</p> | <p>A gép túlterhelt. Állítsa magasabbra a fűnyírás magasságát, vagy tolja lassabban a gépet.</p> |

TIPPEK SZÁRZÚZÁSOS FŰNYÍRÁSHOZ

Mulcsozásokor az új fűnyíró úgy van tervezve, hogy a fűdarabokat apró részecskékre vágja, és visszajuttassa őket a gypepre, a fűnyíró gépházán belül található mulcsozó lamellák segítségével. Normál körülmények között a mulcsozott fű gyorsan lebomlik, tápanyagokat biztosítva a gyepr számára. Kérjük, tekintse át az alábbi ajánlásokat az optimális mulcsozási teljesítmény érdekében.

MEGJEGYZÉS: MINDIG ELLENŐRIZZE A TERÜLETET, AHOL A FŰNYÍRÓT HASZNÁLNI FOGJA, ÉS TÁVOLÍTSON EL MINDEN KÖVET, BOTOT, FÉMDARABOT VAGY MÁS HULLADÉKOT, AMELYET A FORGÓ KÉSEK ELDOBHATNAK.

- Lejtőn a fűvet keresztirányba nyírja, soha ne le- vagy felfele. Mindig legyen rendkívül óvatos, ha lejtőn irányt vált. Ne nyírja a rendkívül meredek lejtőket. Mindig vigyázzon, hogy stabilan álljon.
- Engedje el a segédfogantyút a fűnyíró „KIKAPCSOLÁSÁHOZ”, amikor kavicsos területen halad át (a pengék követhetnek el dobásokot).
- Ha egyenetlen talajon használja a fűnyíró, vagy magas gáz nyír, a legnagyobb vágásmagasságot állítsa be. Ha túl sok fűvet vág egyszerre, a hálózati megszakító kikapcsolhatja a fűnyíró.
- Ha a gyors növekedési időszakban fűgyűjtő zsákkal használja a fűnyíró, a fű összetömörülhet az irtónyílásnál. Engedje el a segédfogantyút a fűnyíró „KIKAPCSOLÁSÁHOZ”. Vegye ki a fűgyűjtő zsákokat, és rázogassa a fűvet a zsák hátoldalába. Ha az irtónyílás környékén fű rakódott le, ezt tisztítsa le. Helyezze vissza a fűgyűjtő zsákokat.
- Ha a fűnyíró rendellenes vibrációt kezd, engedje el a segédfogantyút a fűnyíró „KIKAPCSOLÁSÁHOZ”. Azonnal ellenőrizze, hogy mi lehet a probléma. A rezgés valamilyen hibát jelez. Ne működtesse tovább a fűnyíró, mielőtt biztonsági ellenőrzést végezne.
- MINDIG ENGEDJE EL A SEGÉDFOGANTYÚT A FŰNYÍRÓ „KIKAPCSOLÁSÁHOZ”, HA NEM TARTJA FENNTARTOTTAN, MÉG RÖVID IDEIG IS.**

LENYÍRT ALAPTERÜLET

A lenyírt alapterület méretét számos tényező

befolyásolja, például a nyírási magasság, a nedves fű, a fűszálak hossza vagy sűrűsége. A fűnyíró használat közbeni túlságosan gyakori be- és kikapcsolása csökkenti a lenyírt alapterületet.

TANÁCSOK:

- Ajánlott a fűvet rövidebb intervallumokba, standard tempóban haladva, és a fűnyíró munka közbeni gyakori ki- és bekapcsolását elkerülve nyírni. Kérjük, mindig használja ugyanazokat a két akkumulátort, és töltsé őket egyszerre.
- Kérjük, hogy a fűnyíró lehető legjobb teljesítményének biztosításához minden esetben biztosítsa két teljesen feltöltött állapotú akkumulátor egyidejű használatát, valamint mindig max. 1/3 magasságáig vágja a fűvet.
- Magas fűnyírásakor a lehető leghatékonyabb fűnyírás és fűkibobás érdekében lassan haladjon.
- Kerülje a nedves vagy harmatos fű nyírását, ellenkező esetben a lenyírt fű összeragad a vágórész alján, és a nem vezethető el, nem dobható félre megfelelően.
- Fiatal vagy sűrű fű esetén használjon magasabb nyírási magasságot, ezzel is meghosszabbíthatja az akku üzemi élettartamát.

6. KARBANTARTÁS

⚠ Figyelem: Állítsa le a fűnyírót és távolítsa el az akkumulátorokat a fűgyűjtő zsák eltávolítása előtt.

151

MEGJEGYZÉS: A hosszú élettartam és megbízható használat érdekében rendszeresen végezze el az alábbi karbantartási műveleteket. Ellenőrizze az egyértelmű hibákat: laza, elmozdult vagy sérült késeket, meglazult csavarokat, kopott vagy sérült alkatrészeket. Ellenőrizze, hogy a fedőlapok és védőelemek sérülésmentesek legyenek, és megfelelően illeszkedjenek a fűnyíróra. Mielőtt a fűnyíró működtetné, végezzen el minden szükséges karbantartást vagy javítást. Ha a rendszeres karbantartás ellenére a fűnyíró elromlik, kérjük, hívja ügyfélszolgálati vonalunkat, és kérjen segítséget.

A KÉSEK ÉLESÍTÉSE

A KÉSEK MINDIG LEGYENEK ÉLESEK, HOGY A FŰNYÍRÓ MEGFELELŐEN MŰKÖDHESSEN. A KÉSEK ELTÁVOLÍTÁSOKOR, ÉLÉZESEKOR ÉS BEHELYEZÉSEKOR VISELJEN MEGFELELŐ SZEMVÉDŐ FELSZERELÉST.

Normál körülmények között egy szezonban elég kétszer élezni a késeket. A homok hatására a kés gyorsan élettenné válik. Ha homokos talajon nyír fűvet, a kések gyakoribb élezésére lehet szükség. AZ ELHAJLOTT VAGY SÉRÜLT KÉSEKET AZONNAL CSERÉLJE KI.

2x20V 43 cm Akkumulátoros, Kefe nélküli, Tolható Fűnyíró

HU

KÉSÉLEZÉS KÖZBEN

1. Vigyázzon, hogy a kés egyensúlyban maradjon.
2. A kést az eredeti vágásszögben élezze.
3. A kés mindkét végén élezze meg a vágóélet, mindkét végéről egyenlő mennyiségű anyagot távolítsa el.

MEGJEGYZÉS:

Ellenőrizze le, hogy a fűnyíró kikapcsolt állapotú.

HA A KÉST SATUBA FOGATVA ÉLEZI (Lásd K ábrákat)

1. Győződjön meg róla, hogy a segédfogantyú ki van engedve, és a penge leállt, mielőtt eltávolítaná a pengét.
2. Vegye ki a kést a fűnyíróból. A kések kivételét és behelyezését illetően mindig olvassa el az utasításokat.
3. A kést (K-1) rögzítse egy satuba (K-2).
4. Viseljen védőszemüveget, és vigyázzon, hogy meg ne vágja magát.
5. Egy finom reszelővel (K-3) vagy fenőkövel óvatosan élezze meg a kések vágóperemét.
6. Ellenőrizze a kés egyensúlyát. A kések egyensúlyozásával kapcsolatban olvassa el az utasításokat.
7. Helyezze vissza a kést a fűnyíróba, és szorítsa meg. Tartsa be az alábbi utasításokat.

A KÉSEK EGYENSÚLYOZÁSA (Lásd L ábrákat)

Ellenőrizze a kés egyensúlyát azzal, hogy a L-1 középső lyukát helyezi a L-2 csavarhúzó markolatára, amelyet vízszintesen rögzít egy L-3 fogóban. Ha a kés valamelyik végén lefelé forog, akkor azt a végét élezze le. A kés akkor van megfelelően kiegyensúlyozva, amikor egyik vége sem esik le.

A KÉSEK KARBANTARTÁSA (Lásd M ábrákat)

50 munkaóra vagy két év elteltével (amelyik előbb bekövetkezik) az állapottól függetlenül cserélje ki a kést. A kés eltávolításához és cseréjéhez kövesse az alábbi lépéseket. A kések eltávolításához kerti kesztyűre és csavarkulcsra van szükség (nem tartozékok). Győződjön meg róla, hogy az akkumulátorok nincsenek beszerelve. A fűreszlapot ékelje be a penge és a fűnyírófedél közé, hogy megakadályozza a penge elfordulását, és egy csavarkulccsal az óramutató járásával ellenkező irányba csavarja ki a csavart, majd vegye ki a kést. A behelyezéshez tegye be a kést úgy, hogy a vágóél a talaj felé mutasson. Szorítsa meg a csavart.

TÁROLÁS

Állítsa le a fűnyírót és távolítsa el az akkumulátorokat. Egy puha kefével és ronggyal alaposan tisztítsa meg a készülék külsejét. Ne használjon vizet, oldószereket vagy fényezőanyagokat. Távolítsa el minden fűvet és

szennyeződést, különösen a szellőzőnyílásokról. Fordítsa az oldalára a készüléket, és tisztítsa meg a késeket és az a körüli területet. Ha a kések körül felgyülemlt a fű, ezt egy fa vagy műanyag eszközzel távolítsa el.

A készüléket száraz helyen tárolja. A készülék tetejére ne helyezzen semmilyen tárgyat.

A tárolás megkönnyítése érdekében oldja a fogantyúrögzítő gombot, és hajtsa össze a felső fogantyút a J1 & J2 ábrákon látható módon.

KÖRNYEZETVÉDELEM

 A leselejtezett elektromos készülékek nem dobhatók ki a háztartási hulladékkal. Ha van a közelben elektromos hulladék gyűjtő udvar, vigye oda a készüléket. Az újrahasznosítási lehetőségekről tájékozódjon a helyi hatóságoknál vagy a kereskedőnél.

AKKUS KÉZISZERSZÁMOKRA VONATKOZÓ FIGYELMEZTETÉSEK

A szerszámot és az akkumulátort csak 0~45 °C közötti hőmérsékleti tartományban szabad használni és tárolni.

Az akkumulátor újratöltéséhez ajánlott hőmérsékleti tartomány 0~40 °C között található.

A használt elemek biztonságos eltávolításával kapcsolatos részletek

Az eszközt élettartama végén távolítsa el az elemeket biztonságosan, mielőtt megszabadulna az eszköztől. Ne dobják el az elemeket vagy ne dobálják őket a szokásos szemetesbe. Ne dobja el az elemet a géppel együtt sem. Vegye ki a használt elemet az eszközből, és helyezze el a legközelebbi vagy kényelmesen elérhető külön erre a célra kijelölt újrahasznosítási központban. Késég esetén forduljon a helyi környezetvédelmi hivatalhoz. Az elemek hibás eltávolítása esetén a vízkörforgásba kerülhetnek, ami káros lehet az ökoszisztémára. Ne dobja el a használt elemeket nem szelektált települési hulladékként.

2x20V 43 cm Akkumulátoros, Kefe nélküli, Tolható Fűnyíró

HU

7. HIBAKERESÉS

FIGYELEM! A hibaelhárítás előtt kapcsolja ki a készüléket, és vegye ki az akkumulátort.

| Tünetek | Elhárítás módja |
|---|--|
| 1. A fűnyíró nem működik, amikor a segédfogantyú aktiválva van. | <p>A. Ellenőrizze, hogy a kapcsoló házában lévő gomb teljesen le van-e nyomva.</p> <p>B. Engedje el a segédfogantyút a fűnyíró kikapcsolásához, és győződjön meg róla, hogy az akkumulátorok eltávolításra kerültek. Fordítsa át a fűnyíró, és ellenőrizze, hogy szabadon forgatható-e a kés. Ha a kés nem forgatható, vigye a gépet egy hivatalos márkaszervizbe. Az élnek szabadon kell forognia!</p> <p>C. Teljesen fel van töltve az akkumulátor? Kapcsolja be a töltőt, és várja meg a zöld fényvel világító LED felgyulladását.</p> |
| 2. Fűnyírás közben leáll a motor. | <p>A. Engedje el a biztonsági kezelőszalagot a fűnyíró kikapcsolásához, és győződjön meg róla, hogy az akkumulátorok eltávolításra kerültek. Fordítsa át a fűnyíró, és ellenőrizze, hogy szabadon forgatható-e a kés. Ha a kés nem forgatható, vigye a gépet egy hivatalos márkaszervizbe. Az élnek szabadon kell forognia!</p> <p>B. Állítsa a kereket a legnagyobb vágási magasságra, majd indítsa a fűnyíró.</p> <p>C. Teljesen fel van töltve az akkumulátor? Kapcsolja be a töltőt, és várja meg a zöld fényvel világító LED felgyulladását.</p> <p>D. Kerülje a fűnyíró túlterhelését. Nyírjon lassabban, vagy állítson be nagyobb vágási magasságot. Vagy mindkettőt változtasson.</p> |
| 3. A fűnyíró működik, de a teljesítménye nem felel meg az elvárásoknak, vagy nem mindenhol nyírja le a fűvet. | <p>A. Teljesen fel van töltve az akkumulátor? Kapcsolja be a töltőt, és várja meg a zöld fényvel világító LED felgyulladását.</p> <p>B. Engedje el a biztonsági kezelőszalagot a fűnyíró kikapcsolásához, és győződjön meg róla, hogy az akkumulátorok eltávolításra kerültek. Fordítsa át a fűnyíró, majd ellenőrizze a következőket: A kés élessége – Tartsa élesen a kést. Eltömődés a kesházban és a kidobó nyílásban.</p> <p>C. Lehet, hogy a fű jellegéhez képest túl kis magasságra vannak állítva a kerek. Állítson be nagyobb magasságot.</p> |
| 4. Túl nehéz tolni a fűnyíró. | <p>A. Állítson be nagyobb magasságot, hogy a kesház kevésbé súrolja a fűvet. Ellenőrizze, hogy minden kerék szabadon forgatható-e.</p> |
| 5. A fűnyíró rendellenes zajt kelt és rázkódik. | <p>A. Engedje el a biztonsági kezelőszalagot a fűnyíró kikapcsolásához, és győződjön meg róla, hogy az akkumulátorok eltávolításra kerültek. Fordítsa a fűnyíró az oldalára, és ellenőrizze, nem görbült-e el vagy nem sérült-e meg a kés. Ha a kés sérült, cserélje ki egy másik késre. Ha a kesház alja sérült, juttassa el a fűnyíró egy márkaszervizbe.</p> <p>B. Ha a késen nincs látható sérülés, de a fűnyíró mégis rázkódik: Engedje el a segédfogantyút a fűnyíró kikapcsolásához, győződjön meg róla, hogy az akkumulátorok eltávolításra kerültek, és távolítsa el a pengét. Forgassa el a kést 180 fokkal, majd helyezze vissza. Ha a fűnyíró még mindig rázkódik, juttassa el egy márkaszervizbe.</p> |
| 6. Az akkutöltő LED-je nincs bekapcsolva. | <p>A. Ellenőrizze a dugaszcsatlakoztatását.</p> <p>B. Cserélje ki a töltőt.</p> |
| 7. Az akkutöltő LED-je nem vált zöld színre. | <p>A. Az akkut meg kell vizsgálatni. Vigye egy hivatalos márkaszervizbe.</p> |

| | |
|--|--|
| 8. A fűnyírógép fűgyűjtő zsákja nem gyűjti össze a lenyírt fűszálakat. | A. A csúszda eltömődött. Engedje el a segédfogantyút a fűnyíró kikapcsolásához és távolítsa el az akkumulátorokat. Tisztítsa meg a csúszdát a fűszálaktól. B. Túl sok fűvet nyír le. Állítsa a kerekeket nagyobb magasságra, hogy kisebb legyen a vágás hossza. C. A zsák megtelt. Gyakrabban ürítse a zsákot ! |
| 9. Talajtakarás közben a talajon lenyírt fűszálak láthatók. | A. Túl sok fűvet nyír le. Állítsa a kerekeket nagyobb magasságra, hogy kisebb legyen a vágás hossza. Csak a teljes vágáshossz maximum 1/3-ig vágjon. B. Ellenőrizze a vágóél élességét. Gondoskodjon, hogy az él mindig éles legyen. |
| 10. Rövid vagy csökkent üzemidő a gép többszöri használata után. | A. Térjen vissza a hivatalos márkaszervizbe – előfordulhat, hogy új akkura van szükség. |
| 11. Az akkutöltő LED-je piros fényel villog, és az akkut nem lehet feltölteni. | A. A folyamatos töltés miatt az akku túlhevülhet. Vegye ki az akkut a töltőből, és várja meg, amíg az akku 42°C-ra vagy annál kevesebbre hűl. |

MEGFELELŐSÉGI NYILATKOZAT

A gyártó,
Positec Germany GmbH
Postfach 680194, 50704 Cologne, Germany

A Positec nevében kijelenti, hogy a termék
Leírás **Akkumulátoros fűnyíró**
Típus **WG745E WG745E.X (7 - Gépek jelölése, akkumulátoros fűnyíró képviselője)**
Rendeltetés **Fűnyírás**

Megfelel a következő irányelveknek,
2006/42/EC, 2014/30/EU
2011/65/EU&(EU)2015/863
2000/14/EC módosítva: 2005/88/EC & (EU)2024/1208

2000/14/EC módosítva 2005/88/EC & (EU)2024/1208:

Megfelelőség-ellenőrző eljárás a

VI. függelék értelmében

Mért hangerő-szint **91.5 dB(A)**
Garantált hangerő-szint **92 dB(A)**

Tanúsítási szervezet

Név: TÜV Rheinland LGA Products GmbH
(tanúsítási szervezet 0197)

Cím: Tillystraße 2-90431 Nürnberg

Az alábbi normáknak:

EN 62841-1, EN IEC 62841-4-3, EN ISO 3744, EN IEC 55014-1, EN IEC 55014-2, EN IEC 63000

A műszaki dokumentáció összeállítására jogosult személy:

Név Marcel Filz

Cím Positec Germany GmbH

Postfach 680194, 50704 Cologne, Germany



2024/09/27

Allen Ding

Helyettes főmérnök, Tesztelés és minősítés

Positec Technology (China) Co., Ltd

18, Dongwang Road, Suzhou Industrial

Park, Jiangsu 215123, P. R. China

2x20V 43 cm Akkumulátoros, Kefe nélküli, Tolható Fűnyíró

HU

CUPRINS

1. INSTRUCȚIUNI DE SIGURANTA
2. LISTĂ DE COMPONENTE
3. DATE TEHNICE
4. DESTINAȚIA DE UTILIZARE
5. INSTRUCȚIUNI DE FOLOSIRE
6. ÎNTREȚINERE
7. DETECTAREA DEFECȚIUNILOR
8. DECLARAȚIE DE CONFORMITATE

1. INSTRUCȚIUNI DE SIGURANTA SECURITATEA PRODUSULUI AVERTISMENTE GENERALE DE SIGURANȚĂ



ATENȚIONARE: Citiți toate atenționările de siguranță și parcurgeți toate instrucțiunile, ilustrațiile și specificațiile atașate acestei scule electrice. Nerespectarea tuturor instrucțiunilor enumerate mai jos poate duce la electrocutare, incendiu și/sau leziune corporală gravă.

Păstrați toate avertismentele și instrucțiunile pentru consultări ulterioare.

Termenul „unealtă electrică” din avertismente se referă la o unealtă electrică alimentată de la rețeaua de energie electrică (prin cablu) sau la o unealtă electrică alimentată de la un acumulator (fără cablu).

1. SIGURANȚA ZONEI DE LUCRU

- Mențineți zona de lucru curată și bine iluminată.** Zonele de lucru în dezordine și întunecoase favorizează accidentele.
- Nu utilizați uneltele electrice în atmosfere explozive, de exemplu în prezența unor lichide, gaze sau praf inflamabile.** Uneltele electrice provoacă scânteii ce pot aprinde pulberea sau vaporii.
- Asigurați-vă că nu sunteți în apropiere de persoane și copii în timpul funcționării unei unelte electrice.** Distragerea atenției poate duce la pierderea controlului uneltei.

2. SIGURANȚA ELECTRICĂ

- Fișele uneltei electrice trebuie să se potrivească perfect în priza de alimentare.** Nu modificați niciodată ștecherul. Nu folosiți niciun adaptor

pentru uneltele electrice cu împământare. Utilizarea ștecherelor nemodificate în priza corespunzătoare va reduce riscul electrocutării.

- Evitați contactul fizic cu suprafețe cu legătură la pământ, cum ar fi țevi, radiatoare, mașini de gătit sau frigider.** Riscul electrocutării este mai mare în cazul în care corpul dumneavoastră vine în contact cu suprafața împământată.
- Nu expuneți uneltele electrice la ploaie sau la umiditate.** Dacă intră apă în unealta electrică, riscul electrocutării este mai mare.
- Nu deteriorați cablul de alimentare.** Nu folosiți niciodată cablul pentru transportarea, tragerea sau scoaterea din priză a uneltei electrice. Păstrați cablul de alimentare la distanță de căldură, ulei, margini ascuțite sau părți mobile. Cablurile deteriorate sau încurcate măresc riscul electrocutării.
- Când folosiți uneltele electrice în exterior, utilizați un prelungitor potrivit pentru utilizarea în exterior.** Utilizarea unui cablu potrivit pentru uzul în exterior reduce riscul electrocutării.
- Dacă utilizarea uneltei electrice într-un loc umed nu poate fi evitată, folosiți o alimentare protejată cu dispozitiv de curent rezidual (RCD).** Folosirea unui dispozitiv RCD reduce riscul electrocutării.

3. SIGURANȚA PERSONALĂ

- Fiți concentrați, urmăriți ceea ce faceți și dați dovadă de simț practic când folosiți o unealtă electrică.** Nu folosiți o unealtă electrică dacă sunteți obosit sau sub influența drogurilor, a alcoolului sau a medicamentelor. O clipă de neatenție în timpul funcționării uneltei electrice poate duce la accidentări personale grave.
- Folosiți echipament personal de protecție.** Purtați întotdeauna ochelari de protecție. Echipamentele de protecție precum masca de protecție contra prafului, încălțăminte cu talpă antiderapantă, cască sau protecția pentru urechi vor reduce riscul accidentărilor, utilizate în mod corespunzător.
- Preveniți punerea accidentală în funcțiune.** Asigurați-vă că întrerupătorul se află în poziția de oprire înainte de a face conectarea la sursa de alimentare și/sau la acumulator, înainte de a ridica sau a transporta uneltele electrice ținând degetul pe întrerupător sau alimentarea acestora cu întrerupătorul pornit poate duce la accidentări.
- Scoateți orice cheie de reglare sau cheie de piulițe înainte de a porni uneltele electrice.** O cheie de piulițe sau o altă cheie rămasă prinsă de o componentă rotativă a uneltei poate duce la rănirea personală.

- e) **Păstrați un echilibru corect.** Mențineți-vă permanent echilibrul și sprijiniți-vă ferm pe picioare. Acest lucru permite un control mai bun al unelei electrice în situații neprevăzute.
- f) **Îmbrăcați-vă corespunzător.** Nu purtați îmbrăcăminte prea largă sau bijuterii. Nu vă apropiați părul, hainele sau mânușile de componentele mobile. Hainele prea largi, bijuteriile și părul lung se pot prinde în piesele mobile.
- g) **Dacă sunt furnizate accesorii pentru conectarea unor dispozitive de aspirare și colectare a prafului, asigurați-vă că acestea sunt montate și folosite corect.** Folosirea colectorului de praf poate reduce riscul accidentărilor din cauza prafului.
- h) **Nu lăsați ca odată cu familiarizarea dvs. cu utilizarea unelei să deveniți indolenți și să uitați respectarea principiilor de siguranță ale unelei electrice.** Orice acțiune nesăbuită poate duce la leziuni corporale grave într-o fracțiune de secundă.

4. UTILIZAREA ȘI ÎNTREȚINEREA UNELTELOR ELECTRICE

- a) **Nu forțați unealta electrică.** Folosiți unealta electrică potrivită pentru aplicație. Cu unealta electrică potrivită, veți lucra mai bine și mai în siguranță, la viteză pentru care a fost concepută.
- b) **Nu folosiți unealta electrică dacă nu o puteți porni sau opri de la întrerupător.** Orice unealtă electrică ce nu poate fi acționată de la întrerupător este periculoasă și trebuie reparată.
- c) **Scoateți ștecherul din sursa de curent și/sau scoateți bateria din unealta electrică înainte de a efectua reglaje, de a schimba accesoriile sau de a depozita uneltele electrice.** Astfel de măsuri de siguranță reduc riscul pornirii accidentale a unelei electrice.
- d) **Nu lăsați uneltele electrice la îndemâna copiilor și nu permiteți persoanelor ce nu știu să le manevreze și nu cunosc instrucțiunile să acționeze aceste unelte.** Uneltele electrice sunt periculoase în mâinile utilizatorilor neinstruiți.
- e) **Efectuați întreținerea uneltelor electrice.** Verificați posibila aliniere incorectă sau posibilă blocare a componentelor mobile, deteriorarea componentelor sau orice alte situații care pot afecta funcționarea unelei electrice. Dacă unealta electrică este deteriorată, reparați-o înainte de utilizare. Multe accidente sunt provocate din cauza întreținerii incorecte a uneltelor.
- f) **Uneltele de tăiere trebuie menținute ascuțite și curate.** Riscul blocării uneltelor de tăiere cu margini ascuțite întreținute corect este mai mic și acestea sunt mai ușor de controlat.

- g) **Folosiți unealta electrică, accesoriile, piesele etc. conform acestor instrucțiuni, luând în considerare condițiile de lucru și operația de efectuat.** Folosirea unelei electrice pentru operații diferite de cele pentru care a fost concepută poate duce la accidente.
- h) **Păstrați uscate, curate și fără urme de ulei sau grăsime mânerele și suprafețele de apucare ale unelei.** Mânerele și suprafețele de apucare alunecoase împiedică manipularea și controlul sigur al unelei tocmai în cele mai neașteptate situații.

5. UTILIZAREA ȘI ÎNTREȚINEREA UNELTELOR CU ACUMULATORI

- a) **Efectuați reîncărcarea numai cu încărcătorul specificat de producător.** Un încărcător adecvat pentru un anumit tip de acumulator poate prezenta risc de incendiu dacă este utilizat cu alt tip de acumulator.
- b) **Folosiți mașinile electrice numai cu acumulatorii special destinați acestora.** Utilizarea oricărui altor acumulatori poate prezenta risc de rănire și de incendiu.
- c) **Când nu folosiți acumulatorul, țineți-l la distanță de obiecte metalice precum agrafe de birou, monede, chei, cuie, șuruburi sau alte obiecte metalice mici, ce pot constitui o legătură între cele două borne.** Un scurtcircuit al bornelor acumulatorului poate duce la arsuri sau incendiu.
- d) **În condiții necorespunzătoare de utilizare, se poate prelinge lichid din acumulator; evitați contactul.** În caz de producere accidentală a contactului, clătiți bine cu apă. Dacă v-a intrat lichid în ochi, consultați imediat medicul. Lichidul expulzat din acumulator poate cauza iritații sau arsuri.
- e) **Nu utilizați acumulatorul sau scula dacă acestea sunt deteriorate sau modificate.** Acumulatorii deteriorați sau modificate se pot comporta într-un mod impredictibil, crescând riscul unui incendiu, unei explozii sau leziunilor corporale.
- f) **Evitați expunerea la foc și la temperaturi excesive a acumulatorului sau a sculei.** Expunerea la foc sau la temperaturi care depășesc 130°C poate duce la explozie.
- g) **Respectați toate instrucțiunile de reîncărcare și nu încărcați acumulatorul sau scula decât în plaja de temperaturi specificată în instrucțiuni.** Reîncărcarea necorespunzătoare sau la temperaturi din afara plajei de temperaturi specificate poate duce la deteriorarea acumulatorului și la creșterea riscului de incendiu.

2x20V 43 cm Mașină de tuns iarba
Fără Fir cu Motor Fără Perii

RO

6. SERVICE

- a) **Service-ul unei electrice trebuie efectuat de persoane calificate, folosind doar piese de schimb identice. Acest lucru va asigura folosirea în continuare a unei electrice în siguranță.**
- b) **Nu reparați niciodată acumulatorii deteriorați. Service-ul acumulatorilor trebuie efectuat numai de către fabricant sau de centre de service autorizate.**

AVERTISMENTE DE SIGURANȚĂ PENTRU MAȘINA DE TUNS IARBA

- a) **Nu utilizați mașina de tuns iarba în condiții meteorologice nefavorabile, în special atunci când există riscul de fulgere.** Acest lucru scade riscul de a fi lovit de fulger.
- b) **Inspectați atent zona în care veți folosi mașina pentru a descoperi prezența animalelor sălbatice.** Animalele sălbatice pot fi vătămate în timpul folosirii mașinii.
- c) **Inspectați atent zona în care va fi utilizată mașina și îndepărtați toate pietrele, bețele, cablurile, oasele și alte obiecte străine.** Obiectele aruncate de mașină pot cauza vătămări corporale.
- d) **Înainte de a utiliza mașina, întotdeauna verificați vizual pentru a constata că lama și ansamblul lamei nu sunt uzate sau deteriorate.** Piesele uzate sau deteriorate cresc riscul de vătămare.
- e) **Verificați frecvent colectorul de iarbă pentru a vedea dacă este uzat sau deteriorat.** Un colector de iarbă uzat sau deteriorat crește riscul de vătămare.
- f) **Păstrați protecțiile pe poziție. Protecțiile trebuie să fie în stare de funcționare și montate corect.** O protecție slăbită, deteriorată sau care nu funcționează corect poate duce la vătămare corporală.
- g) **Mențineți toate gurile de admisie a aerului curate, fără resturi.** Gurile de aer blocate și resturile pot conduce la supraîncălzire și la pericol de foc.
- h) **În timpul utilizării mașinii de tuns iarba, purtați întotdeauna încălțăminte de protecție antiderapantă. Nu operați mașina când sunteți desculț sau purtați sandale decupate.** Acest fapt reduce posibilitatea vătămării picioarelor prin contactul cu lama aflată în mișcare.
- i) **În timpul utilizării mașinii, purtați întotdeauna**









pantaloni lungi. Expunerea unor porțiuni de piele crește riscul vătămării corporale datorită obiectelor aruncate de mașină.

- j) **Nu folosiți mașina de tuns iarba când gazonul este umed. Mergeți, nu alergați niciodată.** Astfel se reduce riscul de alunecare și cădere, care ar putea conduce la vătămări corporale.
- k) **Nu utilizați mașina pe pante excesiv de înclinate.** Astfel se reduce riscul de pierdere a controlului, alunecare și cădere, care ar putea conduce la vătămări corporale.
- l) **Când lucrați pe pante, întotdeauna să fiți atent la poziția dvs., lucrați transversal pe suprafața pantei, nu lucrați niciodată în sus sau în jos și fiți extrem de atent când schimbați direcția.** Astfel se reduce riscul de pierdere a controlului, alunecare și cădere, care ar putea conduce la vătămări corporale.
- m) **Fiți extrem de atent când întoarceți sau trageți mașina de tuns iarba spre dvs. Întotdeauna observați împrejurimii.** Acest fapt reduce riscul de împiedicare în timpul operării mașinii.
- n) **Nu atingeți lamele sau alte părți mobile periculoase cât timp acestea sunt în mișcare.** Acest lucru reduce riscul de vătămare din cauza pieselor mobile.
- o) **Când scoateți materiile aglomerate sau curățați mașina, asigurați-vă că toate comutatoarele de alimentare sunt oprite și că acumulatorul este deconectat.** Pornirea accidentală a mașinii de tuns iarba poate conduce la vătămări corporale grave.



AVERTISMENTE PRIVIND SIGURANȚA PENTRU ACUMULATOR

- a) **Nu demontați, deschideți sau rupeți celulele sau acumulatorul.**
- b) **Nu scurtcircuitați un acumulator. Nu depozitați acumulatorii la întâmplare într-o cutie sau într-un sertar unde s-ar putea scurtcircuita între ele sau prin materiale conductoare.** Când acumulatorul nu este utilizat, țineți-l la distanță de alte obiecte metalice, precum agrafele de birou, monede, chei, cuie, șuruburi sau alte obiecte metalice mici, care pot crea contact între cele două borne. Scurtcircuitarea bornelor acumulatorului poate cauza arsuri sau incendii.
- c) **Nu expuneți acumulatorul la căldură sau foc. Evitați depozitarea în lumina directă a soarelui.**
- d) **Nu supuneți acumulatorul la șocuri mecanice.**

- e) În cazul scurgerii acumulatorului, aveți grijă ca lichidul să nu intre în contact cu pielea sau ochii. În cazul contactului, spălați zona afectată cu apă din belșug și solicitați asistență medicală.
- f) Mențineți acumulatorul curat și uscat.
- g) Ștergeți bornele acumulatorului cu o cârpă curată și uscată dacă se murdăresc.
- h) Acumulatorul trebuie încărcat înainte de utilizare. Consultați întotdeauna aceste instrucțiuni și utilizați procedura de încărcare corectă.
- i) Nu lăsați acumulatorul la încărcat dacă nu îl utilizați.
- j) După perioade extinse de depozitare, poate fi necesară încărcarea și descărcarea acumulatorului de mai multe ori pentru a obține performanțe maxime.
- k) Reîncărcați folosind doar încărcătorul specificat de Worx. Nu utilizați niciun alt încărcător în afară de cel conceput specific pentru utilizarea cu acest echipament.
- l) Nu utilizați acumuloare care nu sunt concepute pentru utilizarea cu acest echipament.
- m) Nu lăsați acumulatorul la îndemâna copiilor.
- n) Păstrați documentația originală a produsului pentru consultări ulterioare.
- o) Scoateți acumulatorul din echipament dacă nu îl utilizați.
- p) Depuneți acumulatorul la deșeurii în mod corespunzător.
- q) Nu introduceți în aparat acumuloare care provin de la producători diferiți sau cu capacități, dimensiuni sau tipuri diferite.
- r) Țineți acumulatorul departe de microunde și presiune ridicată.
- s) Atenție! Nu utilizați baterii ne-reîncărcabile.

| | |
|---|--|
|  | AVERTISMENT - Țineți mâinile și picioarele departe de lame |
|  | AVERTISMENT – Scoateți bateria înainte de mentenanță |
|  | A kések a kerti kiegészítő kikapcsolása után még tovább forognak és sérüléseket okozhatnak. Mielőtt az alkatrészekhez hozzátérne, várja meg, míg a berendezés minden alkatrészre leáll. |
|  | Purtați mănuși de protecție |
|  | Deconectați acumulatorul de la priză de alimentare înainte de a efectua orice operațiuni de reglare, service sau întreținere. |
|  | Bateriile pot intra în circuitul apei, dacă sunt lichidate incorect, fapt ce poate fi periculos pentru ecosistem. Nu lichidați deșeurile de baterii la fel ca deșeurii comunale nesortate. |
|  | Nu ardeți |
|  | Baterie Li-Ion. Acest produs a fost marcat cu simbolul referitor la 'colectarea separată' a tuturor blocurilor de baterii și a carcasi de baterie. Acestea vor fi apoi reciclate sau deponate pentru a se reduce impactul asupra mediului. Blocurile de baterii pot fi periculoase pentru mediu și sănătatea umană pentru că ele conțin substanțe periculoase. |
|  | Simbolul de pe ambalaj este doar pentru Franța. |

SIMBOLURI

| | |
|---|---|
|  | Pentru a reduce riscul de accidentări, utilizatorul trebuie să citească manualul de instrucțiuni. |
|  | AVERTISMENT - Fiți atent la obiectele aruncate de mașină - țineți alte persoane la distanță |



Produsele electrice nu trebuie depuse la deșeuri împreună cu gunoiul menajer. Vă rugăm să depuneți produsele electrice la unitățile de reciclare existente. Consultați-vă cu autoritățile locale sau cu distribuitorul pentru sfaturi privind reciclarea.

2. LISTĂ DE COMPONENTE

| | |
|-----|--|
| 1. | MÂNER DE SIGURANȚĂ |
| 2. | MÂNER SUPERIOR |
| 3. | CLAPETĂ DE SIGURANȚĂ |
| 4. | SAC DE COLECTARE IARBĂ |
| 5. | CAPACUL BLOCĂRII MÂNERULUI INFERIOR |
| 6. | MANETĂ DE REGLARE ÎNĂLȚIME DE TĂIERE |
| 7. | CAPAC CARCASĂ ACUMULATOR |
| 8. | SZÁLLÍTÓ FOGANTYÚ |
| 9. | BUTON ROTATIV INFERIOR PT. FIXAREA MÂNERULUI |
| 10. | MÂNER INFERIOR |
| 11. | CLEMĂ CABLU |
| 12. | BUTON ROTATIV SUPERIOR PT. FIXAREA MÂNERULUI |
| 13. | BUTON DE DEBLOCARE |
| 14. | INDICATOR DE CAPACITATE ACUMULATOR |
| 15. | ACUMULATOR* |
| 16. | ȘURUB LAMĂ |
| 17. | LAMĂ |

* Nu toate accesoriile ilustrate sau descrise sunt incluse în livrarea standard.

3. DATE TEHNICE

Tip WG745E WG745E.X (7 - desemnarea echipamentului, reprezentanță pentru mașina de tuns iarba fără fir)

| | |
|----------|---|
| | WG745E WG745E.X** |
| Tensiune | 40V $\overline{\text{---}}$ Max. (2x20V Max.)*** |

| | |
|------------------------------------|-----------|
| Turație nominală fără sarcină | 3100 RPM |
| Diametrul platformei | 43 cm |
| Diametru de tăiere | 41 cm |
| Diametru roată față | 18 cm |
| Diametru roată spate | 20 cm |
| Înălțime de tăiere | 25-80 mm |
| Poziții înălțime de tăiere | 6 |
| Capacitate colectare iarbă | 50 L |
| Tip acumulator | Litiu-ion |
| Greutate uneltă (Instrument scump) | 15.7 kg |

** X = 1-999, A-Z, M1-M9 sunt destinate doar clienților diferiți, nu există modificări legate de siguranță între aceste modele.

*** Tensiune măsurată în gol. Tensiunea inițială a bateriei atinge maximum 20 volți. Tensiunea nominală este de 18 volți.

BATERII ȘI ÎNCĂRCĂTOARE SUGERATE

| Categorie | Modele | Capacitate |
|----------------|--------|------------|
| 20V Acumulator | WA3644 | 4.0 Ah |
| | WA3645 | 5.0 Ah |
| 20V Încărcător | WA3883 | 4.0 A |

Vă recomandăm să achiziționați accesoriile de la același magazin de la care ați cumpărat unealta. Alegeți tipul în funcție de lucrarea pe care urmează să o efectuați. Consultați ambalajul accesoriului pentru detalii suplimentare. Personalul din magazin vă poate oferi asistență și sfaturi.

INFORMAȚII PRIVIND ZGOMOTUL

| | |
|-----------------------------|-------------------------------|
| Presiune sonoră ponderată A | $L_{pA} = 80.7 \text{ dB(A)}$ |
| K_{pA} | 3.0 dB (A) |

2x20V 43 cm Mașină de tuns iarba Fără Fir cu Motor Fără Perii

RO

Putere sonoră ponderată A $L_{WA} = 91.5 \text{ dB(A)}$

K_{WA} 1.85 dB (A)

Purtați echipament de protecție pentru urechi.



INFORMAȚII PRIVIND VIBRAȚIILE

Vibrație ponderată tipică $a_h < 2.5 \text{ m/s}^2$

Marjă de eroare $K = 1.5 \text{ m/s}^2$

AVERTISMENT: Valoarea emisiilor de vibrații în timpul utilizării efective a unelei electrice poate diferi de valoarea nivelului declarat, în funcție de modul în care unealta este utilizată, în funcție de următoarele exemple și alte variații privind utilizarea unelei:

Modul în care este utilizată unealta și materialele tăiate sau găurite.

Unealta să fie într-o stare bună și întreținută corespunzător.

Utilizarea accesoriului corect pentru unealtă, fiind ascuțit și în bună stare de funcționare.

Strângerea cu fermitate a mânerelor și utilizarea oricăror accesorii anti-vibrații.

Iar unealta este utilizată conform destinației de utilizare și acestor instrucțiuni.

Această unealtă poate cauza sindromul vibrației mâinii-brățului dacă nu este utilizată corespunzător.

AVERTISMENT: Pentru precizie, o estimare a nivelului de expunere în condițiile de utilizare reale trebuie de asemenea să țină cont de toate componentele ciclului de operare, precum momentele când unealta este oprită și când merge în gol, dar nu efectuează operația propriu-zisă. Acest lucru ar putea reduce semnificativ nivelul de expunere pe durata totală de lucru.

Ajută la reducerea riscului de expunere la vibrații. Utilizați ÎNTOTDEAUNA dălți, burghie și lame ascuțite.

Întrețineți unealta în conformitate cu aceste instrucțiuni și mențineți-o bine lubrifiată (dacă este cazul).

Dacă unealta va fi utilizată în mod regulat, investiți în accesorii anti-vibrații.

Planificați-vă lucrul pentru a desfășura utilizarea uneltelor cu nivel ridicat de vibrații de-a lungul mai multor zile.

4. DESTINAȚIA DE UTILIZARE

Acest produs este destinat pentru tunderea ierbii în sectorul domestic.

5. INSTRUCȚIUNI DE FOLOSIRE



NOTĂ: Înainte de a utiliza unealta, citiți cu atenție manualul de instrucțiuni.

ASAMBLARE ȘI OPERARE

| ACȚIUNE | ACȚIUNE |
|--|--------------------------------|
| ASAMBLARE | |
| Asamblarea barei de ghidare NOTĂ: Alegeți înălțimea potrivită și strângeți butoanele de fixare a mânerului. | Consultați fig. A1, A2, A3, A4 |
| Asamblarea sacului de colectare a ierbii | Consultați fig. B1, B2 |
| Asamblarea sacului de colectare a ierbii la mașina de tuns iarba NOTĂ: Apăsăți ușor sacul pentru iarbă pentru a vă asigura de instalarea sa completă. | Consultați fig. C |
| Verificarea stării de încărcare a acumulatorului NOTĂ: Fig. D1 se referă numai la acel pachet de acumulator care are și indicator luminos al nivelului de încărcare. | Consultați fig. D1 |
| Încărcarea acumulatorului NOTĂ: Acumulatorul este livrat neîncărcat. Acumulatorul trebuie încărcat complet înainte de prima operație de tundere a ierbii. Încărcați complet și simultan cele două acumulatori ale mașinii. Mai multe detalii în ghidul de utilizare al încărcătorului. | Consultați fig. D2 |

**2x20V 43 cm Mașină de tuns iarba
Fără Fir cu Motor Fără Perii**

RO

| | |
|--|--------------------------|
| <p>Fixarea/indepărtarea acumulatorului</p> <p>NOTĂ: Această mașină de tuns iarba funcționează numai dacă ambele acumulatoroare sunt instalate. Vă rugăm să utilizați întotdeauna aceleași acumulatoroare și să le încărcați simultan.</p> <p>Dacă utilizați un pachet de acumulatoroare cu două acumulatoroare de puteri diferite, mașina va funcționa cu cea mai mică putere comună.</p> | <p>Consultați fig. E</p> |
|--|--------------------------|

Operațiune

| | |
|--|--------------------------|
| <p>Indicator de capacitate acumulator pe mașină</p> <p>Vezi detalii în paragraful: STAREA ACUMULATORULUI</p> <p>IMPORTANT:</p> <p>Când doar o singură lumină este aprinsă, cel puțin o baterie este descărcată și trebuie încărcată, chiar dacă mașina de iarbă poate încă să taie iarba. Continuarea utilizării mașinii de iarbă cu bateria în această stare descărcată poate reduce durata de viață și performanța bateriei.</p> <p>Dacă niciun un LED nu este aprins, cel puțin un acumulator este instalat greșit sau este defect. Vă rugăm să verificați cu atenție dacă acestea sunt așezate corect în locașul lor.</p> | <p>Consultați fig. F</p> |
|--|--------------------------|

| | |
|--|-------------------------------|
| <p>Pornire & Opre</p> <p>Pentru a porni, apăsați și mențineți apăsat butonul de deblocare și trageți mânerul de siguranță.</p> <p>Pentru a opri, eliberați mânerul de siguranță.</p> | <p>Consultați fig. G1, G2</p> |
|--|-------------------------------|

| | |
|---|--------------------------|
| <p>Reglarea înălțimii de tăiere</p> <p>AVERTISMENT! Opriti, eliberați mânerul de siguranță și așteptați până când motorul se oprește înainte de a ajusta înălțimea. Lamele continuă să se rotească după oprirea mașinii, o lamă în mișcare poate provoca accidentare. Nu atingeți lamele în mișcare.</p> | <p>Consultați fig. H</p> |
|---|--------------------------|

| | |
|--|-------------------------------|
| <p>Îndepărtarea/golirea sacului de colectare a ierbii</p> <p>AVERTISMENT! Înainte de utilizare, verificați întotdeauna clapeta de siguranță aflată în apropierea nișei de evacuare. Nu ridicați niciodată clapeta de siguranță dacă mașina de tuns iarba este utilizată fără sacul de colectare a ierbii.</p> | <p>Consultați fig. I</p> |
| <p>Depozitare</p> | <p>Consultați fig. J1, J2</p> |

STAREA ACUMULATORULUI (Consultați fig. F)

- Dacă doriți să aflați nivelul de încărcare al pachetului de acumulatoroare, apăsați butonul de lângă indicator de capacitate acumulator al pachetului de acumulatoroare înainte de utilizarea sau după utilizarea mașinii.
- În timpul utilizării mașinii, indicator de capacitate acumulator al pachetului de acumulatoroare va indica automat nivelul de încărcare al acestuia. Indicatorul luminos detectează și indică în mod constant starea pachetului de acumulatoroare.
- Încărcați mașina cu 2 baterii cu AH diferit, indicator de capacitate acumulator indică nivelul de încărcare al acumulatorului cu nivelul de încărcare mai scăzut.

| Indicatorul stării de încărcare a acumulatorului | Starea acumulatorului |
|---|---|
| Ard cinci LED-uri verzi (●●●●●) | Cele două acumulatoroare sunt încărcate foarte bine. |
| Ard două, trei sau patru LED-uri verzi. | Există energie în cele două acumulatoroare. Cu cât ard mai multe LED-uri verzi, acumulatoroarele dețin cu atât mai multă energie. |
| Doar un singur LED verde este aprins (●□□□□) | Cel puțin un acumulator este descărcat și trebuie reîncărcat. |
| Nu arde niciun LED. | Cel puțin un acumulator este instalat greșit sau este defect. |
| Doar un singur LED pâlpâie de două ori într-un ciclu. | Cel puțin un acumulator este complet descărcat (vă rugăm să vă referiți la paragraful care descrie starea de încărcare a acumulatorului). Vă rugăm să reîncărcați simultan cele două acumulatoroare înainte de o nouă utilizare a mașinii sau înainte de stocarea ei. |

| | |
|--|---|
| Doar un singur LED pâlăpie de trei ori într-un ciclu. | Cel puțin un acumulator s-a supraîncălzit, așteptați răcirea lui/lor înainte de a reincepe munca. |
| Doar un singur LED pâlăpie de patru ori într-un ciclu. | Mașina este suprasolicitată. Măriți înălțimea de tundere a ierbii sau împingeți mașina mai încet. |

SFATURI PENTRU ACOPERIREA CU STRAT DE MULCI

Când mulciți, noul tăietor este proiectat să taie resturile de iarbă în bucăți mici și să le redistribuie în gazon, folosind aripioarele de mulcire situate în interiorul platformei de tăiere. În condiții normale, iarba mulcită se va descompune rapid, oferind nutrienți gazonului. Vă rugăm să consultați următoarele recomandări pentru performanța optimă a mulcirii.

NOTĂ: INSPECTAȚI ÎNTOATEAUNA ZONA UNDE TREBUIE UTILIZATĂ MAȘINA DE TUNS IARBA ȘI ÎNDEPĂRTAȚI TOATE PIETRELE, CRENGILE, CABLURILE, OBIECTELE DE METAL ȘI ALTE RESTURI CARE POT FI PROIECTATE DE LAMA ROTATIVĂ.

1. Cosiți de-a lungul pantelor, niciodată în sus sau în jos. Procedați cu atenție maximă când schimbați direcția pep ante. Nu cosiți pante excesiv de abrupte. Asigurați-vă întotdeauna o poziție stabilă.
2. Eliberați mânerul de siguranță pentru a opri mașina de tuns iarba atunci când treceți printr-o zonă cu pietriș (pietrele pot fi aruncate de lamă).
3. Setați mașina de tuns iarba la înălțimea de tăiere maximă când cosiți pe teren accidentat sau cu buruieni înalte. Îndepărtarea a prea multă iarbă o dată poate cauza decuplarea disjuncturului și oprirea mașinii de tuns iarba.
4. Dacă sacul pentru iarbă este utilizat în sezonul de creștere rapidă, iarba poate înfunda orificiul de descărcare. Eliberați mânerul de siguranță pentru a opri tăietorul. Curățați iarba sau alte resturi care se pot afla în orificiul de descărcare. Reașezați sacul pentru iarbă.
5. Dacă mașina începe să vibreze anormal, eliberați mânerul de siguranță pentru a opri mașina. Verificați imediat cauza. Vibrația este un avertisment de pericol. Nu acționați mașina de tuns iarba până la efectuarea unei verificări de service.
6. **ÎNTOATEAUNA ELIBERAȚI MÂNERUL DE SIGURANȚĂ PENTRU A OPRI MAȘINA DE TUNS IARBA ATUNCI CÂND O LĂSAȚI NESUPRAVEGHEATĂ CHIAR ȘI PENTRU O PERIOADĂ SCURTĂ DE TIMP.**

MĂRIMEA SUPRAFEȚEI TUNSE

Mărimea suprafeței tunse poate fi influențată de câțiva factori, cum sunt înălțimea de tundere, umiditatea gazonului, lungimea tulpinilor ierbii și densitatea ierbii. Pornirea și oprirea prea frecventă a mașinii de tuns gazon în cursul operației de tundere a gazonului cauzează în plus micșorarea suprafeței tunse.

SFATURI:

- 1) Vă recomandăm să efectuați tunderea gazonului la intervale scurte, pentru a putea umbla în tempoul normal și a nu porni/opri prea frecvent mașina de tuns gazon în cursul lucrului. Vă rugăm să folosiți întotdeauna aceleași două baterii și să le încărcați pe ambele în același timp.
- 2) Vă rugăm să asigurați întotdeauna utilizarea simultană a două acumuloare încărcate complet să și tundeți întotdeauna maximum la 1/3 din înălțimea gazonului pentru a fi asigurată puterea optimă a mașinii de tuns gazon.
- 3) În cazul cosirii ierbii înalte, umblați încet, pentru a se asigura o cosire mai eficientă și evacuarea reglementară a ierbii cosite.
- 4) Evitați cosirea ierbii umede, deoarece aceasta s-ar lipi pe partea inferioară a mecanismului de tăiere iar iarba cosită nu ar putea fi captată corect și evacuată.
- 5) În cazul unui gazon nou sau des, alegeți o înălțime de tundere mai mare, prelungind astfel durata de utilizare a bateriei.

6. ÎNȚREȚINEREA

⚠️ AVERTISMENT: Opriți mașina de tuns iarba și îndepărtați bateriile înainte de a scoate sacul de colectare a ierbii.

NOTĂ: Pentru asigurarea unei durate de funcționare prelungite și fiabile, efectuați următoarele proceduri de întreținere în mod regulat. Verificați existența unor defecte evidente, cum ar fi o lamă slăbită, deplasată sau deteriorată, garnituri slăbite, sau componente defecte sau uzate. Verificați ca dispozitivele de protecție și capacele să nu fie deteriorate și să fie atașate corect pe mașina de tuns iarba. Efectuați lucrările de întreținere și reparațiile necesare înainte de acționarea mașinii de tuns iarba. Dacă mașina de tuns iarba se defectează în ciuda întreținerii normale, contactați linia de asistență pentru clienți.

ASCUȚIREA LAMEI

PĂSTRAȚI LAMA ASCUȚITĂ PENTRU O PERFORMANȚĂ DE COSIRE OPTIMĂ. PURTAȚI OCHELARI DE PROTECȚIE ADECVAȚI ÎN TIMPUL ÎNDEPĂRTĂRII, ASCUȚIRII ȘI INSTALĂRII LAMEI.

Ascuțirea lamei de două ori în timpul sezonului de cosire este suficientă de obicei, în circumstanțe normale. Nisipul cauzează tocirea rapidă a lamei.

**2x20V 43 cm Mașină de tuns iarba
Fără Fir cu Motor Fără Perii**

RO

Dacă gazonul conține sol nisipos, poate fi necesară ascuțirea mai frecventă.

ÎNLOCUIȚI IMEDIAT LAMA ÎNDOITĂ SAU DETERIORATĂ.

CÂND ASCUȚIȚI LAMA

1. Asigurați-vă de menținerea echilibrului lamei.
2. Ascuțiți lama la unghiul de tăiere inițial.
3. Ascuțiți marginile de tăiere de pe ambele capete ale lamei, îndepărtând cantități egale de material de pe ambele capete.

NOTĂ:

Asigurați-vă că ați oprit mașina de tuns iarba.

PENTRU ASCUȚIREA LAMEI ÎN MENGHINĂ

(Consultați fig. K)

1. Asigurați-vă că mânerul de siguranță este eliberat, lama s-a oprit înainte de a îndepărta lama.
2. Îndepărtați lama de pe mașina de tuns iarba. Vedeți instrucțiunile pentru îndepărtarea și atașarea lamei.
3. Fixați lama K-1 în menghină K-2.
4. Purtați ochelari de protecție și aveți grijă să nu vă tăiați.
5. Piliți cu atenție marginile de tăiere ale lamei cu o pilă fină K-3 sau cu o piatră de ascuțit.
6. Verificați echilibrul lamei. Vedeți instrucțiunile pentru echilibrarea lamei.
7. Reașezați lama pe mașina de tuns iarba și strângeți ferm. Consultați instrucțiunile de mai jos.

BLADE BALANCING (Consultați fig. L)

Verificați echilibrul lamei plasând orificiul central din lamă L-1 peste tija șurubelniței L-2, fixată orizontal într-o menghină L-3. Dacă oricare dintre extremitățile lamei se rotește în jos, șlefuiți acea parte. Lama este corect echilibrată atunci când nicio extremitate nu cade.

ÎNTREȚINEREA LAMEI (Consultați fig. M)

Înlocuiți lama de după 50 de ore de cosit sau după 2 ani, oricare situație survine prima – indiferent de stare.

Urmați aceste proceduri pentru îndepărtarea și înlocuirea lamei. Aveți nevoie de mânuși de grădinărit (nu sunt furnizate) și de o cheie pentru piulițe (nu este furnizată) pentru îndepărtarea lamei. Asigurați-vă că bateriile nu sunt instalate. Așezați un bloc de lemn între lama și puntea mașinii de tuns gazonul pentru a împiedica rotirea lamei și deșurubați piulița lamei în sens contrar acelor de ceasornic, utilizând cheia pentru piulițe. Scoateți lama și montați una nouă pe șurubul lamei. Asigurați-vă că lama este poziționată corect și apoi strângeți ferm șurubul.

DEPOZITARE

Opriti mașina de tuns iarba și îndepărtați bateriile. Curățați bine exteriorul mașinii utilizând o perie moale și o cârpă. Nu utilizați apă, solventi sau substanțe de lustruit. Îndepărtați toată iarba și resturile, în special din fantele de ventilație. Răsturnați mașina pe o parte și curățați zona lamei. Dacă iarba tunsă este acumulată în zona lamei, îndepărtați-o cu un obiect din plastic sau lemn. Depozitați mașina într-un loc uscat. Nu amplasați alte obiecte pe mașină. Pentru a ușura stocarea mașinii, vă rugăm să eliberați butonul de fixare a mânerului și pliați mânerul superior conform celor indicate în fig. J1 & J2.

PROTECȚIA MEDIULUI ÎNCONJURĂTOR

 Deșeurile produselor electrice nu se vor arunca împreună cu deșeurile menajere. Reciclați acolo unde există instalații de reciclare. Consultați autoritățile locale sau vânzătorul pentru recomandări privind reciclarea.

CONSIDERAȚII PRIVIND UNELTELE ALIMENTATE CU ACUMULATOR

Plaja temperaturii ambientale în care se poate utiliza și stoca unealta electrică și acumulatorul, este cuprinsă între 0~45 °C.

Plaja temperaturii ambientale în care se poate utiliza sistemul de reîncărcare și se poate reîncărca acumulatorul, este cuprinsă între 0~40 °C.

Detalii privind eliminarea în condiții de siguranță a bateriilor uzate:

La sfârșitul duratei de viață a aparatului, îndepărtați în siguranță acumulatorul înainte de a elimina aparatul. Nu aruncați bateriile la gunoi sau în recipientele obișnuite de gunoi. De asemenea, nu eliminați bateria împreună cu aparatul. Îndepărtați acumulatorul uzat din aparat și eliminați-l la cea mai apropiată facilități de reciclare specializată sau la cea mai convenabilă. În caz de îndoială, consultați departamentul local de protecție a mediului. Bateriile pot ajunge în ciclul apei dacă sunt eliminate necorespunzător, ceea ce poate fi periculos pentru ecosistem. Nu eliminați bateriile uzate ca deșeuri menajere nesortate.

2x20V 43 cm Mașină de tuns iarba Fără Fir cu Motor Fără Perii

RO

7. DETECTAREA DEFECȚIUNILOR

⚠️ AVERTISMENT: OPRIȚI MAȘINA DE TUNS GAZONUL ȘI SCOATEȚI ACUMULATORUL ÎNAINTE DE ORICE DEPANARE.

| Simptome | Remediere |
|--|--|
| 1. Mașina de tuns iarba nu funcționează atunci când mânerul de siguranță este activat. | A. Verificați pentru a vă asigura că butonul de pe carcasa comutatorului este complet apăsat. B. Eliberați mânerul de siguranță pentru a opri mașina de tuns iarba și asigurați-vă că bateriile sunt îndepărtate. Răsturnați mașina și verificați dacă lama se poate roti liber. Dacă lama este blocată, duceți mașina la un service autorizat. Lama trebuie să se rotească liber. C. Acumulatorul a fost încărcat complet? Conectați încărcătorul și așteptați aprinderea LED-ului verde. |
| 2. Motorul se oprește în timpul operațiunii de tuns iarba. | A. Eliberați mânerul de siguranță pentru a opri tăietorul și asigurați-vă că bateriile sunt îndepărtate. Răsturnați mașina de tuns iarba și verificați dacă lama se poate roti liber. Dacă lama este blocată, duceți mașina la un service autorizat. Lama trebuie să se rotească liber. B. Ridicați roțile până la cea mai înaltă poziție de tăiere și porniți mașina. C. Acumulatorul a fost încărcat complet? Conectați încărcătorul și așteptați aprinderea LED-ului verde. D. Evitați suprasolicitarea mașinii. Reduceți capacitatea de tăiere a ierbii prin împingerea mai încetă a mașinii sau măriți înălțimea de tăiere. Sau efectuați ambele corecții. |

| | |
|--|--|
| 3. Mașina de tuns iarba funcționează, dar performanța de tundere este nesatisfăcătoare sau nu poate tunde toată iarba. | A. Acumulatorul a fost încărcat complet? Conectați încărcătorul și așteptați aprinderea LED-ului verde. B. Eliberați mânerul de siguranță pentru a opri tăietorul și asigurați-vă că bateriile sunt îndepărtate. Răsturnați mașina și verificați următoarele: tăișul lamei – păstrați lama ascuțită. Verificați și desfundați evacuarea C. Înălțimea roții nu trebuie să fie niciodată prea mică din cauza stării gazonului. Măriți înălțimea de tăiere. |
| 4. Împingerea mașinii de tuns iarba este foarte dificilă. | A. Măriți înălțimea de tăiere pentru a reduce frecarea dintre puntea inferioară și iarba. Verificați rotirea liberă a fiecărei roți. |
| 5. Mașina de tuns iarba este anormal de zgomotoasă și vibrează. | A. Eliberați mânerul de siguranță pentru a opri mașina de tuns iarba și asigurați-vă că bateriile sunt îndepărtate. Răsturnați mașina pe o parte și verificați lama de tăiere pentru a vă asigura că nu este îndoită sau deteriorată. Dacă lama prezintă deteriorări, înlocuiți-o cu o lamă de rezervă. Dacă partea de jos a punții inferioare este deteriorată, trimiteți/duceți mașina la un service autorizat. B. Dacă lama nu prezintă niciun semn vizibil de deteriorare, dar mașina de tuns continuă să vibreze: Eliberați mânerul de siguranță pentru a opri tăietorul, asigurați-vă că bateriile sunt îndepărtate și scoateți lama. Rotiți lama cu 180 de grade și fixați-o din nou. Dacă mașina continuă să vibreze și acum, trimiteți mașina la un service autorizat. |
| 6. LED-ul încărcătorului acumulatorului este stins. | A. Verificați conectarea ștecherului. B. Înlocuiți încărcătorul. |
| 7. LED-ul încărcătorului acumulatorului nu vrea să ardă cu lumină verde. | A. Acumulatorul trebuie verificat. Duceți-l la un service autorizat. |

| | |
|---|---|
| <p>8. Mașina de tuns iarba nu reușește să colecteze firele de iarbă tăiate cu ajutorul sacului de colectare a ierbii.</p> | <p>A. Evacuarea s-a înfundat. Eliberați mânerul de siguranță pentru a opri mașina de tăiat iarba și îndepărtați bateriile. Curățați evacuarea de firele de iarbă tăiate. B. Prea multă iarbă tăiată. Măriți înălțimea de tăiere prin înălțarea roților deoarece astfel scurtați lungimea de tăiere. C. Sacul este plin. Goliți sacul mai des.</p> |
| <p>9. La curățarea terenului există decupaje vizibile.</p> | <p>A. Prea multă iarbă tăiată. Măriți înălțimea de tăiere prin înălțarea roților deoarece astfel scurtați lungimea de tăiere. Nu tăieți mai mult de 1/3 din lungimea totală a firelor. B. Verificați tăișul lamei. Păstrați întotdeauna lama ascuțită.</p> |
| <p>10. Durată de funcționare scăzută sau redusă după mai multe utilizări.</p> | <p>A. Trimiteti/duceți mașina la un service autorizat – s-ar putea să aibă nevoie de un acumulator nou.</p> |
| <p>11. LED-ul încărcătorului acumulatorului pâlpâie cu lumină roșie și acumulatorul nu poate fi încărcat.</p> | <p>A. În timpul unei reîncărcări neîntrerupte acumulatorul se poate supraîncălzi. Scoateți acumulatorul din încărcător și așteptați până se răcește la o temperatură de maxim 42 °C sau la una mai scăzută de atât.</p> |

8. DECLARAȚIE DE CONFORMITATE

Noi,
Positec Germany GmbH
Postfach 680194, 50704 Cologne, Germany

În numele Positec declarăm că produsul
Descriere **Mașină de cosit iarba fără cordon**
Tip **WG745E WG745E.X (7 - desemnarea echipamentului, reprezentanță pentru mașina de tuns iarba fără fir)**
Funcție **tunderea ierbii**

Este conform cu următoarele Directive,
2006/42/EC, 2014/30/EU
2011/65/EU&(EU)2015/863
2000/14/EC modificată prin 2005/88/EC & (EU)2024/1208

2000/14/EC modificată prin 2005/88/EC & (EU)2024/1208:
Procedură de evaluare a conformității conformă cu **Anexa VI**
Nivel de putere sonoră măsurat **91.5 dB(A)**
Nivel de putere sonoră garantat declarat **92 dB(A)**

Organismul notificat implicat
Nume: TÜV Rheinland LGA Products GmbH
(organism notificat 0197)
Adresa: Tillystraße 2-90431 Nürnberg

Standardele sunt conforme cu,
EN 62841-1, EN IEC 62841-4-3, EN ISO 3744, EN IEC 55014-1, EN IEC 55014-2, EN IEC 63000

Persoana autorizată să compileze fișierul tehnic,
Denumire Marcel Filz
Adresă Positec Germany GmbH
Postfach 680194, 50704 Cologne, Germany



2024/09/27
Allen Ding
Adjunct Inginer șef, Testare și certificare
Positec Technology (China) Co., Ltd
18, Dongwang Road, Suzhou Industrial Park, Jiangsu 215123, P. R. China

2x20V 43 cm Mașină de tuns iarba Fără Fir cu Motor Fără Perii

RO

OBSAH

1. BEZPEČNOSTNÍ INSTRUKCE
2. SEZNAM SOUČÁSTÍ
3. TECHNICKÉ ÚDAJE
4. ÚČEL POUŽITÍ
5. NÁVOD NA POUŽITÍ
6. ÚDRŽBA
7. HLEDÁNÍ ZÁVAD
8. PROHLÁŠENÍ O SHODĚ

1. BEZPEČNOSTNÍ INSTRUKCE BEZPEČNOST VÝROBKU VŠEOBECNÉ BEZPEČNOSTNÍ POKYNY



VAROVÁNÍ Přečtěte si všechna bezpečnostní varování, pokyny, seznamte se s ilustracemi a technickými údaji dodanými s tímto elektrickým nářadím. Nedodržení jakýchkoliv níže uvedených pokynů může mít za následek úraz elektrickým proudem, vznik požáru nebo vážného úrazu.

Uložte instrukce a veškerou dokumentaci pro budoucí použití.

Výraz "elektrické ruční nářadí" znamená v upozornění buď na nářadí na elektrický pohon (napájené elektrickou sítí) nebo na akumulátorové nářadí (napájené z akumulátoru).

1. BEZPEČNOST NA PRACOVÍŠTI

- Udržujte pracoviště v čistotě a dobře osvětlené.** Pracoviště plné nepotřebných předmětů nebo slabě osvětlené zvyšuje možnost úrazu.
- Nepoužívejte elektrické ruční nářadí v prostředí náchylném na exploze jako například v přítomnosti hořlavých tekutin, plynů nebo prachu.** Elektrické ruční nářadí při práci vytváří jiskry, které mohou vznítit prach nebo výpary.
- Při práci s elektrickým ručním nářadím udržujte děti a přihlízející osoby v dostatečné vzdálenosti.** Ztráta pozornosti může vést ke ztrátě kontroly nad nářadím.

2. BEZPEČNOST PŘI PRÁCI S ELEKTRINOU

- Vidlice elektrického ručního nářadí musí být shodného typu jako zásuvky el. sítě. Neměňte**

vidlice nedovoleným nebo neodborným způsobem, předejete tak možným zraněním nebo úrazu el proudem. Nepoužívejte spolu s uzemněným ručním nářadím žádné adaptéry, které neumožňují ochranu zemněním.

- Vyhýbejte se kontaktu s uzemněnými povrchy jako například trubkami, radiátory, sporáky a ledniczkami.** Je-li vaše tělo spojené s uzemněným předmětem nebo stojí na uzemněné ploše, vzniká zvýšené riziko úrazu elektrickým proudem.
- Nevystavujte ruční nářadí dešti nebo vlhkým podmínkám.** Když se voda dostane pod povrch elektrického ručního nářadí, vzniká zvýšené riziko úrazu elektrickým proudem.
- Nemanipulujte s napájecím kabelem necitlivě. Nikdy si nepřítahujte elektrické ruční nářadí k sobě pomocí kabelu, netahejte je za sebou pomocí kabelu a nevytrhávejte kabel ze zástrčky, abyste ruční nářadí vypnuli. Nevystavujte kabel vysokým teplotám, oleji, ostrým hranám nebo kontaktu s pohyblivými díly.** Poškozené nebo zamotané kabely mohou vést k zvýšenému riziku úrazu elektrickým proudem.
- Při práci s ručním nářadím v exteriéru použijte prodlužovací kabel vhodný pro použití v exteriéru.** Použijte kabel vhodný pro venkovní prostředí, snižujete tím riziko vzniku úrazu elektrickým proudem.
- Pokud je práce s ručním nářadím ve vlhkých podmínkách nevyhnutelná, použijte napájení chráněné jističem typu proudový chránič (RCD).** Použití RCD jističe redukuje riziko vzniku úrazu elektrickým proudem.

3. OSOBNÍ BEZPEČNOST

- Budte soustředění, sledujte co děláte a při práci s ručním nářadím se řiďte zdravým rozumem. Nepoužívejte ruční nářadí, jste-li unaveni nebo pod vlivem omamných látek, alkoholu nebo léků.** Moment nepozornosti při práci s ručním nářadím může vést k vážnému osobnímu zranění.
- Použijte osobní ochranné pomůcky. Vždy noste ochranu očí.** Ochranné pomůcky jako například proti prachová maska, boty s protiskluzovou podrážkou nebo chrániče sluchu použité v příslušných podmínkách pomáhají redukovat nebezpečí vážného osobního zranění.
- Předcházejte neúmyslnému zapnutí. Ujistěte se, že vypínač je ve vypnuté poloze předtím, než zapojíte nářadí do elektrické sítě a nebo k akumulátoru, rovněž při zvedání nebo nošení nářadí.** Nošení nářadí s prstem na vypínači nebo nářadí pod napětím zvyšuje možnost úrazu.
- Odstraňte jakékoliv nastavovací nebo maticové klíče a šrouby předtím, než zapnete ruční nářadí.** Nastavovací nebo jiný klíč ponechaný na rotující

Ruční akumulátorová sekačka na trávu s bezkartáčovým motorem 43 cm 2 x 20 V

CZ

části ručního nářadí může způsobit osobní úraz.

- e) **Nepřeceňujte se. Udržujte si stabilitu a pevnou zem pod nohama za každých podmínek.** Umožňuje vám to lepší kontrolu nad ručním nářadím v neočekávaných situacích.
- f) **Pro práci se vhodně oblečte. Nenoste volně obléčení nebo šperky. Udržujte své vlasy, oblečení a rukavice ve vzdálenosti od pohyblivých částí.** Volně oblečení, šperky nebo dlouhé vlasy se mohou do pohyblivých částí zachytit.
- g) **Pokud jsou zařízení nastavená na spojení se zařízeními na zachytávání a extrakci prachu, ujistěte se, že jsou tato zařízení správně připojena a použita.** Použitím sběrače prachu redukuje rizika vyvolaná prachem.
- h) **Nedopusťte, abyste díky zkušenostem nabytým častým používáním elektrického nářadí přestali dodržovat základy bezpečného použití.** Neopatrný úkon může způsobit vážný úraz během zlomku sekundy.

4. POUŽITÍ A ÚDRŽBA RUČNÍHO NÁŘADÍ

- a) **Na ruční nářadí netlačte. Použijte správné ruční nářadí pro danou činnost.** Správné ruční nářadí udělá práci lépe a takovou rychlostí, pro kterou bylo navrženo.
- b) **Nepoužívejte ruční nářadí, pokud správně nefunguje vypínač on/off.** Jakékoliv ruční nářadí, které se nedá ovládat vypínačem, je nebezpečné a musí být opraveno.
- c) **Dříve než začnete dělat jakékoli úpravy, vyměňovat doplňky nebo ruční nářadí odkládat, odpojte zástrčku od sítě a nebo akumulátoru.** Taková preventivní bezpečnostní opatření redukuje riziko náhodného zapnutí ručního nářadí.
- d) **Nepoužíváte-li ruční nářadí, skladujte je mimo dosah dětí a nedovolte osobám, které nemají zkušenosti s prací s ručním nářadím nebo neznají tyto pokyny, s nářadím pracovat.** Ruční nářadí je nebezpečné v rukách neškolené a nezkušené osoby.
- e) **Údržba ručního nářadí. Zkontrolujte chybné připojení nebo spojení pohyblivých částí, zlomené části nebo jiné okolnosti, které by mohly ovlivnit funkčnost ručního nářadí. Je-li nářadí poškozeno, nechte je před novým použitím opravit.** Mnoho úrazů vzniká proto, že je elektrické ruční nářadí špatně udržováno.
- f) **Udržujte řezné nástroje ostré a čisté.** Správně udržované řezné nástroje s ostrými řezacími hranami jsou méně náchylné na zakousnutí a lépe se ovládají.
- g) **Používejte elektrické nářadí v souladu s těmito pokyny, berte v úvahu pracovní podmínky a druh vykonávané práce. Je-li elektrické nářadí použito**

na jiné účely, než je určeno, může docházet k nebezpečným situacím.

- h) **Rukojeti a povrchy držadel udržujte suché, čisté, bez maziv a tuků.** Kluzké rukojeti a držadla neumožňují bezpečnou manipulaci a obsluhu nářadí v neočekávaných situacích.

5. POUŽÍVÁNÍ A PÉČE O AKUMULÁTOROVÉ ELEKTRICKÉ NÁŘADÍ

- a) **Nabíjejte je nabíječkou určenou výrobcem.** Nabíječka, která je vhodná pro jeden typ baterií, může při použití s jiným typem baterií způsobit požár.
- b) **Elektrické nářadí používejte jen s určenou baterií.** Použití jakéhokoliv jiného typu baterií může zvýšit riziko zranění a požáru.
- c) **Není-li baterie používána, neukládejte ji do blízkosti jiných kovových předmětů, jako jsou sponky na papír, mince, klíče, hřebíky, šrouby nebo jiné drobné kovové předměty, které by mohli zkratovat kontakty.** Zkratování kontaktů baterie může vést k popáleninám nebo vzniku požáru.
- d) **Při nesprávném používání může z baterie vystříknout elektrolyt, vyhýbejte se styku s ním, má žíravé účinky. Dojde-li ke styku kapaliny s pokožkou, opláchněte zasažené místo vodou.** Dostane-li se kapalina do očí, použijte čistou vodu k vypláchnutí a ihned vyhledejte lékařskou pomoc. Kapalina uniknutá z baterie může způsobit podráždění a poleptání.
- e) **Akumulátor nebo nářadí, které je poškozeno nebo je upravené, nepoužívejte.** Poškozené nebo upravené akumulátory mohou mít nepředvídatelné chování s následkem požáru, exploze nebo s nebezpečím úrazu.
- f) **Akumulátor nebo nářadí nevhazujte do ohně nebo je nevystavujte nadměrným teplotám.** Při vhození do ohně nebo vystavení teplotě nad 130 °C může dojít k explozi.
- g) **Dodržujte veškeré pokyny pro nabíjení a akumulátor nebo nářadí nenabíjejte mimo teplotní rozsah specifikovaný v tomto návodu.** Nesprávné nabíjení, nebo nabíjení při teplotách mimo specifikovaný rozsah může poškodit akumulátor a zvýšit riziko vzniku požáru.

6. SERVIS

- a) **Servisní práce na nářadí nechte provést kvalifikovanými pracovníky za použití originálních náhradních dílů.** Výsledkem bude trvalá bezpečnost při práci s elektrickým nářadím.
- b) **Poškozené akumulátory nikdy neopravujte.** Servis akumulátorů by měl být prováděn pouze

BEZPEČNOSTNÍ UPOZORNĚNÍ K SEKAČCE NA TRÁVU

- a) **Sekačku na trávu nepoužívejte za špatných povětrnostních podmínek, obzvláště ne, když hrozí nebezpečí blesku.** Tím snížíte nebezpečí zasažení bleskem.
- b) **Před použitím sekačky důkladně prohleďte zvolenou oblast z důvodu případného výskytu zvířat.** Během používání sekačky na trávu by mohlo dojít ke zranění zvířat.
- c) **Důkladně prohleďte oblast, kde budete sekačku na trávu používat, a odstraňte všechny kameny, klacky, dráty, kosti a další cizí předměty.** Vymrštěné předměty mohou způsobit zranění.
- d) **Před použitím sekačky vždy vizuálně zkontrolujte, zda není poškozena čepel nebo její mechanismus.** Opatřované nebo poškozené části zvyšují riziko zranění.
- e) **Pravidelně kontrolujte sběrný koš na trávu, zda není opotřebovaný nebo poškozený.** Opatřovaný nebo poškozený sběrný koš na trávu zvyšuje riziko zranění.
- f) **Kryty ponechte na místě. Kryty musejí být ve funkčním stavu a řádně namontovány.** Kryt, který je volný, poškozený nebo nefunguje správně, může způsobit zranění.
- g) **Udržujte všechny vstupní otvory vzduchu volné a bez nečistot.** Ucpané vstupní otvory vzduchu a zbytky trávy mohou způsobit přehřátí nebo vznik požáru.
- h) **Při práci se sekačkou na trávu na sobě vždy mějte protiskluzovou ochrannou obuv. Se sekačkou na trávu nepracujte, pokud jste bosí nebo máte otevřené sandály.** To snižuje možnost poranění nohou při kontaktu s pohybující se čepelí.
- i) **Při práci se sekačkou vždy noste dlouhé kalhoty.** Odhalená kůže zvyšuje pravděpodobnost zranění vymrštěnými předměty.
- j) **Sekačku na trávu nepoužívejte na mokré trávě. Chodte, nikdy neběhejte.** Tím snížíte riziko uklouznutí a pádu, což by mohlo vést ke zranění.
- k) **Sekačku na trávu nepoužívejte na příliš strmých svazích.** Tím snížíte riziko ztráty kontroly, uklouznutí a pádu, což by mohlo vést ke zranění.
- l) **Při práci na svazích mějte vždy pevnou půdu pod nohama, vždy pracujte kolmo ke svahu,**









nikdy nahoru a dolů, a při změně směru buďte mimořádně opatrní. Tím snížíte riziko ztráty kontroly, uklouznutí a pádu, což by mohlo vést ke zranění.

- m) **Při couvání nebo přitahování sekačky k sobě buďte mimořádně opatrní. Vždy si buďte vědomi svého okolí.** To při provozu snižuje nebezpečí zakopnutí.
- n) **Nedotýkejte se čepelí a jiných nebezpečných, pohybujících se částí, pokud jsou stále v pohybu.** To snižuje riziko poranění způsobeného pohyblivými částmi.
- o) **Při odstraňování zaseknutého materiálu nebo čištění sekačky se ujistěte, že jsou všechny vypínače vypnuté a baterie je odpojena.** Nečekané zapnutí sekačky na trávu by mohlo vyústit ve vážné zranění.





BEZPEČNOSTNÍ VAROVÁNÍ TÝKAJÍCÍ SE BATERIE

- a) **Nepokoušejte se demontovat, rozebírat nebo rozřezávat baterie nebo její články.**
- b) **Neprovádějte zkratování baterie. Neukládejte baterie nahodile v krabicích nebo v zásuvkách, kde by mohlo dojít k jejich vzájemnému zkratování nebo k zkratování způsobenému jinými předměty.** Není-li baterie používána, udržujte ji v bezpečné vzdálenosti od sponek na papíry, mincí, klíčů, hřebíků, šroubů nebo jiných malých kovových předmětů, které mohou způsobit propojení kontaktů baterie. Zkratování kontaktů baterie může způsobit popáleniny nebo požár.
- c) **Nevystavujte baterii působení horka nebo ohně. Vyarujte se skladování baterií na otevřeném slunci.**
- d) **Nevystavujte baterii mechanickým rázům.**
- e) **Dojde-li k úniku kapaliny z baterie, zabraňte tomu, aby se tato kapalina dostala do kontaktu s pokožkou nebo aby zasáhla oči. Dojde-li k takovému kontaktu, zasažené místo omyjte značným množstvím vody a vyhledejte lékařské ošetření.**
- f) **Udržujte baterie čisté a suché.**
- g) **Jsou-li svorky baterie znečištěny, otřete je čistým a suchým hadříkem.**
- h) **Baterie musí být před použitím nabita. Vždy postupujte podle uvedených pokynů a používejte správný postup nabíjení.**
- i) **Nenechávejte baterii nabíjet, nebude-li baterie použita.**

- j) Po dlouhodobém uložení budete možná muset provést několik cyklů nabíjení a vybíjení, aby baterie dosáhla svého maximálního výkonu.
- k) Provádějte nabíjení pouze v nabíječe, která je specifikovaná společností Worx. Nepoužívejte jinou nabíječku, než je nabíječka speciálně dodaná pro použití s tímto zařízením.
- l) Nepoužívejte žádnou baterii, která není určena pro použití s tímto zařízením.
- m) Ukládejte baterie mimo dosah dětí.
- n) Ušchovejte originální dokumentaci k tomuto výrobku pro budoucí odkazy.
- o) Není-li zařízení používáno, vyjměte z něj baterii.
- p) Provádějte řádnou likvidaci baterie.
- q) V zařízení nekombinujte bateriové články různých data výroby, kapacity, velikosti nebo typu.
- r) Baterii uchovávejte dál od mikrovlnných trub a vysokého tlaku.
- s) Varování! Nepoužívejte nenabíjecí baterie.

| | |
|---|---|
|  | Používejte ochranné rukavice |
|  | Před prováděním jakéhokoli seřízení, servisu nebo údržby vyjměte z úložného prostoru baterii. |
|  | Akumulátory se mohou při nesprávném způsobu likvidace dostat do systému koloběhu vody, což může ohrozit vlastní ekosystém. Dosloužilé akumulátory nelikvidujte jako netříděný komunální odpad. |
|  | Nevystavujte působení ohně |
|  | Akumulátor Li-Ion. Tento výrobek byl označen symbolem „tříděný odpad“ pro všechny jednotlivé a složené akumulátory. Proto musí být s ohledem dopadu na životní prostředí po dosloužení recyklován nebo demontován. Akumulátory obsahují nebezpečné látky, proto mohou být nebezpečné pro životní prostředí a lidské zdraví. |
|  | |
|  | Symbol na obalu platí pouze pro Francii. |
|  | Nepotřebné elektrické přístroje by neměly být vyhazovány společně s odpadem z domácnosti. Náradí recyklujte ve sběrnách zřízených k tomuto účelu. O možnostech recyklace se informujte na místních úřadech nebo u prodejce. |

SYMBOLY

| | |
|---|--|
|  | Pro snížení nebezpečí vzniku zranění je třeba přečíst si tuto příručku. |
|  | UPOZORNĚNÍ – Dávejte pozor na odmrštěné předměty - držte ostatní osoby mimo dosah. |
|  | UPOZORNĚNÍ – Udržujte ruce a nohy v dostatečné vzdálenosti od čepelí. |
|  | UPOZORNĚNÍ – Před provedením údržby odpojte baterii. |
|  | Nože po vypnutí zahradního náradí ještě dále rotují a mohou způsobit zranění. Nedotýkejte se žádné části náradí, dokud nedojde k jejich úplnému zastavení. |

2. SEZNAM SOUČÁSTEK

| | |
|-----|---------------------------------|
| 1. | BEZPEČNOSTNÍ RUKOJEŤ |
| 2. | HORNÍ ČÁST RUKOJETI |
| 3. | BEZPEČNOSTNÍ KRYT |
| 4. | SBĚRNÝ KOŠ NA TRÁVU |
| 5. | KRYT ZÁMKU DOLNÍ RUKOJETI |
| 6. | PÁKA PRO NASTAVENÍ VÝŠKY SEKÁNÍ |
| 7. | KRYT ÚLOŽNÉHO PROSTORU BATERIE |
| 8. | RUKOJEŤ PRO PŘENÁŠENÍ |
| 9. | UPÍNACÍ ŠROUB RUKOJETI, SPODNÍ |
| 10. | SPODNÍ RUKOJEŤ |
| 11. | PŘÍCHYTKA KABELU |
| 12. | UPÍNACÍ ŠROUB RUKOJETI, HORNÍ |
| 13. | TLAČÍTKO POJISTKY |
| 14. | INDIKÁTOR STAVU NABÍTÍ BATERIE |
| 15. | AKUMULÁTOR* |
| 16. | ŠROUB NOŽE |
| 17. | NŮŽ |

* Ne všechno zobrazené nebo popisované příslušenství je součástí standardní dodávky.

3. TECHNICKÉ ÚDAJE

Typ **WG745E WG745E.X (7 - označení stroje, typ akumulátorové sekačky na trávu)**

| | WG745E WG745E.X** |
|------------------------------|---------------------------------|
| Napájecí napětí | 40V --- Max. (2x20V Max.)*** |
| Otáčky naprázdno | 3100 RPM |
| Průměr desky | 43 cm |
| Šířka záběru | 41 cm |
| Průměr předního kola | 18 cm |
| Průměr zadního kola | 20 cm |
| Výška sekání | 25-80 mm |
| Počet poloh pro výšku sekání | 6 |

| | |
|-------------------------------|-----------------|
| Objem sběrného koše | 50 L |
| Typ baterie | Lithium-iontový |
| Hmotnost stroje (Holé nářadí) | 15.7 kg |

**X = 1-999, A-Z, M1-M9 jsou pouze pro různé zákazníky, mezi těmito modely neexistují žádné změny související s bezpečností.

***Napětí měřeno bez pracovního zatížení. Původní napětí baterie dosahuje maximálně 20 V. Jmenovité napětí je 18 V.

NAVRHOVANÉ BATERIE A NABÍJENÍ

| Kategorie | Modely | Kapacita |
|-----------------------|--------|----------|
| 20V Baterie | WA3644 | 4.0 Ah |
| | WA3645 | 5.0 Ah |
| 20V Nabíječka baterií | WA3883 | 4.0 A |

Doporučujeme vám, abyste zakoupili příslušenství ve stejném obchodě, ve kterém jste zakoupili i vaše nářadí. Vyberte si typ podle toho, jakou práci hodláte vykonávat. Další podrobnosti naleznete na obalu příslušenství. Personál prodejny vám může pomoci a také vám může poskytnout užitečnou radu.

ÚDAJE O HLUKU

| | |
|------------------------|-------------------------------|
| Měřený akustický tlak | $L_{pA} = 80.7 \text{ dB(A)}$ |
| K_{pA} | 3.0 dB (A) |
| Měřený akustický výkon | $L_{wA} = 91.5 \text{ dB(A)}$ |
| K_{wA} | 1.85 dB (A) |

Používejte ochranu sluchu.



INFORMACE O VIBRACÍCH

| | |
|----------------------------------|---------------------------|
| Typická naměřená hodnota vibrací | $a_h < 2.5 \text{ m/s}^2$ |
| Kolisání | $K = 1.5 \text{ m/s}^2$ |

 **VÝSTRAHA:** Hodnota vibračních emisí během

Ruční akumulátorová sekačka na trávu s bezkartáčovým motorem 43 cm 2 x 20 V

CZ

praktického používání tohoto elektrického nástroje se může lišit od deklarované hodnoty v závislosti na způsobech, jakými je nástroj používán v závislosti na následujících podmínkách a dalších možnostech použití nástroje:

Způsob, jakým je nástroj používán, a povaha narušovaných nebo vrtaných materiálů.

Dobrá stav nástroje a řádné provádění jeho údržby.

Používání správného příslušenství s nástrojem, ostrost a dobrý stav příslušenství.

Utažení úchopu na rukojetích a použití antivibračního příslušenství.

Používání nástroje k účelům určeným konstrukcí a v souladu s těmito pokyny.

Při nesprávném používání může tento nástroj způsobit syndrom vibrací rukou a paží.



VÝSTRAHA: Je třeba upřesnit, že při odhadu výše rizika vibrací v praxi je nutno rovněž zohlednit všechny fáze pracovního cyklu, například dobu, kdy je nástroj vypnutý a kdy běží naprázdno, ale nevykonává práci. To může podstatně snížit působení vibrací v rámci celkového pracovního času.

Zásady pro omezení rizika působení vibrací.

VŽDY používejte ostré trny, vrtáky a čepele.

Provádějte údržbu tohoto nástroje v souladu s těmito pokyny a nástroj (příslušným způsobem) dobře promazávejte.

Má-li být tento nástroj používán pravidelně, zakupte antivibrační příslušenství.

Naplánujte práci tak, aby bylo provádění úkolů, které vyžadují silné vibrace nástroje, rozloženo do několika dní.

4. URČENÉ POUŽITÍ

Tento výrobek je určen pro sečení trávníků na soukromých pozemcích.

5. URČENÉ POUŽITÍ



POZNÁMKA: Předtím než začnete nářadí používat, přečtěte si pečlivě manuál.

SESTAVENÍ A POUŽÍVÁNÍ

| PROVÁDĚNÝ ÚKON | OBR. |
|--|-------------------------|
| ASSEMBLY | |
| Sestavení rukojeti POZNÁMKA: Vyberte vhodnou výšku a utáhněte upínací šrouby rukojeti. | Viz Obr. A1, A2, A3, A4 |
| Sestavení sběrného koše | Viz Obr. B1, B2 |

| | |
|--|-----------------|
| Upevnění sběrného koše na sekačku POZNÁMKA: Správnou instalaci sběrače trávy zkontrolujte mírným zatlačením na něj. | Viz Obr. C |
| Kontrola stavu nabití baterie POZNÁMKA: Obr. D1 platí pouze pro akumulátor s indikátorem stavu nabití. | Viz Obr. D1 |
| Nabíjení baterie POZNÁMKA: Tato baterie je dodávána jako nenabitá. Před prvním sekáním trávniku musí být baterie zcela nabitá. Oba akumulátory dobíjeje tenaplnouka pacituvzdysoučasne. Další informace naleznete v návodu pro model. | Viz Obr. D2 |
| Vložení/vyjmutí akumulátoru POZNÁMKA: Tato sekačku des chopnaprovzopouze se 2 vlozenými akumulátory. Používejte vždy dva vhodné typy akumulátorů a nabíjejte je současně. Pokud používáte dva akumulátory s různým výkonem, zařízení běží pouze s nižším společným výkonem obou akumulátorů. | Viz Obr. E |
| POUŽITÍ | |
| Indikátor stavu nabití baterie na sekačce Podrobné informace naleznete v části STAV NABITÍ AKUMULÁTORU DŮLEŽITÉ Když svítí pouze jeden indikátor, je vybitá nejméně jedna baterie a je nutné ji dobít, i kdyby sekačka ještě mohla sekat trávu. Další používání sekačky na trávu s vybitou baterií může zkrátit životnost a výkon baterie. Pokud nesvítí žádná kontrolka, nejméně jeden akumulátor není plně nasazen, nebo je vadný. Zkontrolujte prosím, zdá jsou oba akumulátory usazeny ve správné poloze. | Viz Obr. F |
| Spuštění & Zastavení Sekačku spustíte tak, že stisknete a přidržíte tlačítko pojistky a zatáhnete za bezpečnostní rukojeť. Zastavíte ji uvolněním bezpečnostní rukojeti. | Viz Obr. G1, G2 |

| | |
|--|-----------------|
| <p>Nastavení výšky sekání</p> <p>UPOZORNĚNÍ! Před nastavením výšky zastavte, uvolněte bezpečnostní rukojeť a počkejte, až se motor zastaví. Nože se otáčejí i po vypnutí sekačky a mohou způsobit poranění. Nedotýkejte se rotujících nožů.</p> | Viz Obr. H |
| <p>Sejmutí/vyprázdnění sběrného koše</p> <p>VAROVÁNÍ! Před použitím vždy zkontrolujte, zda je bezpečnostní klapka výstupního otvoru uzavřená. Bezpečnostní klapku nikdy nezvedejte, pokud je sekačka používána bez nasazeného sběrného vaku na trávu.</p> | Viz Obr. I |
| Uložení | Viz Obr. J1, J2 |

| | |
|---|---|
| Bliká pouze jedna kontrolka dvakrát za sebou. | Nejméně jeden akumulátor je téměř vybitý (viz indikátor stavu nabití akumulátoru). Před opětovným použitím, nebo před uskladněním nabijte současně oba akumulátory. |
| Bliká pouze jedna kontrolka třikrát za sebou. | Nejméně jeden akumulátor je příliš zahřátý. Před opětovným spuštěním zařízení počkejte, až vychladne. |
| Bliká pouze jedna kontrolka čtyřikrát za sebou. | Sekačka je přetížena. Zvyšte výšku řezu nebo na sekačku tlačte jen zvolna. |

STAV NABITÍ AKUMULÁTORU (Viz Obr. F)

- Před spuštěním nebo po použití stiskněte tlačítko umístěné na přístroji vedle indikátoru stavu nabití baterie, abyste zkontrolovali kapacitu akumulátoru.
- Během provozu je kapacita akumulátoru automaticky zobrazena na indikátoru stavu nabití baterie. Indikátor neustále snímá a zobrazuje stav akumulátoru následujícím způsobem.
- U zařízení se 2 akumulátory s různým výkonem indikuje indikátor stavu nabití baterie napájení stav spodního akumulátoru.

| Indikátor stavu nabití akumulátoru | Stav akumulátoru |
|--|--|
| Svítlí pět zelených kontrolků | Dva akumulátory jsou plně nabitě. |
| Svítlí dvě, tři nebo čtyři zelené kontrolky. | Dva akumulátory jsou ještě částečně nabitě. Čím více zelených kontrolků svítí, tím je vyšší zbývající kapacita nabití. |
| Svítlí pouze jedna zelená kontrolka | Nejméně jeden akumulátor je zcela vybit a je nutné jej znovu nabít. |
| Nesvítlí žádná kontrolka. | Nejméně jeden akumulátor není plně nasazen, nebo je vadný. |

TIPY PRO SEKÁNÍ S MULČOVÁNÍM

Vaše nová sekačka je navržena tak, aby při mulčování sekala nasekanou trávu na malé kousky a pomocí mulčovacích žeber umístěných uvnitř jejího šasi je vpravovala zpět do trávníku.

Za normálních podmínek se mulčovaná tráva rychle biologicky rozloží a trávníku poskytne živiny. Přečtěte si následující doporučení pro zajištění optimálního výkonu mulčování.

POZNÁMKA: VŽDY ZKONTROLUJTE CELÝ PROSTOR, KDE BUDETE SEKAČKA POUŽITA A ODSTRANĚTE VŠECHNY KAMENY, KLACÍKY, DRÁTY, KOVOVÉ PŘEDMĚTY A JINÉ NEČISTOTY, KTERÉ MOHOU BÝT ROTUJÍCÍM NOŽEM ODMRŠTĚNY.

1. Sečte vždy po vrstevnici svahu, nikdy nejezděte nahoru a dolů. Při změně směru na svahu buďte vždy velmi opatrní. Neprovádějte sečení na příliš strmém svahu. Vždy udržujte správný postoj.
2. Při přeježdění přes místo pokryté štěrkem sekačku vypněte uvolněním bezpečnostní rukojeti (nůž může kamínky odhazovat).
3. Při sečení na nerovném terénu nebo při sečení příliš vysoké trávy nastavte sekačku na největší výšku sečení. Sečení příliš husté trávy najednou může způsobit aktivaci jističe, který způsobí zastavení sekačky.
4. Je-li sběrný koš používán během období rychle rostoucích travin, posečená tráva bude mít tendenci ucpávat otvor pro odvod posečené trávy. Uvolněním bezpečnostní rukojeti sekačku vypněte. Sejměte sběrný koš a setřepte posečenou trávu do zadní části sběrného koše. Odstraňte také všechny zbytky trávy a jiných nečistot, které mohou být nahromaděny kolem otvoru pro odvod posečené trávy. Nasaďte sběrný koš na své místo.

5. Pokud sekačka začne neobvykle vibrovat, vypněte ji uvolněním bezpečnostní rukojeti. Vibrace jsou varováním před další poruchou. Nepoužívejte sekačku, dokud nebude provedena servisní kontrola.
- 6. POKUD SEKAČKU PONECHÁTE I PO KRATŠÍ DOBU BEZ DOZORU, VŽDY JI VYPNĚTE UVOLNĚNÍM BEZPEČNOSTNÍ RUKOJETI.**

VELIKOST POSEKANÉ PLOCHY

Velikost posekané plochy může být ovlivněna několika faktory, jako jsou výška sekání, vlhkost trávníku, délka stébel trávy a hustota trávy. Příliš časté spouštění a zastavování sekačky během sekání trávníku navíc způsobuje zmenšení velikosti posekané plochy.

RADY:

- 1) Doporučujeme vám, abyste prováděli sekání trávníku v kratších intervalech, abyste chodili normálním tempem a abyste během práce často nespouštěli/nezastavovali tuto sekačku. Prosím, vždy používejte stejné dvě baterie a nabíjejte je obě současně.
- 2) Vždy prosím zajistěte, aby byly současně používány dvě zcela nabitě baterie a vždy sekejte maximálně 1/3 výšky trávníku, aby byl zaručen co nejlepší výkon sekačky.
- 3) Při sekání vysoké trávy chodte pomalu, aby bylo zaručeno efektivnější sekání a řádné odvádění posekané trávy.
- 4) Vyvarujte se sekání vlhké trávy, protože by docházelo k jejímu nalepování na spodní část žacího ústrojí a posekaná tráva by nemohla být řádně zachycována nebo odváděna.
- 5) U nového nebo hustého trávníku používejte větší výšku sekání, čímž prodloužíte pracovní dobu baterie.

6. ÚDRŽBA

⚠ UPOZORNĚNÍ: Před odstraněním sběrného koše sekačku vypněte a vyjměte baterie.

POZNÁMKA: Z důvodu dosažení dlouhé životnosti a vysoké spolehlivosti provádějte pravidelně níže popsanou údržbu. Kontrolujte jakékoli odchylky od normálu, například uvolnění, posunutí nebo poškozené nože, povolené spojovací prvky a poškozené nebo nadměrně opotřebené součásti. Zkontrolujte, zda jsou kryty a ochrany bez poškození a zda jsou upevněny na správné místo na sekačce. Potřebnou údržbu nebo opravu proveďte ještě před použitím sekačky. Pokud sekačka nefunguje i při provádění pravidelné údržby, kontaktujte naši podporu zákazníků.

BROUŠENÍ NOŽE

ZE DŮVODU DOŠAZENÍ NEJLEPŠÍHO VÝKONU SEKAČKY UDRŽUJTE NŮŽ OSTRÝ. PŘI DEMONTÁŽI, BROUŠENÍ A ZPĚTNÉ MONTÁŽI NOŽE POUŽÍVEJTE OCHRANU ZRAKU.

V běžných podmínkách obvykle stačí nůž brousit dvakrát za sezónu. Písek způsobuje rychlé ztupení nože. Pokud máte trávník na písčité půdě, může být nutné častější broušení nože. OHNUTÝ NEBO POŠKOZENÝ NŮŽ OKAMŽITĚ VYMĚŇTE.

PŘI BROUŠENÍ NOŽE::

1. Zkontrolujte, zda zůstalo zachováno vyvážení nože.
2. Dodržte původní úhel broušení nože.
3. Bruste břity na obou koncích nože a ubírejte stejné množství materiálu.

POZNÁMKA:

Ujistěte se, zda je sekačka vypnutá.

BROUŠENÍ NOŽE VE SVĚRÁKU (Viz Obr. K)

1. Před demontáží nože se ujistěte, že je uvolněná bezpečnostní rukojeť a nůž se zastavil.
2. Demontujte nůž ze sekačky. Viz pokyny pro demontáž a montáž nože.
3. Upněte nůž K-1 do svěráku K-2.
4. Používejte ochranné brýle a dávejte pozor, abyste se při broušení nepořezali.
5. Pečlivě upravte pracovní hrany nože pomocí jemného pilníku K-3 nebo brusným kamenem.
6. Zkontrolujte vyvážení nože. Viz pokyny pro vyvážení nože.
7. Namontujte nůž zpět na sekačku a řádně jej utáhněte. Postupujte podle níže uvedených pokynů.

VYVÁŽENÍ NOŽE (Viz Obr. L)

Zkontrolujte vyvážení čepele tím, že umístíte střední otvor v čepeli L-1 nad hrotem šroubováku L-2, který je svorkou horizontálně upnutý v třmeni K-3. Pokud se jakýkoli konec čepele pootočí dolů, souborujte tento konec. Čepel je správně vyvážena, když se žádný konec nesníží.

ÚDRŽBA NOŽE (Viz Obr. M)

Vyměňte nůž po 50 hodinách sekání nebo po 2 letech, podle toho, co nastane dříve, a to i v případě, zdá-li se být v pořádku.

Dodržte tento předepsaný postup demontáže a montáže nože. Budete potřebovat zahradní rukavice (nejsou součástí dodávky) a klíč (není součástí dodávky). Ujistěte se, že baterie nejsou nainstalovány baterie. Zaklínujte blokem dřeva mezi nožem a horním krytem, abyste noži zabránili v otáčení a klíčem vyšroubujte matici proti směru hodinových ručiček. Potom nůž sejměte. Zpětná montáž se provádí tak, že nejdříve nůž otočíte břity směrem k zemi. Potom pevně utáhněte upínací matici nože.

ULOŽENÍ

Zastavte sekačku a vyjměte baterie. Očistěte kompletně povrch sekačky pomocí měkkého kartáče a hadříku. Nepoužívejte vodu, rozpouštědla

Ruční akumulátorová sekačka na trávu s bezkartáčovým motorem 43 cm 2 x 20 V

CZ

nebo lešticí přípravky. Odstraňte všechny zbytky trávy, a to zejména z větracích drážek. Otočte sekačku na bok a očistěte pracovní prostor nože. Nachází-li se v pracovním prostoru nože zbytky trávy, odstraňte je pomocí dřevěného nebo plastového nástroje.

Skladujte tento stroj na suchém místě. Nepokládejte na horní část tohoto stroje žádné další předměty. Pro snazší skladování volně teknořukojeti a složte horní rukojeť způsobem zobrazeným na obr. J1 a J2.

OCHRANA ŽIVOTNÍHO PROSTŘEDÍ

 Elektrické výrobky se nesmí likvidovat spolu s domácím odpadem. Recyklujte je v sběrnách pro tento účel zřízených. O možnostech recyklace se informujte na místních úřadech nebo u prodejce.

PRO AKUMULÁTOROVÁ NÁŘADÍ

Rozsah okolní teploty, pro použití a skladování nářadí a akumulátoru je 0 °C~45 °C.

Doporučený rozsah okolní teploty pro nabíjecí systém v průběhu nabíjení je 0 °C~40 °C.

Podrobnosti ohledně bezpečné likvidace použitých baterií:

Na konci životnosti zařízení pečlivě odstraňte bateriový blok před likvidací zařízení. Nepoužívejte baterie nebo je nevyhazujte do běžného odpadu. Nesete s sebou ani nevyhazujte baterie spolu s zařízeními. Odstraňte použitý bateriový blok z zařízení a zlikvidujte jej v nejbližším specializovaném sběrném místě pro recyklaci baterií. Pokud máte pochybnosti, konzultujte místní orgán ochrany životního prostředí. Nesprávně likvidované baterie mohou vstoupit do vodního cyklu a představovat nebezpečí pro ekosystém. Nepokládejte odpadní baterie za neseparovaný komunální odpad.

7. HLEDÁNÍ ZÁVAD

 **VÝSTRAHA: PŘED JAKÝMKOLI ODSTRAŇOVÁNÍM ZÁVAD STROJ VYPNĚTE A VYJMĚTE BATERII.**

| Příznaky | Náprava |
|---|--|
| 1. Sekačka nejede, když je aktivována bezpečnostní rukojeť. | A. Zkontrolujte, zda je tlačítko na krytu spínače úplně stlačeno. B. Uvolněním bezpečnostní rukojeť sekačku vypněte a ujistěte se, že jsou vyjmuty baterie. Otočte sekačku na bok a zkontrolujte, zda se volně otáčí nůž sekačky. Pokud se volně neotáčí, obraťte se na autorizovaný servis. Nůž by se měl volně otáčet. B. Byla baterie zcela nabitá? Připojte nabíječku a počkejte, až se rozsvítí zelená kontrolka. |
| 2. Motor se během sekání zastavuje. | A. Uvolněte rukojeť bezpečnosti, aby se kosačka vypnula, a ujistěte se, že baterie jsou vyjmuty. Otočte sekačku na bok a zkontrolujte, zda se volně otáčí nůž sekačky. Pokud se volně neotáčí, obraťte se na autorizovaný servis. Nůž by se měl volně otáčet. B. Zvětšete výšku sekání nastavením žacího ústrojí do nejvyšší možné polohy a spusťte sekačku. C. Byla baterie zcela nabitá? Připojte nabíječku a počkejte, až se rozsvítí zelená kontrolka. D. Vyvarujte se přetížení sekačky. Snižte rychlost sekání nebo zvyšte polohu žacího ústrojí. Nebo obojí. |

| | | | |
|---|---|---|---|
| <p>3. Sekačka běží, ale výkon sečení není uspokojivý. Nebo neposeče celou rozlohu trávníku.</p> | <p>A. Byla baterie zcela nabitá? Připojte nabíječku a počkejte, až se rozsvítí zelená kontrolka. B. Uvolněte rukojeť bezpečnosti, aby se kosačka vypnula, a ujistěte se, že baterie jsou vyjmuty. Otočte sekačku na bok a zkontrolujte následující: Nabroušení nože - Nůž musí být ostrý. Zda nedošlo k zanesení žacího ústrojí a výstupního otvoru. C. Žací ústrojí může být nastaveno příliš nízkou vzhledem k stavu trávníku. Zvětšete výšku žacího ústrojí.</p> | <p>8. Sekačka nesbírá posečenou trávu do sběrného vaku.</p> | <p>A. Svod je zanesen. Uvolněte rukojeť bezpečnosti, abyste kosačku vypnuli, a vyjměte baterie. Ze svodu odstraňte travní odřezky. B. Příliš mnoho posečené trávy. Zvedněte nastavením výšky kol řez, a zkraťte tak délku odřezávaných stonků. C. Zanesený svodový žlab. Vysypávání sběrného vaku provádějte častěji.</p> |
| <p>4. Sekačka se těžko tlačí.</p> | <p>A. Zvětšete výšku žacího ústrojí, aby se snížil tlak žacího ústrojí na trávu. Zkontrolujte, zda se volně otáčí každé kolečko.</p> | <p>9. Při mulčování jsou useknuté části viditelné.</p> | <p>A. Bylo nastaveno sekání příliš velké části stonků trávy. Zvětšete výšku žacího ústrojí, aby došlo ke zkrácení ustrížené části trávy. Nesekejte více jak 1/3 celkové délky. B. Zkontrolujte, zda jsou sekací nože ostré. Nože mějte vždy nabroušené.</p> |
| <p>5. Sekačka je velmi hlučná a vibruje.</p> | <p>A. Uvolněte rukojeť bezpečnosti, aby se kosačka vypnula, a ujistěte se, že baterie jsou vyjmuty. Otočte sekačku na bok a zkontrolujte nůž, abyste se ujistili, zda není ohnutý nebo poškozený. Je-li nůž poškozen, proveďte jeho výměnu. Použijte nový originální nůž. Je-li poškozena spodní část žacího ústrojí, předejte sekačku autorizovanému servisu. B. Nejistíte-li žádné viditelné poškození nože a sekačka stále vibruje: Uvolněte rukojeť bezpečnosti, aby se kosačka vypnula, ujistěte se, že baterie jsou vyjmuty, a vyjměte nůž. Obráťte nůž o 180 stupňů a znovu jej namontujte. Jestliže sekačka stále vibruje, předejte ji autorizovanému servisu.</p> | <p>10. Po více použitích nízká nebo zkrácená doba chodu.</p> | <p>A. Výrobek vraťte do autorizovaného servisního střediska – může být potřeba instalovat nový akumulátor.</p> |
| <p>6. LED indikátor nabíječky nesvítí.</p> | <p>A. Zkontrolujte připojení zástrčky. B. Nabíječku vyměňte.</p> | <p>11. Indikátor nabíječky akumulátorů bliká červeně a akumulátory nelze nabíjet.</p> | <p>A. Při trvalém provozu se akumulátor přehřívá. Vyjměte jej z nabíječky a nechte jej vychladnout na teplotu 42 °C nebo méně.</p> |
| <p>7. Kontrolka LED nabíječky akumulátorů se nepřepne na zelenou.</p> | <p>A. Je nutné provést diagnostiku akumulátoru. Obráťte se na autorizované servisní středisko.</p> | | |

8. PROHLÁŠENÍ O SHODĚ

My,
Positec Germany GmbH
Postfach 680194, 50704 Cologne, Germany

Jménem společnosti Positec prohlašujeme, že
výrobek
Název **Akumulátorová sekačka na trávu**
Typ **WG745E WG745E.X (7 - označení stroje, typ
akumulátorové sekačky na trávu)**
Funkce **sekání trávy**

splňuje požadavky následujících směrnic,
2006/42/EC, 2014/30/EU
2011/65/EU&(EU)2015/863
2000/14/EC v novelizaci 2005/88/EC &
(EU)2024/1208

2000/14/EC v novelizaci 2005/88/EC &
(EU)2024/1208:
Postup posuzování shody podle **Dodatek VI.**
Měřený akustický výkon **91.5 dB(A)**
Deklarovaný zaručený akustický výkon **92 dB(A)**

Pověřený úřední orgán
**Název: TÜV Rheinland LGA Products GmbH (úřední
vyhláška 0197)**
Adresa: Tillystraße 2-90431 Nürnberg

Splňují požadavky norem,
EN 62841-1, EN IEC 62841-4-3, EN ISO 3744, EN
IEC 55014-1, EN IEC 55014-2, EN IEC 63000

Osoba odpovídající za vytvoření technické
dokumentace,
Jméno Marcel Filz
Adresa Positec Germany GmbH
Postfach 680194, 50704 Cologne, Germany



2024/09/27
Allen Ding
Zástupce vrchní konstrukční kanceláře,
Testování & Certifikace
Positec Technology (China) Co., Ltd
18, Dongwang Road, Suzhou Industrial
Park, Jiangsu 215123, P. R. China

**Ruční akumulátorová sekačka na trávu s
bezkartáčovým motorem 43 cm 2 x 20 V**

CZ

OBSAH

1. BEZPEČNOSTNÉ INŠTRUKCIE
2. ZOZNAM SÚČASTÍ
3. TECHNICKÉ ÚDAJE
4. URČENÉ POUŽITIE
5. NÁVOD NA POUŽITIE
6. ÚDRŽBA
7. ODSTRAŇOVANIE PROBLÉMOV
8. PREHLÁSENIE O ZHODE

1. BEZPEČNOSTNÉ INŠTRUKCIE BEZPEČNOSŤ VÝROBKU VŠEOBECNÉ BEZPEČNOSTNÉ POKYNY



VAROVANIE: Prečítajte si všetky bezpečnostné varovania, pokyny, zoznámte sa s ilustráciami a technickými údajmi dodanými s týmto elektrickým náradím. Nedodržanie akýchkoľvek nižšie uvedených pokynov môže mať za následok úraz elektrickým prúdom, vznik požiaru alebo vážneho úrazu.

Odložte si všetky varovania a inštrukcie pre budúcu potrebu.

Výraz „elektrické ručné náradie“ vás vo varovaniach odkazuje buď na náradie na elektrický pohon (napájané z elektrickej siete) alebo na akumulátorové náradie (napájané z akumulátora).

1. BEZPEČNOSŤ NA PRACOVISKU

- Udržujte pracovisko čisté a dobre osvetlené.** Pracovisko plné nepotrebných predmetov alebo slabo osvetlené zvyšuje možnosť úrazu.
- Nepoužívajte elektrické ručné náradie v prostredí náchylnom na explóziu, ako napríklad v prítomnosti horľavých tekutín, plynov alebo prachu.** Elektrické ručné náradie vytvára iskry, ktoré môžu vznietiť prach alebo výpary.
- Udržujte deti a prizerajúcich sa v dostatočnej vzdialenosti pri práci s elektrickým ručným náradím.** Strata pozornosti môže viesť k strate kontroly nad náradím.

2. BEZPEČNOSŤ PRI PRÁCI S ELEKTRINOU

- Prípojky elektrického ručného náradia musia byť zhodné so zástrčkami.** Nemodifikujte prípojku žiadnym spôsobom. Nepoužívajte spolu s

uzemneným ručným náradím žiadne adaptérové prípojky, ktoré neumožňujú ochranu uzemnením. Pôvodné prípojky a k nim prislúchajúce zástrčky znižujú riziko úrazu elektrickým prúdom.

- Vyhýbajte sa kontaktu s uzemnenými povrchmi, ako napríklad rúrkami, radiátormi, sporákmi a chladničkami.** Keď je vaše telo spojené s uzemneným predmetom alebo stojí na uzemnenom území, je zvýšené riziko elektrického šoku.
- Nevystavujte ručné náradie dažďu alebo vlhkým podmienkam.** Keď sa voda dostane pod povrch elektrického ručného náradia, je zvýšené riziko elektrického šoku.
- Nezaobchádzajte s káblom prípojky necitlivo.** Nikdy si nepriťahujte elektrické ručné náradie k sebe pomocou kábla, neťahajte ho za sebou pomocou kábla a nevytrhávajte kábel zo zástrčky aby ste ručné náradie vyplli. Nevystavujte kábel vysokým teplotám, oleju, ostrým hranám alebo pohyblivým časťami. Poškodené alebo zamotané káble môžu viesť k zvýšenému riziku elektrického šoku.
- Pri práci s ručným náradím v exteriéri použite predlžovací kábel vhodný na použitie v exteriéri.** Použitím kábla vhodného na použitie v exteriéri redukuje riziko vzniku elektrického šoku.
- Pokiaľ je práca s ručným náradím vo vlhkých podmienkach nevyhnutná, použite napájanie chránené ističom typu prúdový chránič (RCD).** Použitie RCD ističa redukuje riziko vzniku elektrického šoku.

3. OSOBNÁ BEZPEČNOSŤ

- Buďte sústredení, sledujte, čo robíte, a pri práci s ručným náradím sa riadte zdravým rozumom.** Nepoužívajte ručné náradie, keď ste unavení alebo pod vplyvom omamných látok, alkoholu alebo liekov. Moment nepozornosti pri práci s ručným náradím môže viesť k vážnemu osobnému zraneniu.
- Použite osobné ochranné pomôcky. Vždy noste ochranu očí.** Ochranné pomôcky, ako napríklad protiprachová maska, topánky s protišmykovou podrážkou alebo chrániče sluchu použité v príslušných podmienkach pomáhajú redukovať vážne osobné zranenia.
- Predídte neúmyselnému zapnutiu.** Uistite sa, že prepínač je vo vypnutej pozícii, pred tým, než zapojíte náradie do elektriny a/alebo k akumulátoru, pri zdvihnutí alebo nosení náradia. Nosenie náradia s prstom na prepínači alebo aktívneho náradia, ktoré je zapnuté, zvyšuje možnosť úrazu.
- Odstráňte akékoľvek nastavovacie kľúče alebo kľúče na matice a skrutky pred tým, než zapnete ručné náradie.** Nastavovací alebo iný kľúč ponechaný pripavený na rotujúcej časti ručného náradia môže spôsobiť osobný úraz.

- e) **Neprečunajte sa.** Udržujte si stabilitu a pevnú zem pod nohami za každých podmienok. Umožňuje vám to lepšiu kontrolu nad ručným náradím v neočakávaných situáciách.
- f) **Oblečte sa náležite.** Nenoste voľné oblečenie alebo šperky. Udržujte svoje vlasy, oblečenie a rukavice vzdialené od pohyblivých častí. Voľné oblečenie, šperky alebo dlhé vlasy sa môžu do pohyblivých častí zachytiť.
- g) **Pokiaľ sú zariadenia nastavené na spojenie so zariadeniami na zachytávanie a extrakciu prachu, uistite sa, že sú náležite využité a pripojené.** Použitím zberača prachu redukuje riziká spojené s prachom.
- h) **Nedovoľte, aby ste vďaka skúsenostiam získaným častým používaním elektrického náradia prestali dodržiavať zasklady bezpečného použitia.** Neopatrný úkon môže spôsobiť vážny úraz v priebehu zlomku sekundy.
- #### 4. POUŽITIE A ÚDRŽBA RUČNÉHO NÁRADIA
- a) **Nepreťažujte ručné náradie.** Použite správne ručné náradie na danú činnosť. Správne ručné náradie spraví prácu lepšie a v medziach, na ktoré bolo navrhnuté.
- b) **Nepoužívajte ručné náradie, pokiaľ sa prepínač neprepína medzi zapnutím a vypnutím.** Akékoľvek ručné náradie, ktoré nie je kontrolovateľné prepínačom, je nebezpečné a musí byť opravené.
- c) **Odpojte prípojku ručného náradia od zdroja energie a/alebo akumulátora pred tým, než začnete robiť akékoľvek úpravy, vymieňať doplnky alebo uskladňovať ručné náradie.** Takéto preventívne bezpečnostné opatrenia redukovujú riziko náhodného zapnutia ručného náradia.
- d) **Keď ručné náradie nepoužívate, skladujte ho mimo dosahu detí a nedovoľte osobám, ktoré nemajú skúsenosti s prácou s ručným náradím alebo neboli oboznámené s týmito inštrukciami, dotýkať sa náradia.** Ručné náradie je nebezpečné v rukách netrénovanej osoby.
- e) **Údržba ručného náradia.** Skontrolujte chybné pripojenia alebo spojenia pohyblivých častí, zlomené časti alebo iné okolnosti, ktoré by mohli ovplyvniť funkčnosť ručného náradia. Pri poškodení musí byť pred použitím najprv elektrické ručné náradie opravené. Mnoho úrazov vzniká preto, že je elektrické ručné náradie zle udržiavané.
- f) **Udržujte rezacie nástroje ostré a čisté.** Náležite udržiavané rezacie nástroje s ostrými rezacími hranami sú menej náchylné na „zaseknutie“ a sú ľahšie ovládateľné.
- g) **Používajte elektrické náradie v súlade týmito pokynmi, berte pritom do úvahy pracovné podmienky a druh vykonávanej práce.** Ak sa elektrické náradie použije na iné účely, než na čo je určené, môže dochádzať k nebezpečným

situáciám.

- h) **Rukoväte a povrchy držiadiel udržiavajte suché, čisté, bez mazív a tukov.** Šmyklavé rukoväte a držiadlá neumožňujú bezpečnú manipuláciu a obsluhu náradia v neočakávaných situáciách.

5. POUŽÍVANIE A STAROSTLIVOSŤ O BATÉRIOVÉ ELEKTRICKÉ NÁRADIE

- a) **Nabíjajte iba nabíjačkou určenou výrobcom.** Nabíjačka, ktorá je vhodná na jeden typ bloku batérií, môže pri použití s iným typom batérií spôsobiť požiar.
- b) **Elektrické náradie používajte iba s určeným typom bloku batérií.** Použitie akéhokoľvek iného typu batérií môže zvýšiť riziko zranenia a požiaru.
- c) **Ak sa blok batérií nepoužíva, neukladajte ho do blízkosti iných kovových predmetov, ako sú sponky na papier, mince, kľúče, kince, skrutky alebo iné drobné kovové predmety, ktoré by mohli skratovať kontakty.** Skratovanie kontaktov batérie môže viesť k popáleninám alebo vzniku požiaru.
- d) **Pri nesprávnom používaní môže z batérie vystreknúť kvapalina; vyhýbajte sa styku s ňou.** Ak dôjde k styku kvapaliny s pokožkou, opláchnite zasiahnuté miesto vodou. Ak sa kvapalina dostane do očí, ihneď vyhľadajte lekárske pomoc. Kvapalina, ktorá unikla z batérie, môže spôsobiť podráždenie a poleptanie.
- e) **Akumulátor alebo náradie, ktoré je poškodené alebo upravené, nepoužívajte.** Poškodené alebo upravené akumulátory môžu mať nepredvídateľné chovanie s následkom požiaru, explózie alebo s nebezpečenstvom úrazu.
- f) **Akumulátor alebo náradie nevyhadzujte do ohňa alebo ho nevystavujte nadmerným teplotám.** Pri vhodnení do ohňa alebo vystavení teplote nad 130 °C môže dôjsť k explózii.
- g) **Dodržiavajte všetky pokyny pre nabíjanie a akumulátor alebo náradie nenabíjajte mimo teplotný rozsah špecifikovaný v tomto návode.** Nesprávne nabíjanie alebo nabíjanie pri teplotách mimo špecifikovaný rozsah môže poškodiť akumulátor a zvýšiť riziko požiaru.
- #### 6. SERVIS
- a) **Servisné práce na náradí nechajte vykonať kvalifikovaných pracovníkov s použitím originálnych náhradných dielov.** Výsledkom bude trvalá bezpečnosť pri práci s elektrickým náradím.
- b) **Poškodené akumulátory nikdy neopravujte.** Servis akumulátorov by mal byť prevedený iba výrobcom alebo autorizovaným servisným zástupcom.

BEZPEČNOSTNÉ VÝSTRAHY TÝKAJÚCE SA KOSAČKY TRÁVNÍKA

- a) **Kosačku nepoužívajte v zlých poveternostných podmienkach, obzvlášť vtedy, keď existuje riziko bleskov.** Znižuje to riziko zásahu bleskom.
- b) **Dôkladne skontrolujte priestor, kde sa má kosačka použiť, či sa tam nenachádzajú zvieratá.** Pri prevádzke kosačky by mohlo dôjsť k ich poraneniu.
- c) **Dôkladne skontrolujte priestor, kde sa má kosačka použiť, a odstráňte všetky kamene, palice, drôty, kosti a iné cudzie predmety.** Odletujúce predmety by mohli spôsobiť poranenia osôb.
- d) **Pred použitím kosačky vizuálne skontrolujte, či nie je poškodený alebo opotrebovaný nôž a zostava noža.** Opatrebované a poškodené súčasti zvyšujú riziko zranenia.
- e) **Často kontrolujte opotrebovanie a poškodenie zásobníka na trávu.** Opatrebovaný alebo poškodený zásobník na trávu môže zvýšiť riziko osobného poranenia.
- f) **Ochranné kryty nechajte na mieste. Ochranné kryty musia byť funkčné a riadne namontované.** Ochranný kryt, ktorý je uvoľnený, poškodený alebo nefunguje správne, môže spôsobiť zranenie osôb.
- g) **Udržujte všetky vstupy chladiaceho vzduchu bez nečistôt.** Zablockované vstupy vzduchu a nečistoty môžu viesť k prehriatiu alebo nebezpečenstvu požiaru.
- h) **Počas používania kosačky noste vždy protišmykovú ochrannú obuv. Kosačku nepoužívajte, keď ste bosí alebo máte obuté otvorené sandále.** Znižuje to riziko zranenia nôh spôsobené kontaktom s pohybujúcim sa nožom.
- i) **Pri práci s kosačkou majte vždy oblečené dlhé nohavice.** Odhalené časti pokožky zvyšujú pravdepodobnosť poranenia od odletujúcich predmetov.
- j) **Kosačku nepoužívajte v mokrej tráve. Kráčajte, nikdy nebežte.** Znižuje to riziko pošmyknutia a pádu, ktoré môže viesť k zraneniu..
- k) **Kosačku nepoužívajte na príliš strmých svahoch.** Znižuje to riziko straty kontroly, pošmyknutia alebo pádu, čo by mohlo viesť k zraneniam.
- l) **Pri práci na svahoch vždy skontrolujte svoje postavenie. Vždy pracujte smerom cez svah, nikdy nie smerom nadol alebo nahor a pri zmene smeru buďte mimoriadne opatrní.** Znižuje to riziko straty kontroly, pošmyknutia alebo pádu, čo by mohlo viesť k zraneniam.
- m) **Buďte mimoriadne opatrní, keď ťaháte kosačku dozadu alebo smerom k sebe. Vždy dávajte pozor**









na okolie. Znižuje to riziko zakopnutia.

- n) **Nedotýkajte sa nožov ani iných nebezpečných pohyblivých častí, kým sú ešte v pohybe.** Znižuje to riziko poranenia pohyblivými časťami.
- o) **Pri odstraňovaní zaseknutého materiálu alebo čistení kosačky dbajte na to, aby boli všetky spínače vypnuté a batériový blok bol odpojený.** Neočakávané spustenie kosačky môže viesť k vážnemu osobnému poraneniu.



BEZPEČNOSTNÉ VAROVANIA TÝKAJÚCE SA BATÉRIÍ

- a) **Nepokúšajte sa demontovať, rozoberať alebo rozrezávať batérie alebo jej články.**
- b) **Batériu neskratujte. Neukladajte batérie náhodne v škatuliach alebo v zásuvkách, kde by mohli dôjsť k ich vzájomnému skratovaniu alebo k skratovaniu spôsobenému inými predmetmi.** Ak sa batéria nepoužíva, udrzte ju v bezpečnej vzdialenosti od sponiek na papieri, minci, kľúčov, kľinco, skrutiek alebo iných malých kovových predmetov, ktoré môžu spôsobiť prepojenie kontaktov batérie. Skratovanie kontaktov batérie môže spôsobiť popálenie alebo požiar.
- c) **Nevystavujte batériu pôsobeniu tepla alebo ohňa. Vyvarujte sa skladovania batérií na otvorenom slnku.**
- d) **Nevystavujte batériu mechanickým rázom.**
- e) **Ak dôjde k úniku kvapaliny z batérie, zabránite tomu, aby sa táto kvapalina dostala do kontaktu s pokožkou alebo aby zasiahla oči. Ak dôjde k takému kontaktu, zasiahnuté miesto umyte značným množstvom vody a vyhľadajte lekárske ošetrenie.**
- f) **Udržujte batérie čisté a suché.**
- g) **Ak sú svorky batérie znečistené, utrite ich čistou a suchou handričkou.**
- h) **Batéria musí byť pred použitím nabitá. Vždy postupujte podľa uvedených pokynov a používajte správny postup nabíjania.**
- i) **Nenechávajte batériu nabíjať, ak nebude batéria použitá.**
- j) **Po dlhodobom uložení budete možno musieť vykonať niekoľko cyklov nabíjania a vybíjania, aby batéria dosiahla svoj maximálny výkon.**
- k) **Vykonávajte nabíjanie iba v nabíjačke, ktorá je špecifikovaná spoločnosťou Worx. Nepoužívajte inú nabíjačku, než je nabíjačka špeciálne dodaná na použitie s týmto zariadením**

- l) **Nepoužívajte žiadnu batériu, ktorá nie je určená na použitie s týmto zariadením.**
- m) **Ukladajte batérie mimo dosahu detí.**
- n) **Uchovajte originálnu dokumentáciu k tomuto výrobku na budúce odkazy.**
- o) **Ak sa zariadenie nepoužíva, vyberte z neho batériu.**
- p) **Vykonávajte riadnu likvidáciu batérie.**
- q) **V zariadení nekombinujte batériové články rôzneho dátumu výroby, kapacity, veľkosti alebo typu.**
- r) **Batériu uchovávajte ďalej od mikrovlnných rúr a zariadení pod vysokým tlakom.**
- s) **Upozornenie! Nepoužívajte neopakovateľné batérie.**

| | |
|--|--|
|  | Pred akýmkoľvek nastavením, servisom alebo údržbou vyberte z úložného priestoru batériu. |
|  | Akumulátory sa môžu pri nesprávnom spôsobe likvidácie dostať do systému kolobehu vody, čo môže ohroziť vlastný ekosystém. Doslúžile akumulátory nelikvidujte ako zmesový komunálny odpad. |
|  | Nespáľujte ich |
|  Li-Ion  | Akumulátor Li-Ion. Tento výrobok bol označený symbolom "triedený odpad" pre všetky jednotlivé a zložené akumulátory. Preto musí byť s ohľadom vplyvu na životné prostredie po doslúžení recyklovaný alebo demontovaný. Akumulátory obsahujú nebezpečné látky, preto môžu byť nebezpečné pre životné prostredie a ľudské zdravie. |
|  FR éléments d'emballage  | Symbol na obale platí len pre Francúzsko. |
|  | Elektrické výrobky sa nesmú likvidovať spolu s domácim odpadom. Recyklujte v zberných miestach na tento účel zriadených. O možnosti recyklácie sa informujte na miestnych úradoch alebo u predajcu. |

SYMBOLY

| | |
|---|--|
|  | S cieľom znížiť nebezpečenstvo vzniku zranenia je potrebné prečítať si túto príručku. |
|  | VÝSTRAHA – Dávajte pozor na odletujúce predmety – nepovolane osoby sa musia zdržiavať ďalej |
|  | VÝSTRAHA – Rukami ani nohami sa nepribližujte k nožom |
|  | VÝSTRAHA – Pred údržbou odpojte batériu |
|  STOP | Po vypnutí tohto záhradníckeho náradia nože ešte rotujú ďalej a mohli by Vám spôsobiť poranenie. Pred kontaktom so zariadením, počkajte, až sa všetky jeho súčasti zastavia. |
|  | Noste ochranné rukavice |

2. ZOZNAM SÚČASTÍ

- 1. RUKOVÄŤ BEZPEČNOSTI**
- 2. HORNÁ ČASŤ RUKOVÄTI**
- 3. BEZPEČNOSTNÝ KRYT**
- 4. ZBERNÝ KÔŠ NA TRÁVU**

| | |
|-----|-----------------------------------|
| 5. | KRYT UZAMKNUTIA DOLNEJ RUKOVÄTE |
| 6. | PÄKA NA NASTAVENIE VÝŠKY KOSENIA |
| 7. | KRYT ÚLOŽNÉHO PRIESTORU BATÉRIE |
| 8. | RUKOVÄŤ NA PRENÁŠANIE |
| 9. | UPÍNACIA SKRUTKA RUKOVÄTI, SPODNÄ |
| 10. | DOLNÄ RUKOVÄŤ |
| 11. | PRÍCHYTKA KÄBLA |
| 12. | UPÍNACIA SKRUTKA RUKOVÄTI, HORNÄ |
| 13. | TLAČIDLO ZÄMKU |
| 14. | INDIKÄTOR STAVU NABITIA BATÉRIE |
| 15. | AKUMULÄTOR* |
| 16. | SKRUTKA NOŽA |
| 17. | NÖŽ |

* Nie všetko zobrazené alebo popísané príslušenstvo je súčasťou štandardnej dodávky.

3. TECHNICKÉ ÚDAJE

Typ WG745E WG745E.X (7 - označenie zariadenia, zástupca bezdrôtovej kosačky)

| | WG745E WG745E.X** |
|-------------------------------|--|
| Napájacie napätie | 40V --- Max. (2x20V Max.)*** |
| Otáčky naprázdno | 3100 RPM |
| Priemer platformy | 43 cm |
| Šírka záberu | 41 cm |
| Priemer predného kolesa | 18 cm |
| Priemer zadného kolesa | 20 cm |
| Výška kosenia | 25-80 mm |
| Počet polôh pre výšku kosenia | 6 |
| Objem zberného koša | 50 L |
| Typ akumulátora | Lítiový ión |

| | |
|-------------------------|---------|
| Hmotnosť (Holé náradie) | 15.7 kg |
|-------------------------|---------|

** X = 1-999, A-Z, M1-M9 sú len pre rôznych zákazníkov, medzi týmito modelmi nie sú žiadne zmeny týkajúce sa bezpečnosti.

***Napätie merané bez pracovného zaťaženia. Pôvodné napätie batérie dosahuje maximálne 20 V. Menovité napätie je 18 V.

ODPORÚČANÉ BATÉRIE A NABÍJAČKY

| Kategória | Modelmi | Kapacita |
|---------------|---------|----------|
| 20V Batériový | WA3644 | 4.0 Ah |
| | WA3645 | 5.0 Ah |
| 20V Nabíjačka | WA3883 | 4.0 A |

Odporúčame Vám, aby ste si zakúpili príslušenstvo v rovnakej predajni, v akej ste zakúpili aj vaše náradie. Typ príslušenstva zvoľte podľa typu vykonávanej práce. Ďalšie podrobnosti nájdete na obale príslušenstva. Pomoc a užitočné rady vám môže poskytnúť predajca náradia.

INFORMÁCIE O HLUKU

| | |
|------------------------|-------------------------------|
| Meraný akustický tlak | $L_{pA} = 80.7 \text{ dB(A)}$ |
| K_{pA} | 3.0 dB (A) |
| Meraný akustický výkon | $L_{wA} = 91.5 \text{ dB(A)}$ |
| K_{wA} | 1.85 dB (A) |

Používajte ochranu sluchu.



INFORMÁCIE O VIBRÁCIÁCH

| | |
|-----------------------------------|---------------------------|
| Typická nameraná hodnota vibrácií | $a_h < 2.5 \text{ m/s}^2$ |
| Nepresnosť | $K = 1.5 \text{ m/s}^2$ |

⚠ VÝSTRAHA: Hodnota emisie vibrácií počas skutočného používania elektrického náradia sa môže odlišovať od deklarovanej hodnoty, a to v závislosti od spôsobu používania náradia a v závislosti od nasledujúcich príkladov odchýlok od spôsobu používania náradia:

**2x20V 43 cm Bezdrôtový Bezuhlíkový
Ručný Kosač**

SK

Akým spôsobom sa náradie používa a aké materiály budú rezané alebo vrátané.

Náradie je v dobrom stave a je dobre udržiavané.

Používanie správneho príslušenstva v spojení s náradím a zabezpečenie jeho ostroty a dobrého stavu.

Tesnosť zovretia rúkavít a používanie doplnkov proti vibráciám.

Používanie náradia na podľa konštrukcie určený účel a v súlade s pokynmi.

Toto náradie môže vyvolávať syndróm trasenia rúk a ramien, pokiaľ jeho používanie nie je správnym spôsobom riadené.

! **VÝSTRAHA:** Kvôli presnosti by mal odhad úrovne expozície v skutočných podmienkach používania obsahovať tiež všetky súčasti prevádzkového cyklu, ako sú doby, počas ktorých je náradie vypnuté a počas ktorých beží na voľnobehu, a to mimo skutočného vykonávania práce. Tým môže dôjsť k značnému zníženiu úrovne expozície počas celkového prevádzkového času.

Pomôžte minimalizovať riziko expozície účinkom vibrácií.

VŽDY používajte ostré sekáče a čepele.

Náradie udržiavajte v súlade s týmto návodom a udržiavajte ho dobre namazané (ak je to potrebné).

Ak sa náradie používa často, investujte do príslušenstva zabraňujúceho vibráciám.

Prácu si naplánujte tak, aby ste akékoľvek používanie náradia pri vysokých vibráciách rozdelili na niekoľko dní.

4. URČENÉ POUŽITIE

Tento výrobok je určený na kosenie trávnikov na súkromných pozemkoch.

5. NÁVOD NA POUŽITIE



POZNÁMKA: Pred tým, ako náradie použijete, prečítajte si návod na použitie.

MONTÁŽ A OBSLUHA

| VYKONÁVANÝ ÚKON | OBR. |
|--|-----------------------------|
| ZOSTAVENIE | |
| Zostavenie rúkavít POZNÁMKA: Zvoľte vhodnú výšku a utiahnite upínacie skrutky rúkavít. | Pozrite Obr. A1, A2, A3, A4 |
| Zostavenie zberného koša | Pozrite Obr. B1, B2 |

Upevnenie zberného koša na kosačku

POZNÁMKA: Vrecko na trávu jemne zatlačte a presvedčte sa takto, že je úplne nainštalované.

Pozrite Obr. C

Kontrola stavu nabitia batérie

POZNÁMKA: Obr. D1 platí len pre akumulátor s indikátorom stavu nabitia.

Pozrite Obr. D1

Nabíjanie batérie

POZNÁMKA: Táto batéria sa dodáva ako nenabitá. Pred prvým kosením trávniku musí byť batéria celkom nabitá.

Oba akumulátory nabíjajte naplňujúac acituvzdys súčasne. Podrobné údaje nájdete v príručke k nabíjačke.

Pozrite Obr. D2

Vloženie/vyťahnutie akumulátora

POZNÁMKA: Táto kosačka b udeschopná prevádzky iba s 2 vloženími akumulátormi. Používajte vždy dvazhodné typy akumulátorov a nabíjajte ich súčasne.

Ak používate dva akumulátory s rôznym výkonom, zariadenie beží len s nižším spoločným výkonom oboch akumulátorov.

Pozrite Obr. E

NÁVOD NA POUŽITIE

Indikátor stavu nabitia batérie na kosačke

Podrobné informácie nájdete v časti STAV NABITIA AKUMULÁTORA

DÔLEŽITÉ:

Keď je rozsvietená len jedna svetlo, aspoň jedna batéria je vybitá a treba ju nabiť, aj keď kosačka môže ešte stále kosiť trávu. Pokračovanie v prevádzke kosačky s batériou v tomto vybijacom stave môže znížiť životnosť a výkon vašej batérie.

Ak nesvieti žiadna kontrolka, najmenej jeden akumulátor nie je plne nasadený, alebo je chybný. Skontrolujte, prosím, či sú oboja akumulátory usadené v správnej polohe.



Pozrite Obr. F

Spustenie & Zastavenie

Na štartovanie stlačte a podržte tlačidlo uzamknutia a potiahnite rukoväť bezpečnosti.

Na zastavenie uvoľnite rukoväť bezpečnosti.

Pozrite Obr. G1, G2

| | |
|---|---------------------|
| Nastavenie výšky kosenia  VAROVANIE! Zastavte, uvoľnite rukoväť bezpečnosti a počkajte, kým motor zastaví, pred nastavením výšky. Nože pokračujú v rotácii aj po vypnutí stroja, rotujúce nože môžu spôsobiť zranenie. Nedotýkajte sa rotujúcich nožov. | Pozrite Obr. H |
| Odobratie/vyprázdnenie zberného koša  VAROVANIE! Pred použitím vždy skontrolujte, či je bezpečnostná klapka výstupného otvoru zatvorená. Bezpečnostnú klapku nikdy nezdvíhajte, ak sa kosačka používa bez nasadeného zberného vaku na trávu. | Pozrite Obr. I |
| Uloženie | Pozrite Obr. J1, J2 |

STAV NABITIA AKUMULÁTORA (Pozrite Obr. F)

- Pred spustením alebo po použití stlačte tlačidlo umiestnené na prístroji vedľa indikátor stavu nabitia batérie, aby ste skontrolovali kapacitu akumulátora.
- Počas prevádzky je kapacita akumulátora automaticky zobrazená na indikátor stavu nabitia batérie. Indikátor neustále sníma a zobrazuje stav akumulátora nasledujúcim spôsobom.
- Pri zariadeniach s 2 akumulátory s rôznym výkonom indikuje indikátor stavu nabitia batérie stav spodného akumulátora.

| Indikátor stavu nabitia akumulátora | Stav akumulátora |
|--|--|
| Svieti päť zelených kontroliek (●●●●●) | Dva akumulátory sú úplne nabité. |
| Svietia dve, tri alebo štyri zelené kontrolky. | Dva akumulátory sú ešte čiastočne nabité. Čím viac zelených kontroliek svieti, tým je vyššia zostávajúca kapacita nabitia. |
| Svieti iba jedna zelená kontrolka (●□□□□) | Najmenej jeden akumulátor je úplne vybitý a je nutné ho znova nabiť. |
| Nesvieti žiadna kontrolka. | Najmenej jeden akumulátor nie je úplne nasadený, alebo je chybný. |

| | |
|---|---|
| Bliká iba jedna kontrolka dvakrát za sebou. | Najmenej jeden akumulátor je takmer vybitý (pozri indikátor stavu nabitia akumulátora). Pred opätovným použitím, alebo pred uskladnením nabite súčasne oba akumulátory. |
| Bliká iba jedna kontrolka trikrát za sebou. | Najmenej jeden akumulátor je príliš zahriaty. Pred opätovným spustením zariadenia počkajte, až vychladne. |
| Bliká iba jedna kontrolka štyrikrát za sebou. | Kosačka je preťažená. Zvýšte výšku rezu alebo na kosačku tlačte len zvolna. |

TIPY OHĽADNE KOSENIA A MULČOVANIA

Pri mulčovaní je vaša nová kosačka navrhnutá na rozrezávanie zvyškov trávy na malé kúsky a ich spätné rozptýlenie do trávnikca pomocou mulčovacích plôch umiestnených vo vnútri platformy kosačky. Za normálnych podmienok sa mulčovaná tráva rýchlo rozloží a poskytne živiny trávniku. Pre optimálny výkon mulčovania si preštudujte nasledujúce odporúčania.

POZNÁMKA: PLOCHY, NA KTOREJ BUDETE KOSAČKU POUŽÍVAŤ VŽDY SKONTROLUJTE A ODSTRÁŇTE VŠETKY KAMENE, ÚLOMKY, DRÔTY, KOVOVÉ A ĎALŠIE ZVYŠKY, KTORÉ BY MOHLI BYŤ ROTUJÚCOU ČEPELOU ODHODENÉ.

1. Počas kosenia sa pohybujte naprieč svahom, nikdy nie smerom hore a dolu. Výnimočnú pozornosť venujte pri zmene smeru na svahoch. Nevykonávajte kosenie nadmerne sklonených svahov. Vždy zachovávajte stabilný postoj.
2. Uvoľnite rukoväť bezpečnosti, aby ste vypnuli kosačku, keď prechádzate cez akúkoľvek štrkovú plochu (kamene môžu byť vyhodené nožom).
3. Počas kosenia nerovného povrchu alebo počas kosenia vysokej buriny nastavte kosačku na najvyššiu reznú výšku. Kosenie príliš veľkého množstva trávy naraz môže spôsobiť rozpojenie prerušovača obvodu, čím dôjde k zastaveniu kosačky.
4. Ak počas sezóny rýchleho rastu používate zberný kôš, tráva môže mať tendenciu zanášať otvor vprázdňovania. Uvoľnite rukoväť bezpečnosti, aby ste vypnuli kosačku. Odmontujte zberný kôš a straste trávu smerom k zadnej časti zberného koša. Taktiež očistite od trávy a zvyškov, ktoré sa mohli zachytiť okolo otvoru vprázdňovania. Zberný kôš namontujte naspäť.
5. Ak začne kosačka abnormálne vibrovať, uvoľnite rukoväť bezpečnosti, aby ste vypnuli kosačku. Príčinu ihneď preverte. Vibrácia je varovaním pred problémom. Kosačku nepoužívajte dokiaľ sa

nevykoná servisnú prehliadku.

6. VŽDY UVOĽNITE RUKOVÄŤ BEZPEČNOSTI, ABY STE VYPNULI KOSAČKU, KEĎ JU NECHÁVATE NEZABEZPEČENÚ AJ NA KRÁTKY ČAS.

VEĽKOSŤ POKOSENEJ PLOCHY

Veľkosť skosenej plochy môže byť ovplyvnená niekoľkými faktormi, ako sú výška kosenia, vlhkosť trávnik, dĺžka stebel trávy a hustota trávy. Príliš časté zapínanie a zastavovanie kosačky počas kosenia trávnik navyš spôsobuje zmenšenie veľkosti pokosenej plochy.

RADY:

- 1) Odporúčame vám, aby ste kosili trávnik v kratších intervaloch tak, aby ste chodili normálnym tempom a aby ste počas práce často nezapínali/nezastavovali kosačku. Prosím, vždy používajte tie isté dve batérie a nabíjajte ich obe súčasne.
- 2) Vždy prosím zaistíte, aby boli súčasne používané dve úplne nabitie batérie a vždy koste maximálne 1/3 výšky trávnik, aby bol zaručený najlepší výkon kosačky.
- 3) Pri kosení vysokej trávy choďte pomaly, aby bolo zaručené efektívnejšie kosenie a riadne odvádzanie pokosenej trávy.
- 4) Zabráňte koseniu vlhkej trávy, pretože by sa tráva lepila na spodnú časť zacieho ústroja a skosená tráva by nemohla byť riadne zachytená alebo odvedená.
- 5) U nového alebo hustého trávnik používajte väčšiu výšku kosenia, čím predĺžite pracovnú dobu batérie.

6. ÚDRŽBA

VAROVANIE: Zastavte kosačku a vyberte batérie pred vybratím vrecka na zber trávy.

POZNÁMKA: Aby ste zabezpečili dlhú a spoľahlivú prevádzku, pravidelne vykonávajte nasledujúce postupy údržby. Kontrolujte bežné poškodenia ako je uvoľnenie, zablokovanie alebo poškodenie čepele, uvoľnenie upevňovacích prvkov a opotrebovanie alebo poškodenie jednotlivých súčastí. Skontrolujte, či kryty a chrániče nie sú poškodené a skontrolujte, že sú na kosačke správne osadené. Pred prevádzkovaním kosačky vykonajte potrebnú údržbu a opravy. Ak dôjde k chybe činnosti kosačky aj napriek vykonávaniu pravidelnej údržby, o pomoc požiadať zákaznicku linku.

OSTRENIE ČEPELE

PRE ZACHOVANIE MAXIMÁLNEHO VÝKONU KOSAČKY UDRŽIAVAJTE ČEPEL NAOSTRENÚ. POČAS DEMONTÁŽE, OSTRENIA A INŠTALÁCIE ČEPELE POUŽÍVAJTE SPRÁVNU OCHRANU OČÍ. Ostrenie čepele dvakrát za sezónu je zvyčajne

postačujúce v rámci bežných podmienok. Piesok spôsobuje rýchle otupenie čepele. Ak je váš trávnik založený na piesčitej pôde, možno bude potrebné ostrenie čepele vykonať častejšie. OHNUTÚ ALEBO POŠKODENÚ ČEPEĽ OKAMŽITE VYMEŇTE.

POČAS OSTRENIA ČEPELE

1. Čepeľ musí zostať vyvážená.
2. Čepeľ ostrite pod pôvodným uhlom rezu.
3. Ostrite hrany oboch koncov čepele a z oboch koncov odstraňujte rovnaké množstvo materiálu.

POZNÁMKA:

Uistite sa, či je kosačka vypnutá.

OSTRENIE ČEPELE VO ZVERÁKU (Pozrite Obr. K)

1. Uistite sa, že je rukoväť bezpečnosti uvoľnená, nož nie je v pohybe pred jeho odstránením.
2. Čepeľ demontujte z kosačky. Pozrite si pokyny ohľadne demontáže a inštalácie čepele.
3. Zaistite čepeľ K-1 vo zveráku K-2.
4. Používajte ochranné okuliare a dávajte pozor, aby ste sa neporezali.
5. Opatrne jemným pilníkom K-3 opracováajte reznú hranu čepele alebo použite ostriaci kameň.
6. Skontrolujte vyváženie čepele. Pozrite si pokyny ohľadne vyváženia čepele.
7. Čepeľ nasadte na kosačku a dôkladne utiahnite. Pozrite si dolu uvedené pokyny.

VYVÁŽENIE ČEPELE (Pozrite Obr. L)

Skontrolujte vyváženosť čepele umiestnením stredného otvoru v čepele L-1 nad hrotom skrutkovača L-2, horizontálne upevneného v skľučovadle L-3. Ak sa akýkoľvek koniec čepele otočí nadol, upravte ten koniec. Čepeľ je správne vyvážená, keď sa žiadny koniec neposunie nadol.

ÚDRŽBA ČEPELE (Pozrite Obr. M)

Svoju čepeľ vymeňte po 50 hodinách prevádzky alebo po 2 rokoch; uplatnite dobu, ktorá nastane skôr, a to bez ohľadu na podmienky. Tieto postupy dodržiavajte v prípade demontáže a výmeny čepele. Na demontáž čepele budete potrebovať záhradnícke rukavice (nie sú súčasťou) a kľúč na matice. Uistite sa, že batérie nie sú nainštalované. Zaklinujte kus dreva od medzi čepeľ a kryt kosačky, aby ste predišli otáčaniu čepele a pomocou kľúča na matice odskrutkujte maticu čepele proti smeru hodinových ručičiek, a následne čepeľ demontujte. Opätovne nasadenie vykonáte tak, že najprv čepeľ umiestnite tak, aby jej reznú hranu smerovali smerom k zemi. Následne dôkladne utiahnite skrutku čepele.

**2x20V 43 cm Bezdrôtový Bezuhlíkový
Ručný Kosač**

SK

USKLADNENIE

Zastavte kosačku a vyberte batérie. Dôkladne pomocou mäkkej kefy a tkaniny vyčistite vonkajšie plochy stroja. Nepoužívajte vodu, rozpúšťadlá alebo leštiace prostriedky. Všetku trávu a úlomky odstráňte, a to hlavne z vetracích otvorov.

Otočte stroj na jednu stranu a vyčistite priestor čepele. Ak sa v priestore čepele nachádzajú zvyšky trávy, odstráňte ich pomocou dreveného alebo plastového kusa.

Stroj uskladnite na suchom mieste. Na hornú plochu stroja neumiestňujte žiadne predmety.

Pre jednoduchšie skladovanie uvoľnite gombík rukoväte a zložte hornú rukoväť spôsobom znázorneným na obr. J1 a J2.

OCHRANA ŽIVOTNÉHO PROSTREDIA

 Elektrické výrobky neslobodno likvidovať spolu s domácim odpadom. Recyklujte v zberných miestach na tento účel zariadených. O možnosti recyklácie sa informujte na miestnych úradoch alebo u predajcu.

PRE AKUMULÁTOROVÉ NÁRADIE

Rozsah okolitej teploty, na použitie a skladovanie náradia a akumulátora je 0~45 °C.

Odporúčaná rozsah okolitej teploty pre nabíjací systém v priebehu nabíjania je 0~40 °C.

Podrobnosti týkajúce sa bezpečného zneškodňovania použitých batérií:

Na konci životnosti spotrebiča dôkladne odstráňte batériový balík pred zneškodnením spotrebiča.

Batérie nevyhadzujte do bežného odpadu ani ich neodhazujte s strojom. Odstráňte použitý batériový balík zo spotrebiča a zneškodnite ho v najbližšom alebo vhodnom vyhradenom zariadení na recykláciu batérií. Ak máte pochybnosti, obráťte sa na miestny orgán ochrany životného prostredia. Batérie môžu nebezpečne zasiahnuť do vodného cyklu, ak sa nesprávne zneškodňujú, čo môže ohroziť ekosystém. Neodhazujte odpadové batérie ako nesortovaný komunálny odpad.

7. ODSTRÁŇOVANIE PROBLÉMOV

 **VAROVANIE: PRED ODSTRÁŇOVANÍM PROBLÉMOV VYPNITE ZARIADENIE A VYBERTE BATÉRIU.**

| Symptóm | Nápravné činnosti |
|---|--|
| 1. Kosačka nebeží, keď je aktivovaná rukoväť bezpečnosti. | A. Skontrolujte, či je tlačidlo na kryte spínača úplne stlačené. B. Uvoľnite rukoväť bezpečnosti, aby ste vypnuli kosačku, a uistite sa, že batérie sú odstránené. Otočte kosačku na bok a skontrolujte, či sa voľne otáča nôž kosačky. Ak sa voľne neotáča, obráťte sa na autorizovaný servis. Nôž by sa mal voľne otáčať. C. Bol akumulátor celkom nabitý? Pripojte nabíjačku a počkajte, až sa rozsvieti zelená kontrolka. |
| 2. Motor sa počas kosenia zastavuje. | A. Uvoľnite rukoväť bezpečnosti, aby ste vypnuli kosačku, a uistite sa, že batérie sú odstránené. Otočte kosačku na bok a skontrolujte, či sa voľne otáča nôž kosačky. Ak sa voľne neotáča, obráťte sa na autorizovaný servis. Nôž by sa mal voľne otáčať. B. Zväčšite výšku kosenia nastavením žacieho ústrojenstva do najvyššej novej polohy a spustíte kosačku. C. Bol akumulátor celkom nabitý? Pripojte nabíjačku a počkajte, až sa rozsvieti zelená kontrolka. D. Vyvarujte sa preťaženia kosačky. Znížte rýchlosť kosenia alebo zvýšte polohu žacieho ústrojenstva. Alebo oboje. |

| | | | |
|--|---|---|---|
| <p>3. Kosačka beží, ale výkon kosenia nie je uspokojivý. Alebo nepokosí celú rozlohu trávniku.</p> | <p>A. Bol akumulátor celkom nabitý? Pripojte nabíjačku a počkajte, až sa rozsvieti zelená kontrolka. B. Uvoľnite rukoväť bezpečnosti, aby ste vypnuli kosačku, a uistite sa, že batérie sú odstránené. Otočte kosačku na bok a skontrolujte nasledujúce: Nabrúsenie noža – Nôž musí byť ostrý. Či nedošlo k zaneseniu žacieho ústrojenstva a výstupného otvoru. C. Žacie ústrojenstvo môže byť nastavené príliš nízko vzhľadom na stav trávniku. Zväčšite výšku žacieho ústrojenstva.</p> | <p>8. Kosačka nezbera pokosenú trávu do zberného vaku.</p> | <p>A. Výstupný otvor je zanesený. Uvoľnite rukoväť bezpečnosti, aby ste vyplli kosačku a vyberte batérie. Z výstupného otvoru odstráňte pokosenú trávu. B. Príliš veľa pokosenej trávy. Zdvihnite nastavením výšky kolies rez, a skráťte tak dĺžku odrezávaných stoniek. C. Zanesený zvodový žľab. Vysypávanie zberného vaku vykonávajte častejšie.</p> |
| <p>4. Kosačka sa ťažko tlačí.</p> | <p>A. Zväčšite výšku žacieho ústrojenstva, aby sa znížil tlak žacieho ústrojenstva na trávu. Skontrolujte, či sa voľne otáča každé koliesko.</p> | <p>9. Pri mulčovaní sú useknuté časti viditeľné.</p> | <p>A. Bolo nastavené kosenie príliš veľkej časti stoniek trávy. Zväčšite výšku žacieho ústrojenstva, aby došlo ku skráteniu odstrihnutej časti trávy. Nekoste viac ako 1/3 celkovej dĺžky. B. Skontrolujte, či sú sekacie nože ostré. Nože majte vždy nabrúsené.</p> |
| <p>5. Kosačka je veľmi hlučná a vibruje.</p> | <p>A. Uvoľnite rukoväť bezpečnosti, aby ste vypnuli kosačku, a uistite sa, že batérie sú odstránené. Otočte kosačku na bok a skontrolujte nôž, aby ste sa uistili, či nie je ohnutý alebo poškodený. Ak je nôž poškodený, vymeňte ho náhradným nožom. Ak je poškodená spodná časť žacieho ústrojenstva, odovzdajte kosačku autorizovanému servisu. B. Ak nezistíte žiadne viditeľné poškodenie noža a kosačka stále vibruje: Uvoľnite rukoväť bezpečnosti, aby ste vyplli kosačku, uistite sa, že batérie sú odstránené, a odstráňte nôž. Obráťte čepeľ o 180 stupňov a znovu ju namontujte. Ak kosačka stále vibruje, odovzdajte ju autorizovanému servisu.</p> | <p>10. Po viacerých použitiah nízka alebo skrátaná doba chodu.</p> | <p>A. Výrobok vráťte do autorizovaného servisného strediska - môže byť potrebné nainštalovať nový akumulátor.</p> |
| <p>6. LED indikátor nabíjačky nesvieti.</p> | <p>A. Skontrolujte pripojenie zástrčky. B. Nabíjačku vymeňte.</p> | <p>11. Indikátor nabíjačky akumulátorov bliká červeno a akumulátory nie je možné nabíjať.</p> | <p>A. Pri trvalej prevádzke sa akumulátor prehrieva. Vyberte ho z nabíjačky a nechajte ho vychladnúť na teplotu 42 °C alebo menej.</p> |
| <p>7. Kontrolka LED nabíjačky akumulátorov sa neprepne na zelenú.</p> | <p>A. Je nutné vykonať diagnostiku akumulátora. Obráťte sa na autorizované servisné stredisko.</p> | | |

8. VYHLÁSENIE O ZHODE

My,
Positec Germany GmbH
Postfach 680194, 50704 Cologne, Germany

V mene spoločnosti Positec vyhlasujeme, že
produkt
Popis **Akumulátorová kosačka na trávu**
Typ **WG745E WG745E.X (7 - označenie zariadenia, zástupca bezdrôtovej kosačky)**
Funkcie **kosenie trávy**

Zodpovedá nasledujúcim smerniciam:
2006/42/EC, 2014/30/EU
2011/65/EU&(EU)2015/863
2000/14/EC v novelizácii 2005/88/EC & (EU)2024/1208

2000/14/EC v novelizácii 2005/88/EC &
(EU)2024/1208:
Postup vyhodnotenia zhody podľa **Dodatku VI.**
Meraný akustický výkon **91.5 dB(A)**
Deklarovaný zaručený akustický výkon **92 dB(A)**

Poverený úradný organ
Názov: TÜV Rheinland LGA Products GmbH (úradná vyhláška 0197)
Adresa: Tillystraße 2-90431 Nürnberg

Spĺňa posudzované normy,
EN 62841-1, EN IEC 62841-4-3, EN ISO 3744, EN IEC 55014-1, EN IEC 55014-2, EN IEC 63000

Osoba oprávnená za zostavenie technického súboru,
Názov Marcel Filz
Adresa Positec Germany GmbH
Postfach 680194, 50704 Cologne, Germany



2024/09/27
Allen Ding
Zástupca vrchnej konštrukčnej kancelárie,
Testovanie & Certifikácia
Positec Technology (China) Co., Ltd
18, Dongwang Road, Suzhou Industrial
Park, Jiangsu 215123, P. R. China

KAZALO

1. VARNOSTNA NAVODILA
2. SESTAVNI DELI
3. TEHNIČNI PODATKI
4. NAMEN UPORABE
5. NAVODILA ZA UPORABO
6. VZDRŽEVANJE
7. ODPRAVLJANJE NAPAK
8. IZJAVA O SKLADNOSTI

1. VARNOSTNA NAVODILA SEGURANÇA DO PRODUTO SPLOŠNA VARNOSTNA NAVODILA ZA ELEKTRIČNA ORODJA



OPOZORILO! Pred uporabo orodja, pozorno preberite vsa varnostna opozorila, navodila, preglejte ilustracije ter preverite tehnične podatke orodja. Neupoštevanje opozoril in navodil lahko privede do električnega udara in/ali resnih poškodb.

Vsa opozorila in napotila shranite, ker jih boste v prihodnje še potrebovali.

Pojem „električno orodje“, ki se pojavlja v nadaljnjem besedilu, se nanaša na električna orodja z električnim pogonom (z električnim kablom) in na akumulatorska električna orodja (brez električnega kabla).

1. Varnost na delovnem mestu

- a) Delovno področje naj bo vedno čisto in dobro osvetljeno.** Nered in neosvetljena delovna področja lahko povzročijo nezgode.
- b) Ne uporabljajte električnega orodja v okolju, kjer lahko pride do eksplozij oziroma tam, kjer se nahajajo vnetljive tekočine, plini ali prah.** Električna orodja povzročajo iskenje, zaradi katerega se lahko prah ali para vnameta.
- c) Prosimo, da med uporabo električnega orodja ne dovolite otrokom ali drugim osebam, da bi se Vam približali.** Odvrčanje Vaše pozornosti drugam lahko povzroči izgubo kontrole nad napravo.

2 Električna varnost

- a) Priključni vtičnik električnega orodja se mora prilegati vtičnici.** Spreminjanje vtičnika na

kakršenkoli način ni dovoljeno. Pri ozemljenih električnih orodjih ne uporabljajte vtičaveč z adapterji. Nespremenjeni vtičaki in ustrezne vtičnice zmanjšujejo tveganje električnega udara.

- b) Izogibajte se telesnemu stiku z ozemljenimi površinami kot so na primer cevi, grelci, štedilniki in hladilniki. Tveganje električnega udara je večje, če je Vaše telo ozemljeno.
- c) Prosimo, da napravo zavarujete pred dežjem ali vlago. Vdor vode v električno orodje povečuje tveganje električnega udara.
- d) Ne uporabljajte kabla za nošenje ali obešanje električnega orodja in ne vlečite za kabel, če želite vtičak izvléči iz vtičnice. Kabel zavarujte pred vročino, oljem, ostrimi robovi ali premikajočimi se deli naprave. Poškodovani ali zapleteni kabli povečujejo tveganje električnega udara.
- e) Kadar uporabljate električno orodje zunaj, uporabljajte samo kabske podaljške, ki so primerni za delo na prostem. Uporaba kabskega podaljška, ki jê primeren za delo na prostem, zmanjšuje tveganje električnega udara.
- f) Če je uporaba električnega orodja v vlažnem okolju neizogibna, uporabljajte stikalo za zaščito pred kvarnim tokom. Uporaba zaščitnega stikala zmanjšuje tveganje električnega udara.

3. Osebna varnost

- a) Bodite pozorni, pazite kaj delate ter se dela z električnim orodjem lotite z razumom. Ne uporabljajte električnega orodja, če ste utrujeni oziroma če ste pod vplivom mamil, alkohola ali zdravil. Trenutek nepazljivosti med uporabo električnega orodja je lahko vzrok za resne telesne poškodbe.
 - b) Uporabljajte osebno zaščitno opremo in vedno nosite zaščitna očala. Nošenje osebne zaščitne opreme, na primer maske proti prahu, ndrsečih zaščitnih čevljev, varnostne čelade ali zaščitnih glušnikov, kar je odvisno od vrste in načina uporabe električnega orodja, zmanjšuje tveganje telesnih poškodb.
 - c) Izogibajte se nenamernemu zagonu. Pred priključitvijo električnega orodja na električno omrežje in/ali na akumulator in pred dviganjem ali nošenjem se prepričajte, če je električno orodje izklopljeno. Prenašanje naprave s prstom na stikalo ali priključitev vklopljenega električnega orodja na električno omrežje je lahko vzrok za nezgodo.
 - d) Pred vklopjanjem električnega orodja odstranite nastavitvena orodja ali izvijače. Orodje ali ključ, ki se nahaja v vrtečem se delu naprave, lahko povzroči telesne poškodbe.
 - e) Izogibajte se nenormalni telesni drži. Poskrbite za trdno stojišče in za stalno ravnotežje. Tako boste v nepričakovanih situacijah električno orodje lahko bolje nadzorovali.
 - f) Nosite primerna oblačila. Ne nosite ohlapnih oblačil in nakita. Lase, oblačila in rokavice ne približujte premikajočim se delom naprave. Premikajoči se deli naprave lahko zagrabijo ohlapno oblačilo, dolge lase ali nakit.
 - g) Če je na napravo možno montirati priprave za odsesavanje ali prestrazanje prahu, se prepričajte, če so le-te priključene in če se pravilno uporabljajo. Uporaba priprave za odsesavanje prahu zmanjšuje zdravstveno ogroženost zaradi prahu.
 - h) Upoštevajte, da boste s pogosto uporabo orodja, z njim postali zelo domači, zaradi česar bi lahko ravnali ravnodušno, ter spregledali varnostna pravila za uporabo orodja. Nepremišljeno ravnanje lahko že v trenutku nepazljivosti, povzroči resne poškodbe.
- ### 4. Skrbna uporaba in ravnanje z električnimi orodji
- a) Ne preobremenjujte naprave. Pri delu uporabljajte električna orodja, ki so za to delo namenjena. Z ustreznim električnim orodjem boste v navedenem zmogljivostnem področju delali bolje in varneje.
 - b) Ne uporabljajte električnega orodja s pokvarjenim stikalom. Električno orodje, ki se ne da več vklopiti ali izklopiti, je nevarno in ga je potrebno popraviti.
 - c) Pred nastavljanjem naprave, zamenjavo delov pribora ali odlaganjem naprave izvlécite vtičak iz električne vtičnice in/ali odstranite akumulator. Ta previdnostni ukrep preprečuje nenamerni zagon električnega orodja.
 - d) Električna orodja, katerih ne uporabljate, shranjujte izven dosega otrok. Osebam, ki naprave ne poznajo ali niso prebrale teh navodil za uporabo, naprave ne dovolite uporabljati. Električna orodja so nevarna, če jih uporabljajo neizkušene osebe.
 - e) Skrbno negujte električno orodje. Kontrolirajte brezhibno delovanje premičnih delov naprave, ki se ne smejo zatikati. Če so ti deli zlomljeni ali poškodovani do te mere, da ovirajo delovanje električnega orodja, jih je potrebno pred uporabo naprave popraviti. Slabo vzdrževana električna orodja so vzrok za mnoge nezgode.
 - f) Rezalna orodja vzdržujte tako, da bodo vedno ostrina in čista. Skrbno negovana rezalna orodja z ostrimi robovi se manj zatikajo in so lažje vodljiva.
 - g) Električna orodja, pribor, vsadna orodja in podobno uporabljajte ustrezno tem navodilom. Pri tem upoštevajte delovne pogoje in dejavnost, ki jo boste opravljali. Uporaba električnih orodij

2x20V 43 cm Brezžična potisna kosilnica
z brezkrtačnim motorjem

SL

v namene, ki so drugačni od predpisanih, lahko privede do nevarnih situacij.

- h) Poskrbite, da bodo ročaji in ostale prijemalne površine, vedno suhi, čisti in brez ostankov olj ali masti.** Če pride do nepredvidenih situacij, vam spolzki ročaji in prijemalne površine ne zagotavljajo varnega rokovanja in nadzora nad orodjem.

5. Skrbno ravnanje in uporaba akumulatorskih orodij

- a) Akumulatorske baterije polnite samo v polnilnikih, ki jih priporoča proizvajalec.** Polnilnik, ki je namenjen določeni vrsti akumulatorskih baterij, se lahko vname, če ga boste uporabljali skupaj z drugačnimi akumulatorskimi baterijami.
- b) V električnih orodjih uporabljajte le akumulatorske Mbaterije, ki so zanje predvidene.** Uporaba drugih akumulatorskih baterij lahko povzroči telesne poškodbe ali požar.
- c) Akumulatorska baterija, katere ne uporabljate, ne sme priti v stik s pisarniškiimi sponkami, kovanci, žebliji, vijaki in drugimi manjšimi kovinskimi predmeti, ki bi lahko povzročili premostitev kontaktov.** Kratek stik med akumulatorskimi kontakti lahko ima za posledico opekline ali požar.
- d) V primeru napačne uporabe lahko iz akumulatorske baterije izteče tekočina.** Izgibajte se kontaktu z njo. Pri naključnem kontaktu s kožo spirajte z vodo. Če pride tekočina v oko, dodatno poiščite tudi zdravniško pomoč. Iztekajoča akumulatorska tekočina lahko povzroči draženje kože ali opekline.
- e) Ne uporabljajte poškodovanih ali prilagojenih akumulatorskih baterij oz. orodij.** Poškodovane ali prilagojene akumulatorske baterije ali prilagojene akumulatorske baterije se lahko nepredvidljivo obnašajo, kar lahko povzroči požar, eksplozijo ali tveganje za poškodbe.
- f) Akumulatorske baterije ali orodja ne izpostavljajte ognju previsoki temperaturi.** Izpostavljenost ognju ali vročini nad 130°C lahko povzroči eksplozijo.
- g) Upošteвайте navodila za polnjenje in ne polnite akumulatorske baterije ali orodja pri temperaturi, ki je izven območja, navedenega v navodilih.** Če orodje polnite na nepravilen način ali pri temperaturah, ki so izven določenega območja, lahko pride do poškodb akumulatorske baterije, kar poveča tveganje za požar.

6. Servisiranje

- a) Vaše električno orodje naj popravlja samo**

kvalificirano strokovno osebje ob obvezni uporabi originalnih rezervnih delov. Tako bo zagotovljena ohranitev varnosti naprave.

- b) Nikoli ne servisirajte poškodovanih akumulatorjev.** Poškodovane akumulatorje lahko servisira le proizvajalec ali pooblaščen servisier.

VARNOSTNA OPOZORILA ZA KOSILNICO

- a) Kosilnice ne uporabljajte v slabih vremenskih razmerah, zlasti če obstaja nevarnost udara strele.** S tem se zmanjša tveganje udara strele.
- b) Območje, kjer boste uporabljali kosilnico, temeljito preglejte glede divjih živali.** Kosilnica lahko med delovanjem poškoduje divje živali.
- c) Temeljito preglejte območje, kjer boste uporabljali kosilnico in odstranite vse kamne, palice, žice, kosti in druge tujke.** Vrženi predmeti lahko povzročijo telesne poškodbe.
- d) Pred uporabo kosilnice vedno vizualno preglejte, ali sta rezilo ter sklop rezila obrabljena ali poškodovana.** Obrabljeni ali poškodovani deli povečujejo tveganje za telesno poškodbo.
- e) Pogosto preverjajte, ali je zbiralnik trave obrabljen ali okvarjen.** Obrabljen ali poškodovan zbiralnik trave povečuje tveganje za telesno poškodbo.
- f) Varovala naj bodo na mestu. Varovala morajo biti v delovnem stanju in pravilno nameščena.** Varovalo, ki je zrahljano, poškodovano ali ne deluje pravilno, lahko povzroči telesne poškodbe.
- g) Vse odprtine za hlajenje zraka naj bodo brez smeti.** Zamašene zračne odprtine in smeti lahko povzročijo pregrevanje ali nevarnost požara.
- h) Med upravljanjem kosilnice vedno nosite neдрsečo zaščitno obutev.** Kosilnice ne upravljajte bosi ali v odprtih sandalnih. To zmanjša možnost poškodbe stopal zaradi stika s premikajočim se rezilom.
- i) Pri delu s kosilnico vedno nosite dolge hlače.** Izpostavljena koža povečuje verjetnost telesnih poškodb zaradi vrženih predmetov.
- j) Kosilnice ne uporabljajte v mokri travi. Hodite, nikoli ne tečite.** To zmanjša tveganje zdrsa in padca, kar lahko povzroči telesne poškodbe.
- k) Kosilnice ne uporabljajte na preveč strmih pobočjih.** To zmanjša tveganje izgube nadzora, zdrsa ali padca, kar lahko povzroči telesne poškodbe.
- l) Pri delu na pobočjih se vedno prepričajte, da trdno stojite, vedno delajte čez pobočje, nikoli**

navzgor ali navzdol in bodite zelo previdni pri spreminjanju smeri. To zmanjša tveganje izgube nadzora, zdrsa ali padca, kar lahko povzroči telesne poškodbe.

- m) Bodite izjemno previdni, ko vozite vzvratno ali vlečete kosilnico proti sebi. Vedno bodite pozorni na svojo okolico. To zmanjša nevarnost spotikanja med delovanjem.
- n) Ne dotikajte se rezil ali drugih nevarnih gibljivih delov, ko se še premikajo. To zmanjša nevarnost poškodb zaradi gibljivih delov.
- o) Pri odstranjevanju zagozdenega materiala ali čiščenju kosilnice se prepričajte, da so vsa stikala za vklop izklopljena in da je baterijski sklop odklopljen. Nepričakovano delovanje kosilnice lahko povzroči resne telesne poškodbe.





BATERIJSKA VARNOST









VARNOSTNA OPOZORILA ZA AKUMULATOR

- a) Ne razstavljajte, odpirajte ali odstranjajte celic akumulatorja.
- b) Pazite, da ne povzročite kratkega stika med kontaktoma akumulatorja. Akumulatorjev nikoli ne shranjujte v škatli ali predalu, kjer bi lahko prišlo do kratkega stika zaradi stika kontaktov s prevodnimi predmeti. Kadar akumulator ni nameščen v orodju, ga hranite proč od drugih kovinskih predmetov, kot so sponke za papir, kovanci, ključji, žebliji, vijaki ali drugi drobni kovinski predmeti, ki bi lahko omogočili stik med kontaktoma. Če pride do stika med kontaktoma akumulatorja, to lahko povzroči požar.
- c) Akumulatorja ne izpostavljajte vročini ali ognju. Poskrbite, da ne bo izpostavljen neposredni sončni svetlobi.
- d) Akumulatorja ne izpostavljajte mehanskim udarcem.
- e) Če opazite, da akumulator pušča, pazite, da tekočina ne bo prišla v stik z očmi. Če akumulatorska tekočina vseeno pride v stik z očmi, izperite prizadeto območje z obilo vode in poiščite zdravniško pomoč.
- f) Akumulator shranjujte na čistem in suhem mestu.
- g) Če se akumulator zamaže, ga takoj očistite s čisto in suho krpo.
- h) Akumulator morate pred uporabo napolniti. Pri polnjenju akumulatorja vedno upoštevajte predpisana navodila in postopke.

- i) Če akumulatorja ne polnite, ga odstranite iz polnilca.
- j) Po daljšem obdobju skladiščenja, boste za doseg maksimalne zmogljivosti akumulatorja verjetno morali slednjega nekajkrat napolniti in izprazniti.
- k) Za polnjenje uporabljajte le polnilce, ki jih je predpisal Worx. Nikoli ne uporabljajte polnilcev, ki niso posebej namenjeni za polnjenje vašega akumulatorja.
- l) Nikoli ne uporabljajte polnilcev, ki niso posebej zasnovani za polnjenje vašega akumulatorja.
- m) Akumulatorje shranjujte izven dosega otrok.
- n) Za podrobnosti, si oglejte gradivo, ki je bilo priloženo akumulatorju.
- o) Če orodja ne uporabljate, iz njega odstranite akumulator.
- p) Akumulatorje odlagajte skladno s predpisi.
- q) V napravi ne uporabljajte celic različnih proizvajalcev, zmogljivosti, velikosti ali tipa.
- r) Baterije držite stran od mikrovalov in visokega tlaka.
- s) Opozorilo! Ne uporabljajte nepolnilnih baterij.

SYMBOLS

| | |
|---|--|
|  | Zaradi zmanjševanja nevarnosti poškodb, se temeljito seznanite z navodili za uporabo |
|  | OPOZORILO – Pazite na izstreljene predmete – obdržite opazovalce stran |
|  | OPOZORILO – Držite roke in noge stran od rezil |
|  | OPOZORILO – Odklopite baterijo pred vzdrževanjem |

| | |
|---|--|
|  | Noži po izklopu vrtnega orodja nadaljujejo z rotiranjem in lahko povzročijo poškodbe. Preden se boste dotikali delov naprave, počakajte, da se zaustavijo. |
|  | Nosite zaščitne rokavice |
|  | Pred vsakim prilagajanjem, servisiranjem ali vzdrževanjem izvlecite akumulator iz ležišča. |
|  | Če se baterije nepravilno odlaga, lahko vstopijo v vodni cikel, kar pa je lahko nevarno za ekosistem. Odpadnih baterij ne odlagajte v nesortirane komulane odpadke. |
|  | Prepovedano sežiganje |
|  Li-Ion  | Baterije Li-Ion Ta izdelek je označen s simbolom, ki se nanaša na 'ločeno zbiranje' za vse baterijske napajalnike in baterijski napajalnik. Nato bodo reciklirane ali razstavljene, da se zmanjša škodljiv vpliv na okolje. Baterijski napajalniki vsebujejo nevarne snovi in so zato lahko nevarni za okolje in za zdravje ljudi. |
|  | Simbol na embalaži velja le za Francijo. |
|  | Odpadnih električnih naprav ne smete zavržiti skupaj z ostalimi gospodinjstskimi odpadki. Dostavite jih na mesto za ločeno zbiranje odpadkov. Glede podrobnosti, se posvetujte z lokalno službo za ravnanje z odpadki. |

2. SESTAVNI DELI

| | |
|-----|---------------------------------------|
| 1. | ROČICA ZA VAROVANJE |
| 2. | ZGORNJI ROČAJ |
| 3. | VARNOSTNA LOPUTA |
| 4. | KOŠARA ZA TRAVO |
| 5. | POKROV ZA ZAKLEPANJE SPODNJEGA ROČAJA |
| 6. | ROČICA ZA NASTAVITEV VIŠINE REZANJA |
| 7. | POKROV PREDELA ZA AKUMULATOR |
| 8. | ROČAJ ZA PRENOS |
| 9. | SPOJNI VIJAK, SPODNJI |
| 10. | SPODNJI ROČAJ |
| 11. | KABELSKA SPONKA |
| 12. | SPOJNI VIJAK, ZGORNJI |
| 13. | GUMB ZA ZAKLEPANJE |
| 14. | INDIKATOR NAPOLNJENOSTI AKUMULATORJA |
| 15. | AKUMULATOR* |
| 16. | VIJAK REZILA |
| 17. | REZILIO |

* Pri standardni dobavi niso vključeni vsi prikazani dodatki.

191

3. TEHNIČNI PODATKI

Tip **WG745E WG745E.X** (7 - oznaka stroja, predstavnik brežične kosilnice)

| | WG745E WG745E.X** |
|---------------------------|---|
| Napetost | 40V  Maks. (2x20V Maks.)*** |
| Št. vrt. brez obremenitve | 3100 RPM |
| Premer plošče | 43 cm |
| Premer rezanja | 41 cm |
| Premer sprednjega kolesa | 18 cm |
| Premer zadnjega kolesa | 20 cm |

**2x20V 43 cm Brežična Kosilnica z
Brezkrtanim Motorjem**

SL

| | |
|-----------------------------|----------|
| Višina rezanja | 25-80 mm |
| Položaji višine rezanja | 6 |
| Prostornina košare za travo | 50 L |
| Vrsta akumulatorja | Litijev |
| Teža strojčka (Golo orodje) | 15.7 kg |

**X = 1-999, A-Z, M1-M9 so samo za različne kupce, med temi modeli ni nobenih varnostnih sprememb.

** Napetost merjena brez obremenitve. Začetna napetost akumulatorja doseže maksimum 20 V. Običajna napetost je 18 V.

PRIPOROČENE BATERIJE IN POLNILNIKI

| Kategorija | Vtipkajte | Zmogljivost |
|---------------|-----------|-------------|
| 20V baterijo | WA3644 | 4.0 Ah |
| | WA3645 | 5.0 Ah |
| 20V Polnilnik | WA3883 | 4.0 A |

192 Priporočamo vam, da dodatke vedno kupujete v isti trgovini, kot ste kupili napravo. Vedno uporabite takšen dodatek, ki ustreza vašemu delu. Za podrobnosti si oglejte razlage na embalaži kompleta dodatkov. Pri odločanju o ustreznem dodatku, vam lahko pomaga tudi osebe v trgovini.

PODATKI O HRUPU

Vrednotena raven zvočnega tlaka $L_{pA} = 80.7 \text{ dB(A)}$

$K_{pA} = 3.0 \text{ dB(A)}$

Vrednotena raven zvočne moči $L_{WA} = 91.5 \text{ dB(A)}$

$K_{WA} = 1.85 \text{ dB(A)}$

Uporabljajte zaščito za ušesa.



PODATKI O VIBRACIJAH

Tipična vrednotena raven vibracij $a_h < 2.5 \text{ m/s}^2$

Nezanesljivost meritve $K = 1.5 \text{ m/s}^2$

⚠ OPOZORILO: Dejanska vrednost emisije vibracij med uporabo strojčka, se lahko razlikuje od navedene, kajti nanjo vpliva tudi način uporabe strojčka, predvsem naslednje okoliščine: Način uporabe strojčka in materiali v katere vrtate ali vijačite.

Ali je strojček v dobrem stanju in ustrezno vzdrževan.

Uporaba ustreznega dodatka in njegova brezhibnost.

Čvrstost prijema ročajev in morebitna uporaba dodatkov za zmanjševanje vibracij.

Uporaba orodja za predviden namen, skladen s temi navodili.

Če strojčka ne uporabljate pravilno, lahko povzroči vibracijski sindrom zapestja in rok.

⚠ OPOZORILO: Če želimo resnično natančno oceniti raven izpostavljenosti v dejanskih okoliščinah, moramo upoštevati tudi vse faze delovnega procesa, tudi število vklopov in izklopov strojčka ter čas, ko deluje v prostem teku in neobremenjeno. To lahko znatno zmanjša raven izpostavljenosti tekom celotnega delovnega procesa.

Pomoč pri zmanjševanju tveganja pri izpostavljenosti vibracijam.

VEDNO uporabljajte le ostra dleta, svedre in rezila.

Strojček vzdržujte skladno s temi navodili in poskrbite, da bo dobro namazan (kjer je potrebno).

Če boste strojček uporabljali redno, potem investirajte v dodatke za zmanjševanje vibracij.

Delo si organizirajte tako, da boste opravila z visoko ravno vibracij izvajali v več fazah, tekom nekaj dni.

4. NAMEN UPORABE

Ta naprava je namenjena domači uporabi.

5. NAVODILA ZA UPORABO



OPOMBA: Preden začnete uporabljati strojček, si pozorno preberite navodila.

SESTAVLJANJE IN NAČIN UPORABE

| DEJANJE | SLIKA |
|--------------|-------|
| SESTAVLJANJE | |

2x20V 43 cm Brezžična potisna kosilnica z brezkrtačnim motorjem

SL

| | |
|---|-----------------------------|
| Sestavljanje ročaja OPOMBA: Izberite ustrežno višino in zategnite spojne vijake. | Glejte sliko A1, A2, A3, A4 |
| Sestavljanje košare za travo | Glejte sliko B1, B2 |
| Nameščanje košare za travo na kosilnico OPOMBA: Košaro za travo poskusite premakniti, da se prepričate, če je dobro nameščena. | Glejte sliko C |
| Preverjanje stanja napoljenosti akumulatorja OPOMBA: Slika D1 se nanaša le na akumulatorje z indikatorsko lučko. | Glejte sliko D1 |
| Polnjenje akumulatorja OPOMBA: Akumulator je ob dobavi prazen. Pred prvo uporabo ga morate zato napolniti. Akumulatorja, ki ju polnite skupaj, vedno napolnite do konca. Več podrobnosti si lahko ogledate v priročniku za polnilnik. | Glejte sliko D2 |
| Nameščanje/odstranjevanje akumulatorja OPOMBA: Kosilnica bo delovala le, če bosta v ležišču vstavljena oba akumulatorja. vedno uporabljajte dva enaka akumulatorja in vedno ju tudi napolnite sočasno. Če uporabljate dva akumulatorja z različno močjo, se bo naprava napajala samo iz tistega z nižjim skupnim imenovalcem. | Glejte sliko E |
| NAČIN UPORABE | |
| Indikator napoljenosti akumulatorja na napravi Glejte podrobnosti v poglavju STANJE AKUMULATORJA POMEMBNO: Ko sveti le ena lučka, je vsaj ena baterija izpraznjena in jo je treba napolniti, čeprav kosilnica še vedno lahko kosi travo. Nadaljnja uporaba vaše kosilnice z baterijo v tem izpraznjenem stanju lahko zmanjša življenjsko dobo in zmogljivost vaše baterije. Če ne sveti nobena lučka, to pomeni, da v ležišče ni pravilno vstavljen niti en akumulator, oziroma je slednji v okvari, zato preverite stanje in ga(ju) potisnite do konca v ležišče. | Glejte sliko F |

| | |
|--|---------------------|
| Zagon in zaustavitev Za zagon pritisnite in držite gumb za zaklepanje ter povlecite ročico za varovanje. Za zaustavitev spustite ročico za varovanje. | Glejte sliko G1, G2 |
| Nastavljanje višine rezanja ⚠ OPOZORILO! Ustavite, spustite ročico za varovanje in počakajte, da se motor ustavi, preden prilagodite višino. Rezila nadaljujete z vrtenjem po izklopu stroja, vrtničasto rezilo lahko povzroči poškodbe. Ne dotikajte se vrtečih se rezil. | Glejte sliko H |
| Odstranjevanje/praznjenje košare za travo. ⚠ OPOZORILO! Pred uporabo vedno preverite, če se varnostna loputa odprtine za izmetavanje ustrezno zapira. Varnostne lopute ne dvigujte, če na kosilnici ni pritrjene vreče za zbiranje. | Glejte sliko I |
| Shranjevanje | Glejte sliko J1, J2 |

STANJE AKUMULATORJA (Glejte sliko F)

- Pred zagonom ali po uporabi pritisnite gumb ob indikator napoljenosti akumulatorja na napravi, da preverite zmogljivost akumulatorja.
- Med uporabo indikator napoljenosti akumulatorja samodejno prikazuje zmogljivost akumulatorja. Indikator stalno preverja in prikazuje stanje akumulatorja tako.
- Napravo napolnite z dvema baterijama z različnima AH, indikator napoljenosti akumulatorja prikazuje stanje akumulatorja z nižjim od dveh akumulatorjev.

| Indikator napoljenosti akumulatorja | Stanje akumulatorja |
|--|--|
| Sveti pet zelenih lučk (●●●●●) | Oba akumulatorja sta popolnoma napolnjena. |
| Svetita dve, tri ali štiri zelene lučke. | Akumulatorja sta še vedno delno polna. Več lučk sveti, bolj sta akumulatorja napolnjena. |
| Sveti le ena zelena lučka (●□□□□) | Vsaj en akumulator je izpraznjen in ga je potrebno napolniti. |
| Ne sveti nobena zelena lučka. | Najmanj eden od akumulatorjev ni do konca vstavljen ali je v okvari. |

| | |
|--|--|
| Le ena lučka utripne dvakrat na cikel. | Najmanj eden od akumulatorjev je prekomerno izpraznjen (preverite stanje akumulatorja), zato oba do konca napolnite in šele nato nadaljujte z delom ali ju shranite. |
| Le ena lučka utripne trikrat na cikel. | Najmanj eden od akumulatorjev se je pregrel, zato pred nadaljevanjem počakajte, da se ustrezno ohladi. |
| Le ena lučka utripne štirikrat na cikel. | Naprava je preobremenjena. Dvignite višino rezanja ali kosilnico potiskajte počasneje. |

NAPOTKI ZA KOŠNJO Z MULČENJEM

Pri mulčenju je vaša nova kosilnica zasnovana za sekanje ostankov trave na majhne kose in njihovo vračanje v trato z uporabo lopatic mulčerja, ki se nahajajo znotraj plošče kosilnice. Pod običajnimi pogoji se zmulčena trava hitro razgradi in zagotovi hranila trati. Oglejte si naslednja priporočila za optimalno delovanje mulčenja.

OPOMBA: PRED KOŠNJO VEDNO PREGLEJTE OBMOČJE KOŠNJE IN ODSTRANITE VSE KAMNE, PALICE, ŽICE, KOVINSKE IN DRUGE PREDMETE, KI BI JIH VRTEČE SE REZILO LAHKO IZVRGLO.

- Po klančinah vedno kosite v prečni smeri. Pri tovrstni košnji bodite pazljivi pri obračanju. Nikoli ne kosite pretirano strmih pobočij. Med košnjo vzdržujte stabilni položaj.
- Spustite ročico za varovanje za "IZKLOP" kosilnice, ko prečkate kakršno koli gramozno območje (rezilo lahko vrže kamne).
- Pri košnji neravnih terenov, nastavite najvišjo višino košnje. Če naenkrat kosite preveliko količino trave, to preobremeni kosilnico in varnostno stikalo slednjo blokira.
- Če v sezoni bujne rasti trave uporabljate košaro za travo, se slednja lahko začne kopičiti na stenah odprtine za izmetavanje. Spustite ročico za varovanje za "IZKLOP" kosilnice. Odstranite košaro za travo in jo izpraznite. Očistite tudi morebitno nakopičeno travo na stenah odprtine za izmetavanje. Košaro za travo namestite nazaj.
- Če kosilnica začne nenormalno vibrirati, spustite ročico za varovanje za "IZKLOP" kosilnice. Ugotovite, kaj je vzrok vibracij. Vibracije so običajno opozorilo na okvaro. Kosilnice ne uporabljajte dokler ne ugotovite ter ne odpravite okvare.
- VEDNO SPUSTITE ROČICO ZA VAROVANJE, DA IZKLOPITE KOSILNICO, KO JO PUSTITE BREZ NADZORA TUDI ZA KRATEK ČAS**

OBMOČJE REZANJA

Območje rezanja vključuje več dejavnikov. Ti so predvsem višina rezanja, vlažnost zelenice, dolžina trave ter njena gostota. Hkrati pa bo prepogosto zaganjanje ter zaustavljanje kosilnice med košnjo, zmanjšalo območje rezanja.

NAPOTKI

- Priporočamo, da zelenico kosite v krajših intervalih, med košnjo hodite z običajno hitrostjo in kosilnice ne zaganjate ter zaustavljate prepogosto. Prosimo, vedno uporabljajte iste dve bateriji in ju polnite hkrati.
- Najbolj učinkovito delovanje lahko dosežete tako, da uporabite dva popolnoma napolnjena akumulatorja hkrati, ter režete le 1/3 ali manj višine trave.
- Med košnjo daljše trave se pomikajte počasi, tako, da bo kosilnica učinkoviteje kosila rezila pa bodo sproti izmetavala pokošeno travo.
- Izogibajte se košnji mokre trave, sicer se bo slednja začela kopičiti pod letev in rezila ne bodo mogla učinkovito delovati.
- Če kosite mlado ali tanko travo, priporočamo, da nastavite višjo višino rezanja.

6. VZDRŽEVANJE

! **OPOZORILO: Ustavite kosilnico in odstranite baterije, preden odstranite košaro za zbiranje trave.**

OPOMBA: Za zagotavljanje dolgega in učinkovitega delovanja, redno izvajajte naslednje vzdrževalne postopke. Preverite glede očitnih okvar, pritrjenost delov, topost ali poškodovanost rezil, ter obrabljenosti in drugih poškodb. Preverite, če so pokrovi in varovala v brezhibnem stanju in pravilno pritrjeni na kosilnico. Pred vklopom kosilnice preverite, če je slednja v brezhibnem stanju. Če spregledate priporočni interval za vzdrževanje, se posvežite s službo za podporo kupcem.

OSTRENJE REZIL

ZA ZAGOTAVLJANJE NAJBOLJŠE UČINKOVITOSTI, NAJ BODO REZILA VEDNO OSTRA. MED ODSTRANJEVANJEM, OSTRENJEM IN NAMEŠČANJEM REZIL UPORABLJAJTE ZAŠČITNA OČALA.

Ostrenje rezil dvakrat v sezoni košnje običajno zadošča za delo v normalnih pogojih. Če je na zelenici pesek, bodo rezila postala topa hitreje. Če je zemlja vaše zelenice peščena, boste morda morali rezila ostriti pogosteje.

OPOGNJENA ALI POŠKODOVANA REZILA TAKOJ ZAMENJAJTE.

PRI OSTRENJU REZIL

- Poskrbite, da bodo rezila ostala uravnotežena.
- Rezila vedno brusite pod izvornim kotom.
- Rezila vedno brusite na obeh straneh, pri tem pa

2x20V 43 cm Brezžična potisna kosilnica z brezkrtačnim motorjem

SL

pazite, da boste na obeh koncih odstranili enako materiala.

OPOMBA:

Kosilnica naj bo izklopljena.

OSTRENIJE REZILA, VPETEGA V PRIMEŽ (Glejte sliko K)

1. Prepričajte se, da je ročica za varovanje spuščena, da se rezilo ustavi pred njegovim odstranjevanjem.
2. Nato odstranite rezila. Glejte navodila za odstranjevanje rezila.
3. Rezilo K-1 vpiňte v primež K-2.
4. Pri delu uporabljajte zaščitne rokavice in pazite, da se ne porežete.
5. S fino pilo K-3 ali brusnim kamnom pobrusite robove.
6. Preverite zravnost rezila. Glejte navodila za uravnavanje.
7. Rezilo namestite nazaj na kosilnico in ga dobro pritrdite. Upoštevajte spodnja navodila.

URAVNAVANJE REZIL (Glejte sliko L)

Preverite ravnovesje rezila tako, da postavite sredinski odprtini v rezilu L-1 nad konico izvijača L-2, pritrditega vodoravno v sponki L-3. Če se kateri koli konec rezila obrne navzdol, ga obrežite. Rezilo je pravilno uravnoteženo, ko noben konec ne pade navzdol.

BLADE MAINTENANCE (Glejte sliko M)

Rezilo zamenjajte po 50 urah uporabe ali vsaki 2 leti, kar je prej, ne glede na okoliščine.

Pri odstranjevanju in menjavi rezil upoštevajte naslednje postopke. Pri odstranjevanju rezil uporabljajte vrtno rokavico (niso priložene) in ključ (ni priložen). Prepričajte se, da baterije niso nameščene. Med rezilo in pokrov kosilnice zagodžite lesen blok, s čimer preprečite, da bi se rezilo obračaloin odvijte pritrdilni vijak s ključem, nato odstranite rezilo in vreteno.

Pri nameščanju rezila in vretena pazite, da ju boste obrnili tako, da bodo rezila obrnjena proti tlom. Nato trdno privijte vijak.

SHRANJEVANJE

Ustavite kosilnico in odstranite baterije. Z mehko ščetko in krpo očistite zunanost kosilnice. Ne uporabljajte vode, raztopin ali polimih sredstev. Odstranite vso travo in druge ostanke, še posebej iz odprtini za prezračevanje.

Nagnite kosilnico na bok in očistite predel kjer so rezila. Če so se rezanci trave trdno nakopičili na obod okoli rezil, jih odstranite z lesnim ali plastičnim strgalom.

Kosilnico shranite na suhem in čistem mestu. Na kosilnico ne odlagajte drugih predmetov.

Za lažje shranjevanje, sprostite gumb na ročaju in

zgornji del ročaja prepognite navzdol, kot je prikazano na slikah J1 in J2.

VAROVANJE OKOLJA



Odpadnih električnih naprav ne smete zavreči skupaj z ostalimi gospodinjstskimi odpadki.

Dostavite jih na mesto za ločeno zbiranje odpadkov. Glede podrobnosti, se posvetujte z lokalno službo za ravnanje z odpadki.

ZA AKUMULATORSKA ORODJA

Razpon temperature okolice za uporabo in shranjevanje orodja in baterije je 0 °C~45 °C. Priporočeni razpon temperature okolice za polnilni sistem med polnjenjem je 0 °C~40 °C.

Podrobnosti glede varnega odlaganja uporabljenih baterij:

Ob koncu življenjske dobe naprave pred odlaganjem varno odstranite baterijski paket. Ne odvrzite baterij ali jih ne mečite v običajno smetnjak. Prav tako ne odlagajte baterije skupaj z napravo. Odstranite uporabljen baterijski paket iz naprave in ga odložite v najbližji ali najprimernejši poseben center za recikliranje. Če ste v dvomih, se posvetujte z lokalnim organom za varstvo okolja. Nepravilno odstranjevanje baterij lahko povzroči, da se le-te znajdejo v vodnem krogu, kar je lahko škodljivo za ekosistem. Ne odlagajte odpadnih baterij med mešane komunalne odpadke.

7. ODPRAVLJANJE NAPAK

! OPOZORILO: PRED ODPRAVLJANJEM TEŽAV IZKLOPITE STROJ IN ODSTRANITE BATERIJO.

| Napake | Dejanje za odpravo |
|---|---|
| 1. Kosilnica ne deluje, ko je ročica za varovanje aktivirana. | A. Preverite, ali je gumb na ohišju stikala popolnoma pritisnjen. B. Spustite ročico za varovanje, da izklopite kosilnico, in se prepričajte, da so baterije odstranjene. Obrnite kosilnico okoli ter se prepričajte, če se rezila prosto vrtijo. V nasprotnem primeru kosilnico dostavite k serviserju. Rezila se morajo prosto vrteti. B. Ali je akumulator do konca napolnjen? Priklopite polnilnik ter počakajte, da se vklopi zelena lučka. |
| 2. Motor se med košnjo zaustavi. | A. Spustite ročico za varovanje, da izklopite kosilnico, in se prepričajte, da so baterije odstranjene. Obrnite kosilnico okoli ter se prepričajte, če se rezila prosto vrtijo. V nasprotnem primeru kosilnico dostavite k serviserju. Rezila se morajo prosto vrteti. B. S položajem koles povečajte višino rezanja v najvišji položaj in zaženite kosilnico. C. Ali je akumulator do konca napolnjen? Priklopite polnilnik ter počakajte, da se vklopi zelena lučka. D. Izogibajte se preobremenjevanju kosilnice. Upočasnite premikanje oziroma povečajte višino rezanja. Lahko pa oboje. |

| | |
|--|---|
| 3. Kosilnica deluje, vendar ne zadosti učinkovito, oziroma za njo ostaja del zelenice nepokošen. | A. Ali je akumulator do konca napolnjen? Priklopite polnilnik ter počakajte, da se vklopi zelena lučka. B. Spustite ročico za varovanje, da izklopite kosilnico, in se prepričajte, da so baterije odstranjene. Obrnite kosilnico okoli in preverite: Če so rezila zadosti ostra - vedno morajo biti. Če na stenah ohišja ali v odprtini za izmetavanje niso ostanki pokošene trave. C. Položaj koles je, glede na stanje zelenice, morda nastavljen previsoko. Dvignite višino rezanja. |
| 4. Kosilnico je pretežno potiskati. | A. Dvignite višino rezanja in tako zmanjšajte trenje ohišja ob zelenico. Preverite, če se vsa kolesa prosto vrtijo. |
| 5. Kosilnica je prekomerno glasna in vibrira. | A. Spustite ročico za varovanje, da izklopite kosilnico, in se prepričajte, da so baterije odstranjene. Obrnite kosilnico na bok in preverite rezilo, če morda ni ukrivljeno ali poškodovano. V primeru, da opazite poškodbe, ga zamenjajte z novim. Če opazite, da je ohišje na spodnji strani poškodovano, kosilnico dostavite k pooblaščenemu serviserju. B. Če ne opazite nobenih vidnih poškodb rezila, kosilnica pa še vedno vibrira: Spustite ročico za varovanje, da izklopite kosilnico, zagotovite, da so baterije odstranjene, in odstranite rezilo. Slednjega nato obrnite za 180 stopinj in ga namestite nazaj ter dobro pritrdite. Če kosilnica še vedno vibrira, jo dostavite k pooblaščenemu serviserju. |
| 6. LED lučka polnilnika ne sveti. | A. Preverite stanje priklopa. B. Zamenjajte polnilnik. |
| 7. LED lučka na polnilniku se ne preklopi na zeleno. | A. Akumulator je potrebno pregledati. Dostavite ga k pooblaščenemu serviserju. |

| | |
|---|--|
| 8. Kosilnica noče pobirati pokošene trave v košaro za travo. | A. Odprtina za praznjenje je zamašena. Spustite ročico za varovanje, da izklopite kosilnici in zagotovite, da so baterije odstranjene. Iz odprtine za praznjenje odstranite ostanke pokošene trave. B. Prekomerna količina pokošene trave. Dvignite višino rezanja in tako zmanjšajte količino pokošene trave. C. Košara za travo je polna. Košaro praznite pogosteje. |
| 9. Pri mulčenju opazite prevelike kose. | A. Prekomerna količina pokošene trave. Dvignite višino rezanja in tako zmanjšajte količino pokošene trave. Ne kosite več kot 1/3 skupne višine trave. B. Preverite ostrino rezil. Poskrbite, da bodo rezila vedno ostra. |
| 10. Po več uporabah, se čas delovanja skrajša. | A. Kosilnico dostavite k pooblaščenemu serviserju - morda bo potrebno zamenjati akumulator. |
| 11. LED na polnilniku utripa rdeče, akumulatorja pa ni možno polniti. | A. Akumulator se po več uporabah začne pregrevati. Odstranite ga iz polnilnika ter počakajte, da se ohladi do 42 °C ali manj. |

8. IZJAVA O SKLADNOSTI

Mi,
Positec Germany GmbH
Postfach 680194, 50704 Cologne, Germany

V imenu družbe Positec izjavljamo, da je izdelek
Opis izdelka **Brezžična kosilnica**
Vrsta izdelka **WG745E WG745E.X (7 - oznaka stroja, predstavnik brežične kosilnice)**
Funkcija **košnja trave**

skladen z naslednjimi direktivami,
2006/42/EC, 2014/30/EU
2011/65/EU&(EU)2015/863
2000/14/EC spremenjena z 2005/88/EC & (EU)2024/1208

2000/14/EC spremenjena z 2005/88/EC & (EU)2024/1208:
- Postopek za ugotavljanje skladnosti, glede na **Annex VI**
- Izmerjena raven zvočne moči **91.5 dB(A)**
- Deklarirana raven zvočne moči **92 dB(A)**

Pristojni priglasitveni organ
Ime: TÜV Rheinland LGA Products GmbH
(нотифицированный орган 0197)
Naslov: Tillystraße 2-90431 Nürnberg

in izpolnjuje naslednje standarde,
EN 62841-1, EN IEC 62841-4-3, EN ISO 3744, EN IEC 55014-1, EN IEC 55014-2, EN IEC 63000

Oseba, ki je pooblaščenca za skladnost tehnične dokumentacije,

Ime Marcel Filz
Naslov Positec Germany GmbH
Postfach 680194, 50704 Cologne, Germany



2024/09/27
Allen Ding
Namestnik glavnega inženirja,
Testiranje in certifikacija
Positec Technology (China) Co., Ltd
18, Dongwang Road, Suzhou Industrial
Park, Jiangsu 215123, P. R. China

ОГЛАВЛЕНИЕ

1. ИНСТРУКЦИИ ПО БЕЗОПАСНОСТИ
2. ПЕРЕЧЕНЬ КОМПОНЕНТОВ
3. ТЕХНИЧЕСКИЕ ДАННЫЕ
4. ПРЕДУСМОТРЕННОЕ ИСПОЛЬЗОВАНИЕ
5. ИНСТРУКЦИИ ПО ЭКСПЛУАТАЦИИ
6. ТЕХНИЧЕСКОЕ ОБСЛУЖИВАНИЕ
7. ПРОБЛЕМА РЕШЕНИЕ
8. ДЕКЛАРАЦИЯ СООТВЕТСТВИЯ

1. ИНСТРУКЦИИ ПО БЕЗОПАСНОСТИ

БЕЗОПАСНОСТЬ ИЗДЕЛИЯ

ОБЩИЕ ПРАВИЛА

ТЕХНИКИ БЕЗОПАСНОСТИ



ПРЕДОСТЕРЕЖЕНИЕ! Внимательно ознакомьтесь со всеми инструкциями и предостережениями по технике безопасности. Невыполнение всех нижеприведенных инструкций и рекомендаций может привести к поражению электрическим током, пожару и/или серьезным травмам.

Сохраните Все Инструкции И Предостережения Для Дальнейшего Использования.

Термин “электроинструмент” в предупреждениях относится к вашему электроинструменту с питанием от сети (шнур) или к электроинструменту с батарейным питанием (беспроводной).

1) БЕЗОПАСНОСТЬ РАБОЧЕЙ ЗОНЫ

- Держите рабочую зону чистой и хорошо освещенной.** Загроможденные или затемненные зоны предрасполагают к несчастным случаям.
- Не используйте электроинструменты во взрывоопасных средах, например, в присутствии легковоспламеняющихся жидкостей, газов или пыли.**
Электроинструменты создают искры, которые могут воспламенить пыль или пары.
- Держите детей и прохожих в стороне во время работы с электроинструментом.**
Отвлекающие факторы могут привести к потере контроля над инструментом.

2) ЭЛЕКТРОБЕЗОПАСНОСТЬ

- Вилки с электроинструментом должны соответствовать розетке. Никогда не изменяйте штепсель каким-либо образом. Запрещается использовать любые переходники с заземленными электроинструментами.**
Не модифицированные вилки и соответствующие розетки уменьшают риск поражения электрическим током.
- Избегайте контакта тела с заземленными поверхностями, такими как трубы, радиаторы, плиты и холодильники.**
Существует повышенный риск поражения электрическим током, если ваше тело заземлено.
- Не подвергайте электроинструмент воздействию дождя или влажности.** *Вода, попадающая в электроинструмент, повысит риск поражения электрическим током.*
- Запрещается применять шнур не по назначению. Никогда не используйте шнур для переноски, вытягивания или отсоединения электроинструмента. Держите шнур вдали от тепла, масла, острых краев или движущихся частей.**
Поврежденные или запутанные шнуры повышают риск поражения электрическим током.
- При работе с электроинструментом на открытом воздухе используйте удлинитель, предназначенный для использования на открытом воздухе.** *Использование шнура, подходящего для использования на открытом воздухе, снижает риск поражения электрическим током.*
- Если работа электроинструмента во влажном месте неизбежна, используйте устройство защитного отключения.**
Использование УЗО снижает риск поражения электрическим током.

3) ЛИЧНАЯ БЕЗОПАСНОСТЬ

- Будьте внимательны, следите за тем, что вы делаете, и пользуйтесь здравым смыслом при работе с электроинструментом.**
Не используйте электроинструмент во время усталости или под воздействием наркотиков, алкоголя или медикаментов.
Невнимательность при работе электроинструмента может привести к серьезной травме.
- Используйте средства индивидуальной защиты. Всегда надевайте защитные очки.** *Защитное оборудование, такое как пылезащитная маска, нескользкая защитная обувь, каски или защита слуха,*

**Аккумуляторная бесщеточная
несамоходная газонокосилка 2x20 В 43 см**

RU

используемые для соответствующих условий, уменьшат риск возникновения травмы.

- c) **Предотвращение непреднамеренного запуска. Перед подключением к источнику питания и / или батарейному блоку убедитесь, что переключатель находится в положении "выключено".**
Перенос электроинструментов с пальцем на выключателе или зарядка включенных электроинструментов приводит к несчастным случаям.
- d) **Перед включением электроинструмента уберите любые посторонние гаечные ключи.**
Ключ, прикрепленный к вращающейся части электроинструмента, может стать причиной травмы.
- e) **Не наклоняйтесь. Постоянно сохраняйте равновесие.** Это позволяет лучше контролировать электроинструмент в неожиданных ситуациях.
- f) **Одевайтесь должным образом. Не надевайте свободную одежду или украшения. Держите волосы, одежду и перчатки вдали от движущихся частей.**
Свободная одежда, ювелирные изделия или длинные волосы могут быть зацеплены движущимися частями.
- g) **Если устройства оборудованы соединением для удаления пыли и подключения коллекторов, убедитесь, что такое оборудование подключено и используется должным образом.** Использование пылеулавливателей может уменьшить опасность, связанную с пылью.
- h) **Не позволяйте опыту, полученному при частом использовании инструментов, расслабиться и игнорировать принципы безопасной работы с инструментами.**
Неосторожное действие может привести к серьезной травме в течение доли секунды.
- 4) **ИСПОЛЬЗОВАНИЕ ЭЛЕКТРОИНСТРУМЕНТА И УХОД ЗА НИМ**
- a) **Запрещается избыточно загрязнять электроинструмент. Используйте подходящий электроинструмент для вашей работы.** *Правильно подобранный электроинструмент делает работу, для которой он был разработан, лучше и безопаснее.*
- b) **Не используйте электроинструмент, если выключатель не работает.** *Любой электроинструмент, который не может управляться с помощью переключателя, опасен и должен быть отремонтирован.*
- c) **Перед выполнением любых регулировок, заменой принадлежностей или хранением электроинструмента отсоедините штекер от источника питания и / или аккумуляторной батареи от электроинструмента.** *Такие предупредительные меры безопасности уменьшают риск случайного запуска электроинструмента.*
- d) **Храните электроинструменты в недоступном для детей месте и не позволяйте лицам, незнакомым с электроинструментом или с этой инструкцией, работать с ним.** *Инструменты опасны в руках необученных пользователей.*
- e) **Обслуживайте электроинструменты. Проверьте несоосность движущихся частей, поломку деталей и любые другие состояния, которые могут повлиять на работу электроинструмента. В случае повреждения отремонтируйте электроинструмент перед использованием.** *Многие несчастные случаи связаны с плохим обслуживанием электроинструментов.*
- f) **Поддерживайте заточку и чистоту режущих инструментов.** *Правильно обслуживаемые режущие инструменты с острыми режущими кромками легче контролировать, и снижается вероятность их деформации.*
- g) **Используйте электроинструмент, принадлежности и т. д. в соответствии с этими инструкциями, с учетом условий выполняемой работы.** *Использование электроинструмента для операций, отличающихся от предназначенного использования, может привести к опасной ситуации.*
- h) **Следите, чтобы руки и захватные поверхности были сухими, чистыми и свободными от смазочного масла и консистентной смазки.** *Скользкие ладони и захватные поверхности не позволяют безопасно обращаться с инструментом и контролировать его в непредвиденных ситуациях.*
- 5) **ИСПОЛЬЗОВАНИЕ И ОБСЛУЖИВАНИЕ АККУМУЛЯТОРНЫХ ИНСТРУМЕНТОВ**
- a) **Для зарядки используйте только зарядное устройство, указанное изготовителем.** *Зарядное устройство, которое подходит для одного типа аккумуляторов, может представлять опасность возгорания при использовании с другим типом аккумуляторов.*
- b) **Используйте электроинструменты только со специально предназначенными**

аккумуляторами. *Использование любого другого типа аккумулятора может стать причиной травм и пожара.*

- c) **Когда аккумулятор не используется, храните его подальше от других металлических предметов, например, скрепок, монет, ключей, гвоздей, винтов или других небольших металлических предметов, которые могут привести к замыканию клемм.** *Замыкание клемм аккумулятора может стать причиной ожогов или пожара.*
- d) **В неблагоприятных условиях из аккумулятора может вытекать жидкость; избегайте контакта с этой жидкостью.** *Если контакт все же произошел, промойте пострадавшее место водой. Если жидкость попала в глаза, немедленно обратитесь за медицинской помощью. Жидкость, вытекающая из аккумулятора, может вызвать раздражение или ожоги.*
- e) **Не используйте аккумулятор или инструмент в случае их повреждения или изменения.** *Поврежденные или измененные аккумуляторы могут вести себя непредсказуемо, что может стать причиной пожара, взрыва или опасности получения травмы.*
- f) **Не подвергайте аккумулятор или инструмент воздействию огня или избыточной температуры.** *Воздействие огня или температуры выше 130°C может стать причиной взрыва.*
- g) **Выполняйте все инструкции по зарядке и не заряжайте аккумулятор или инструмент вне пределов диапазона температур, указанных в инструкциях.** *Неправильная зарядка или зарядка при температурах, которые выходят за пределы указанного диапазона, может повредить аккумулятор и увеличить опасность пожара.*

6) ОБСЛУЖИВАНИЕ

- a) **Обслуживайте свой инструмент только с помощью квалифицированного специалиста по ремонту, используя только идентичные запасные части.** *Это обеспечит поддержание безопасности электроинструмента.*
- b) **Никогда не обслуживайте поврежденные аккумуляторы.** *Обслуживание аккумуляторов должно выполняться только изготовителем или авторизованными сервисными провайдерами.*

УКАЗАНИЯ ПО БЕЗОПАСНОМУ ИСПОЛЬЗОВАНИЮ ГАЗОНОКОСИЛКИ

- a) **Не пользуйтесь газонокосилкой в плохую погоду, особенно если есть риск появления молний.** *Это уменьшит риск удара молнией.*
- b) **Тщательно проверьте растительность в зоне, где будет использоваться инструмент.** *Использование газонокосилки может нанести вред растениям.*
- c) **Тщательно проверьте область, где будет использоваться инструмент, и удалите все камни, ветки, провода, кости и другие посторонние предметы.** *Выброс таких предметов может привести к получению травмы.*
- d) **Перед использованием обязательно осматривайте нож и узел лезвия на предмет износа или повреждений.** *Изношенные или поврежденные детали увеличивают риск получения травмы.*
- e) **Регулярно проверяйте травосборник на предмет износа или повреждений.** *Изношенный или поврежденный травосборник увеличивает риск получения травмы.*
- f) **Все ограждения должны находиться на своем месте. Ограждения должны быть правильно установлены и находиться в рабочем состоянии.** *Неправильно работающие, поврежденные или ослабленные ограждения могут стать причиной травмы.*
- g) **Очищайте от мусора все отверстия для всасывания охлаждающего воздуха.** *Наличие мусора и засорение воздухозаборников могут привести к перегреву или возникновению пожара.*
- h) **Во время работы с газонокосилкой обязательно носите защитную обувь с нескользящей подошвой. Не эксплуатируйте газонокосилку с босыми ногами или в открытых сандалиях.** *Это снизит риск травмы ног при случайном контакте с движущимся/движущимся лезвием.*
- i) **При работе с газонокосилкой всегда надевайте длинные брюки.** *Одежда защитит кожу от возможных травм из-за разлетающегося мусора.*
- j) **Не работайте с газонокосилкой по мокрой траве. Бегать с газонокосилкой запрещается./Ходите, никогда не бегайте.**

**Аккумуляторная бесщеточная
несамоходная газонокосилка 2x20 В 43 см**

RU

Это не позволит поскользнуться и упасть, что может привести к травме.

- k) **Не используйте газонокосилку на слишком крутых склонах.** Это снижает риск потери контроля, соскальзывания и падения, которые могут привести к травме оператора.
- l) **При работе на склонах всегда крепко стойте на ногах, косите поперек склона, а ни в коем случае не вверх или вниз по нему, а также будьте предельно внимательны при изменении направления выкашивания.** Это снижает риск потери контроля, соскальзывания и падения, которые могут привести к травме оператора.
- m) **Соблюдайте особую/предельную осторожность при перемещении газонокосилки в обратном направлении или к себе. Обязательно следите за окружающей обстановкой.** Это снижает риск споткнуться во время работы.
- n) **В процессе работы не прикасайтесь к лезвиям и другим опасным движущимся частям.** Это снижает риск получения травм от движущихся деталей.
- o) **При удалении застрявшего материала или при обслуживании устройства убедитесь, что все переключатели питания выключены, а аккумулятор снят или отсоединен.** Неожиданное включение газонокосилки может привести к серьезной травме.

ИНСТРУКЦИИ, КАСАЮЩИЕСЯ БЕЗОПАСНОСТИ, ДЛЯ АККУМУЛЯТОРА

- a) **Не разбирайте, не открывайте и не раскалывайте элементы или аккумулятор.**
- b) **Не допускайте короткого замыкания аккумулятора. Не бросайте аккумуляторы в случайную коробку или ящик, где они могут замкнуться друг на друга, или где находятся проводящие материалы, способные вызвать замыкание. Когда аккумулятор не используется, храните его подальше от других металлических предметов, например, скрепок, монет, ключей, гвоздей, винтов или других небольших металлических предметов, которые могут привести к замыканию клемм. Замыкание клемм аккумулятора может стать причиной ожогов или пожара.**

- c) **Не подвергайте аккумулятор воздействию тепла или огня. Избегайте хранения под прямыми солнечными лучами.**
- d) **Не подвергайте аккумулятор механическому воздействию.**
- e) **В случае протекания аккумулятора не допускайте попадания жидкости на кожу или в глаза. В случае контакта промойте поврежденный участок большим количеством воды и обратитесь за медицинской помощью.**
- f) **Держите аккумулятор чистым и сухим.**
- g) **Протирайте клеммы аккумулятора чистой сухой тканью, если они загрязнились.**
- h) **Аккумулятор перед использованием необходимо зарядить. Всегда сверяйтесь с инструкцией и используйте правильную процедуру зарядки.**
- i) **Не держите аккумулятор на зарядном устройстве, когда он не используется.**
- j) **После продолжительных периодов хранения может появиться необходимость зарядить и разрядить аккумулятор несколько раз для достижения максимальной производительности.**
- k) **Для зарядки используйте только зарядное устройство, указанное Worx. Не используйте никакое другое зарядное устройство, кроме специально предназначенного для использования с оборудованием.**
- l) **Не используйте любой аккумулятор, который не предназначен для этого оборудования.**
- m) **Держите аккумулятор вне доступа детей.**
- n) **Сохраните исходные инструкции к изделию для дальнейшего использования.**
- o) **Когда оборудование не используется, извлекайте из него аккумулятор.**
- p) **Утилизируйте аккумулятор должным образом.**
- q) **Не используйте одновременно аккумуляторы различного производства, ёмкости, размера или типа внутри устройства.**
- r) **Держите батарею подальше от микроволновых печей и высокого давления.**
- s) **Предупреждение! Не используйте неаккумуляторные батарейки.**

УСЛОВНЫЕ ОБОЗНАЧЕНИЯ

| | |
|---|--|
|  | Чтобы уменьшить риск травм, пользователь должен прочитать руководство по эксплуатации |
|  | ВНИМАНИЕ – возможен выброс посторонних предметов – не допускайте посторонних в рабочую зону |
|  | ВНИМАНИЕ – руки и ноги необходимо держать на большом расстоянии от ножа |
|  | ВНИМАНИЕ – перед обслуживанием отключите аккумулятор |
|  | Лезвия продолжают вращаться после выключения машины. Подождите, пока все компоненты машины полностью не остановятся, прежде чем прикасаться к ним. |
|  | Носите защитные перчатки. |
|  | Перед выполнением любой регулировки или технического обслуживания извлеките аккумулятор из устройства. |
|  | При неправильной утилизации батареи могут попасть в водный цикл, что может быть опасным для экосистемы. Не выбрасывайте использованные батареи в несортированные бытовые отходы. |
|  | Запрещается подвергать воздействию пламени |

| | |
|---|---|
|  | Литий-ионный аккумулятор Этот продукт был отмечен символом, связанным с «раздельным сбором» для всех батарейных блоков и батареи. Затем он утилизируется или раскреплен, чтобы уменьшить воздействие на окружающую среду. Батарейный блок могут быть вредны для окружающей среды и здоровья человека, поскольку они содержат вредные вещества. |
|  | Символ на упаковке предназначен только для Франции. |
|  | Отходы электротехнической продукции не следует утилизировать с бытовыми отходами. Они должны быть доставлены в местный центр утилизации для надлежащей переработки. |

2. СПИСОК КОМПОНЕНТОВ

1. РУЧКА
2. ВЕРХНЯЯ РУЧКА
3. ПРЕДОХРАНИТЕЛЬНЫЙ ЩИТОК
4. МЕШОК ДЛЯ СБОРА ТРАВЫ
5. КРЫШКА БЛОКИРОВКИ НИЖНЕЙ РУКОЯТКИ
6. РУЧКА РЕГУЛИРОВКИ ВЫСОТЫ РЕЗКИ
7. КРЫШКА АККУМУЛЯТОРНОГО ОТСЕКА
8. РУЧКА ДЛЯ ПЕРЕНОСКИ
9. РУЧКА УПРАВЛЕНИЯ, НИЖНЯЯ
10. НИЖНЯЯ РУЧКА
11. КАБЕЛЬНЫЙ ЗАЖИМ
12. РУЧКА УПРАВЛЕНИЯ, ВЕРХНЯЯ
13. КНОПКА РАЗБЛОКИРОВКИ
14. ИНДИКАТОР ЗАРЯДА БАТАРЕИ
15. БАТАРЕЯ*
16. ЛЕЗВЕННЫЙ БОЛТ

17. ЛЕЗВИЕ

*Не все принадлежности, иллюстрированные или описанные включены в стандартную поставку.

3. ТЕХНИЧЕСКИЕ ХАРАКТЕРИСТИКИ

Тип **WG745E WG745E.X** (7 – обозначение аккумуляторной газонокосилки)

| | WG745E WG745E.X** |
|--------------------------------------|--|
| Номинальное напряжение | 40V \equiv Макс. (2x20V Макс.)*** |
| Скорость холостого хода | 3100 RPM |
| Диаметр деки | 43 cm |
| Диаметр покоса | 41cm |
| Диаметр переднего колес | 18 cm |
| Диаметр заднего колеса | 20 cm |
| Высота покоса | 25-80 mm |
| Позиции высоты покоса | 6 |
| Вместимость травосборника | 50 L |
| Тип Батарей | Литий-ионный |
| Вес оборудования (чистый инструмент) | 15.7 kg |

**X=1-999, A-Z, M1-M9 используются только для разных инструментов. Безопасная соответствующая замена между данными моделями невозможна

*** Напряжение измеряется без нагрузки. Начальное напряжение батареи достигает 20 вольт. Номинальное напряжение составляет 18 вольт.

ОРИГИНАЛЬНОЕ РУКОВОДСТВО ПО ЭКСПЛУАТАЦИИ

| Категория | Модель | Объем |
|--------------------------|--------|--------|
| Аккумулятор 20 В | WA3644 | 4.0 Ah |
| | WA3645 | 5.0 Ah |
| Зарядное устройство 20 В | WA3883 | 4.0 A |

Рекомендуется приобретать все принадлежности в том же магазине, где был приобретен инструмент. Обратитесь к вспомогательной упаковке для получения более подробной информации. Помощь и консультацию можно также получить у продавца.

ДАННЫЕ ШУМА

| | |
|----------------------------|-------------------------------|
| Условное звуковое давление | $L_{pA} = 80.7 \text{ dB(A)}$ |
| K_{pA} | 3.0 dB (A) |
| Удельная мощность звука | $L_{WA} = 91.5 \text{ dB(A)}$ |
| K_{WA} | 1.85 dB (A) |

Наденьте защиту для ушей.



ИНФОРМАЦИЯ О ВИБРАЦИИ

| | |
|-------------|---------------------------|
| Вибрация | $a_h < 2.5 \text{ m/s}^2$ |
| Погрешность | $K = 1.5 \text{ m/s}^2$ |

! **ПРЕДУПРЕЖДЕНИЕ.** Значение вибрации электроинструмента может отличаться от заявленного значения в зависимости от следующего:
-Как используется инструмент
-Инструмент находится в хорошем состоянии и ухожен
-Используйте правильный аксессуар для инструмента и убедитесь, что он острый и в хорошем состоянии.
-Плотность захвата на ручках при использовании любых антивибрационных аксессуаров.
-Инструмент используется в соответствии с его конструкцией и этими инструкциями

**Аккумуляторная бесщеточная
несамоходная газонокосилка 2x20 В 43 см**

RU



ПРЕДУПРЕЖДЕНИЕ. Чтобы быть точным, оценка уровня воздействия в реальных условиях использования должна также учитывать все части рабочего цикла, такие как время, когда инструмент выключен и когда он работает на холостом ходу, но не выполняет работу, Это может значительно снизить уровень воздействия за весь рабочий период и помогает минимизировать риск вибрации.

Для минимализации вибрации:
ВСЕГДА используйте острые лезвия
Обслуживайте этот инструмент в соответствии с этими инструкциями и хорошо смазывайте (при необходимости)
Если инструмент следует использовать регулярно, то приобретите антивибрационные аксессуары.

4. ПРЕДПОЛАГАЕМОЕ ИСПОЛЬЗОВАНИЕ

Этот продукт предназначен для покоса травы.

5. ИНСТРУКЦИЯ ПОЭКСПЛУАТАЦИИ



ПРИМЕЧАНИЕ : Перед началом работы сэтим аппаратом прочитайте инструкцию по эксплуатации.

СБОРКА ИЭКСПЛУАТАЦИЯ

| ДЕЙСТВИЕ | РИСУНОК |
|---|-------------------------|
| СБОРКА | |
| Сборка ручки Примечание. Установите рукоятку на нужную вам высоту и затяните ручки на ней. | См. Рис. A1, A2, A3, A4 |
| Сборка травосборника | См. Рис. B1, B2 |
| Установка травосборника на газонокосилку. Примечание. Слегка нажмите на травосборник, чтобы убедиться в том, что он полностью установлен. | См. Рис. C |

| | |
|--|-------------|
| Проверка состояния заряда аккумулятора Примечание. На рисунке D1 применяется только аккумуляторная батарея с индикаторной лампой. | См. Рис. D1 |
| Зарядка аккумулятора Примечание. Батареи поставляются незаряженными. Перед первым покосом батареи необходимо полностью зарядить. Всегда заряжайте две батареи одновременно и полностью. Более подробную информацию можно найти в руководстве зарядного устройства. | См. Рис. D2 |
| Установка / снятие аккумулятора Примечание. Эта газонокосилка будет работать только при установке 2 батарей. Всегда используйте две батареи с одинаковой емкостью и полностью их заряжайте. Используя две батареи разного заряда или если одна батарея не полностью заряжена, приводит к тому, что машина будет работать не в полную мощность. | См. Рис. E |
| РАБОТА | |
| Индикатор заряда батареи на агрегате Подробности смотрите в разделе СОСТОЯНИЕ БАТАРЕИ. ВАЖНО! Один горящий индикатор указывает на то, что по крайней мере один аккумулятор разряжен и его необходимо зарядить, даже если газонокосилка все еще работает. Продолжение эксплуатации газонокосилки с разряженным аккумулятором может привести к сокращению срока службы и снижению производительности аккумулятора. Если ни один индикатор не горит, по крайней мере одна батарея вставлена не до конца, либо батарея может быть неисправна; убедитесь в том, что обе батареи были плотно вставлены в свои гнезда. | См. Рис. F |

| | |
|---|-----------------|
| <p>Запуск и остановка Чтобы запустить газонокосилку, нажмите и удерживайте кнопку разблокировки и потяните ручку. Для остановки отпустите ручку.</p> | См. Рис. G1, G2 |
| <p>Регулировка высоты покоса ВНИМАНИЕ! Перед регулировкой высоты остановитесь, отпустите ручку и дождитесь, пока двигатель остановится. Лезвия продолжают вращаться после того, как машина выключена, вращающееся лезвие может привести к травме. Не прикасайтесь к вращающимся лезвиям.</p> | См. Рис. H |
| <p>Снятие / опустошение травосборника ПРЕДОСТЕРЕЖЕНИЕ! Необходимо убедиться в том, что предохранительный клапан закрывает выпускной патрубок перед использованием машины. Никогда не поднимайте предохранительный клапан, когда газонокосилка используется без установленного травосборника.</p> | См. Рис. I |
| Хранение | См. Рис. J1, J2 |

СОСТОЯНИЕ БАТАРЕИ (См. Рис. F)

- Перед началом или после использования нажмите кнопку рядом с индикатор заряда батареи на машине, чтобы проверить заряд аккумуляторной батареи.
- Во время работы заряд батареи будет автоматически указываться индикатор заряда батареи.

Индикатор постоянно детектирует и отображает состояние батареи следующим образом.

- Для машины с 2 аккумуляторными батареями разной мощности на индикатор заряда батареи отображается состояние батареи с наименьшей мощностью.

| Статус индикатора | Состояние батареи |
|--|--|
| <p>Горят пять зеленых индикаторов </p> | <p>Две батареи находятся в полностью заряженном состоянии.</p> |

| | |
|---|--|
| <p>2, 3 или 4 лампы горят.</p> | <p>Чем больше горит ламп, тем больше емкость аккумулятора.</p> |
| <p>1 лампа  горит.</p> | <p>По меньшей мере одна батарея разряжена и должна быть заряжена.</p> |
| <p>Лампы не горят.</p> | <p>Как минимум одна батарея плохо установлена или неисправна.</p> |
| <p>Одна лампа мигает дважды за цикл.</p> | <p>По крайней мере, одна батарея разряжена, пожалуйста, перезарядите две батареи сразу перед повторным использованием или хранением.</p> |
| <p>Одна лампа мигает трижды за цикл.</p> | <p>По крайней мере, одна батарея горячая, дождитесь их охлаждения до начала повторного запуска.</p> |
| <p>Четыре лампы мигают дважды за цикл.</p> | <p>Машина перегружена. Поднимите высоту покоса или медленно опускайте.</p> |

СОВЕТЫ ПО МУЛЬЧИРОВАНИЮ

В режиме мульчирования газонокосилка мелко измельчает траву и разбрасывает ее по газону с помощью ребер мульчирования, расположенных внутри деки газонокосилки. В нормальных условиях мульча из травы быстро разлагается биологически и доставляет в почву питательные вещества. Просмотрите следующие рекомендации по оптимальному мульчированию.

ПРИМЕЧАНИЕ: ИЗУЧИТЕ МЕСТНОСТЬ, ГДЕ МАШИНА ИСПОЛЬЗУЕТСЯ, И УБЕРИТЕ ВСЕ КАМНИ, ПАЛКИ, ПРОВОДА, И ДРУГИЕ ПОСТОРОННИЕ ПРЕДМЕТЫ, КОТОРЫЕ МОГУТ ПОПАСТЬ ПОД ВРАЩАЮЩЕЕСЯ ЛЕЗВИЕ.

1. Косите вдоль склонов, не сверху вниз. Будьте предельно осторожны при изменении направления на склонах. Не косите

чрезмерно крутые склоны. Всегда держите равновесие.

- Отпускайте ручку, чтобы выключить газонокосилку, при пересечении гравийной поверхности (лезвие может отбрасывать камни).
- Установите косилку в высокое положение кошения при работе на грубой почве или при высоких сорняках. Скашивание слишком большого количества травы за один раз может привести к срабатыванию автоматического выключателя, который останавливает косилку.
- Если травосборник используется в период быстрого роста растений, трава может засорить выпускное отверстие. Отпускайте ручку, чтобы выключить газонокосилку. Снимите травосборник и встряхните его, чтобы трава переместилась в заднюю часть емкости. Также удалите всю траву или мусор, которые могли накрутиться вокруг выпускного отверстия. Замените травосборник.
- При возникновении необычных вибраций отпустите ручку, чтобы выключить газонокосилку. Незамедлительно проверьте для выяснения причины. Вибрация - это предупреждение о неисправности. Не работайте с косилкой, пока не будет выполнена сервисная проверка.
- 6. ОБЯЗАТЕЛЬНО ОТПУСКАЙТЕ РУЧКУ, ЧТОБЫ ВЫКЛЮЧИТЬ ГАЗОКОСИЛКУ, ЕСЛИ ОНА ОСТАЕТСЯ БЕЗ ПРИСМОТРА ДАЖЕ В ТЕЧЕНИЕ КОРОТКОГО ВРЕМЕНИ.**

ЗОНА ПОКОСА

На площадь кошения могут влиять несколько факторов, такие как высота кошения, влажность газона, длина травы и её плотность. Кроме того, запуски и остановки газонокосилки слишком много раз во время работы уменьшит площадь покоса.

Советы:

- Рекомендуется чаще косить газон в обычном темпе, а также не запускать / останавливать косилку слишком часто во время работы. Всегда используйте две одинаковые батареи одновременно их заряжайте.
- Для обеспечения наилучшей производительности, пожалуйста, используйте полностью заряженный аккумулятор и всегда режьте 1/3 или менее от высоты травы.
- Медленно ходите при резке травы, чтобы производить более эффективную резку.
- Избегайте покоса мокрой травы, иначе она будет прилипать к нижней части деки
- Более высокая высота кошения должна

применяется к новой или густой траве, и она продлит срок службы батареи.

6. ОБСЛУЖИВАНИЕ

⚠ ВНИМАНИЕ! Перед снятием травосборника остановите газонокосилку и снимите аккумулятор.

Примечание: Для обеспечения длительного и надежного обслуживания регулярно выполняйте следующие процедуры технического обслуживания. Проверьте наличие очевидных дефектов, таких как ослабленное, тупое или поврежденное лезвие, ослабленные фитинги и изношенные или поврежденные компоненты. Убедитесь, что крышки и защита не повреждены и правильно прикреплены к косилке. Всегда выполняйте техническое обслуживание или ремонт перед эксплуатацией косилки. Если газонокосилка все же вышла из строя, несмотря на регулярное техническое обслуживание, обратитесь за помощью в нашу службу поддержки клиентов.

**ЗАТОЧКА ЛЕЗВИЯ
СОХРАНЯЙТЕ ЛЕЗВИЕ ОСТРЫМ ДЛЯ ЛУЧШЕГО
КОШЕНИЯ ТРАВЫ
НОСИТЕ ЗАЩИТНЫЕ ОЧКИ ВО ВРЕМЯ СНЯТИЯ,
ЗАТОЧКИ И УСТАНОВКИ ЛЕЗВИЯ.**

Заточка лезвия дважды во время сезона кошения обычно достаточно. Песок вызывает затупление лезвия. Если ваш газон имеет песчаную почву, может потребоваться более частая заточка.

**НЕМЕДЛЕННО ЗАМЕНИТЕ ПОВРЕЖДЕННОЕ
ЛЕЗВИЕ.**

ВО ВРЕМЯ ЗАТОЧКИ ЛЕЗВИЯ:

- Убедитесь, что лезвие остается равномерно сбалансированным.
- Затяните лезвие под предыдущим углом кошения.
- Заострите режущие кромки на обоих концах лезвия, удалив равное количество материала с обоих концов.

ПРИМЕЧАНИЕ.

Убедитесь, что газонокосилка выключена.

ДЛЯ ЗАТОЧКИ ЛЕЗВИЯ В ТИСКАХ (См. Рис. К)

- Перед тем как отсоединить лезвие убедитесь, что ручка отпущена, а лезвие остановилось.
- Вытащите лезвие из косилки. См. Инструкции по снятию и установке лезвия.
- Закрепите лезвие К-1 в тисках К-2.
- Наденьте защитные очки и будьте осторожны, чтобы не порезаться.
- Осторожно заточите режущие кромки лезвия

Аккумуляторная бесщеточная

несамоходная газонокосилка 2x20 В 43 см

RU

наждачной бумагой К-3 или заточным камнем.

6. Проверьте балансировку лезвия.
7. Замените лезвие на косилке и надежно затяните. См. Инструкции ниже.

БАЛАНСИРОВКА ЛЕЗВИЯ (См. Рис. L)

Проверьте баланс лезвия, поместив центральное отверстие в лезвии L-1 на гвоздь или отвертку L-2, зажатым горизонтально в тиски L-3. Если любой конец лезвия вращается, заточите его. Лезвие правильно сбалансировано, когда лезвие не вращается.

ОБСЛУЖИВАНИЕ ЛЕЗВИЯ (См. Рис. M)

Заменяйте нож газонокосилки через каждые 50 часов кошения или раз в 2 года, в зависимости от того, что наступит раньше, и независимо от состояния ножа.

Порядок снятия и замены ножа. Для снятия ножа потребуются садовые перчатки (не входят в комплект поставки) и гаечный ключ (не входит в комплект поставки). Убедитесь, что аккумуляторы не установлены. Вставьте деревянный клин между ножом и платформой газонокосилки, чтобы заблокировать вращение ножа. Выкрутите гаечный ключом болт ножа, вращая его против часовой стрелки. Снимите нож. При установке разместите нож так, чтобы режущие кромки были направлены к земле. Затем надежно затяните болт ножа.

ХРАНЕНИЕ

Остановите газонокосилку и снимите аккумуляторы. Тщательно очистите внешнюю поверхность машины мягкой щеткой и тканью. Не используйте воду, растворители или полироли. Уберите всю траву и мусор, особенно из вентиляционных щелей.

Поверните машину набок и очистите зону лезвия. Если в зоне лезвия забились трава, уберите ее деревянным или пластмассовым скребком.

Храните машину в сухом месте. Не размещайте другие предметы поверх машины.

Для компактного хранения, опустите ручки, как показано на рисунке J1 и J2.

ОХРАНА ОКРУЖАЮЩЕЙ СРЕДЫ

 Отходы электротехнической продукции не следует утилизировать с бытовыми отходами. Они должны быть доставлены в местный центр утилизации для надлежащей переработки.

ДЛЯ АККУМУЛЯТОРНЫХ ИНСТРУМЕНТОВ

Диапазон температур окружающей среды для использования и хранения инструмента и аккумулятора 0 °С~45 °С.

Рекомендуемый диапазон температур окружающей среды для системы зарядки во время зарядки 0 °С~40 °С.

При окончании срока службы прибора безопасно извлеките аккумуляторную батарею перед утилизацией прибора. Не выбрасывайте батареи в обычный мусор или контейнер для мусора. Также не утилизируйте батарею вместе с прибором. Извлеките использованную батарею из прибора и утилизируйте ее в ближайшем или удобном специализированном пункте по переработке. В случае сомнений обратитесь в ваше местное управление по охране окружающей среды. Неправильная утилизация батарей может привести к попаданию их в водный цикл, что может быть опасно для экосистемы. Не выбрасывайте отработанные батареи как смешанный коммунальный мусор.

7. ПРОБЛЕМА РЕШЕНИЕ

 **ВНИМАНИЕ! ПЕРЕД НАЧАЛОМ ЛЮБЫХ ДЕЙСТВИЙ ПО УСТРАНЕНИЮ НЕПОЛАДОК ВЫКЛЮЧИТЕ УСТРОЙСТВО И ИЗВЛЕКИТЕ АККУМУЛЯТОР**

| Проблема | Решение |
|---|---|
| 1. Газонокосилка не движется при активации ручки. | А. Убедитесь, что кнопка на корпусе переключателя полностью нажата. В. Отпустите ручку, чтобы выключить газонокосилку, и убедитесь, что аккумуляторы сняты. Переверните газонокосилку и убедитесь, что лезвие свободно вращается. Если это не так, обратитесь в авторизованный сервисный центр. Лезвие должно свободно вращаться. С. Была ли полностью заряжена батарея? Подключите зарядное устройство и дождитесь появления зеленого света. |

| | |
|---|---|
| 2. Двигатель останавливается во время кошения | А. Отпустите ручку, чтобы выключить газонокосилку, и убедитесь, что аккумуляторы сняты. Переверните газонокосилку и убедитесь, что лезвие свободно вращается. Если это не так, обратитесь в авторизованный сервисный центр. Лезвие должно свободно вращаться. В. Поднимите высоту кошения до самого высокого положения и запустите косилку. С. Была ли полностью заряжена батарея? Подключите зарядное устройство и дождитесь появления зеленого света. D. Избегайте перегрузки газонокосилки. Уменьшите скорость резания, медленнее толкайте косилку или поднимите уровень высоты кошения. Или сделайте оба действия. |
| 3. Косилка работает, но результат неудовлетворителен или кошение происходит прерывисто. | А. Была ли полностью заряжена батарея? Подключите зарядное устройство и дождитесь появления зеленого света. В. Отпустите ручку, чтобы выключить газонокосилку, и убедитесь, что аккумуляторы сняты. Переверните газонокосилку проверьте остроту лезвия. Поддерживайте лезвие в заточенном состоянии. Также проверьте деку и разгрузочный желоб на предмет засора. С. Уровень высоты покоса может быть слишком низким для данной травы. Увеличьте высоту покоса. |

| | | | |
|--|---|---|--|
| 4. Косилку тяжело толкать. | А. Поднимите высоту резки, чтобы уменьшить сопротивление деки на траве. Проверьте каждое колесо на свободное вращение. | 8. Косилка не собирает траву в мешок для сбора. | А. Желоб засорился. Отпустите ручку, чтобы выключить газонокосилку, и убедитесь, что аккумуляторы сняты. Очистите желоб от скошенной травы. В. Слишком много срезанной травы. Увеличьте высоту резки колес, чтобы уменьшить длину среза. С. Мешок полон. Опустошайте мешок чаще. |
| 5. Косилка слишком шумная или вибрирует. | А. Отпустите ручку, чтобы выключить газонокосилку, и убедитесь, что аккумуляторы сняты. Поверните косилку набок и проверьте лезвие, чтобы убедиться в том, что оно не погнуто и не повреждено. Если лезвие повреждено, замените его новым. Если нижняя сторона деки повреждена, верните газонокосилку в авторизованный сервисный центр. В. Если на лезвии отсутствуют видимые повреждения, но газонокосилка продолжает вибрировать: Отпустите ручку, чтобы выключить газонокосилку, убедитесь, что аккумуляторы сняты, после чего снимите лезвие. Поверните лезвие на 180 градусов и зафиксируйте его. Если косилка продолжает вибрировать, верните ее в авторизованный сервисный центр. | 9. При мульчировании видны обрезки | А. Слишком много срезанной травы. Увеличьте высоту кошения, чтобы сократить длину разреза. Не обрезайте более 1/3 общей длины травы за раз. В. Проверьте лезвие на остроту. Всегда сохраняйте лезвие острым. |
| 6. Индикатор зарядного устройства не загорается. | А. Проверьте вилку. В. Замените зарядное устройство. | 10. Малое или уменьшенное время работы после частых применений. | А. Верните в авторизованный сервисный центр - может потребоваться новый аккумулятор. |
| 7. Индикатор зарядного устройства не загорается зеленым. | А. Батарею необходимо проверить. Обратитесь в авторизованный сервисный центр. | 11. Светодиод зарядного устройства мигает красным, а батарея не заряжается. | А. После непрерывного использования батарея перегревается. Извлеките аккумулятор из зарядного устройства и дайте ему остыть до 42 ° С или менее. |

8. ДЕКЛАРАЦИЯ СООТВЕТСТВИЯ

Мы,
Positec Germany GmbH
Postfach 680194, 50704 Cologne, Germany

Заявляем, что продукт,
Описание **Аккумуляторная бесщеточная
газонокосилка**
Моделей **WG745E WG745E.X (7 – обозначение
аккумуляторной газонокосилки)**
Назначение **резка травы**

Соответствует следующим Директивам,
2006/42/EC, 2014/30/EU
2011/65/EU&(EU)2015/863
2000/14/EC изменена 2005/88/EC &
(EU)2024/1208

2000/14/EC изменена 2005/88/EC &
(EU)2024/1208:
Процедура оценки соответствия в
соответствии с **Annex VI.**
Измеренный уровень звуковой мощности
91.5 dB(A)
Заявленный гарантированный уровень
звуковой мощности **92 dB(A)**

210

Кем выполнена проверка
Название: TÜV Rheinland LGA Products GmbH
(нотифицированный орган 0197)
Адрес: Tillystraße 2-90431 Nürnberg

и стандартам,
EN 62841-1, EN IEC 62841-4-3, EN ISO 3744, EN
IEC 55014-1, EN IEC 55014-2, EN IEC 63000

Лицо с правом компилирования данного
технического файла,
Описание: Marcel Filz
Адрес Positec Germany GmbH
Postfach 680194, 50704 Cologne, Germany



2024/09/27
Allen Ding
Заместитель главного инженера, Тестирование
и сертификация
Positec Technology (China) Co., Ltd
18, Dongwang Road, Suzhou Industrial
Park, Jiangsu 215123, P. R. China

**Аккумуляторная бесщеточная
несамоходная газонокосилка 2x20 В 43 см**

RU

СТРАНА ТЕЛЕФОН ТЕХПОДДЕРЖКИ

Россия 7 (495) 136-83-96



EAC

Импортер: ООО «КВТ Эксперт»

Адрес: Россия, Москва, 119607, проспект Мичуринский, дом 31, корпус 7, помещение 40/2

Телефон: +7 (495) 107-02-72

Электронная почта kvt@kvtservice.su

Страна производства: КНР

Изготовитель: Позитек Технолоджи (КНР) Ко., Лтд.

Адрес: Номер 18, Донванг Роуд, Сучжоу Индастриал Парк, Цзянсу, КНР

Срок службы изделия: 6 лет

Срок гарантии: 2 года

Дата производства изделия: указана на изделии

Уполномоченное лицо для принятия претензий: ООО «ПОЗИТЕК-ЕВРАЗИЯ»

Адрес: Российская Федерация, 117342, г. Москва, ул. Бутлерова, д. 17, этаж 3 ком 67

Телефон сервисной службы ООО «ПОЗИТЕК-ЕВРАЗИЯ»: +7 (495) 136-83-96

Электронная почта service.ru@positecgroup.com

WORX NITRO

www.worx.com

Copyright © 2024 Positec. All Rights Reserved.
AR01781301