



REPUBLIC OF  
GAMERS

# ROG STRIX

## XG349C

CURVED GAMING MONITOR

ASUS

**Copyright © 2021 ASUSTeK COMPUTER INC. Wszelkie prawa zastrzeżone.**

Żadnej z części tego podręcznika, włącznie z opisanymi w nim produktami i oprogramowaniem, nie można powielać, przenosić, przetwarzać, przechowywać w systemie odzyskiwania danych ani tłumaczyć na inne języki, w jakiegokolwiek formie lub w jakikolwiek sposób, z wyjątkiem wykonywania kopii zapasowej dokumentacji otrzymanej od dostawcy, bez wyraźnego, pisemnego pozwolenia firmy ASUSTeK COMPUTER INC. („ASUS”).

Gwarancja na produkt lub usługę gwarancyjną nie zostanie wydłużona, jeśli: (1) produkt był naprawiany, modyfikowany lub zmieniany, jeśli wykonane naprawy, modyfikacje lub zmiany zostały wykonane bez pisemnej autoryzacji ASUS; lub, gdy (2) została uszkodzona lub usunięta etykieta z numerem seryjnym.

ASUS UDOSTĘPNIĄ TEN PODRĘCZNIK W STANIE „JAKI JEST”, BEZ UDZIELANIA JAKICHKOLWIEK GWARANCJI, ZARÓWNO WYRAŹNYCH JAK I DOMNIEMANYCH, WŁĄCZNIE, ALE NIE TYLKO Z DOMNIEMANYMI GWARANCJAMI LUB WARUNKAMI PRZYDATNOŚCI HANDLOWEJ LUB DOPASOWANIA DO OKREŚLONEGO CELU. W ŻADNYM PRZYPADKU FIRMA ASUS, JEJ DYREKTORZY, KIEROWNICY, PRACOWNICY LUB AGENCI NIE BĘDĄ ODPOWIADAĆ ZA JAKIEKOLWIEK NIEBEZPOŚREDNIE, SPECJALNE, PRZYPADKOWE LUB KONSEKWENTNE SZKODY (WŁĄCZNIE Z UTRATĄ ZYSKÓW, TRANSAKCJI BIZNESOWYCH, UTRATĄ MOŻLIWOŚCI KORZYSTANIA LUB UTRATĄ DANYCH, PRZERWAMI W PROWADZENIU DZIAŁALNOŚCI ITP.) NAWET, JEŚLI FIRMA ASUS UPREDZEAŁA O MOŻLIWOŚCI ZAISTNIENIA TAKICH SZKÓD, W WYNIKU JAKICHKOLWIEK DEFEKTÓW LUB BŁĘDÓW W NINIEJSZYM PODRĘCZNIKU LUB PRODUKCIE.

SPECYFIKACJE I INFORMACJE ZNAJDUJĄCE SIĘ W TYM PODRĘCZNIKU, SŁUŻĄ WYŁĄCZNIE CELOM INFORMACYJNYM I MOGĄ ZOSTAĆ ZMIENIONE W DOWOLNYM CZASIE, BEZ POWIADOMIENIA, DLATEGO TEŻ, NIE MOGĄ BYĆ INTERPRETOWANE JAKO WIĄŻĄCE FIRMĘ ASUS DO ODPOWIEDZIALNOŚCI. ASUS NIE ODPOWIADA ZA JAKIEKOLWIEK BŁĘDY I NIEDOKŁADNOŚCI, KTÓRE MOGĄ WYSTĄPIĆ W TYM PODRĘCZNIKU, WŁĄCZNIE Z OPISANYMI W NIM PRODUKTAMI I OPROGRAMOWANIEM.

Nazwy produktów i firm pojawiające się w tym podręczniku mogą, ale nie muszą, być zastrzeżonymi znakami towarowymi lub prawami autorskimi ich odpowiednich właścicieli i używane są wyłącznie w celu identyfikacji lub wyjaśnienia z korzyścią dla ich właścicieli i bez naruszania ich praw.

# Spis treści

Uwagi .....	iv
Informacje związane z bezpieczeństwem ..v	
Dbanie i czyszczenie.....	viii
1.1 Witamy! .....	1- 1
1.2 Zawartość opakowania.....	1- 1
1.3 Podłączanie monitora.....	1-2
1.4 Podłączanie kabli .....	1-4
1.4.1 Tył monitora LCD.....	1-4
1.5 Wprowadzenie do monitora.....	1-5
1.5.1 Używanie przycisków sterowania..	1-5
1.5.2 Funkcja GamePlus.....	1-7
1.5.3 Funkcja GamePlus.....	1-8
2.1 Odłączanie wspornika/podstawy (do montażu ściennego VESA).....	2- 1
2.2 Regulacja monitora.....	2-3
3.1 Menu OSD (menu ekranowe).....	3- 1
3.1.1 Jak zmienić konfigurację .....	3-1
3.1.2 Wprowadzenie do funkcji OSD .....	3-2
3.2 Aura .....	3- 10
3.3 Dane techniczne.....	3- 11
3.4 Rozwiązywanie problemów (FAQ).....	3- 12
3.5 Lista obsługiwanych taktowań ...	3- 13

# Uwagi

## Oświadczenie o zgodności z przepisami Federalna Komisja Łączności

Urządzenie to jest zgodne z Częścią 15 przepisów FCC. Jego działanie wymaga spełnienia następujących dwóch warunków:

- Urządzenie to nie może powodować szkodliwych zakłóceń.
- Urządzenie to musi akceptować wszelkie odbierane zakłócenia, łącznie z zakłóceniami nieprzewidywalnymi.

Urządzenie to zostało poddane testom, które określiły, że spełnia ograniczenia dla urządzeń cyfrowych klasy B, określone przez część 15 przepisów FCC. Wymagania te zostały ustanowione w celu zapewnienia właściwego zabezpieczenia przed szkodliwymi zakłóceniami urządzeń w instalacji domowej. To urządzenie generuje i może emitować promieniowanie elektromagnetyczne o częstotliwościach radiowych i w razie montażu oraz użycia niezgodnego z zaleceniami może powodować zakłócenia w komunikacji radiowej. Jednakże, nie można zagwarantować, że zakłócenia nie wystąpią w określonej instalacji. Jeśli urządzenie wpływa na jakość odbioru radia lub telewizji, co można sprawdzić poprzez wyłączenie i włączenie urządzeń, użytkownik powinien spróbować samodzielnie usunąć zakłócenia poprzez zastosowanie jednej lub więcej następujących czynności:

- Zmiana pozycji lub ukierunkowania anteny odbiorczej.
- Zwiększenie odstępów między urządzeniem a odbiornikiem.
- Podłączenie urządzenia i odbiornika do gniazd zasilanych z różnych obwodów.
- Skonsultowanie się z dostawcą i doświadczonym technikiem radio-telewizyjnym w celu uzyskania pomocy.



**OSTRZEŻENIE:** Do połączenia monitora z kartą graficzną wymagane jest stosowanie kabli ekranowanych w celu zapewnienia zgodności z przepisami FCC. Zmiany lub modyfikacje wykonane bez wyraźnego zezwolenia strony odpowiedzialnej za zgodność mogą pozbawić użytkownika prawa do używania tego urządzenia.

# Oświadczenie Kanadyjski Departament Komunikacji

To urządzenie cyfrowe nie przekracza ograniczeń klasy B dla emisji zakłóceń radiowych, ustalonych przez Przepisy dotyczące zakłóceń radiowych Kanadyjskiego Departamentu Komunikacji.

To urządzenie cyfrowe klasy B jest zgodne z kanadyjską normą ICES-003.

To urządzenie cyfrowe klasy B spełnia wszystkie wymagania kanadyjskich przepisów dotyczących urządzeń wywołujących zakłócenia.

Cet appareil numérique de la classe B respecte toutes les exigences du Règlement sur le matériel brouiller du Canada.

## Informacje związane z bezpieczeństwem

- Przed wykonaniem ustawień monitora należy uważnie przeczytać całą, dostarczoną w opakowaniu dokumentację.
- Aby zapobiec pożarowi lub porażeniu prądem elektrycznym, nigdy nie należy narażać monitora na działanie deszczu lub wilgoci.
- Nigdy nie należy otwierać obudowy monitora. Niebezpieczne, wysokie napięcie wewnątrz monitora może spowodować poważne obrażenia fizyczne.
- W przypadku uszkodzenia zasilacza nie wolno naprawiać go samemu. Należy skontaktować się z technikiem serwisu lub ze sprzedawcą.
- Przed rozpoczęciem używania produktu należy sprawdzić, czy wszystkie kable są prawidłowo podłączone oraz, czy nie są uszkodzone. Po wykryciu jakiegokolwiek uszkodzenia należy jak najszybciej skontaktować się z dostawcą.
- Szczeliny i otwory w tylnej lub górnej części obudowy, służą do wentylacji. Nie należy zakrywać tych szczelin. Nigdy nie należy umieszczać tego produktu obok lub nad grzejnikiem lub źródłem ciepła, dopóki nie zostanie zapewniona prawidłowa wentylacja.
- Monitor należy zasilac wyłącznie ze źródła zasilania wskazanego na etykiecie. Przy braku pewności co do typu zasilania w sieci domowej należy skontaktować się z dostawcą lub lokalnym zakładem energetycznym.
- Należy używać właściwą wtyczkę zasilania, zgodną z lokalnymi standardami.

- Nie należy przeciążać listew zasilających lub przedłużaczy. Przeciążenie może spowodować porażenie prądem elektrycznym.
- Należy unikać kurzu, wilgoci i ekstremalnych temperatur. Nie należy trzymać urządzenia w miejscu, gdzie może ono się zamoczyć. Monitora należy ustawić na stabilnej powierzchni.
- Urządzenie należy odłączyć od zasilania podczas burzy z wyładowaniami atmosferycznymi lub, jeśli nie będzie długo używane. Zabezpieczy to monitor przed uszkodzeniem spowodowanym skokami napięcia.
- Nigdy nie należy wpychać do szczelin obudowy monitora żadnych obiektów lub wlewać płynów.
- Aby zapewnić oczekiwane działanie, monitor należy używać wyłącznie z komputerami z certyfikatem UL, z gniazdami o parametrach prądu zmiennego 100 ~ 240V.
- Gniazdko sieciowe powinno znajdować się w pobliżu urządzenia i powinno być łatwo dostępne.
- Po wystąpieniu problemów technicznych z monitorem, należy się skontaktować z wykwalifikowanym serwisem.
- Przed podłączeniem wtyczki zasilania do sieci zasilającej należy zapewnić uziemienie. Podczas odłączania połączenia uziemienia, po wyciągnięciu wtyczki zasilania, należy sprawdzić odłączenie zasilania.
- Należy użyć adapter ADP-120VH BE.
- Po dostarczeniu z 3-bolcową wtyką na przewodzie zasilającym, przewód należy podłączyć do uziemionego, 3-pinowego gniazda. Nie wolno wyłączać bolca uziemienia przewodu zasilającego, na przykład poprzez podłączenie 2-pinowego adaptera. Bolec uziemiający to ważna funkcja bezpieczeństwa.

## **Niebezpieczeństwo utraty stabilności**

- Produkt może upaść, powodując poważne obrażenia osobiste lub śmierć. Aby zapobiec obrażeniom, to urządzenie należy bezpiecznie przymocować do podłogi/ściany, zgodnie ze wszystkimi instrukcjami instalacji.
- Produkt może upaść, powodując poważne obrażenia osobiste lub śmierć. Wielu obrażeniom, szczególnie dzieci, można uniknąć poprzez zastosowanie się do prostych środków ostrożności, takich jak:
- ZAWSZE należy używać szafek lub podstaw albo metod instalacji, zalecanych przez producenta zestawu produktu.
- ZAWSZE należy używać mebli, które mogą bezpiecznie utrzymać produkt.

- ZAWSZE należy sprawdzić, czy produkt nie wystaje poza krawędź utrzymującego go mebla.
- ZAWSZE należy pouczyć dzieci o niebezpieczeństwie wspinania się na mebel, aby osiągnąć produkt lub jego elementy sterowania.
- ZAWSZE należy w taki sposób poprowadzić podłączone do produktu przewody i kable, aby się nie potykać o nie, nie pociągając za nie, lub ich nie chwytać.
- NIGDY nie należy umieszczać produktu w niestabilnym miejscu.
- NIGDY nie należy umieszczać produktu na wysokich meblach (na przykład na kredensach lub biblioteczkach) bez przymocowania mebla i produktu do odpowiedniego oparcia.
- NIGDY nie należy umieszczać produktu na tkaninie lub na innych materiałach, które mogą się znajdować pomiędzy produktem i utrzymującym go meblem.
- NIGDY nie należy umieszczać na produkcie lub na meblu na którym jest ustawiony produkt przedmiotów, które mogą kusić dzieci do wspinania się, takich jak zabawki i piloty.
- Jeśli istniejący produkt ma zostać przeniesiony, należy zastosować te same, określone powyżej środki ostrożności.



**OSTRZEŻENIE:** Korzystanie ze słuchawek nausznych i dousznych innych niż określone w niniejszym dokumencie może być przyczyną utraty słuchu spowodowanej nadmiernym ciśnieniem akustycznym.

## **Oświadczenie dotyczące ograniczenia stosowania substancji niebezpiecznych (Indie)**

Urządzenie to jest zgodne z obowiązującymi w Indiach zasadami dot. e-odpadów (i gospodarowania nimi) z roku 2016, które zabraniają stosowania ołowiu, rtęci, sześciowartościowego chromu, polibromowanych bifenyli (PBB) i polibromowanych eterów difenyloyowych (PBDE) w stężeniach przekraczających 0,1% wagi w materiałach jednorodnych oraz 0,01% wagi w materiałach jednorodnych w przypadku kadmu, poza wyjątkami wymienionymi w wykazie 2 powyższego przepisu.

**HDMI**  
HIGH-DEFINITION MULTIMEDIA INTERFACE

**EAC**

## Zapobieganie przewróceniu

Podczas używania wyświetlacza, aby zabezpieczyć monitor przed upadkiem, LCD należy przymocować do ściany z użyciem linki lub łańcucha, które mogą utrzymać ciężar monitora.

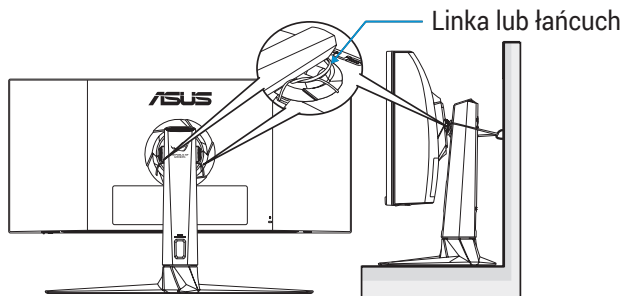

- Rzeczywisty wygląd wyświetlacza może się różnić od wyświetlaczy pokazanych na ilustracjach.
- Instalacja musi być wykonana przez wykwalifikowanego technika, aby uzyskać więcej informacji należy się skontaktować ze swoim dostawcą.
- Dla modeli o wadze netto  $\geq 7$ kg. Należy wybrać odpowiedni sposób zabezpieczenia przed przewróceniem.
- Należy użyć metodę opisaną na ilustracji powyżej, aby przymocować linkę lub łańcuch do wspornika, a następnie przymocować je do ściany.

## Dbanie i czyszczenie

- Przed zmianą pozycji monitora zaleca się odłączenie kabli i przewodu zasilającego. Podczas zmiany pozycji monitora należy stosować właściwe techniki podnoszenia. Podczas podnoszenia lub przenoszenia należy chwycić za krawędzie monitora. Nie należy podnosić monitora za podstawę lub za przewód.
- Czyszczenie. Wyłącz monitor i odłącz przewód zasilający. Oczyszczyć powierzchnię monitora pozbawioną luźnych włókien, nie szorstką szmatką. Trudniejsze do usunięcia plamy, można usunąć szmatką zwilżoną w łagodnym środku do czyszczenia.



- Należy unikać środków czyszczących zawierających alkohol lub aceton. Należy używać środka czyszczący przeznaczony do czyszczenia ekranów LCD. Nigdy nie należy spryskiwać środkiem czyszczącym bezpośrednio ekranu, ponieważ może on dostać się do wnętrza monitora i spowodować porażenie prądem elektrycznym.



Widoczny symbol przekreślonego, kołowego kontenera na śmieci oznacza, że produktu (urządzenia elektryczne i elektroniczne oraz baterie pastylkowe zawierające rtęć) nie należy wyrzucać wraz z odpadami komunalnymi.

Należy zapoznać się z lokalnymi przepisami dotyczącymi usuwania produktów elektronicznych.

## AEEE yönetmeliğine uygundur

### Następujące objawy są normalne podczas działania monitora:

- Ze względu na naturę światła jarzeniowego, podczas początkowego używania ekran może migać. Wyłącz przełącznik zasilania i włącz go ponownie, aby upewnić się, że miganie zniknęło.
- W zależności od wykorzystywanego wzoru pulpitu, na ekranie może wystąpić lekkie zróżnicowanie jasności.
- Kilkugodzinne wyświetlanie tego samego obrazu, może spowodować utrzymywanie się poobrazu, po przełączeniu obrazu. Właściwy ekran zostanie powoli przywrócony, po wyłączeniu zasilania na kilka godzin.
- Gdy ekran stanie się czarny lub zacznie migać albo gdy nie można dłużej pracować należy skontaktować się z dostawcą lub punktem serwisowym. Nie należy naprawiać wyświetlacza samodzielnie!

### Konwencje stosowane w tym podręczniku



**OSTRZEŻENIE:** Informacja zapobiegająca odniesieniu obrażeń podczas wykonywania zadania.



**PRZESTROGA:** Informacja zapobiegająca uszkodzeniu komponentów podczas wykonywania zadania.



**WAŻNE:** Informacja, którą **NALEŻY** wziąć pod rozwagę w celu dokończenia zadania.



**UWAGA:** Wskazówki i dodatkowe informacje pomocne w dokończeniu zadania.

# Gdzie można znaleźć więcej informacji

W celu uzyskania dodatkowych informacji i aktualizacji produktu i oprogramowania, sprawdź następujące źródła.

## 1. Strony sieci web ASUS

Ogólnoświatowe strony sieci web ASUS zapewniają zaktualizowane informacje o urządzeniach i oprogramowaniu firmy ASUS. Sprawdź <http://www.asus.com>

## 2. Opcjonalna dokumentacja

Opakowanie z produktem może zawierać opcjonalną dokumentację, która mogła zostać dodana przez dostawcę. Te dokumenty nie są częścią standardowego opakowania.

# 1.1 Witamy!

Dziękujemy za zakupienie monitora LCD ASUS®!

Najnowszy szerokoekranowy monitor LCD ASUS zapewnia wyraźny, szerszy i jasny wyświetlacz, plus funkcje zwiększające doznania podczas oglądania.

Dzięki tym funkcjom, można cieszyć się wygodnymi i wspaniałymi obrazami, jakie zapewnia monitor!

## 1.2 Zawartość opakowania

Sprawdź, czy w opakowaniu znajdują się następujące elementy.

- ✓ Monitor LCD
- ✓ Wspornik monitora
- ✓ Podstawa monitora
- ✓ Instrukcja szybkiego uruchomienia
- ✓ Karta gwarancyjna
- ✓ 1x Przewód zasilający
- ✓ 1x kabel HDMI
- ✓ 1x kabel DP
- ✓ 1x Zasilacz
- ✓ 1x kabel USB 3.0
- ✓ 1x kabel USB-C
- ✓ Naklejka ROG
- ✓ Pokrywa VESA
- ✓ Zestawy VESA
- ✓ Raport danych kalibracji kolorów



- Jeśli którekolwiek z podanych wyżej elementów są uszkodzone lub, gdy ich brak należy jak najszybciej skontaktować się ze sprzedawcą.

# 1.3 Podłączanie monitora

W celu podłączenia monitora:



- Zalecane jest pozostawienie monitora w opakowaniu EPS (polistyren ekspandowany) na czas montażu wspornika/podstawy.

1. Wyjmij wszystkie akcesoria z górnej części opakowania EPS.

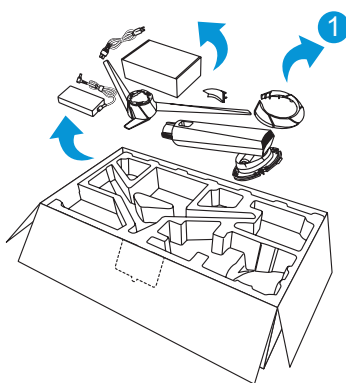

2. Wyjmij górne zabezpieczenie EPS z kartonu opakowania.
3. Naciśnij, aby otworzyć otwór montażu wspornika.

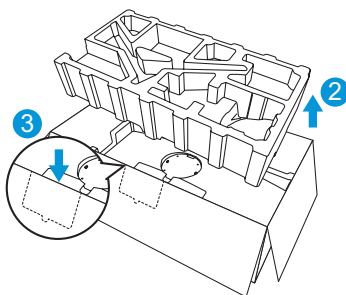

4. Dopasuj otwory na śruby na monitorze do dostarczonych śrub na ramieniu.
5. Zainstaluj ramię na monitorze i zamocuj, dokręcając cztery (4) dostarczone śruby.

6. Załóż pokrywę VESA.

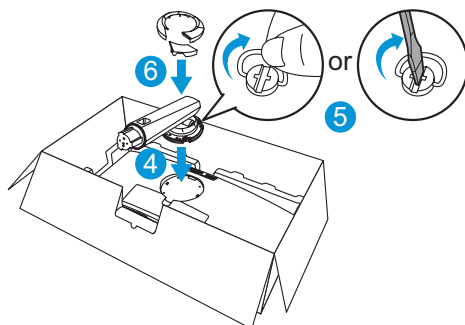

7. Dopasuj i zainstaluj podstawę na ramieniu.

8. Przymocuj podstawę do ramienia, dokręcając dwie (2) dostarczone śruby.

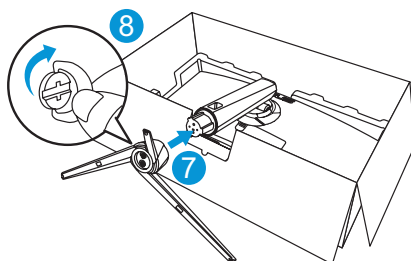

9. Wymij monitor z opakowania EPS.

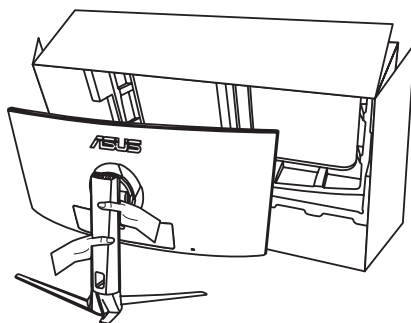

- Nie chwytaj za panel. Monitor należy podnosić, trzymając za wspornik.
- Podstawowy rozmiar śruby to M6 x 15 mm.

Wyreguluj kąt nachylenia monitora, do najbardziej wygodnej pozycji.

# 1.4 Podłączanie kabli

## 1.4.1 Tył monitora LCD

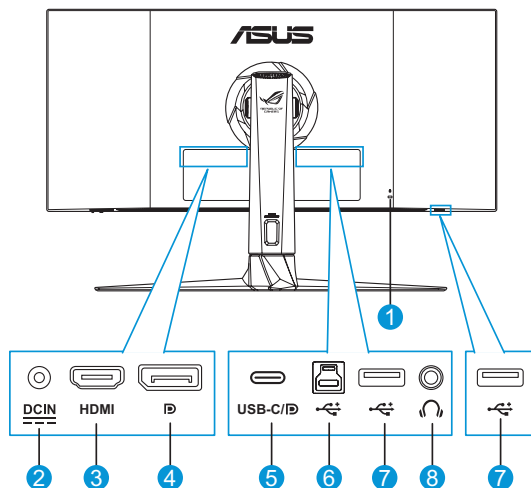

1. Blokada Kensington
2. Gniazdo DC-IN
3. Gniazdo HDMI
4. DisplayPort
5. Port USB C/DP (PD 5V/3A lub 9V/2A)
6. Port USB3.0 przesyłania danych
7. Port USB3.0 pobierania danych (x2)
8. Gniazdo słuchawek

# 1.5 Wprowadzenie do monitora

## 1.5.1 Używanie przycisków sterowania

Użyj przycisków sterowania na dole monitora, aby wyregulować ustawienia monitora.



- Naciśnij przycisk Wybór wejścia  lub przycisk , aby wyświetlić menu OSD szybkich ustawień.

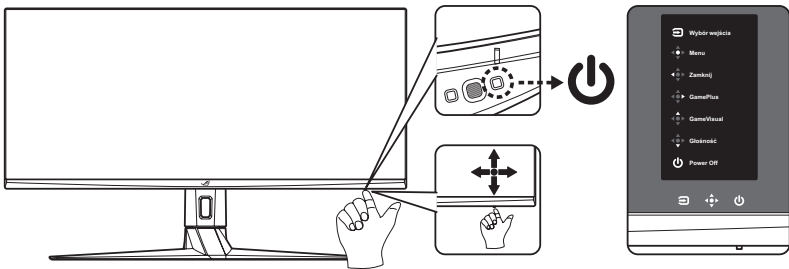

### 1. Wskaźnik zasilania:

- Tabela poniżej zawiera definicje kolorów wskaźnika zasilania.



Stan	Opis
Biały	WŁ.
Bursztynowy	Tryb wstrzymania
WYŁ.	WYŁ.

### 2. Przycisk Zasilanie:

- Naciśnij ten przycisk, aby włączyć/wyłączyć monitor.

### 3. Przycisk nawigacji:

- Włączanie menu OSD. Uaktywnianie wybranej pozycji OSD.
- Zmniejszanie/zwiększanie wartości lub przesuwanie zaznaczenia w górę/w dół/w lewo/w prawo.
-  Przycisk Zamknij: Wyjście z menu OSD lub przejście do poprzedniego menu.

-  Przycisk GamePlus: To jest przycisk skrótu. Ustawienie domyślne to GamePlus.
  - Funkcja Aktywacja celownika, Timer, Licznik FPS lub Wyrów. obrazu wyśw.
  - Przesuń przycisk  w górę/w dół w celu wyboru i naciśnij , aby potwierdzić wybór wymaganej funkcji.





- W celu uzyskania dalszych informacji o funkcji GamePlus, sprawdź strona 1-7.



-  Przycisk GameVisual: To jest przycisk skrótu. Ustawienie domyślne to GameVisual.
  - Przełączanie pomiędzy ośmioma wstępnie ustawionymi trybami wideo (Tryb Sceneria, Tryb wyścigów, Tryb kinowy, Tryb RTS/RPG, Tryb FPS, Tryb sRGB, Tryb MOBA i Tryb Użytkownik) z technologią inteligencji wideo GameVisual™.



- W celu uzyskania dalszych informacji o funkcji GameVisual, sprawdź strona 1-8.

-  Przycisk Głośność: To jest przycisk skrótu. Ustawienie domyślne to Głośność. Przesuń przycisk  w górę/w dół, aby wyregulować poziom głośności.

#### 4. Przycisk Wybór wejścia:

- To jest przycisk skrótu. Domyślne ustawienie to Wybór wejścia. Przesuń przycisk  w górę/w dół, aby wybrać źródło wejścia z HDMI > DisplayPort > Type-C. Następnie naciśnij  w celu potwierdzenia.

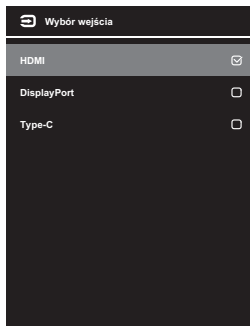













## 1.5.2 Funkcja GamePlus

Funkcja GamePlus dostarcza zestaw narzędzi oraz tworzy lepsze środowisko gier dla użytkowników podczas grania w różnego rodzaju gry. Nakładanie celownika z czterema różnymi opcjami celownika, pozwala na wybór najlepiej pasujący do używanej gry. Dostępny jest także timer ekranowy, który można ustawić w lewej części wyświetlacza, dzięki czemu można pozostawić ślad minionego czasu gry; a licznik FPS (liczba klatek na sekundę) umożliwi uzyskanie informacji o płynności uruchomionej gry. Funkcja Wyrównanie wyświetlania wyświetla linie wyrównania z 4 stron ekranu, udostępniając łatwe i podręczne narzędzie do doskonałego wyrównania wielu monitorów.

W celu uaktywnienia GamePlus:

1. Naciśnij  lub przycisk Wybór wejścia , aby wyświetlić menu OSD szybkich ustawień.
2. Naciśnij przycisk skrótu GamePlus .
3. Przesuń przycisk  w górę/w dół, aby wybrać spośród różnych funkcji.
4. Naciśnij przycisk  lub przesuń przycisk  w prawo, aby potwierdzić wybraną funkcję i przesuń przycisk  w górę/w dół w celu przechodzenia pomiędzy ustawieniami. Przesuń przycisk  w lewo w celu przejścia do tyłu, wyłączenia lub wyjścia.
5. Podświetl wymagane ustawienie i naciśnij przycisk  w celu jego uaktywnienia. Naciśnij przycisk Wybór wejścia  w celu wyłączenia.

Menu główne GamePlus

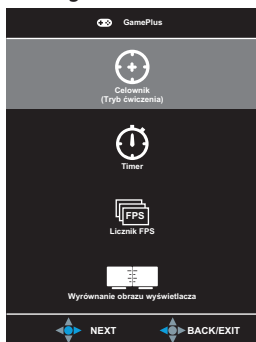

GamePlus - Celownik

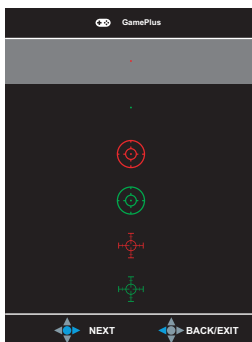

GamePlus - Timer



## GamePlus - Licznik FPS

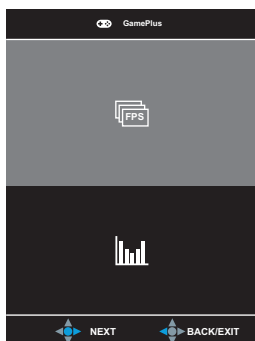

### 1.5.3 Funkcja GamePlus

Funkcja GameVisual pomaga w wygodnym wyborze spośród różnych trybów obrazu.

Aby uaktywnić GameVisual:

W celu wyboru naciśnij powtarzająco przycisk skrótu GameVisual.

- **Tryb Sceneria:** Jest to najlepszy wybór dla scenerii zdjęć wyświetlanej z wykorzystaniem technologii inteligencji wideo GameVisual™.
- **Tryb wyścigów:** Najlepszy wybór do gier wyścigowych z wykorzystaniem technologii inteligencji wideo GameVisual™.
- **Tryb kinowy:** Najlepszy wybór do oglądania filmów z wykorzystaniem technologii inteligencji wideo GameVisual™.
- **Tryb RTS/RPG:** Jest to najlepszy wybór do gier strategicznych w czasie rzeczywistym (RTS)/gier fabularnych (RPG) z wykorzystaniem technologii inteligencji wideo GameVisual™.
- **Tryb FPS:** Jest to najlepszy wybór do gier typu First Person Shooter (FPS) z wykorzystaniem technologii inteligencji wideo GameVisual™.
- **Tryb sRGB:** Najlepszy wybór do przeglądania zdjęć i grafiki z komputerów PC.

- **Tryb MOBA:** Jest to najlepszy wybór do gier typu „Multiplayer Online Battle Arena” (MOBA) z wykorzystaniem technologii inteligencji wideo GameVisual™.
- **Tryb Użytkownik:** W menu Kolor regulować można więcej elementów.



- W trybie wyścigów użytkownik nie może konfigurować funkcji Nasycenie, Ostrość i ASCR.
- W trybie sRGB użytkownik nie może konfigurować funkcji Nasycenie, Temp. barwowa, Ostrość, Jasność, Kontrast i ASCR.
- W przypadku pozycji Tryb MOBA użytkownik nie może konfigurować funkcji Nasycenie i ASCR.

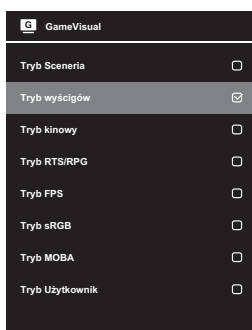

## 2.1 Odłączanie wspornika/podstawy (do montażu ściennego VESA)



- Należy uważać, aby nie uszkodzić powierzchni monitora. W trakcie odłączania podstawy monitor powinien być umieszczony w opakowaniu EPS.

Odłączana podstawa tego monitora, jest przeznaczona do montażu na ścianie VESA.

1. Odłącz kable zasilania i sygnałowy. Umieść ostrożnie monitor skierowany ekranem w dół w opakowaniu EPS.
2. Zdejmij osłonę połączenia monitora ze wspornikiem.
3. Wykręć cztery (4) śruby mocujące ramię do tylnej części monitora.
4. Odłącz podstawę (wspornik z podstawą) od monitora.
5. Przymocuj cztery odstępy dystansowe na śruby do odpowiednich otworów na śruby z tyłu monitora.
6. Przymocuj czterema (4) śrubami do monitora, wspornik do montażu na ścianie.

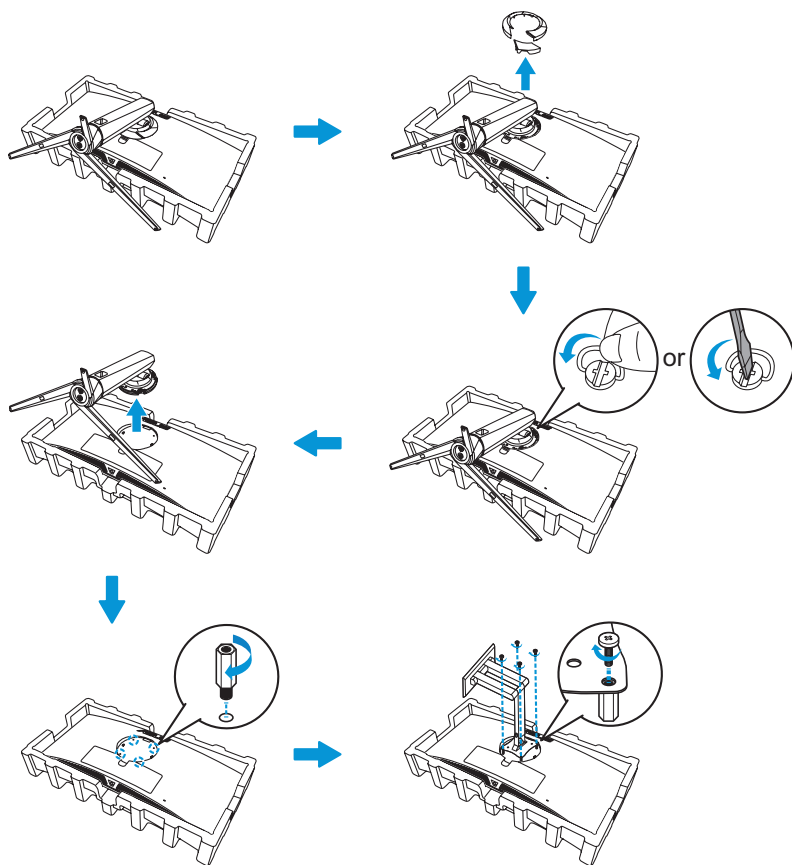

- Zestaw do montażu ściennego VESA (100 x 100 mm) należy zakupić oddzielnie.
- Należy używać wyłącznie wsporników do montażu na ścianie z certyfikatem UL o minimalnej wadze/obciążeniu 22,7kg (Rozmiar śrub: M4 x 10 mm).

## 2.2 Regulacja monitora

- Dla uzyskania optymalnego widzenia, zaleca się, aby spojrzeć na pełny ekran monitora, a następnie wyregulować monitor pod najbardziej wygodnym kątem.
- Przytrzymaj podstawę, aby zabezpieczyć monitor przed upadkiem podczas zmiany jego kąta nachylenia.
- Kąt nachylenia monitora można regulować w zakresie od  $-5^{\circ}$  do  $20^{\circ}$ , monitor można też przekręcać w lewo lub w prawo o  $25^{\circ}$ . Można także regulować wysokość monitora, w zakresie  $\pm 10$  cm.

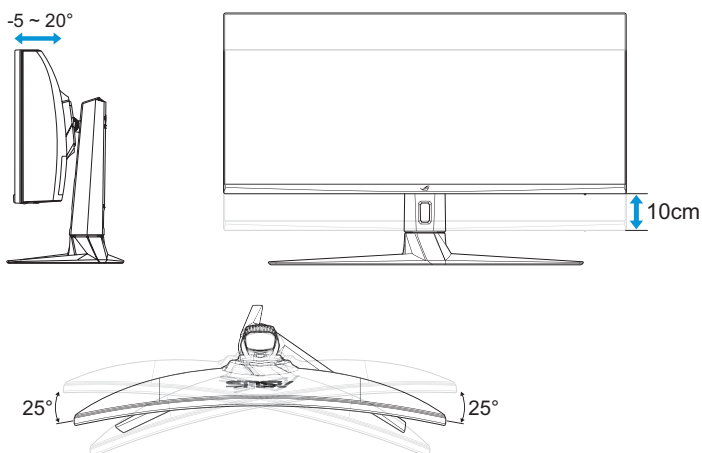













- Podczas regulacji kąta widzenia monitor może lekko drgać, jest to normalne.

# 3.1 Menu OSD (menu ekranowe)

## 3.1.1 Jak zmienić konfigurację



1. Naciśnij przycisk  lub przycisk Wybór wejścia , aby wyświetlić menu OSD szybkich ustawień.
2. Naciśnij przycisk , aby uaktywnić menu OSD.
3. Przesuń przycisk  w górę/w dół, aby przechodzić pomiędzy funkcjami. Podświetl wymaganą funkcję i naciśnij przycisk  lub przesuń przycisk  w prawo w celu przejścia do jej podmenu. W podmenu, przesuń przycisk  w górę/w dół w celu przechodzenia pomiędzy funkcjami podmenu. Podświetl wymaganą funkcję podmenu i naciśnij przycisk  w celu wyboru opcji lub przesuń przycisk  w górę/w dół, aby wyregulować ustawienie.
4. Przesuń przycisk  w górę/w dół, aby zmienić ustawienia wybranej funkcji.
5. Aby wyjść i zapisać menu OSD, powtarzająco naciskaj przycisk Wybór wejścia  lub przesuwaj w lewo przycisk , aż do zakończenia wyświetlania menu OSD. W celu dostosowania innych funkcji, powtórz czynności 1 do 4.

## 3. 1.2 Wprowadzenie do funkcji OSD

### 1. Gaming

Konfiguracja preferencji gier.

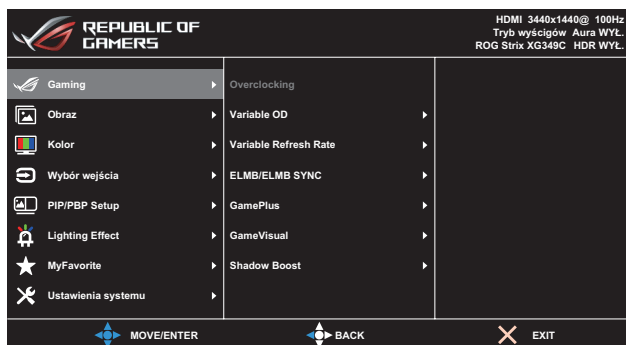

- **Overclocking:** Umożliwia dostosowanie częstotliwości odświeżania.
  - Przetaktowanie jest dostępne wyłącznie wtedy, gdy źródłem wejścia jest DisplayPort.
- **Variable OD:** Przyspieszenie czasu odpowiedzi poprzez użycie technologii Over Drive. Obejmuje **Poziom 0~Poziom 5**.
- **Variable Refresh Rate:** Umożliwia dynamiczną regulację częstotliwości odświeżania przez źródło grafiki z obsługą funkcji Zmienna częstotliwość odświeżania w oparciu o typowe szybkości przesyłania klatek, dla zapewnienia efektywnego energetycznie, wirtualnie pozbawionego drgań i opóźnień obrazu wyświetlacza.
  - Aby uaktywnić funkcję Zmienna częstotliwość odświeżania, należy najpierw wyłączyć funkcję ELMB.
  - Funkcję Zmienna częstotliwość odświeżania można uaktywnić dla:
    - źródło HDMI: 48Hz ~ 100Hz
    - źródło Typ C: 48Hz ~ 120Hz
    - źródło DisplayPort: 48Hz ~ 144Hz
    - źródło DisplayPort z przetaktowaniem: 48Hz ~ 180Hz
- **ELMB/ELMB SYNC:** Ekstremalnie niskie rozmycie spowodowane ruchem. Zmniejszanie rozmycia spowodowanego ruchem i zminimalizowania smużenia podczas szybkiego poruszania się obiektów na ekranie.





- Aby uaktywnić ELMB, należy najpierw wyłączyć funkcję Zmienna częstotliwość odświeżania.
- Po włączeniu ELMB, wyłączone zostaną funkcje Adaptive-Sync, Tryb PIP/ PBP, Dynamiczne przyciemnianie i ASCR.
- ELMB jest wyłączone, jeśli częstotliwość pionowa wejścia wynosi poniżej 75Hz.

- **GamePlus:** Konfiguracja środowiska gier. W celu uzyskania dalszych informacji, sprawdź strony 1-7 i 1-8.
- **GameVisual:** Wybór trybu obrazu. W celu uzyskania dalszych informacji, sprawdź strony 1-8 i 1-9.
- **Shadow Boost:** Regulacja krzywej gamma monitora w celu wzbogacenia ciemnych tonacji obrazu, dzięki czemu łatwiej dostrzec ciemne sceny i obiekty. Dostępne opcje: **Wył.**, **Poziom 1 ~ Poziom 3.**

## 2. Obraz

Konfiguracja parametrów obrazu.

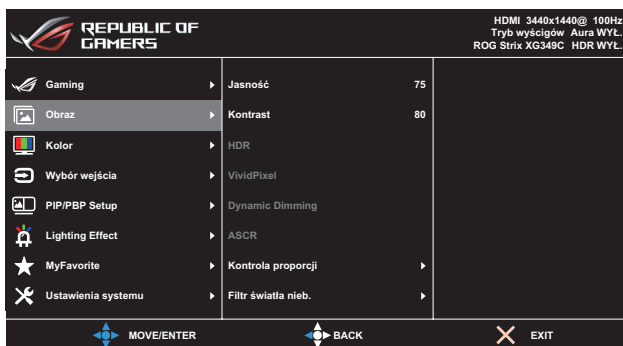

- **Jasność:** Regulacja poziomu jasności. Zakres regulacji wynosi **0 do 100.**
- **Kontrast:** Regulacja poziomu kontrastu. Zakres regulacji wynosi **0 do 100.**
- **HDR:** Technologia High Dynamic Range. Zawiera kilka trybów HDR. Tryb HDR jest wybieralny, gdy wejściem wideo jest prawidłowe źródło HDR.
- **VividPixel:** Technologia ASUS, która zapewnia krystalicznie czyste i szczegółowe wizualizację, wiernie naśladowujące rzeczywistość. Zakres regulacji wynosi **0 do 100.**

- **Dynamic Dimming:** Synchronizacja treści przy zmianie kontrastu w celu wykonania dynamicznego przyciemniania podświetlenia.
- **ASCR:** Wybierz **WŁ.** lub **WYŁ.**, aby włączyć lub wyłączyć funkcję współczynnika dynamicznego kontrastu.



- ASCR jest niedostępne, jeśli jest włączona funkcja Dynamiczne przyciemnianie.

- **Kontrola proporcji:** Regulacja współczynnika proporcji na **Pełny, 4:3, 16:9 (24"W), i 16:9 (27"W).**



- Wybierz 4:3, aby wyświetlić obraz zgodnie z oryginalnym współczynnikiem proporcji źródła wejścia.

- **Filtr światła nieb.:** Zmniejszanie poziomu energii światła niebieskiego emitowanego przez podświetlenie LED. Aby wyłączyć filtr światła nieb., wybierz **Poziom 0.**



- Po uaktywnieniu funkcji Filtr światła niebieskiego, automatycznie zaimportowane zostaną ustawienia domyślne trybu wyścigów.
- W przypadku opcji od Poziom 1 do Poziom 3 funkcja Jasność może być konfigurowana przez użytkownika.
- Poziom 4 jest ustawieniem optymalnym. Jest ono zgodne z certyfikatem ograniczonej emisji światła niebieskiego TUV. Użytkownik nie może konfigurować funkcji Jasność.



Aby ograniczyć zmęczenie oczu, należy stosować się do poniższych zaleceń:

- Podczas wielogodzinnej pracy przed monitorem należy robić przerwy. Zalecane jest robienie krótkich przerw (co najmniej 5 min) po około godzinie ciągłej pracy przed komputerem. Krótkie, ale częste przerwy są bardziej skuteczne niż jedna długa przerwa.
- W celu zminimalizowania zmęczenia i suchości oczu należy od czasu do czasu pozwolić oczom odpocząć, skupiając wzrok na obiektach znajdujących się daleko.
- Ćwiczenia oczu mogą pomóc w ograniczeniu ich zmęczenia. Ćwiczenia te należy często powtarzać. Jeśli zmęczenie oczu będzie się utrzymywać, należy skonsultować się z lekarzem. Ćwiczenia oczu: (1) Kilkukrotne przesuwanie wzroku w górę i w dół (2) Powolne obracanie oczami (3) Przesuwanie wzroku po przekątnej.
- Wysokoenergetyczne światło niebieskie może być przyczyną zmęczenia oczu i zwyrodnienia plamki żółtej związanego z wiekiem (AMD). Filtr światła niebieskiego redukuje o 70% (maks.) szkodliwe światło niebieskie, umożliwiając uniknięcie syndromu widzenia komputerowego (CVS).

### 3. Kolor

To menu umożliwia wybranie żądanych ustawień kolorów obrazu.

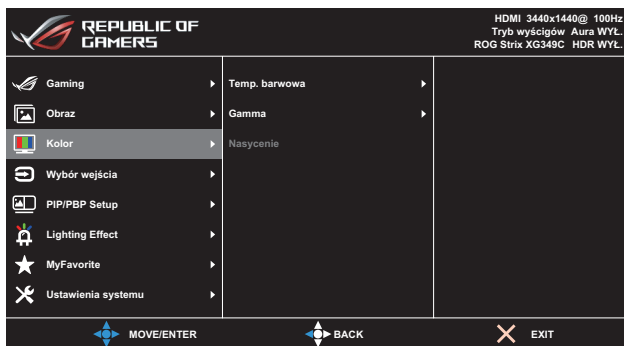

- **Temp. barwowa:** Wybór wymaganej temperatury barwowej. Dostępne opcje: **Zimne, Normalne, Ciepłe i Tryb Użytkownik.**



- W trybie Użytkownik, można konfigurować kolory R (Czerwony), G (Zielony) i B (Niebieski); zakres regulacji wynosi 0 do 100.
- **Gamma:** Ustawienie trybu kolorów na **1.8, 2.2** lub **2.5**.
- **Nasycenie:** Regulacja poziomu nasycenia. Zakres regulacji wynosi **0** do **100**.

### 4. Wybór wejścia

Wybór źródłowego sygnału wejściowego:

- **HDMI, DisplayPort i Type-C**

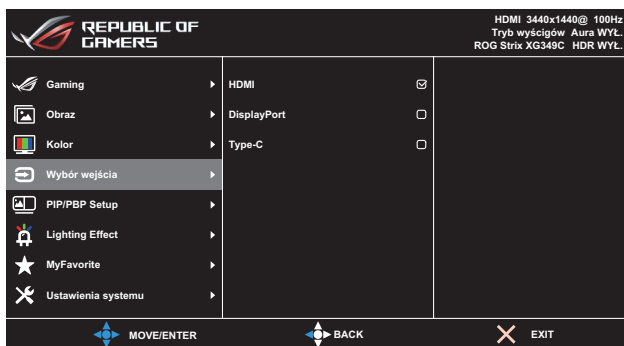

## 5. PIP/PBP Setup

Konfiguracja ustawień powiązanych z wieloma obrazami.

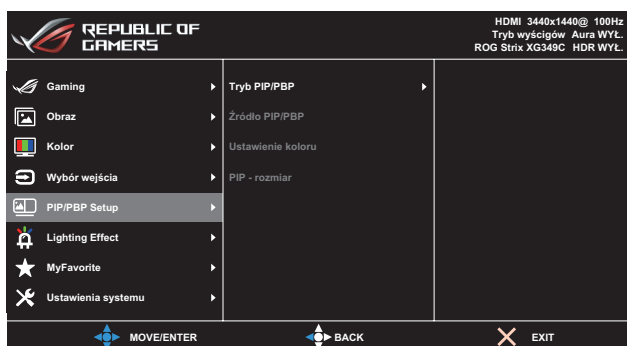

- **Tryb PIP/PBP:** Wybór preferowanego trybu PIP/PBP lub wyłączenie funkcji.
- **Źródło PIP/PBP:** Wybór źródła wejścia wideo spośród **HDMI**, **DisplayPort** i **Type-C**.
- **Ustawienie koloru:** Ustawienie trybu GameVisual dla każdego okna PIP/PBP.
- **PIP – rozmiar:** Regulacja rozmiaru PIP na **Mały**, **Średni** lub **Duży**.

## 6. Lighting Effect

Konfiguracja parametrów efektu oświetlenia.

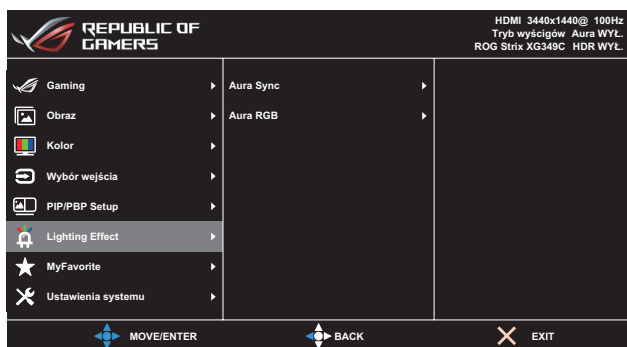

- **Aura Sync:** Umożliwia włączenie lub wyłączenie funkcji Aura Sync, która synchronizuje efekt światła Aura RGB wśród wszystkich obsługiwanych urządzeń.
- **Aura RGB:** Ustawianie wzorca światła Aura RGB z tyłu monitora. Dostępne opcje: **Cykl kolorów**, **Statyczne**, **Oddychające**, **Strobowanie** i **WYŁ.**



- Dla wzorców Aura RGB, takich jak Statyczne, Oddychające i Strobowanie, można ustawić preferowany kolor. Opcje kolorów obejmują czerwony (R), zielony (G), niebieski (B), cyjan (C), magenta (M) i żółty (Y).
- Jeśli funkcja Aura Sync jest WŁ., funkcja Aura RGB będzie niedostępna.
- Sprawdź strona 3-10 w celu uzyskania informacji o tym, jak dostosować efekty światła Aura z komputera.

## 7. MyFavorite

Ta główna funkcja umożliwia dostosowanie opcji Skrót i Dostos. Ustawienia.

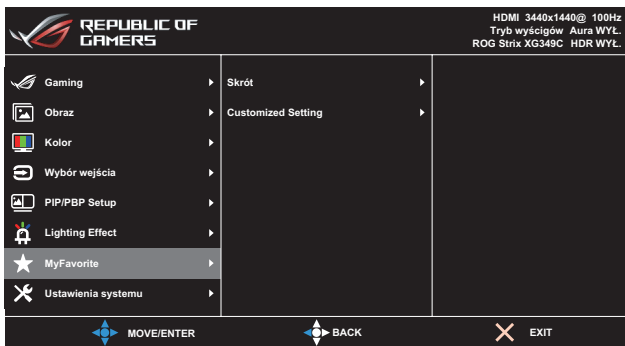

- **Skrót:** Użytkownik może wybrać spośród **GamePlus**, **GameVisual**, **Jasność**, **Kontrast**, **PIP/PBP Setup**, **Wybór wejścia**, **HDR**, **Filtr światła niebieskiego**, **Temp. barwowa**, **Głośność**, **KVM**, **MyFavorite-1 (Załaduj)**, **MyFavorite-2 (Załaduj)** i ustawić jako przycisk skrót.
- **Customized Setting:** Ustawienie można wykonać zgodnie ze swoimi preferencjami.

## 8. Ustawienia systemu

Dostosowanie konfiguracji systemu.

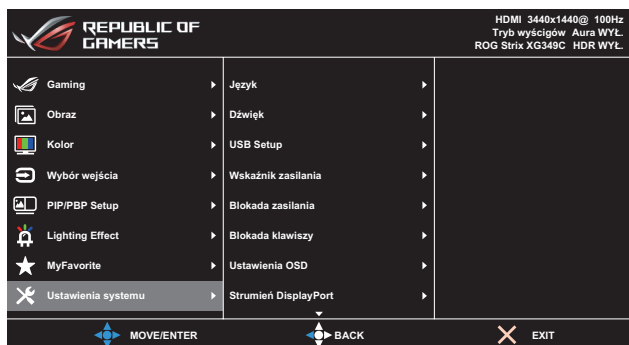

(Strona 1/2)

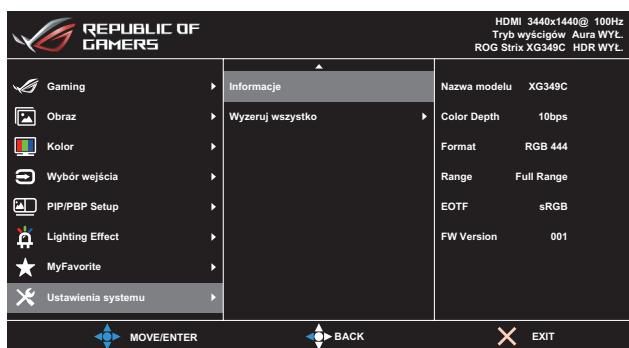

(Strona 2/2)

- **Język:** Wybór dostępnego języka dla menu OSD. Opcje obejmują **Angielski, Francuski, Niemiecki, Hiszpański, Włoski, Holenderski, Rosyjski, Polski, Czeski, Chorwacki, Węgierski, Rumuński, Portugalski, Turecki, Uproszczony Chiński, Tradycyjny Chiński, Japoński, Koreański, Tajski, Indonezyjski i Perski.**
- **Dźwięk:**
  - **Głośność:** Regulacja poziomu głośności w zakresie **0 do 100.**
  - **Wyciszenie:** Po zaznaczeniu, wyciszenie głośności.

- **USB Setup:**
  - **KVM:** Przełączanie portu pobierania danych USB na port przesyłania danych USB-C lub USB-B.
  - **Przepustowość Typ-C:** Wybór dla portu USB Type-C opcji USB 2.0 lub USB 3.1. USB 3.1 obsługuje maks. 3440 x 1440-60Hz.
  - **USB Hub:** Ustawianie działania huba USB na **Wł. w tr. gotowości** (Porty USB Typ A na monitorze LCD można wykorzystać do ładowania urządzenia USB w trybie gotowości) lub **Wył. w tr. gotowości** (Nie można używać portów USB Typ A do ładowania urządzenia USB w trybie gotowości).



- Podczas używania kabla USB typ B do typ A, można połączyć porty wysyłania danych i pobierania danych w celu obsługi takich urządzeń USB, jak klawiatura, mysz lub pamięć flash.

- **Wskaźnik zasilania:** Włączanie/wyłączanie wskaźnika LED zasilania.
- **Blokada zasilania:** Wyłączanie lub włączanie przycisku zasilania.
- **Blokada klawiszy:** Naciśnięcie przycisku  na dłużej niż pięć sekund w celu włączenia lub wyłączenia funkcji blokady przycisków.
- **Ustawienia OSD:** Regulacja ustawień **Czas zakończenia OSD**, **DDC/CI** i **Przezroczystość** ekranu OSD.
- **Strumień DisplayPort:** Wybierz **DP 1.1**, jeśli posiadana karta graficzna nie jest zgodna z **DP 1.4**.
- **Informacje:** Wyświetla informacje o monitorze.
- **Wyzeruj wszystko:** wybierz opcję **TAK**, aby przywrócić domyślne parametry fabryczne wszystkich ustawień.

## 3.2 Aura

Armoury Crate to program sterujący kolorowymi diodami LED na obsługiwanych urządzeniach, takich jak monitory, płyty główne, karty graficzne, komputery stacjonarne itp. Oprogramowanie Aura umożliwia ustawienie koloru diod RGB na tych urządzeniach i wybór różnych efektów świetlnych. Kolor diod można także skorygować i dostosować poprzez ich kalibrację.

Aby aktywować oprogramowanie Aura:

1. Ustaw **Aura Sync** na WŁ. w menu OSD.
2. Połącz port nadrzędny USB 3.0 monitora z portem USB komputera.
3. Zainstaluj oprogramowanie Armoury Crate, a następnie ponownie uruchom komputer.
4. Uruchom oprogramowanie Armoury Crate.

Poniżej przedstawiamy opis tego programu.

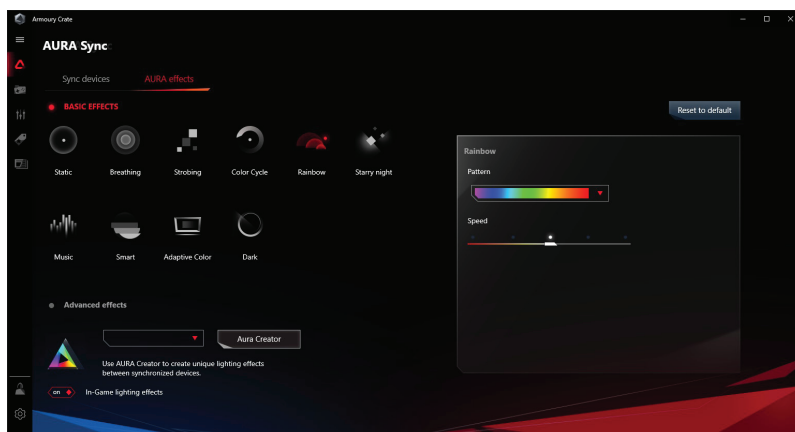

- W przypadku rozłączenia połączenia nadrzędnego USB pomiędzy monitorem a komputerem, aby wznowić działanie funkcji Aura, konieczne jest ponowne połączenie portu nadrzędnego USB 3.0 monitora z komputerem i ponowne uruchomienie komputera.
- Odwiedź stronę [https://rog.asus.com/innovation/armoury\\_crate/](https://rog.asus.com/innovation/armoury_crate/) w celu uzyskania dodatkowych informacji.



## 3.3 Dane techniczne

Model	XG349C
Wielkość panelu	34,14" W (86,72cm)
Maks. rozdzielczość	3440x1440
Jasność (typowy)	400 nitów (typowa)
Współczynnik kontrastu (typowy)	1000:1
Kąt widzenia (CR≤10)	178°(w poziomie) /178°(w pionie)
Kolory wyświetlacza	1,07B
Czas odpowiedzi	1ms (szary do szarego)
Dźwięk z HDMI	Tak
Wejście HDMI	Tak
Wejście DisplayPort	Tak
PIP/PBP	Tak
Port USB 3.0	Przesyłanie danych x1, pobieranie danych x2 (w razie braku połączenia przesyłania danych niedostępna jest funkcja ładowania portu USB)
Port USB-C	Tak
Słuchawki	Tak
Zużycie energii przy włączonym zasilaniu	< 40W (Pomiar jasności ekranu w wysokości 200 nitów bez połączenia audio/USB/czytnika kart)
Kolory obudowy	Czarny
Tryb oszczędzania energii	< 0,5W
Tryb wyłączenia zasilania	< 0,3W
Nachylenie	-5° ~ +20°
Wym. Wymiary z podstawą (S x W x G)	815 x (511,0~411,0) x 279 mm
Wym. Wymiary bez podstawy (S x W x G)	815 x 366 x 142 mm
Wymiary opakowania (SxWxG)	887 x 469 x 329 mm
Masa netto (przybliżona)	9,2 kg
Masa brutto (przybliżona)	13,4 kg
Napięcie znamionowe	Adapter prądu stałego 20V, 6A
Temperatura	Temperatura robocza: 0~40°C Temperatura przechowywania: -30~65°C

\*Specyfikacje mogą zostać zmienione bez powiadomienia.

## 3.4 Rozwiązywanie problemów (FAQ)

Problem	Możliwe rozwiązanie
WŁĄCZONA dioda LED zasilania	<ul style="list-style-type: none"><li>Naciśnij przycisk , aby sprawdzić, czy monitor jest włączony.</li><li>Sprawdź, czy zasilacz i przewód zasilający zostały prawidłowo podłączone do monitora i gniazda zasilania.</li><li>Sprawdź funkcję <b>Wskaźnik zasilania</b> w menu OSD. Wybierz opcję „WŁ.”, aby włączyć wskaźnik LED zasilania.</li></ul>
Światła diody LED zasilania i brak obrazu na ekranie	<ul style="list-style-type: none"><li>Sprawdź, czy monitor i komputer są włączone.</li><li>Sprawdź, czy kabel sygnałowy jest prawidłowo podłączony do monitora i komputera.</li><li>Sprawdź kabel sygnałowy i upewnij się, że nie jest wygięty żaden styk złącza.</li><li>Podłącz komputer do innego dostępnego monitora, aby sprawdzić, czy komputer działa prawidłowo.</li></ul>
Obraz na ekranie jest za jasny lub za ciemny  Obraz na ekranie drży lub na obrazie wyświetlane są falujące wzory	<ul style="list-style-type: none"><li>Dostosuj ustawienia <b>Kontrast</b> i <b>Jasność</b> w menu OSD.</li><li>Sprawdź, czy kabel sygnałowy jest prawidłowo podłączony do monitora i komputera.</li><li>Odsuń urządzenia elektryczne, które mogą powodować zakłócenia elektryczne.</li></ul>
Defekty kolorów na obrazie ekranowym (biały nie wygląda jak biały)	<ul style="list-style-type: none"><li>Sprawdź kabel sygnałowy i upewnij się, że nie jest wygięty żaden styk złącza.</li><li>Wykonaj funkcję <b>Wyzerujwszystko</b> przez OSD.</li><li>Ustaw odpowiednią temperaturę barwową (<b>Temp. barwowa</b>) w menu OSD.</li></ul>
Brak dźwięku lub słaby dźwięk	<ul style="list-style-type: none"><li>Dostosuj ustawienia głośności monitora lub komputera.</li><li>Upewnij się, że jest prawidłowo zainstalowany i aktywny sterownik karty dźwiękowej komputera.</li><li>Sprawdź źródło dźwięku.</li></ul>

# 3.5 Lista obsługiwanych taktowań

## Podstawowe taktowanie obsługiwane przez komputer PC

Rozdzielczość	Częstotliwość pozioma (kHz)	Częstotliwość pionowa (Hz)	DCLK (MHz)	HDMI	DP/Typ-C
640x480-60Hz	31,46	59,94	25,17	V	V
640x480-67Hz	35	67	30,24	V	V
640x480-72Hz	37,86	72,80	31,5	V	V
640x480-75Hz	37,5	75	31,5	V	V
720x400-70Hz	31,46	70,16	28,35	V	V
800x600-56Hz	35,15	56,25	36	V	V
800x600-60Hz	37,87	60,31	40	V	V
800x600-72Hz	48,07	72,18	50	V	V
800x600-75Hz	46,87	75	49,5	V	V
1024x768-60Hz	48,36	60	65	V	V
1024x768-70Hz	56,47	70,06	75	V	V
1024x768-75Hz	60,02	75,02	78,75	V	V
1152x864-75Hz	67,5	75	108	V	V
1280x720-60Hz(RB)	44,77	59,85	74,5	V	V
1280x720-60Hz	45	60	74,25	V	V
1280x960-60Hz	60	60	108	V	V
1280x1024-60Hz	63,98	60	108	V	V
1280x1024-75Hz	79,97	75,02	135	V	V
1440x900-60Hz(CVT RB)	55,46	59,90	88,75	V	V
1440x900-60Hz	55,93	59,88	106,5	V	V
1680x1050-60Hz(CVT RB)	64,67	59,88	119	V	V
1680x1050-60Hz	65,29	59,95	146,25	V	V
1920x1080-60Hz	67,5	60	148,5	V	V
2560x1440-120Hz	183	120	497,76	V	Nie dotyczy
2560x1440-144Hz	222,14	143,97	592,25	Nie dotyczy	V
3440x1440-50Hz(CVT RB)	74,05	50	266,58	V	Nie dotyczy
3440x1440-60Hz(CVT RB)	88,81	59,97	319,75	V	V
3440x1440-100Hz(CVT RB)	150,97	99,98	543,5	V	V
3440x1440-120Hz (Wyłącznie Typ-C)	182,82	119,88	643,51	Nie dotyczy	V
3440x1440-144Hz (Wyłącznie DP)	221,97	143,85	964,31	Nie dotyczy	V
3440x1440-180Hz (Wyłącznie DP)	270,18	180	951,03	Nie dotyczy	V

## Taktowanie CEA

Rozdzielczość	Częstotliwość pozioma (kHz)	Częstotliwość pionowa (Hz)	DCLK (MHz)	HDMI	DP/ Typ-C
640x480p-60 Hz	31,46	59,94	25,17	V	V
720x480p-60 Hz	31,46	59,94	27	V	V
720x480p-60 Hz	31,46	59,94	27	V	V
1280x720p-60 Hz	45	60	74,25	V	V
1920x1080i-60 Hz	33,75	60	74,25	V	V
1440x480p-60 Hz	31,46	59,94	54	Nie dotyczy	V
1440x480p-60 Hz	31,46	59,94	54	Nie dotyczy	V
1920x1080p-60 Hz	67,5	60	148,5	V	V
720x576p-50 Hz	31,25	50	27	V	Nie dotyczy
1280x720p-50 Hz	37,5	50	74,25	V	V
1920x1080i-50 Hz	28,12	50	74,25	V	Nie dotyczy
1440x576p-50 Hz	31,25	50	54	Nie dotyczy	V
1440x576p-50 Hz	31,25	50	54	Nie dotyczy	V
1920x1080p-50 Hz	56,25	50	148,5	V	V
1920x1080p-120 Hz	135	120	297	V	Nie dotyczy
1920x1080p-100 Hz	112,5	100	297	V	Nie dotyczy
2560x1080p-50 Hz	56,25	50	185,62	Nie dotyczy	V
2560x1080p-60 Hz	66	60	198	V	V
2560x1080p-100 Hz	125	100	371,25	Nie dotyczy	V
2560x1080p-120 Hz	150	120	495	Nie dotyczy	V
3840x2160p-24 Hz	54	24	297	Nie dotyczy	V
3840x2160p-25 Hz	56,25	25	297	Nie dotyczy	V
3840x2160p-30 Hz	67,5	30	297	Nie dotyczy	V
3840x2160p-50 Hz	112,5	50	594	V	Nie dotyczy
3840x2160p-60 Hz	135	60	594	V	V

## Obsługiwane taktowanie PxP

Rozdzielczość	Częstotliwość pozioma (kHz)	Częstotliwość pionowa (Hz)	DCLK (MHz)	HDMI	DP/ Typ-C
1280x1440-60Hz (2560*1440)	88,77	59,94	120,72	V	Nie dotyczy
1720x1440-60Hz (3440*1440)	88,76	59,93	166,88	V	Nie dotyczy
1920x1600-60Hz (3840*1600)	98,66	59,94	197,32	V	Nie dotyczy
1920x2160-60Hz (3840*2160)	133,29	59,98	277,25	V	Nie dotyczy



REPUBLIC OF  
GAMERS

